



Научно-образовательный электронный журнал

# **ОБРАЗОВАНИЕ И НАУКА В XXI ВЕКЕ**

**Выпуск №20 (том 2)  
(ноябрь, 2021)**



Международный научно-образовательный  
электронный журнал  
«ОБРАЗОВАНИЕ И НАУКА В XXI ВЕКЕ»

УДК 37

ББК 94

**Международный научно-образовательный электронный журнал  
«ОБРАЗОВАНИЕ И НАУКА В XXI ВЕКЕ». Выпуск №20 (том 2) (ноябрь,  
2021). Дата выхода в свет: 30.11.2021.**

Сборник содержит научные статьи отечественных и зарубежных авторов по экономическим, техническим, философским, юридическим и другим наукам.

Миссия научно-образовательного электронного журнала «ОБРАЗОВАНИЕ И НАУКА В XXI ВЕКЕ» состоит в поддержке интереса читателей к оригинальным исследованиям и инновационным подходам в различных тематических направлениях, которые способствуют распространению лучшей отечественной и зарубежной практики в интернет пространстве.

Целевая аудитория журнала охватывает работников сферы образования (воспитателей, педагогов, учителей, руководителей кружков) и школьников, интересующихся вопросами, освещаемыми в журнале.

Материалы публикуются в авторской редакции. За соблюдение законов об интеллектуальной собственности и за содержание статей ответственность несут авторы статей. Мнение редакции может не совпадать с мнением авторов статей. При использовании и заимствовании материалов ссылка на издание обязательна.

© ООО «МОЯ ПРОФЕССИОНАЛЬНАЯ КАРЬЕРА»

© Коллектив авторов

## **РЕДАКЦИОННАЯ КОЛЛЕГИЯ:**

Пестерев С.В. – гл. редактор, отв. за выпуск

---

Батурин Сергей Петрович	кандидат исторических наук, доцент
Боброва Людмила Владимировна	кандидат технических наук, доцент
Богданова Татьяна Владимировна	кандидат филологических наук, доцент
Демьянова Людмила Михайловна	кандидат медицинских наук, доцент
Еремеева Людмила Эмировна	кандидат технических наук, доцент
Засядько Константин Иванович	доктор медицинских наук, профессор
Колесников Олег Михайлович	кандидат физико-математических наук, доцент
Коробейникова Екатерина Викторовна	кандидат экономических наук, доцент
Ланцева Татьяна Георгиевна	кандидат экономических наук, доцент
Нобель Артем Робертович	кандидат юридических наук, доцент
Ноздрина Наталья Александровна	кандидат педагогических наук, доцент
Павлов Евгений Владимирович	кандидат исторических наук, доцент
Петрова Юлия Валентиновна	кандидат биологических наук, доцент
Попов Сергей Викторович	доктор юридических наук, профессор
Табашникова Ольга Львовна	кандидат экономических наук, доцент
Тюрин Александр Николаевич	кандидат географических наук, доцент
Усубалиева Айнура Абдыжапаровна	кандидат социологических наук, доцент
Фаттахова Ольга Михайловна	кандидат технических наук, доцент

## СОДЕРЖАНИЕ

Название научной статьи, ФИО авторов	Номер страницы
<b>ДОПОЛНИТЕЛЬНОЕ ПРОФЕССИОНАЛЬНОЕ ОБРАЗОВАНИЕ</b>	
<p>ПЕРСПЕКТИВЫ ИСПОЛЬЗОВАНИЯ ПОЛИМЕРНОЙ КОМПОЗИТНОЙ АРМАТУРЫ ПРИ АРМИРОВАНИИ БЕТОННЫХ КОНСТРУКЦИЙ В РЕСПУБЛИКЕ УЗБЕКИСТАН И.О. Умирдинов, Д.М. Мамаюнусова</p>	19
<p>ФАРМАКОЛОГИЯ СПОРТА. РАЗДЕЛЫ ФАРМАКОЛОГИИ. СПОРТИВНАЯ ФАРМАКОЛОГИЯ Иминова З.Б.</p>	23
<p>OLIY O‘QUV YURLARIDA FIZIKADAN MASALALAR YECHISHDA INNOVATSION YONDASHUV Kokanbaev I.M., Aliyev H.F.</p>	30
<p>ЁШЛАРНИНГ МАЪНАВИЙ КАМОЛОТИ ҲАҚИДА Лапасов Дилшод Абдусайд ўғли</p>	35
<p>SHIZMA GEOMETRYA DARSINI TASHKIL ETISH Sayidg‘ani Xumoyun Xabibulloh o‘g‘li</p>	39
<p>SHIZMACHILIK FANINING RIVOJLANISH TARIXI Mirzaakbarova Nilufarxon Ma`murjon qizi</p>	44
<p>O‘ZBEKNING QAROVSIQ QOLGAN DARDI Amanova Gulshan Egamqul qizi</p>	49
<p>SOG‘LOM HAYOT UCHUN Yusufboyev Javohir Azizbek o‘g‘li</p>	52
<p>METHODS OF ENSURING THE EFFECTIVENESS OF EDUCATION AND THEREQUIREMENTS FOR THEM Hotamova Lobar Shukrilloevna</p>	54
<p>ОЦЕНКА МЕЖРЕГИОНАЛЬНОЙ ДИФФЕРЕНЦИАЦИИ И ФАКТОРЫ СНИЖЕНИЯ УРОВНЯ БЕДНОСТИ В УЗБЕКИСТАНЕ Хазраткулова Лола Нармуминовна, Зокиров Шухрат Эркиналиевич</p>	57
<p>МИГРАЦИЯНИНГ ДОЛЗАРБ МАСАЛАЛАРИ ВА УНИНГ ОЙЛАЛАРГА ТАЪСИРИ Д. Мирзарайимов</p>	72
<p>THE USE OF ARTIFICIAL INTELLIGENCE IN THE TEACHING OF FOREIGN LANGUAGES Qosimova Aziza Mamayusupovna</p>	80

“НАВРЎЗ ТАРИХИГА НАЗАР” (ОКДАРЁ ВА ПАЙАРИК ТУМАНЛАРИ МИСОЛИДА) Абдузоҳиров Равшан Ҳамдамович, Холмаматов Нажмиддин	87
О‘ЛИМ ВА DAFN MAROSIMLARI BILAN BOG‘LIQ E‘TIQODLAR. INSON RUHI TOG‘RISIDAGI QARASHLAR Abduzohirov Ravshan Hamdamovich, Ro‘zmetov Suhrob O‘rinboy o‘g‘li	93
BASLAWISH KLASS OQIWSHILARINDA SO‘ZLIK JUMISLARIN KEN'EYTIW JOLLARI (TA'LIM QARAQALPAQ TILINDE ALIP BARILATUG'IN KLASLAR USHIN) Kamalova Nilufar	106
ONA TILI VA O‘QISH DARSLARIDA O‘QUVCHILARDA VATANPARVARLIK TUYG‘USINI IJODIY FIKRLASH ORQALI RIVOJLANTIRISH Botirova Adiba Erkinovna, Fayzullayeva Gavhar, Hosilova Sitora	112
SHIMOLIY - G‘ARBIY BAQTRIYADA KUSHON PODSHOLIGI MADANIY ARXITEKTURASI VA UNING ASOSIY XUSUSIYATLARI Jaloliddin Doniyorov Himoiddinovich	117
МИФОЛОГИЧЕСКИЕ ОБРАЗЫ В РОМАНЕ А.С.ПУШКИНА «ЕВГЕНИЙ ОНЕГИН» Курбоналиева Зиёда	123
O‘SMIR YOSHDAGI O‘QUVCHILAR O‘RTASIDA SALBIY XULQ ATVORNING SHAKLLANISHINI OLDINI OLISH Botirova Ziyodaxon Ro‘ziboy qizi	135
МАРКАЗЛИ ИККИНЧИ ТАРТИБЛИ СИРТЛАРНИ ТАСНИФ ҚИЛИШ АЛГОРИТМИ ҲАҚИДА Махкамова Нигора Билолдиновна	141
АУТИЗМ И РЕЧЕВЫЕ ПРОБЛЕМЫ Ахророва Севинч Аброровна	145
ПСИХОЛОГИЧЕСКИЕ ТРЕНИНГ «ОБЩЕНИЕ» УЧАЩИХСЯ НАЧАЛЬНЫХ КЛАССОВ Клычева Зульфия Полатовна	150
SOME ADVANTAGES AND DISADVANTAGES OF USING MOTHER TONGUE IN TEACHING AND LERANING A FOREIGN LANGUAGES Rahmatova Umida Shopo‘lat qizi	157
KIMYO FANINI MASOFAVIY O‘QITISHDA ZAMONAVIY PEDAGOGIK TEXNOLOGIYALARNI QO‘LLASH To'rayeva Mahfuza Muhitdinovna	162
SIFAT VA RAVISHLARDAGI KO‘P MA‘NOLILIKNI TARJIMA ASARLARI ASOSIDA TAHLIL QILISH Norkuchkorov Erkin Shoto'raevich, Po'latova Janarabonu O'ktamovna	169

<p>“TA’LIM TO’GRISIDA”GI QONUN TA’LIM TIZIMI ISLOHOTLARIDA MUHIM OMIL Yusupov Rahimboy Bekbergan o’g’li, Ruzmetov Mustafo Ismoil o’gli, Dushamov Suhrob Muzaffarovich, Xajiyev Azizbek Qadamboyevich</p>	174
<p>CONTEMPORARY APPROACHES AND METHODS IN TEACHING ENGLISH LANGUAGE Karimova Ziyoda Abduhamidovna</p>	178
<p>PROSPECTS FOR THE USE OF POLYMER COMPOSITE REINFORCEMENT IN THE REINFORCEMENT OF CONCRETE STRUCTURES IN THE CONDITIONS OF THE REPUBLIC OF UZBEKISTAN Bakhromjon Adhamovich Otakulov, Umirdinov Ikhtiyorjon Olimjon o’g’li</p>	182
<p>FEATURES OF REINFORCEMENT OF STRUCTURES WITH COMPOSITE REINFORCEMENT Bakhromjon Adhamovich Otakulov, Umirdinov Ikhtiyorjon Olimjon o’g’li</p>	185
<p>ANALYSIS OF MATERIALS ON THE IMAGE OF UZBEKISTAN IN THE FOREIGN PRESS Mashhura Karimova</p>	189
<p>ШАҲАР ЙЎЛОВЧИ ТАШИШ ТРАНСПОРТИГА ЛОГИСТИК ЖАРАЁНЛАР ОРҚАЛИ ЁНДАШУВ Юнусходжаев Сайдиакбарходжа Турсунходжаевич, Одилов Шерзод Рахмонович</p>	197
<p>ОПРЕДЕЛЕНИЕ БУКВЫ Ъ «ЯТЬ» В РУССКОЙ ДОРЕФОРМЕННОЙ ОРФОГРАФИИ МЕТОДОМ ИСПОЛЬЗОВАНИЯ РУССКОГО, УКРАИНСКОГО И ДРУГИХ СЛАВЯНСКИХ ЯЗЫКОВ Ильязбеков М., Султанова С.Р.</p>	205
<p>МАКТАВГАЧА ТА’LIM TIZIMINI ZAMONAVIY TEKNOLOGIYALAR ASOSIDA TASHKIL ETISH Aliyeva Hosiyatxon</p>	210
<p>QISHLOQ XO`JALIGIDA IQTISODIYOT Ergasheva Umida Asad qizi</p>	213
<p>FIBER COMPOSITION MATERIALS FOR CONSTRUCTION Bakhromjon Adhamovich Otakulov, Umirdinov Ikhtiyorjon Olimjon o’g’li</p>	220
<p>JIZZAX VILOYATIDA UCHRAYDIGAN O‘ZBEKSTON RESPUBLIKASI “QIZIL KITOB”GA KIRITILGAN O‘SIMLIKLAR BO‘YICHA TAHLIL Agzamova Dilfuza Akbarovna, Anorboyev Jumart Zakirjon o’g’li, Urinova Shohista Jamshid qizi</p>	223

<p>МАКТАВ TIZIMIDA KUTUBXONACHILIKNI RIVOJLANTIRISH VA O'QUVCHILAR ORASIDA TATBIQ QILISH</p> <p>Demegenova Gulnara Bekmuratovna</p>	228
<p>ЦЕННОСТЬ ВРЕМЕНИ</p> <p>Нурмухамедова Мохира Ураловна</p>	233
<p>MUHAMMAD YUSUFNING "QORA QUYOSH" DOSTONI</p> <p>Po'latjonova Mashhura</p>	239
<p>FOLKLOR SAN'ATINI ILMIY O'RGANISH MASALALARI</p> <p>Bekniyazova Gulbahar Amangeldievna, Urazmbetova Liza Taspolatovna</p>	245
<p>ЮРИДИЧЕСКИЕ КЛИНИКИ МОГУТ БЫТЬ ЦЕННЫМ ОПЫТОМ РАБОТЫ</p> <p>Саидмурадов Нажмиддин Набижонович, Мустафакулов Бекзод Алимназарович</p>	251
<p>ЛОГОПЕДИЯ ФАНИНИНГ УМУМИЙ МАСАЛАЛАРИ НУТҚ ФАОЛИЯТИНИНГ УМУМИЙ ПАТОЛОГИЯСИ</p> <p>Абдурафикова Дилдора Абдувохидовна</p>	255
<p>ОСОБЕННОСТИ ГРАММАТИЧЕСКОЙ КАТЕГОРИИ РОДА В РУССКОМ ЯЗЫКЕ</p> <p>Ёркиной Хамраева, Вазира Давирова</p>	262
<p>ILMIY AXBOROTNING ROLI VA AHAMIYATI</p> <p>Sulaymonov Komil</p>	270
<p>ДИАГНОСТИКА КАРДИОВАСКУЛЯРНОЙ ПАТОЛОГИИ И ОЦЕНКА РАННЕГО АТЕРОСКЛЕРОЗА ПРИ СИСТЕМНОЙ КРАСНОЙ ВОЛЧАНКЕ</p> <p>Баходиржонов.Т.Б, Хусанов Х.И, Зияева Ф.К</p>	276
<p>ОСНОВНЫЕ ДАННЫЕ И ПОЛОЖЕНИЯ ПО ПРОЕКТИРОВАНИЮ ОСНОВАНИЙ И ФУНДАМЕНТОВ</p> <p>Хамраев Салохитдин Атаевич</p>	280
<p>BOSHLANG'ICH SINIF O'QUVCHILARINING NUTQINI O'STIRISHDA ILG'OR PEDAGOGIK METODLARDAN FOYDALANISHNING AHAMIYATI</p> <p>Ayupova Nodira Astanaqulovna</p>	285
<p>2-SINFLARDA ONA TILI VA O'QISH SAVODXONLIGI DARSLARINI O'TISHDA METODIK YORDAMNING AHAMIYATI</p> <p>Jumayeva Shaxnoza Najmiddinovna</p>	289
<p>BOSHLANG'ICH SINIF MATEMATIKA DARSLARIDA DIDAKTIK O'YINLARDAN FOYDALANISH</p> <p>Nosirova Zaynabxon Abdurasulovna</p>	293
<p>СУРХОНДАРЁ ГИДРОНИМЛАРИНИНГ НОМЛАНИШ АСОСЛАРИ</p> <p>Ш. Мажидова</p>	297

MUHAMMAD ALINING “ULUG‘ SALTANAT” ROMAN TETROLOGIYASIDAGI MIRONSHOH MIRZO VA SHOHRUH MIRZO OBRAZIDA DAVR RUHI: REALLIK VA DRAMATIK PAFOS Mardonova Lobar Umaraliyevna	308
TARIX VA MADANIYATGA EGA MILLAT VA DAVLATGA MUNOSIB ASARLAR YARATISH- ADABIYOTNING BOSH MEZONIDIR Sattorova Zebo Jabborovna	314
ПОЧТА ALOQASI XIZMATLARI Nurmatov Davron Maxkamovich	319
ОИЛАДА ХУҚУҚИЙ МАДАНИЯТ ВА ТЕНГЛИКНИ ТАЪМИНЛАШНИНГ ИLMИЙ-НАЗАРИЙ АСОСЛАРИ Рахмонов Шавкат Зохиорович, Бурлиев Алиёр Файзуллаевич	323
MUALLIM MA’NAVIYATI Ro’ziboeva Ma’muraxon Abdunabievna	328
QALAM TASVIRDA GIPS MODELLARINING AHAMIYATI Turdaliyeva Dildora Alisher qizi, Axmadjonova Gulchiroy Anvarjon qizi	332
TARBIYA TANAFFUSNI BILMAYDI Shermatov Bekmurod Norchayevish, Ismailov Tohirjon Xushnudbek o’g’li	336
INVESTITSIYA HIZMATLARINI ISHLAB CHIQUISHDA KONSALTING HIZMATLARINI RIVOJLANTIRISH Ergashev Behruz	340
НОВЫЕ МЕТОДЫ РАЗВИТИЯ НАНОТЕХНОЛОГИЙ Короткова Лариса Александровна, Хасанов Миркомил Мирхидоят угли, Худойберганов Шавкат Каримович, Жабборов Алибек Ботиркул угли	348
ИЗУЧЕНИЕ ФИЗИЧЕСКИХ ПРОЦЕССОВ ГОРНЫХ РАБОТ ПРИ ОТКРЫТИИ НОВЫХ ГОРИЗОНТОВ И ПОДГОТОВКЕ К ГОРНЫМ РАБОТАМ Мамажанов Мадридбек Мамажанович, Есантурдиева Хумора Абдусалом кизи, Нурмаматов Юсуф Нуралиевич	353
YANGI TA’LIM TO’G’RISIDAGI QONUN: –“YANGI O’ZBEKISTON”NI SHAKLLANTIRISH SARI YO’L Ergashev Raximjon Abdulhamidovich	358
KICHIK YOSHDAGI BASKETBOLCHILAR BILAN ISHLASH USLUBIYATLARI Avazbadalov Shavkat Muratovich	364
PRODUCTION OF BINDING MATERIALS BASED ON METALLURGICAL SLAG Bakhromjon Adhamovich Otakulov, Mirzakhmedov Fayzullo Pazliddin o’g’li	368



FACTORS AFFECTING THE PROPERTIES OF CONCRETE MIX Bakhromjon Adhamovich Otakulov, Mirzakhmedov Fayzullo Pazliddin o'g'li	370
CONSTRUCTION ACCESSORIES IN CONSTRUCTION ACCELERATORS Bakhromjon Adhamovich Otakulov, Mirzakhmedov Fayzullo Pazliddin o'g'li	373
PHONETIC CHARACTERISTICS OF ENGLISH Sattorova Nafisa Zukrillaxonovna	375
EXPLORATION OF PHYSICAL AND MECHANICAL PROPERTIES OF TERRY TISSUE Axtam Akramovich Qosimov, Azim Rasulovich Abdullayev	378
ҚЎҒИРЧОҚ ТЕАТРИ ТАРИХИДАН Гулбахар Бекниязова	383
ҚАРАҚАЛПАҚСТАНДА ХҲЖЖЕТЛИ ФИЛЬМЛЕРДИҢ АЛЫНЫҰЫ ТАРИЙХЫНАН Юсупбаев Махмут Гаипбаевич	388
BOSHLANG'ICH SINIF O'QISH DARSLARI JARAYONIDA PEDAGOGIK TEXNOLOGIYALARNI QO'LLASH USULLARI Nurmatova Feruza Umarjonovna	392
GRAMMAR GAMES MOTIVATION IN TEACHING ENGLISH Otemiradova Nazokat Rejepovna	397
O'SMIR YOSHDAGI PSIXOLOGIK O'ZGARISHLAR Haqberdiyeva Dilnoza Kamol qizi	402
BOSHLANG'ICH SINIF O'QUVCHILARINI O'QITISHDA PEDAGOGIK TEXNOLOGIYALARDAN FOYDALANISH Nazarova Dilshod Jaksilikovna	405
INVESTITSIYA LOYIHALARI BO'YICHA TENDERLARNI TASHKIL ETISH VA BOSHQARISHNING XORIJ TAJRIBASI VA UNI O'ZBEKISTONDA QO'LLASH MASALALARI Rahimberdiyev Farhodbek Rustamjon o'g'li	409
МЕСТО ЛЕКСИКИ В ПРОЦЕССЕ ОБУЧЕНИЯ РУССКОМУ ЯЗЫКУ Садыкова Дильдор Абдуллаевна	421
BOSHLANG'ICH SINIF O'QUVCHILARNI DUNYOQARASHINI SHAKLLANTIRISHDA REBUSLAR VA BOSHQOTIRMALARNING O'RNI Zokirov Javohir, Mahammadiyeva Mo'tabar, Temirova Matluba	426
XALQ XO'JALIGI KORXONALARDA ENERGIYA TEJAMKORLIK Boboeva Zulxumor Shamsiddin qizi	432
QUSHLAR QAYDA QO'NOQLAR? Sharipova Matluba Sobidjonovna	436

O‘ZBEK TILINING DAVLAT MIQYOSIDAGI AHAMIYATI Ismoilov Dilxushbek Dilshodbek o‘g‘li	444
KICHIK VATAN Maftuna Xalilova Ibragimjanovna	450
TO‘G‘RIDAN-TO‘G‘RI XORIJIY INVESTITSIYALARNING MDH DAVLATLARI IQTISODIY HAMKORLIGIDAGI O‘RNI Ramazonov Shohruh	457
ALIQAMBAR KUYI TARIXI Saidov Davlatbek	465
СРАВНИТЕЛЬНАЯ ХАРАКТЕРИСТИКА ИМЕН СУЩЕСТВИТЕЛЬНЫХ В РУССКОМ И УЗБЕКСКОМ ЯЗЫКАХ Сафаров Кувондик Давирович	468
THE RELEVANCE OF THE FORMATION OF THE SKILL OF SEMANTIC READING OF TEXTS IN PRIMARY SCHOOL CHILDREN WITH DYSLEXIA Karimova Kamila Kі‘pchakbay qı‘zı‘, Muratova Shaxnozabanu Sadullayevna, Zueva Arina Viktorovna, Berdikhanova Gulnara Nurlibaevna	472
UNEMPLOYMENT WHICH IT BECOME MORE SERIOUS AS A RESULT OF THE CORONAVIRUS PANDEMIC AND MEASURES TO REDUCE Rakhmatova Nargiza A‘zamxonovna, Mahmudov Shohrux Pulat o‘g‘li	480
“МАЪНАВИЯТ АСОСЛАРИ”ФАНИ ТАРАҚҚИЁТИНИНГ УСТУВОР ЙЎНАЛИШЛАРИ Шарипова Нодира	486
KONSTITUTSIYA --- YANGI O‘ZBEKISTON FARAVONLIGI POYDEVORIDIR Dilnozaxon Murotova Otabek qizi	490
O‘SIMLIKLARDA TRANSPIRATSIYA JARAYONI VA UNI O‘RGANISH USULLARI Abdikadirova Nodira	493
XIVA XONLIGIDA SOLIQ TIZIMI VA MAJBURIYATLAR Shavqatulloev Do‘stmuhammad, Mansurova Marhabo Ismatulloevna, Ablakimova Xojiniso Alisher kizi, Muxammadiyeva Nilufar	496
SHAXSNING SHAKLLANISHIDA PSIXIKANING O‘RNI Ibodov Murodulla Xoldor o‘g‘li	501
DIE ROLLE DER ELTERN BEIM SPRACHERWERB A.B.Suyarov	505
СТРАХОВАНИЕ ИНФОРМАЦИОННЫХ РИСКОВ А.Ю. Холбаев	509
BOSHLANG‘ICH SINFLARDA INNOVATSION METODLAR Bo‘riboeva Gavhar Pirimqulovna	513

YONISH VA ARALASHTIRISH KAMERALARI MATERIAL VA ISSIQLIK BALANSLARI ASOSIDA OZUQA GRANULANI QURITISH JARAYONINI MATEMATIK MODELLASHTIRISH Abdullayev Mirshod Shuxratovich	517
TREATMENT OF EARLY NEUROLOGICAL COMPLICATIONS IN CARDIOEMBOLIC STROKE Khodjjeva Dilbar Tadjiyevna, Nurova Zarnigor Hikmatovna	522
В НОВОМ УЗБЕКИСТАНЕ ОСУЩЕСТВЛЯЮТСЯ НОВЫЕ РЕФОРМЫ Нигора Курбонова Уктам кизи	527
QURILISHDA INNOVATSIYALARNI BOSHQARISH VA TASHKIL ETISH Saparniyazova Khurliman Anvar qizi	530
КОРРЕКЦИЯ У ДЕТЕЙ С ИНВАЛИДАЦИЯМИ (ШВЕЙНЫМ) КЛАССАМИ Бакирова Дилфуза Аскаралиевна	536
SCIENTIFIC AND METHODOLOGICAL FOUNDATIONS OF TEACHING THROUGH GROUP WORK IN ENGLISH LESSONS Orazgalieva Gulmira Jambylovna	541
ALISHER NAVOIYNING XUROSON MADANIY HAYOTIDA TUTGAN ÓRNI Mahbuba Aytjanova Aytbay qizi, Erkinova Anaposhsha O`rinboy qizi	545
ИШЛАБ ЧИҚАРИШ ЖАРАЁНИДА ПАХТА ТОЛАСИНИНГ СИФАТ КЎРСАТКИЧЛАРИНИ ЎРГАНИШ Қодирова Гулнарохон Олимжонова, Негматов Боситхон Иззатиллаевич	551
ЖАМОАТЧИЛИК НАЗОРАТИ ХОРИЖИЙ ТАЖРИБА ТАҲЛИЛИ Ибрагимова Зульфия Мударифовна	557
FIZIKA FANIDAN OLINGAN NAZARIY BILIMLARNI MUSTAХKAMLASH BO`YICHA Nabiyeva Gulbahor	567
ЗНАЧЕНИЕ САМООБРАЗОВАНИЯ В ПРОЦЕССЕ ОБРАЗОВАНИЯ Мадихонова Барно	573
SARIMSOQPIYOZNING TARKIBI VA SHIFOBANSHLIK HUSUSIYATLARI O`Mamatqulova	578
KITOB NIMA?-DESALAR Xolmaxamatova Maftuna Sherzod qizi	583
JAJI SAN`ATKORNING HAYOTIDAGI RANGORANG KECHINMALARI Xolmaxamatova Maftuna Sherzod qizi	587

BIZDAN BUYUK ISHLAR KUTILMOQDA ... Xolmaxamatova Maftuna Sherzod qizi	590
BOSHLANG'ICH SINFLARDA CHIROYLI YOZUV MALAKALARINI SINGDIRISH USLULLARI Mukimova Laylo Shirinboyevna	594
TASHQI MUHITNING FOTOELEMENT BATAREYALAR PARAMETRLARIGA SALBIY TA'SIRI Absotov Fayyoz G`ofur o`g`li	598
IQTIDORLI YUQORI SINF O'QUVCHILARI UCHUN SIMMETRIK KO'PHADLAR TUSHUNCHASI To'rayev Sardor Nuriddinovich, Xamdamov Abbos Furqatovich	603
ДЕФЕКТЫ ХЛЕБА И КОНДИТЕРСКИХ ИЗДЕЛИЙ, ПРИЧИНЫ И ФАКТОРЫ ЗАБОЛЕВАНИЯ Саттарова Барно Набиевна, Утанова Назирахон Махмуджоновна, Махмудова Азиза Алишер кизи	610
BOSHLANG'ICH SINFLARDA TARBIVAVIY ISHLARNING AHAMIYATI Qobilova Barno, Yo'ldosheva Nazokat	617
ACTUAL PROBLEMS OF THE ANALYSIS OF LANGUAGE CONSCIOUSNESS Fayzullaeva Nazokat Abdusattarovna	622
TA'LIM JARAYONIDA METODLARDAN FOYDALANISH VA TA'LIM PSIXOLOGIYASI Mirraximova Gulbahor Shuhratovna, Abdullayeva Dilfuza Sultonovna	628
ЎРТА ТАЪЛИМ МАКТАБЛАРИДА ЧЕТ ТИЛИНИ ЎҚИТИШ ТАЪЛИМ ТЕХНОЛОГИЯСИ ВА МЕТОДИКАСИ Абраева Махфуза Эсоновна	631
TILDAGI INSTRUKTIV SHAKLLARNING O'ZIGA XOS AHAMIYATI Abdullayeva Maxmuda Shukrillo qizi	635
К ВОПРОСУ ОПТИМИЗАЦИИ ПОТРЕБЛЕНИЯ ЭЛЕКТРИЧЕСКОЙ ЭНЕРГИИ И УЛУЧШЕНИЕ РЕЖИМА ТЕХНОЛОГИЧЕСКОГО ПРОЦЕССА СОРТОПРОКАТНЫХ СТАНОВ Т. Х. Хакимов, Ё. Ж. Бегандиков	638
HISTORY OF TOURISM DEVELOPMENT Turdiyev Madiyor Mamanazarovich	647
QOMUSIMIZ BIR JAHON-UNI QILSAK DOSTON Egamberganov Firdavs Maqsud o`g`li	652

MUHANDISLIK GRAFIKASIDAN TALABALAR BILIMINI NAZORAT QILISH VA BAHOLASHDA ZAMONAVIY KOMPYUTER TEXNOLOGIYALARIDAN FOYDALANISH METODIKASI Rahmonova Maftuna Abdulla qizi	657
ИСПОЛЬЗОВАНИЕ ИГРОВЫХ МОМЕНТОВ НА УРОКАХ МАТЕМАТИКИ В АКАДЕМИЧЕСКОМ ЛИЦЕЕ Зарипова Умида Анваровна	661
ИСПОЛЬЗОВАНИЕ МЕТОДА 'BRAINSTORMING' В ИЗУЧЕНИИ И ПРЕПОДАВАНИИ АНГЛИЙСКОГО ЯЗЫКА Одилжонова Ширин Исроилжон кизи, Исмонова Турсуной Зокиржон кизи	666
ИШЛАБ ЧИҚАРИШ ЖАРАЁНИДА ПАХТА ТОЛАСИНИНГ СИФАТ КЎРСАТКИЧЛАРИНИ ЎРГАНИШ Қодирова Гулнароҳон Олимжоновна, Негматов Боситхон Иззатиллаевич	671
ОНТОЛОГИЧЕСКИЕ АСПЕКТЫ ВИРТУАЛЬНОЙ РЕАЛЬНОСТИ Хайдаров Хуррам Фармонович, Хайдарова А.Х.	679
ZAMONAVIY JAMIYATNIG RIVOJLANISHIDA YOSHLARNING IJTIMOYILASHUV JARAYONI IJTIMOYI-FALSAFIY VA ILMIY MUAMMO SIFATIDA Alimbaeva Liza Azat qizi	686
METHODS OF DEVELOPING ENTREPRENEURIAL SKILLS IN TECHNOLOGY LESSONS T.Butayev, M.Namozova	691
ARXITEKTURA GUMANITAR FANLAR VA ILM-FANNI KO'PAYTIRADIGAN SAN'AT Mingturayeva Kamola Farxod qizi	695
ПАХТА МАХСУЛОТИНИ ҚАЙТА ИШЛАШ КОРХОНАЛАРИДА ЭЛЕКТР УЗАТМАЛАРИНИНГ ХИМОЯ ТИЗИМИНИ ТАКОМИЛАШТИРИШ Бўтаев Т., Абдунабиев Д. И., Умаров С. А.	702
KONSTITUTSIYAMIZGA QIZIQASIZMI? Nilufar Soliyeva Qahramon qizi	707
THE ROLE OF INFORMATION AND COMMUNICATION TECHNOLOGIES IN TEACHING FOREIGN LANGUAGES Shahlo Ne'matova	711
BOSHLANG'ICH TA'LIM O'QISH DARSLARIDA SIFAT SAMARADORLIGINI OSHIRISHDA ZAMONAVIY YONDASHUV Gulnora Nazarqulova Ablakulovna	717
MIM-TEATRI TARIYXI HA'M ULLI TULG'ALARI Азизбек Алламуратов	720

ONA TILINI O'QITISH METODIKASI Salimova Salimaxon	724
MECHANISMS OF ANTENNA AND ITS PRINCIPLES Abduxamidov Sardor Kaxarboyevich, Abduxamidov Suxrob Kaxarboyevich, Abduxamidov Sanjar Kaxarboyevich, Abduxamidova Muxlisa Qaxxorboy qizi	728
«МЕТОДИКА, НАПРАВЛЕННАЯ НА ИЗУЧЕНИЕ КОНФЛИКТОВ Казакбаева Гулмира	732
O'QITUVCHI VA O'QUVCHI O'RTASIDAGI MULOQOT MADANIYATI VA PSIXOLOGIYASI Musipbaeva Miyrigul	739
O'SMIRLARDA TARBIYA BUZILISHINING KELIB CHIQUISHIDA IJTIMOIIY MUHITNING O'RNI Saidboyeva Barno	742
NARRATIVE IN IDENTITY RESEARCH Tleumuratova Ayjamal Muratbekovna	747
ПРЕПОДАВАНИЕ УЗБЕКСКОГО ЯЗЫКА В НАЧАЛЬНЫХ КЛАССАХ ПРИ ЛИЧНОСТНО-ОРИЕНТИРОВАННОМ ОБУЧЕНИИ Курбанова Б.К., Омониллаева М.И.	768
ПРЕПОДАВАНИЕ РОДНОГО ЯЗЫКА В НАЧАЛЬНЫХ КЛАССАХ: СОДЕРЖАНИЕ, СУБЪЕКТЫ УЧЕБНОГО ПРОЦЕССА, ОСОБЕННОСТИ ОБУЧЕНИЯ Курбанова Б.К., Омониллаева М.И.	773
XONA GULI-KOLEUSNI KO'PAYTIRISH USULLARI Aytekhova Mohira Charshambay qizi, Seytjanova Rayhon Qidirbaevna	776
ESHITISHIDA NUQSONI BO'LGAN BOLALAR REABILITATSIYASINI AMALGA OSHIRISHDA ESHITISHIDA NUQSONI BO'LGAN BOLALARNI OILADA TARBIYALASHNING IJOBIY SAMARASI Begaliyeva Farangiz Farxod qizi	779
BIOLOGIYANI O'QITISHDA AXBOROT TEXNOLOGIYALAR VA INNOVATSIYALARDAN FOYDALANISH Nilufar Fayzimatova Halimjonovna	782
РАСМИЙ ДИСКУРСДА КОММУНИКАТИВ СТРАТЕГИЯ ВА ТАКТИКА Ходжаева Наргизахон Сайдолим қизи	785
KOREYS AFSONALARIDA JONZOTLAR RAMZINING BADIY TALQINI Yo'lchiyeva Zuhra Ummatqul qizi	790
AXBOROT XAVFSIZLIGI INSIDENTLARINI PAYDO BO'LISH SABABLARI Mahkamova Nilufar	794

INGLIZ TILINI O'QITISH METODIKASI Qo'chqorov Xurshid Davron o'g'li	798
APOPTOZ Mahmudova Maftuna Davletbek qizi, Husanova Nodira Orif qizi, Abdubannayeva Osiyo Abduqahhor qizi	804
EFFECTIVE READING TECHNIQUES IN ENGLISH LANGUAGE LESSONS Gapparova Alfiya Narimanovna	813
MODERN APPROACHES AND METHODS IN TEACHING THE ENGLISH LANGUAGE Kenjaeva Sayyora Khudaybergenovna	818
THE ROLE OF INFORMATION TECHNOLOGIES IN THE PROCESS OF LEARNING FOREIGN LANGUAGES Usmonova Ruzaxon Bozorovna	824
THEORETICAL BASIS OF THE TEACHING METHODS OF FOREIGN LANGUAGES BASED ON ACTIVITIES Urazbayeva Muhabbat Jalg'asbayevna	829
THE ISSUE OF INTERCULTURAL COMMUNICATION IN TEACHING FOREIGN LANGUAGES S. R. Jalilova	834
KATTA MAKTABGACHA YOSHDAGI BOLALARNI MAKTAB TA'LIMIGA TAYYORLASHNING PEDAGOGIK VA PSIXOLOGIK ASOSLARI Nuritdinova Xurshida	840
MAKTABGACHA TA'LIM TIZIMIDA EKOLOGIK TARBIYANING PEDAGOGIK-PSIXOLOGIK ASOSLARI Quvvatova Mohira Hikmatillayevna	845
USE OF INNOVATIVE TECHNOLOGIES IN THE EDUCATIONAL PROCESS IN PRESCHOOL ORGANIZATIONS Abjalova Hilola Raxmat qizi	850
TILSHUNOSLIKDA TASAVVUR NOMLARI Ibragimova (Sharipova) Zebuniso G'anijonovna	853
АНАЛИЗ ТАКИХ МЕТОДОВ И МОДЕЛИРОВАНИЕ В НАУЧНЫХ ИССЛЕДОВАНИЯХ Солижонов Хожиакбар Солижон угли, Холдорова Сарвиноз Замонжон кизи	857
O'ZBEKISTON RESPUBLIKASIDA KONTRABANDA JINOYATINING UMUMIY TAVSIFI Mirzaraxmonov Akmaljon	866
THE ROLE OF ENGLISH LANGUAGE IN THE SCIENTIFIC ACTIVITY OF TODAY'S YOUTH Khojamberdiyeva Umida Hayit qizi	870

LANGUAGE CONTACT SITUATIONS AND PRAGMATIC FACTORS Sadikov Erkin Tursunovich	874
САМОСТОЯТЕЛЬНЫЕ ИЗУЧЕНИЯ ПРОФЕССИИ УЧАЩИХСЯ Мажидов Н.М., Мажидов Ж.М.	877
ЗАРУБЕЖНЫЙ ОПЫТ КРЕТИВНОГО ПОДХОДА В НАЛОГОВОМ АДМИНИСТРИРОВАНИИ Эргашев Мирзохид Иброхимжонович	882
НАЛОГОВОЕ АДМИНИСТРИРОВАНИЕ НА МАКРО И МИКРОУРОВНЕ: ОСОБЕННОСТИ И ЗАДАЧИ В ОБЕСПЕЧЕНИИ ЭКОНОМИЧЕСКОГО РОСТА Эргашев Мирзохид Иброхимжонович	893
К ДИСКУССИОННЫМ ВОПРОСАМ МЕТОДИКИ ОЦЕНКИ ЭФФЕКТИВНОСТИ ПРЕДПРИНИМАТЕЛЬСКОЙ ДЕЯТЕЛЬНОСТИ С УЧЕТОМ ПРИОРИТЕТОВ ИХ РАЗВИТИЯ Джамалов Хасан Нуманжанович	904
ДВУЕДИНЫЙ ПОДХОД К ОЦЕНКЕ ФИНАНСОВ КРУПНЫХ НАЛОГОПЛАТЕЛЬЩИКОВ: С ТОЧКИ ЗРЕНИЙ ФИНАНСОВОГО МЕНЕДЖМЕНТА КОРПОРАТИВНЫХ ИНТЕГРИРОВАННЫХ БИЗНЕС-СТРУКТУР И СТОИМОСТНОГО МЕНЕДЖМЕНТА Джамалов Хасан Нуманжанович	916
ОБРАЗОВАНИЕ В БУХАРСКОМ ХАНСТВЕ ПРИ ПРАВЛЕНИИ ДИНАСТИИ ШЕЙБАНИДОВ Шакирова Дилдора Насибуллаевна	929
VENN METODINING TA'LIM JARAYONIDA AFZALLIK TOMONLARI Abduvaliyeva Shaxnoza	933
MANUALS PRODUCTION DEVELOPMENT PROJECTS Gulchexra Mamasoliyeva Abdukhalilovna	936
DEVIANT HULQNI VUJUDGA KELISHI VA SHAKLLANISHI Eshqulov Shavkat Rustam o'g'li	939
THE SOUND SYSTEM AS A LANGUAGE LEVEL Radjabov Nasir Nasimovich	943
PIRLS- BOSHLANG'ICH SINFDA O'QUVCHILARNING MATNNI O'QISH VA TUSHUNISH DARAJALARI SIFATINI BAHOLAB BERUVCHI XALQARO DASTUR Sayfullayeva Shaxnoza Mirzaxmatovna	947
МАКТАВ МАТЕМАТИКА KURSINI O'QITISHDA INTERFAOL PEDAGOGIK TEXNOLOGIYALARDAN FOYDALANISH Nasriddinova Charos Komiljon qizi, Radjabov Baxtiyor Sharipovich	952



KONSTITUTSIYAMIZ TARIXIGA NAZAR Akbaraliyev Javlonbek Abdumuxtor o'g'li, Xusanboyev Otabek Ulug'bek o'g'li	957
TEMUR VA TEMURIYLAR DAVRIDA ME'MORCHILIK VA QURULISH Husanboev Azizjon, Bozorov Quvochbek, Shavqatulloev Do'stmuhammad	961
YURIDIK SHAXSLARNING FUQAROLIK HUQUQI SUB'YEKTLARI SIFATIDAGI MEKANIZMI Ubaydullaeva Roza, Nuratdinova Ilmira, Kayrullaev Eshmuxammed, Ibodullaeva Maftuna	967
МЕДИАЦИЯ ВА НИКОҲ ШАРТНОМАСИНИ ТУЗИЛИШИНИНГ НИКОҲДАН АЖРАТИШГА ОИД ИШЛАРНИ СУДДА КЎРИШДАГИ АҲАМИЯТИ Убайдуллаева Роза, Нуратдинова Илмира, Кайруллаев Эшмухаммед, Ибодуллаева Мафтуна	971
XIVA XONLIGIDA QO'NG'IROTLAR SULOLASINING HOKIMIYAT TERASIGA KELISHI Ergashev Ahmad Abdug'afforovich, Jumaboyeva Nilufar Soyibjon qizi	975
KELI DARAXTI VA UNING GRUPPAVIY TASVIRI Egamberdiyev Ubaydullo Xabibullo o'g'li	980
МАКТАБГАЧА ТА'ЛИМ МУАССАСАЛАРИДА ТАЙЙАРЛОВ GURUH TARBIYALANUVCHILARDA JISMONIY SIFATLARINI MILLIY HARAKATLI O'YINLAR ORQALI RIVOJLANTIRISHNI DIDAKTIK AHAMIYATI U.R.Radjapov, Hakimdjanova Kamola Bahadirovna	986
ЛИБЕРАЛИЗАЦИЯ ЭКСПОРТНО-ИМПОРТНЫХ ОПЕРАЦИЙ КАК ВАЖНЕЙШИЙ ФАКТОР РОСТА ИХ ЭФФЕКТИВНОСТИ Турапов Р.А., Ким С.Г., Джумакулова К.А.	994
NAVOIY TUZGAN GULDASTA Shahnoza Panjiyeva	1004
ВНУТРЕННИЕ И ВНЕШНИЕ ФАКТОРЫ РИСКА ЭКОНОМИЧЕСКОЙ БЕЗОПАСНОСТИ ПРЕДПРИЯТИЯ Карамова Рената Булатовна, Хисамутдинова Эльмира Наилевна	1010
ЖАДИДЧИЛИК ХАРАКАТИНИНГ ҒОЯВИЙ АСОСЛАРИ Рустам Шарипов, Шахзода Хасанова	1013
SOME ISSUES OF THE USE OF ADVANCED (MODERN) PEDAGOGICAL TECHNOLOGIES IN TEACHING TECHNOLOGY EDUCATION Savurova Sh.A	1020

FUNDAMENTALS OF COORDINATION OF ORGANIZATIONAL METHODOLOGY OF TEACHING TECHNOLOGY IN SECONDARY SCHOOLS Mo`minov S.Q	1027
TUPROQNING BIOLOGIK FAOLLIGIDA MIKROORGANIZMLAR ROLI AZOTOBAKTERNING XUSUSIYATLARI Kambarov Azamatjon Ergashaliyevich	1035
YUQORI SINIF O'QUVCHILARNI KASB-HUNARGA YO'NALTIRISH Dilbar Nurullayeva Umarovna	1040
МАКТАВ YOSHIDAGI BOLALAR PSIXOLOGIYASI FANINING KELAJAK HAYOTINI QURISHDAGI ASOSLARI Sodiqova Nilufar Soli qizi	1043
LEHRE DER DEUTSCHEN SPRACHE AN DER SPORT HOCHSCHULE Sobirova Shoiri Uzakovna	1046
РОЛЬ ТРАНСПОРТНЫХ СРЕДСТВ В ПРОЦЕССЕ МЕЖДУНАРОДНОГО ПОЧТОВОГО ОБМЕНА НА ПРЕДПРИЯТИЯХ ПОЧТОВОЙ СВЯЗИ Рахимов Иброхимжон Рахматилла угли	1052
DIRECTIONS FOR THE DEVELOPMENT OF TOURISM IN UZBEKISTAN IN 2016-2020 Matsaidova Feruza Yaqubbayevna	1056
АНАЛИЗ СТИЛЕЙ ДЕТСКОЙ ОДЕЖДЫ СОЗДАННАЯ ДЛЯ КЛИМАТИЧЕСКИХ УСЛОВИЙ УЗБЕКИСТАНА Рихсиева Насиба	1061
FIZIKANI O'QITISHDA INNOVATSION TECHNOLOGIYALARDAN FOYDALANISH Ametova Bibixan Abdullaevna	1066

## ДОПОЛНИТЕЛЬНОЕ ПРОФЕССИОНАЛЬНОЕ ОБРАЗОВАНИЕ

**ФИО авторов:** И.О. Умирдинов (асс.), Д.М. Мамаюнусова (студентка)

Ферганский политехнический институт

**Название публикации:** «ПЕРСПЕКТИВЫ ИСПОЛЬЗОВАНИЯ ПОЛИМЕРНОЙ КОМПОЗИТНОЙ АРМАТУРЫ ПРИ АРМИРОВАНИИ БЕТОННЫХ КОНСТРУКЦИЙ В РЕСПУБЛИКЕ УЗБЕКИСТАН»

*В этой статье освещаются конкретные преимущества и недостатки использования композитной арматуры вместо традиционной стальной арматуры, используемой в строительстве.*

**Таянч сўзлар:** *Компазит ва пўлат арматура, қурилиш, базальт тола.*

*В данной статье приведены преимущества и недостатки использования композитной арматуры в строительстве в сравнении с традиционной стальной арматурой.*

**Ключевые слова:** *композитная и стальная арматура, строительство, базальтовое волокно.*

*This article presents the advantages and disadvantages of using composite reinforcement in construction in comparison with traditional steel reinforcement.*

**Key words:** *composite and steel reinforcement, construction, basalt fiber.*

Объем строительных и благоустройство работ в Республике Узбекистана растет с каждым годом. Успешная реализация запланированных крупномасштабных строительных работ требует широкого использования новых инновационных технологий. Введение полимерных композиционных фитингов в практике строительства в условиях Узбекистана требует их изучения в условиях нашей страны. Таким образом, исследование в области армирования железобетонных конструкций с полимерным композитным армированием является актуальной проблемой социально-экономического значения.

В развитии экономики Республики Узбекистан, совершенствовании ее материально-технической базы важно на основе теоретических исследований внедрять в практику элементы, имеющие новое конструктивное решение и являющиеся экономически эффективными.

В последние годы, президент Республики Узбекистан и Кабинета Министров было принято важных решений по улучшению качества жизни и уровня жизни людей. Реализация этих решений требует создания и практического применения экономически недорогих строительных конструкций с высокой прочностью, оригинальность в строительстве промышленных предприятий, жилых зданий, инженерных сооружений, которые необходимы для экономики. Вопросы, поднятые в этом направлении получать композитные материалы, которые актуальны и сегодня с точки зрения их объема. Использование композитных материалов в строительстве повышает общую надежность, техническую и экономическую эффективность производства, жилых, общественных зданий и инженерных сооружений для приема постоянных, временных и сейсмических нагрузок.

Применение гибких элементов, армированных композитной арматурой, в промышленных, жилых, общественных зданиях и инженерных сооружениях требует научной базы, основанной

на новой теории, подтвержденной результатами экспериментальных исследований. Соответствующие рекомендации и практические решения должны быть разработаны на основе научных исследований.

В современном строительстве композитные полимерные материалы приобретают все более прочную позицию в качестве альтернативы существующим конструкциям. В настоящее время рыночные показатели полимерных композиционных материалов растут, и сектор полимерно-композиционных материалов (ПКМС) составляет около 60 миллиардов евро при общемировом объеме производства более 8 миллионов тонн [1].

Спрос на железобетонные элементы и элементы, армированные композитной арматурой, в Республике Узбекистан составляет 0,2-0,8% от общего количества полимерных композитов.

Межгосударственный стандарт на армирование конструкций ГОСТ 31938-2012 «Арматура полимерная композитная для армирования бетонных конструкций. Требуется принять следующие виды композитной арматуры, отвечающие требованиям «Общих технических условий» (утверждены Государственным архитектурным строительством Республики Узбекистан 14 августа 2014 года):

- стеклокомпозит (ШКА);
- базальтовый композит (БКА);
- углеродный композит (УКА).

Композитная арматура имеет следующие номинальные диаметры: 3, 4, 5, 6, 7, 8, 10, 12, 14, 16, 18, 20, 22, 25 мм.

Композитный полимер номинального диаметра используется при расчете физико-механических характеристик арматуры и бетонных конструкций, армированных этой арматурой.

Пластиковая стеклянная фурнитура заменяет стальную арматуру.

Композитные полимерные фитинги (КРА) играют важную роль в композитных материалах. КРА - это армированный стержень из сплошной армирующей ровницы и термоактивной смолы. В зарубежной литературе встречается термин «армированная волокном полимерная арматура (FRP-арматура)».

Создание КНА - практически результат бурного развития химической промышленности. Отмечается, что в ряде стран (бывший СССР, Германия, Япония, США, Нидерланды и др.) В 60-х годах XX века начались научно-исследовательские работы по строительству композитной полимерной арматуры.

При создании КНА в СССР А.А. Гвоздев, К. Миксайлов [3], Н.А. Мощанский [4], О.Я. Берг [5], Н. Фролов [6-8], Вильдавский Дюгай [9], Асланова Л.Г. [10] добились успеха в своей научной работе.

Авторы разработали технологию производства стеклянной фурнитуры пултрузией, изучили различные полимеры для производства КПА, изучили влияние абразивной среды на стекловолокно.

Производство КПА долгое время застопорилось из-за отсутствия качественного сырья и сложности его поиска, но за последние 10-15 лет ситуация изменилась к лучшему. Появились типы волокон, которые можно найти. В строительстве есть потребность в конструкциях и элементах из КПА. Эти потребности возникли при защите стальной арматуры от эрозии, при армировании бетонных конструкций, используемых в высококоррозионных средах, и при использовании конструкций с диомагнитными и диэлектрическими свойствами в зданиях и сооружениях.

Факторы, указанные при изучении свойств КПА, требуют возобновления предыдущих научных исследований, совершенствования технологии производства, разработки научно-технической документации.

Сегодня в Республике Узбекистан продукция КПА - первая в Узбекистане компания «УРАЛ-АЗИЯ АРМАТУРА», одного из производителей пластиковой стеклянной фурнитуры.

Это первый завод в Узбекистане по производству базальтовой арматуры. Общая площадь завода, на котором работают 200 человек, составляет 10 000 квадратных метров. Производственная мощность завода составляет 3000 тонн базальтового волокна в год. С февраля 2018 года завод произвел 720 тонн арматуры. Завод расположен в селе Янги-Базар Юкорийского Чирчикского района Ташкентской области.

SNQ 2.03.14-18 [11] был разработан и внедрен Министерством строительства Республики Узбекистан для бетонных конструкций на базе КПА.

В Республике Узбекистан получено более 20 патентов на устройства на технические решения по использованию композитной арматуры в строительных конструкциях и элементах.

По показателям, приведенным в ГОСТ 31938 [34] в зависимости от типа наполнителя армирующего волокна, КПА делится на следующие виды:

- АСК - стеклопластиковая фурнитура;
- АБК - армирование базальтовым волокном;
- АУК - карбоновая арматура;
- ААК - армирование арамидным волокном;
- АСК - комбинированное армирование волокном.

АСС включен в стандарт нашей страны на основании нормативных документов зарубежных стран.

КПА целесообразно классифицировать по внешнему виду профиля, так как этот фактор зависит от описания характеристик КПА в бетоне. [15,20]

Анализ свойств КПА показывает, что они являются эффективной альтернативой стальной арматуре, которая наряду с прочностными характеристиками устойчива к истиранию. Свойства КПА и их стоимость зависят, прежде всего, от используемых в них волокон наполнителя.

Анализ выполненных научно-исследовательских работ требует новых научных исследований по применению новых типов КПА в строительных конструкциях и элементах, комплексного подхода к их напряженно-деформационным условиям, характеристикам всех видов использования и экономической эффективности.

Используется в бетонных конструкциях вместо традиционной стальной арматуры. Он изготовлен из стекла, углеродного волокна и базальтовой стали. По внешнему виду не отличается от традиционной фурнитуры, это строительный продукт, который может изготавливаться любой длины, со сплошным спиральным рельефом, с внешним диаметром от 4 мм до 16 мм.

Стеклопластиковая фурнитура из композитных материалов - это экологически чистый строительный продукт. По прочности и практически по всем показателям она намного превосходит стальную арматуру.

Пластиковая фурнитура может храниться в различных средах. Поскольку он легкий, его также можно перевозить в легких транспортных средствах. Арматура изготовлена из стекла, насыщенного стекловолокном.

Пластиковую фурнитуру еще называют полимерной или композитной. Преимущества пластиковой фурнитуры:

Что касается стали

- ✓ В 2,5 раза прочнее;
- ✓ В 10 раз легче;
- ✓ На 30% дешевле, что в свою очередь снижает затраты на строительство;
- ✓ Легко транспортировать;
- ✓ Нержавеющая сталь, расчетный срок службы - 80 лет.

Где использовать:

- ✓ Железобетонные изделия (при строительстве мостов, фундаментов, полов, гаражей, коридоров, магистралей и дорог);
- ✓ При строительстве заграждений;
- ✓ В укреплении берегов водоемов;
- ✓ При ремонте фундаментов, кирпичных и железобетонных конструкций;
- ✓ В качестве эластичных завязок;
- ✓ При строительстве морских и портовых сооружений;
- ✓ На дорожных и тротуарных плитах;

Желательно провести новые экспериментальные исследования. В результате будут определены конкретные области применения композитной арматуры в условиях нашей страны, будут получены четкие результаты по их расчету и проектированию, будут выданы практические рекомендации по производству (производству).

#### **Вывод:**

На сегодняшний день определены возможности совершенствования технологии производства композитной арматуры, улучшения свойств сырья, использования композитной арматуры при возведении несущих конструкций строящихся зданий и сооружений в Узбекистане и достигается значительная экономическая эффективность. На основе многолетних исследований и опыта подведены итоги их реализации.

#### **Использованная литература**

1. Аскарлов Б.А. Низамов Ш.Р., «Железобетонные и каменно-кирпичные конструкции» Ташкент 2003 г.
2. QMQ 2.03.01-96 «Бетонные и железобетонные конструкции», Государственный комитет по архитектурному строительству Республики Узбекистан-Ташкент, 1996.
3. В. Н. Байков, Е. Е. Сигалов «Железобетонные конструкции» Общий курс, Москва «Стройиздат» 1991 г.
4. Ильин Д.А. Композиционная арматура на основе стекловолокна и углепластика для бетонных конструкций // Дис. канд. техн. наук: 23.05.05 Москва, 2017-141 с.
5. Самигов Н.А., Самигова М.С. «Строительные материалы и изделия». Ташкент. Мехнат, 2004.
6. А.А. Тулаганов, Х.Х. Камилов, М.М. Воксидов, А.А. Султонов. Современные строительные материалы, изделия и технологии. Учебное пособие. - Самарканд. Зарафшон, 2015.

**ФИО автора:** Иминова З.Б.

Студент факультета таэквондо и спорта Национального университета Узбекистана

**Название публикации:** «ФАРМАКОЛОГИЯ СПОРТА. РАЗДЕЛЫ ФАРМАКОЛОГИИ. СПОРТИВНАЯ ФАРМАКОЛОГИЯ»

**PHARMACOLOGY OF SPORTS. SECTIONS OF PHARMACOLOGY.  
SPORTS PHARMACOLOGY**

*Аннотация :* это статье фактически дана информация о том, что такое фармакология, ее виды и спортивная фармакология. Роль фармакология в организме человека и в мире спорте.

*Ключевые слова :* фармакология, виды фармакологии, спортивная фармакология.

*Annotation :* this article is actually given information about what is pharmacology, it's types and pharmacology of sports. The role of pharmacology in the human body and in the world of sports.

*Key words :* pharmacology, types of pharmacology, sports pharmacology.

Фармакология - медико - биологическая наука о лекарственных веществах и их действии на организм, в более широком смысле - наука о физиологически активных веществах вообще. Если вещества используются в фармакотерапии, их называют лекарственные средства. Фармакология - наука о механизмах действия лекарств, их физико – химических свойствах, путях введения в организм, распределении, выделении, дозировании, обо всех сторонах взаимодействия организма и лекарства. Кроме спортивной фармакологии, следует выделить также фаркологию педиатрическую - изучает действие лекарственных средства на растущий детский организм, гериатрическую –

изучает особенности действия препаратов на стареющий организм, радиационную – изучает действие лекарственных средства на организм при радиационных поражениях, биохимическую, которая изучает изменения обмена вещества в тканях и органах при взаимодействии лекарственных веществ с биосубстратами.

Фармакология включает три раздела : теоретическая или общая фармакология, изучающая общие закономерности взаимодействия между организмом и лекарственным веществом; экспериментальная (специальная), изучающая влияние физиологически активных веществ на организм животных; клиническая фармакология, изучающая влияние лекарственных средств на организм больного. Фармакология подразделяется на множество субдисциплин, имеющих свой особый предмет и методы изучения.

Клиническая фармакология изучает воздействие лекарственных средств на организм уже болеющего человека, особенно в условиях клинического наблюдения. В самостоятельный раздел фармакологии выделяется не везде. Однако только непосредственное и пристальное наблюдение за эффектом от применяемых лекарственных средств позволяет определить рациональный режим применения и необходимость тех или у них улучшений. Клиническая фармакология остается одним из наилучших и наиболее обеспеченных способов изучения новых препаратов. В свою очередь, клиническая фармакология подразделяется на три отдела : фармакодинамику (учение о действии лекарственных веществ на организм), фармакокинетику (учение об усвоении, распределении и трансформации лекарственных веществ в организме) и фармакотерапию (учение о применении лекарственных веществ при лечении).

Нейрофармакология изучает влияние лекарственных средств на центральную и периферическую нервную систему. Особый предмет нейрофармакологии – влияние лекарств на основные функции деятельности мозга и на различные медиаторы этой деятельности.



Психофармакология изучает возможности лекарственных средств при лечении психических расстройств. Выделение психофармакологии в особый раздел фармакологии связано со специфичностью и значительной сложностью методических приемов, используемых при лечении заболеваний нервной системы.

Сердечно – сосудистая фармакология изучает влияние лекарственных средств на работу сердца. В самостоятельный раздел фармакологии также выделяется не всеми. Однако функционально орган настолько важен, что неизбежно становится важным и все, что так или иначе может повлиять на его деятельность. Изучение неочевидных связей уникальных методов изучения. ССЗ являются одной из основных причин смертности в промышленно развитых странах. В связи с разработкой и реализацией государственных программ профилактики болезней сердца удалось существенно снизить летальность от ИБС.

Фармокогенетика изучает реакции организма на лекарственные средства в зависимости от наследственных факторов. Наличие тех или иных участков генов влияет на фармакокинетические и фармадинамические процессы, происходящие в результате приема того или иного лекарственного вещества. Выявление и описание таких связей позволяет врачам в сложных случаях применять лекарства в их самой эффективной форме.

Фармакогеномика это углубленная фармакогенетика, она исследует влияние генетической вариации каждого человека в его реакции на лекарственное средство. В своем развитии предполагает формирование так называемой <<эффективной персональной >> .

Токсикология изучает ядовитые вещества, механизмы токсического действия на организм, а также методы диагностики, лечения и профилактики развивающихся от такого воздействия заболеваний.

Позология изучает и устанавливает общие для всех разделов методы определения лекарственных доз, концентрацию вещества в зависимости от пола, возраста, особенностей анамнеза. Важнейшим направлением позологии является разработка надежных методов определения доз при испытаниях новых веществ.

Фармакогнозия имеет своим предметом лекарственные средства, получаемые из сырья растительного или животного происхождения. К наиболее важным задачам фармакогнозии относят всестороннее изучение натурального сырья для лекарств, получаемых из органических веществ : их морфологические признаки, географию, химический состав, способы и сроки заготовки, фармакологическое действие, способы и сроки хранения, выявление промышленных месторождений, определение потенциальных запасов, ежегодных объемов заготовки , а также изыскание новых лекарственных средств на основе сырья растительного происхождения.

Теоретическая фармакология – сравнительно молодой, но быстро развивающийся раздел, использующий в основном достижения вычислительной химии, в особенности, квантовой химии и методов молекулярной механики, - с многообещающими научными перспективами.

Теоретическая фармакология видит свою задачу в рационализации изучения лекарственных веществ на участке между конкретной апробацией и компьютерным моделированием эффекта. В идеале, теоретическая фармакология потенциально в состоянии создать целый класс лекарств, быстро разработанных для крайне узкой и специальной цели....

Нанофармакология – это еще одно новое и перспективное направление в фармакологии, использующее технологии управления веществом на уровне атомов и молекул. Здесь пересекаются новейшие области знаний в физике, химии, биологии и геномике создание новых лекарственных веществ или открытие нового способа использования уже известных.

Спортивная фармакология – это, прежде всего, фармакология здорового человека позволяющая расширить возможности приспособления организма к чрезвычайно большим нагрузкам спорта высших достижений, которые граничат с возможностями конкретного спортсмена. Рациональное применение препаратов (под понятием „ препараты,“ в фармакологии спорта следует, как и диетические добавки – ДД ) при экстремальных тренировочных и соревновательных нагрузках способствует достижению собственного рекордного результата, поэтому фармакология спорта изучает влияние препаратов, которые повышают физическую выносливость, психическую устойчивость и способность организма к быстрому восстановлению ресурсов спортсмена. Спортивная фармакология является частью фармакологии здорового человека. В принципе понятия „ здоровый человек,“ и „больной человек,“ в течение многих лет были предметом дискуссий ученых – медиков всего мира.

Исходя из приведенных выше принципов, предлагаем следующий вариант классификации используемых в практике фармакообеспечения спортсменов высокого класса фармакологических препаратов и ДД :

- Фармакологические препараты, способствующие созданию оптимальных условий для ускорения естественных процессов постнагрузочного восстановления путем устранения факторов, снижающих уровень функционирования основных органов и систем постнагрузочной детоксикации – системы мочевого выделения и гепатобилиарной системы. Фармакологические препараты, обеспечивающие в условиях напряженной мышечной деятельности повышенные потребности организма в основных пищевых ингредиентах.
- Фармакологические препараты, искусственно ускоряющие процессы постнагрузочного восстановления за счет выведения и связывания метаболитов.
- Фармакологические препараты, позволяющие улучшить переносимость тренировочных и соревновательных нагрузок за счет :

- ❖ Уменьшения образования во время напряженной мышечной деятельности токсических метаболитов ( антиоксиданты ) .
- ❖ Снижения повреждающего действия этих метаболитов ( регуляторные антигипоксанты и антигипоксанты, являющиеся регуляторами нарушенных гипоксией обменных процессов разных видов метаболизма, в первую очередь пластического ) .
- ❖ Сохранения и срочного восстановления запасов АТФ ( субстратные антигипоксанты ) .
- ❖ Направленного изменения рН жидкостных сред организма.
- ❖ Стимуляции белкового синтеза ( анаболики или анаболизаторы ) .
- ❖ Активации стресс – лимитирующих систем ( классические природные адаптогены и фармакологические препараты, обладающие свойствами „быстродействующей адаптогенов ,, ноотропные средства, низкомолекулярные пептиды, фрагменты и аналоги эндорфинов, иммуномодуляторы ) .

Данная классификация не лишена некоторой доли условности. Представляется, в частности, необходимым выделить ноотропные препараты в отдельную группу. Однако приведенный вариант классификации позволяет достаточно четко представить себе, с какой целью используются те или иные препараты, в условиях каких по энергетической направленности тренировочных нагрузок целесообразно их применение, в каких случаях допустимо некоторое повышение объемов запланированных нагрузок и др...., поэтому необходимо удостовериться, что данное биологическое активное вещество эффективно и не содержит допинга или его метаболитов.

*Спортивная фармакология* имеет существенные пробелы в понимании принципов коррекции физической работаспособности человека, поскольку имеет место существенный разрыв между результатами, полученными на простых биологических моделях в молекулярной биологии и испытаниями лекарственных веществ на спортсменах высокой квалификации ( включая

микробиопсии с анализом ультраструктуры мышечных волокон, маркерных ферментов митохондрий, особенностей динамики метаболизма, гормонального профиля и др.), у которых главными являются сила, скорость, выносливость, координация движений и многие другие качества. Кроме того в научных исследованиях ряда фармакологов иногда допускаются методологические и методические ошибки, которые являются причиной неадекватных выводов даже при проведении примитивного скрининга химических соединений на предмет выявления препаратов, влияющих на физическую работоспособность. Важная задача спортивной фармакологии – интерпретировать экспериментальные данные, полученные специалистами в области молекулярной биологии, биофизики, биохимии, экспериментальной и клинической фармакологии, и результаты исследований на спортсменах высокой квалификации, характеризующие их функциональное состояние в случаях применения современных методов. Это служит основой для разработки показаний к использованию препаратов с целью повышения работоспособности и ускорения восстановления при подготовке к ответственным соревнованиям года. В спортивной медицине хорошо известен факт, что чем выше квалификация спортсмена, тем труднее повысить его работоспособность даже на 1 %. У спортсменов экстра – класса это считается очень хорошим результатом, поскольку речь идет о сантиметрах, граммах, тысячных долях секунды. В свою очередь фармакология спорта определяет современную спортивную медицину вообще и реабилитацию в частности.

**ФИО авторов:** Kokanbaev I.M.

f.- m.f.n. dotsent

Aliyev H.F.

talaba. Qo‘qon DPI

**Название публикации:** «OLIV O‘QUV YURLARIDA FIZIKADAN MASALALAR YECHISHDA INNOVATSION YONDASHUV»

**Annotatsiya:** *Ushbu maqolada Umumiy fizikaning “Optika” modulidagi mavzular bo‘yicha amaliy darslarni innovatsion texnologiyalar asosida tashkil qilish uslubi tavsiya qilingan.*

**Kalit so‘zlar:** *modul, pedagogik texnologiya, Blis-so‘rov, yorug‘likning qaytishi. kogorent to‘lqinlar, yorug‘lik interferensiyasi, yorug‘lik difraksiyasi, difraksion panjara, maksimumlik, minimumlik.*

Oliy o‘quv yurtlarida fizikadan masalalar ishlash ilmiy bilish tizimida alohida o‘rin egallaydi, ya‘ni olingan nazariy bilimni mustahkamlash va uni amalda qo‘llash vositasi hisoblanadi. Ushbu jarayonda talabalarda amaliy va fikrlashga tegishli usul, malaka va ko‘nikmalar shakllanadi. Talabalarni umumiy fizikadan masala ishlashga o‘rgatish, o‘qitishning eng murakkab muammolaridan biridir. Masala ishlashning samarali bo‘lishi, o‘qituvchining qo‘llagan metodikasiga jumladan innovatsion pedagogik texnologiyalar va talabalarni masala ishlashning umumlashtirilgan metodlarini o‘zlashtirganligiga bog‘liq bo‘ladi.

Fizik masala yechish davomida amalga oshiriladigan tarbiyaviy ishlar mehnatsevarlik, onglilik, topqirlik, mustaqil fikrlash, o‘qishga qiziqish, irodalilik va harakterning ijobiyliqi, maqsadga erishishdagi tirishqoqlik, sabotlilik va matonatlilik kabi elementlardan iborat.

Fizik masala yechishda talaba qator ko‘nikma va malakalar shakllanadi: Texnika, tabiat va turmushdagi turli fizik hodisalarni tahlil etishda o‘z bilimini qo‘llash, chizma, rasm grafiklar tayyorlash, turli hisobotlarni amalga oshirish, ma‘lumotnoma, adabiyotlardan foydalanish, tajribaviy masalalarni yechishda asbob va uskunalardan foydalanish.

Ta'lim jarayoniga zamonaviy pedagogik texnologiyalarni masalada hal etilayotgan fizikaviy hodisalarga qo'llash uslubi shakllanadi.

Talabalarni umumiy fizikadan masala ishlashga o'rgatish, o'qitishning eng murakkab muammolaridan biridir. Masala ishlashning samarali bo'lishi, o'qituvchining qo'llagan metodikasi va talabalarni masala ishlashning umumlashtirilgan metodlarini o'zlashtirganligiga bog'liqdir.

Masala ishlash jarayonini quyidagi to'rt bosqichga bo'lish mumkin:

1. Masalaning sharti bilan tanishish.
2. Masalani ishlash rejasini tuzish va maqsadini aniqlash.
3. Mazkur masalaning mazmuni va mohiyatiga mos holda zamonaviy pedagogik texnologiyalarni tanlash va o'z vaqtida nazorat qilib borish.
4. Masalani ishlash.
5. Masalani to'g'ri ishlaganligini tekshirish.
6. Xulosa qilish.

Masalalar yechish darslarini tashkil qilishda har bir dars uchun O'MTVning me'yoriy talablari asosida dars ishlanmasi tayyorlanishi zarur bo'ladi. Dars ishlanmasida amaliy mashg'ulotining mavzu bo'yicha qisqacha nazariy qisimi, mashg'ulotining rejasi, maqsadi, tezkor savollar talabalarning umumiy bilim saviyasini aniqlab olish maqsadida, mavzularning mazmuniga mos holda *aqliy hujum savollari*, *muammoli savollar*, *zamonaviy ta'lim texnologiyalari: B/BX/B jadvali*, *Venn diagrammasi*, *Insert*, *klaster tuzish* kabi jadvallar tuziladi va boshqa innovatsion texnologiyalarni kichik guruxlarga tavsiya etiladi.

**Amaliy dars mavzusi:** Difraksiya hodisasi. Difraksion panjara.

**Masalaning sharti:** Birinchi tartibli spektrdagi simobning yashil chizig'i ( $\lambda = 5461\text{\AA}$ )  $\varphi = 19^{\circ}8'$  burchak bilan kuzatilyotgan bo'lsa, difraksion panjaraning  $1\text{ mm}$  uzunligida necha shtrix bo'ladi?

**Dars rejasi.**

1. Difraksion panjara.
2. Difraksion panjarada max va min shartini hisoblash.
3. Optik yo'llar farqi, max va min shartini hisoblash.

4. Panjara doimiysi va ajrata olish qobiliyati.
5. Difraksion panjaraning ajrata olish qobiliyati, burchak dispersiyasi.
6. Intensivlikning taqsimoti.
7. Difraksion panjaraning qo‘llanilishi.

**Amaliy mashg‘ulotning maqsadi:** Talabalarga yorug‘likning difraksiyasiga oid mavzular misolida zamonaviy pedagogik texnologiyalarni qo‘llash usullari bilan tanishtirib borish. Difraksion panjarada nurlarning *max*, *min* lar hosil bo‘lishi, uni xarakterlovchi kattaliklarni o‘rganish.

**“Blis-so‘rov” savollari:**

1. Difraksion panjarani bilasizmi? 2. Difraksion panjara qanday tuzilgan?
3. Difraksion panjarada uchrashuvchi nurlar bir-birini kuchaytirishi (*max*) yoki susaytirishini (*min*) ni qanday tushunasiz?
4. Difraksion panjarani xarakterlovchi qanday kattaliklarni bilasiz?

Talabalar fikrini bilib olish uchun B/BX/B jadvali o‘quvchilarga tarqatiladi (*guruhlariga bo‘linadi, savollar slaydda ko‘rsatiladi*).

**B/BX/B jadvali**

No	Mavzu savoli	Bilaman(+)	Bilishni xoxlayman(-)	Bilib Oldim(+)
1	Monoxromatik yorug‘likni bilasimi?			
2	Yorug‘lik difraksiyasi hodisasini bilasizmi?			
3	Maksimumlik va minimumlik shartlarini bilasizmi?			

Talabalarga dars davomida bir fikrga kelishi uchun ushbu muommoli savolni beriladi. **“Biz ko‘rgan difraksion panjaralarni spektrning infraqizil va ultrabinafsha sohalari uchun ham qo‘llasa bo‘ladimi?”**

“Venn diagrammasi” jadvalini interfrensiya va difraksiya xodisalaridagi fizik kattaliklarni umumiy jihatlarini solishtirish, taqqoslash, tahlil qilish ko‘nikmalarini rivojlantirish maqsadida guruxlarga tarqatiladi.



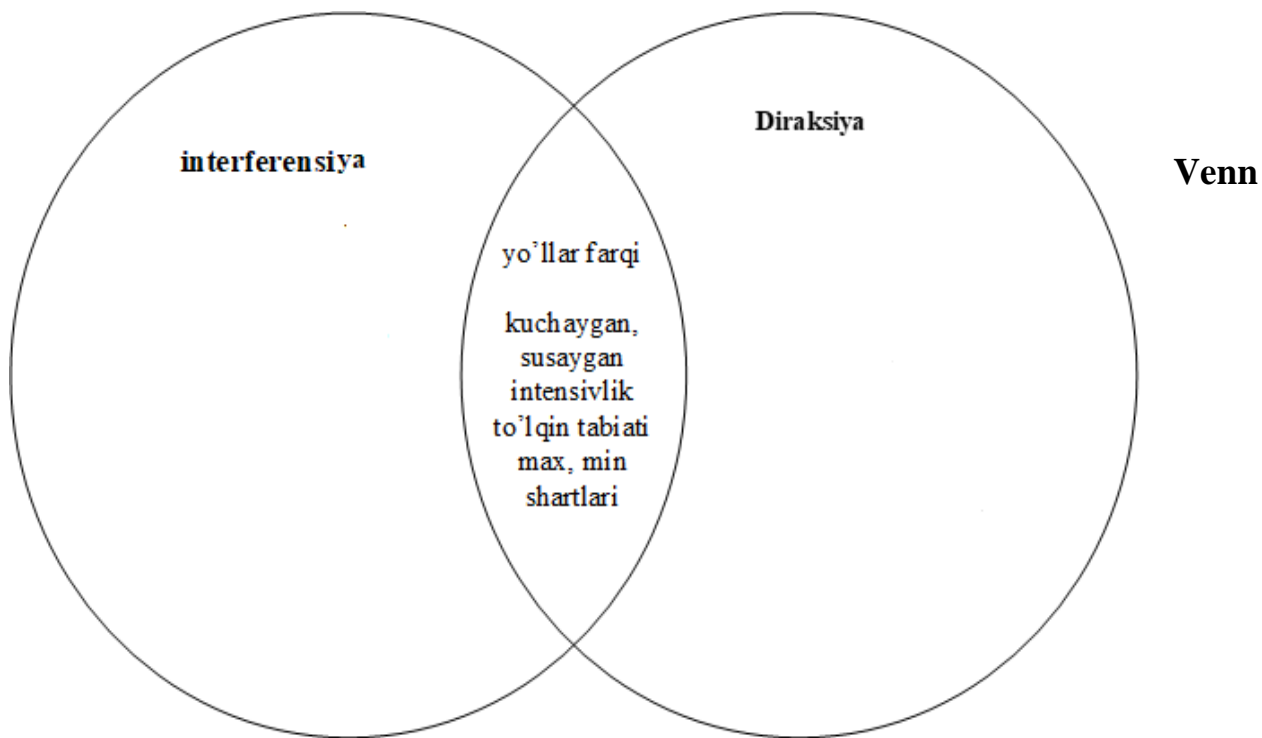

**diogrammasi**

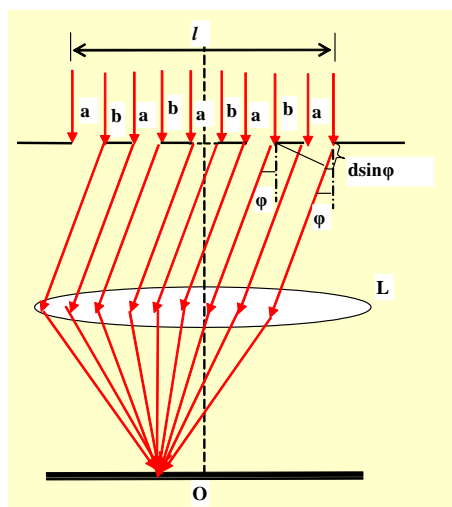

**Berilgan:**

$$\lambda = 5461 \text{ \AA} = 5461 \cdot 10^{-10} m$$

$$\varphi = 19^{\circ} 8'$$

$$l = 1 \text{ mm} = 1 \cdot 10^{-3} m$$

$$m = 1$$

**Topish kerak:**

$$N = ?$$

$a$  –tirqish kengligi ,  $a$  –to`siq kengligi,  $l$  –difraksiyon panjara uzunligi,  $L$  –linza.

**Yechilishi:** Birinchi tartibli spektrdagi simobning ekrandagi yashil chizig‘i ya’ni, difraksiyon panjarada *max* sharti  $(a + b)\sin \varphi = m\lambda$   $d = a + b$  panjara doimiysi.

Difraksiyon panjaradagi tirqishlar soni  $l = dN$  dan  $N = \frac{l}{d}$  u holda

$$N = \frac{\sin \varphi}{m\lambda}$$

Berilgan qiymatlarni oxirgi formulaga qo‘yib hisoblasak  $N = 600 \text{ m}^{-1}$  gaega bo‘lamiz

**Javob:**  $N = 600 \text{ m}^{-1}$

**Xulosa:** Difraksiya hodisasini, minimum va maksimum shartlarining hosil bo‘lishini, difraksiyon panjara va uning parametrlarini, hamda *max*, *min* shartlarini o‘rganadilar.

### **Mustaxkamlash uchun savollar:**

1. Difraksiyon panjara deganda nimani tushunasiz.
2. Difraksiyon panjara doimiysi nima?
3. Difraksiyon panjaradan hosil bo‘lgan asosiy *max* va *min* shartlarini yozing?
4. Panjara oq yorug‘lik bilan yoritilsa manzara qanday bo‘ladi?
5. Panjara monoxromatik yorug‘lik bilan yoritilsa manzara qanday bo‘ladi?
6. Panjara doimiysi panjara uzunligi bilan qanday bog‘langan?
7. Panjaraning burchak dispersiyasi, ajrata olish qobiliyati nima?
8. Intensivlikning taqsimotini tushuntiring.

### **Adabiyotlar:**

1. V.S.Volkenshteyn. «Umumiy fizika kursidan masalalar to‘plami». T.
2. M. Djoraev. Fizika o‘qitish metodikasi. Toshkent.TDPU. 2013. B. 255.
3. L. V. Golish, D. M. Fayzullaeva Pedagogik texnologiyalarni loyihalashtirish va rejalashtirish. *Innovatsion ta’lim texnologiyalar markazi*. Toshkent. TDIU. 2010 y. 122 bet.

**ФИО автора:** Лапасов Дилшод Абдусаид ўғли

Сирдарё вилояти юридик техникуми ўқитувчиси

**Название публикации:** «ЁШЛАРНИНГ МАЪНАВИЙ КАМОЛОТИ ҲАҚИДА»

Ёшлар тарбияси ва камолотида ҳам ўзбек халқининг ўзига хос, узоқ тарих тажрибаси синовидан ўтган ажойиб анъаналари бор. Ёшларларнинг ахлоқ ва одоби ўзбеккона тарбиянинг маҳсулидир. Халқимизнинг тарбия борасидаги етук миллий маънавияти ҳамма вақт умуминсоний кадриятларнинг таркибий қисми бўлиб келган ва шундай бўлиб қолаверади. Инсоннинг маънавий бойликлари, ахлоқ-одоб меъёрларининг шаклланиши ва ривожланиши, таълим-тарбиянинг янги усуллари, турли-туман жиҳатларини юзага келиши, жамият тараққиётининг бир-бири билан узвий боғланган халқаларидир. Бу занжирларнинг бирор халқасини узилиши таълим-тарбия ишининг муайян имкониятларини йўқотишга олиб келади.

Инсон ўз табиатига нолайик ҳолда эмас, балки унга муносиб бўлиб яшаши лозим. Шундай экан, инсон табиати тушунчаси ҳам, маънавият тушунчаси ҳам инсоннинг яшашдан асл мақсади нима?-деган масала ечими билан бевосита боғлиқдир. Халқимиз шуурида инсоннинг яшашидан асл мақсади эзгу ишлар қилиб, муносиб фарзандлар тарбиялаб, яхши ном қолдиришдир деган жавоб мавжуд. Бу ғоя асосида маънавият инсоннинг эзгуликка йўналтирилган мақсадларига эришиш борасида ҳизмат қиладиган орзу-ҳаваслари, ақл-заковати, билимлари амалий фаолияти замирида ётган иродаси дейиш мумкин.

Маънавият инсоннинг асл табиатини унинг ижтимоийлигини ва шахс сифатидаги индивидуаллигини мустаҳкамлашга, ақлий ва руҳий дунёсини тарбиялашга, камол топтиришга, ижодий ва бунёдкорлик имкониятларини юксалтиришга, жамиятнинг маданий меросини бойитишга ҳизмат қилади. Унинг ўзи ҳам айнан ўша нарсалардан шаклланади. Шундай экан барча жамиятларда ҳам инсон ва унинг ҳар томонлама маънавий камолоти масаласи ўша жамиятнинг энг муҳим масаласи бўлиб келган.

Юртбошимиз И.А. Каримов ўз асарларидан бирида ёзади: Маънавият тарбиянинг энг таъсирчан қуроли экан, ундан оқилона фойдаланиш, Ёшларларимизни ватанпарварлик, ростгўйлик, ҳақсеварликка ўргатиш керак бўлади. Аслини олганда, ахлоқ-маънавиятнинг ўзаги. Инсон ахлоқи шунчаки салом-алик, хуш муомаладангина иборат эмас, ахлоқ бу аввало инсоф ва адолат туйғуси, имон, ҳалоллик дегани. Қадимги аждодларимиз комил инсон ҳақида бутун бир ахлоқий талаблар мажмуасини, замонавий тилда айтсак, шарқона ахлоқ кодексини ишлаб чиққанлар. Киши қалби ҳаромдан ҳазар, нопокликка, адолатсизликка нисбатан муросасиз бўлиши керак.

Шундай одамгина лафзни покликни, ҳалолликни сақлайди. Бировнинг ҳақиға хиёнат қилмайди, садоқатли бўлади, ватани, халқи учун жонини фидо этишга ҳам ўзини аямайди. Бунинг акси ўлароқ, ёлғончи, ваъдабоз кишида ватанпарварлик туйғуси бўлмайди.

Мустақил Ўзбекистонда таълим-тарбия ишларини тўғри йўлга қўйиш миллий ва умуминсоний қадриятларнинг барча имкониятларидан тўла ва самарали фойдаланишни тақозо қилади. Таълим-тарбия жараёнида бошқа халқлар меросининг ижобий томонларидан қанчалик фойдаланмайлик барибир ўзбек миллий қадриятлари маънавий камолотимизнинг асоси бўлиб қолади. Бу борада халқ педагогикасининг анъаналари муҳим аҳамият касб этади. Бу анъаналар узоқ давр давомида ривожланиб, қариндош-уруғлар, қўни-қўшнилар, маҳалла-куйлар ҳам тарбиялайди, - деган анъанага айланган.

Ёшларни маънавий қиёфасини шаклланишига ҳамма даврда ҳам атроф-муҳит катта таъсир кўрсатиб келган. Таълим-тарбия ишларида Муҳаммад Пайғамбарнинг ҳадисларидан ҳам кенг фойдаланиш лозим. Ҳадисларда маънавий камолотнинг барча диний муаммолари билан бир қаторда, умумбашарий масалаларга ҳам катта ўрин берилган.

Тарбия тизимида қуйидаги ахлоқий фазилатлар тизими мавжудки, маънавий камолот соҳасида ҳам асосий мақсад ўша фазилатларни шакллантиришдан иборатдир. Уни қуйидгаича таснифлаш мумкин.

Инсоний фазилатлар:

- Ақлий
- Ахлоқий.
- Маданий.
- Жисмоний фазилатларга бўлинади.

Ит каби чун пастлиғим чоғландим,

Ўзни бийиклар ипига боғладим.

-дейди Алишер Навоий "Ҳайрат ул-аброр" достонида.

1. Ақлий фазилатларга: - билимдонлик, - зеҳнлилик, - ақлилик, - фаросатлилик, - донолик мансубдир.

2. Ахлоқий фазилатларга: - одоблилик, - ширинсўзлик, - меҳнацеварлик, - озодалик, - жасурлик киради.

3. Маданий фазилатларга: - китобсеварлик, - санъатсеварлик, - миллатпарварлик, - маданиятлилик оиддир.

4. Жисмоний фазилатлари: - чаққонли, - ҳаракатчанглик, - ихчамлилик, - чидамлилик, эпчиллик кабиларидир.

Таълим-тарбия тизимининг вазифаларидан бири комил инсонларни шакллантириш ва уларда юқоридаги фазилатларни шакллантиришдан иборатдир. Бу борада қуйидаги маънавий камолот омилларини қайд этиб ўтиш мукин:

- меҳнат,
- мулкчилик муносабатлари,
- табиат,
- маиший турмуш,
- санъат,
- адабиёт,
- ижтимоий-сиёсий ташкилотлар,
- маориф,
- билимлар тизими-фанлар,
- оила ва ота-она,

- тарбия тизими,
- ислом таълимоти,
- тасаввуф таълимоти,
- миллий ва моддий, маънавий мерос,
- урф - одатлар, анъаналар,
- кадриятлар тизими,
- оммавий ахборот воситалари,
- озик-овқат маҳуслотлари,
- жамоа-ўқув ва иш жамоалари ўз-ўзини идора қила олиш, яъни ўз фаолиятини

тартибга тушира олиш ва бошқалар маънавий камолот омилларини ташкил этади.

Миллий тарбия тизимимизда ёшлар маънавиятини ривожлантиришнинг омил ва воситалари жуда кўп ва хилма-хилдир. Ҳозирга қадар таълим-тарбия ишларида халқимизнинг бой педагогик меросидан, ҳадислар ва шаърий ҳукмларда илгари сурилган ғоялардан тўла фойдалана олганмизча йўқ. Аслида улар инсон маънавий камолотининг ҳамма даврлар учун ҳам аҳамиятли бўлиб қоладиган заминлардир.

Зеро, Президентимиз Ислом Каримов “Юксак маънавият-енгилмас куч” асарида такидлаб ўтганларидек: “... бугунги шиддатли даврда чинакам маънавиятли ва маърифатли одамгина инсон қадрини билиши, ўз миллий қадриятларини, миллий ўзлигини англаши, эркин ва озод жамиятда яшаш, мустақил давлатимизнинг жаҳон ҳамжамиятида ўзига муносиб ўрин эгаллаши учун фидойийлик билан кураша олиши мумкин”.

**ФИО автора:** Sayidg'ani Xumoyun Xabibulloh o'g'li

Qo'qon davlat pedagogika instituti,

2 bosqich magistranti

**Название публикации:** «CHIZMA GEOMETRYA DARSINI TASHKIL ETISH»

### **“Annotatsiya”**

Ushbu maqolada chizma geometriya fanidan darslarni tashkil etish va darslarga qo'yilgan talablar, chizma geometry fani uchun bir soatlik dars ishlanma tayyorlash haqida keng yoritilgan.

**Kalit so'zlar:** Chizma geometriya, dars, darsda o'qitish, talablar, dars ishlanma.

### **"Организация урока начертательной геометрии"**

Кокандский государственный педагогический институт,  
2 этап магистратуры

**Сайидгани Хумоюн Хабибулла ўғли**

#### **Аннотация**

В данной статье подробно рассказывается об организации и требованиях к урокам по предмету начертательная геометрия, о подготовке разработки часового урока по предмету начертательная геометрия.

**Ключевые слова:** Начертательная геометрия, урок, преподавание на уроке, требования, разработка урока.

### **"Organization of descriptive geometry lesson"**

Kokand State Pedagogical Institute,  
Stage 2 of the master's degree

**Sayidgani Khumoyun son of Habibullah**

#### **Annotation**

This article describes in detail the organization and requirements for lessons on the subject of descriptive geometry, the preparation of the development of an hour-long lesson on the subject of descriptive geometry.

**Keywords:** Descriptive geometry, lesson, teaching in class, requirements, lesson development.

Darsda o'quv dasturi talablari asosida ta'lim-tarbiya uzviyligini ta'minlash, bu jarayonda o'qitish metodi, vositalaridan samarali foydalanish orqali o'quvchilarning ilmiy dunyoqarashini kengaytirish, DTS bilan me'yorlangan ta'lim mazmuni va uning tarkibiy qismlarini shakllantirish, ma'naviy-ahloqiy tarbiyalash amalga oshiriladi. O'quvchilarga ta'lim-tarbiya berish sifati va o'qitish samaradorligi darsning tashkil etilishi, ularda o'quvchilarning bilish faoliyatini tashkil etish, boshqarish va faollashtirish masalalariga bog'liq bo'ladi.

Dars chizma geometriya o'quv dasturi bilan me'yorlangan mazmuni o'rganish maqsadida yoshi, tayyorgarlik darajasi bir xil, doimiy tarkibga ega bo'lgan

o'quvchilardan iborat guruh (sinf)larda belgilangan vaqt doirasida, qat'iy jadval asosida Chizma geometriya va chizmachilik o'quv xonasida tashkil etiladi.

O'rganiladigan mavzu mazmunidan kelib chiqqan holda, darslar tirik tabiat burchagida, o'quv tajriba maydonida, biologik muzeylarda tashkil etilishi ham mumkin.

Chizma geometriya o'quv dasturida ta'lim mazmuni o'quvchilarning yosh va psixologik xususiyatlari, bilim zahiralari hisobga olingan holda berilgan. Chizma geometriya o'quv fanlarining mazmuni mantiqiy ketma-ketlikdagi alohida qismlar – boblar, mavzularga bo'lingan. Har bir mavzu mazmunini o'rganish darslarda amalga oshirganligi sababli, darslar ham muayyan sistemani tashkil etadi, bir-biri bilan mantiqiy bog'langan bo'ladi.

Darsda o'qitish hamma o'quvchilar uchun umumiy bo'lgan o'quv dasturi asosida tashkil etiladi, o'qituvchi o'rganilayotgan mavzu mazmuni, ta'limiy, tarbiyaviy va rivojlantiruvchi maqsadlariga muvofiq, o'quvchilarning bilish faoliyatini tashkil etish, boshqarish va faollashtirishga qaratilgan pedagogik faoliyatni amalga oshiradi. Demak, o'quvchilarning darsdagi faoliyati ularning o'quv-bilish faoliyatini, o'qituvchining faoliyati esa shu faoliyatni tashkil etish, boshqarish va faollashtirishga qaratilgan pedagogik faoliyat sanaladi.

Darsda o'quvchilarning o'quv-bilish faoliyati, o'qituvchining pedagogik faoliyati bilan uyg'un tashkil etilgandagina o'qitish maqsadlariga erishish mumkin.

Har bir dars o'quvchilarning mavzuga oid bilim, ko'nikma va malakalarni egallash, ilmiy dunyoqarashini kengaytirish, aqliy rivojlanishi, shaxs sifatida tarbiyalash, atrof-muhitga ongli munosabatni tarkib toptirishga xizmat qiladi va chizma geometriyani o'qitishdan nazarda tutilgan umumiy maqsad va vazifalarning bajarilishiga o'z hissasini qo'shadi.

Darsning muvaffaqiyatli tashkil etilishi ko'p jihatdan o'qituvchining darsga qo'yiladigan talablarni bilishi, unga amal qilishiga bog'liq.

Chizma geometriya darsini tashkil etish uchun quyida bir soatlik dars ishlanmasi tashkil etildi:

**Mavzu: Geometrik jismlar va ularning proektsiyalari.**

**Darsning maqsadi:**

**Ta'limiy maqsad:**

— o'quvchilarga chizmachilik fani haqida tushuncha berish;

— shakllar va jismlar, texnikada ishlatilishi haqida ma'lumotlar berish;

**Tarbiyaviy maqsad.** O'quvchilarga chizmachilik faniga oid chizma va shakllarni ko'rsatish, ularda ko'nikma hosil qilish, ularda tabiatdagi rang – baranglikni to'g'ri tasvirlashga o'rgatish va tarbiyalash.

**Rivojlantiruvchi maqsad:** O'quvchilarda ilmiy dalillarni tahlil va sintez qilib xulosa chiqara olish qobiliyatini rivojlantirish. Ilmiy dunyoqarashni shakllantirish,



o'quvchilarda texnikaga bo'lgan havas va qiziqishlarini yuksaltirish. Darsda geometrik shakllardan foydalanish

### Dars materiallari jihozlari:

1. Xona va undagi jihozlar;
2. Shakllar va jismlarning ko'rinishlari;
3. Chizmachilik darsligi.

**Fanlararo aloqadorligi:** Matematika va geometriya fani bilan fanlararo aloqani amalga oshirish.

### Asosiy tushuncha va atamalar:

- Ko'pyoqlar, Kub, Parallelepiped, Prizma;
- Tasvirning ko'rinishlari;
- Amaliyotga tadbiqu.

### Darsning blok-chizmasi

№	Dars bosqichlari	Vahti
1	Tashkiliy qism	2 minut
2	Kirish suhbat	20 minut
3	Jismlar yoki shakllar ko'rsatish	15-18 minut
4	darsni yakunlash va uyga topshiriqlar	5 minut

**Darsning borishi:** 1. Tashkiliy qism. O'quvchilar uchun yangi o'quv predmeti birinchi bor o'tilayotgani uchun uning ahamiyati juda kattadir. Birinchi taassurotning qanday bo'lishi, o'quvchilarning bundan keyin fanga bo'ladigan munosabatini belgilaydi. Shunga ko'ra tayyorgarlik kabinetdan boshlanadi. Kabinet devorlariga jism va shakllarning ketma-ketlikda osiladi.

**Darsning mazmuni.**2. Dars amaliy usulida olib boriladi. O'quvchilarga qadimdan odamlarning yashash uchun tabiatda kurashlar olib borganligi va bu borada tegishli bilimlar to'planib borilganligi aytiladi. Shunday qilib, Chizmachilik faniga va rassomchilikning rivojlanganligi tushuntiriladi. Bu orada o'quvchilardan jizmalar va shakllarga oid qanday ko'nikmaga ega ekanligi, ularda nimalarni o'rganganligi so'ralishi mumkin ( tabiat mnanzaralari, matematika va geometriya fanidan turli figuraga ega jismlar yoki shakllar ko'rinishi va h. k. ). Oddiy detallarni o'rgangan o'quvchilar keyinchalik murakkab shakllar yoki jismlar ko'rinishidagi detallarni bilishi arxetektura, yangi asarni vujudga olib kelishi aytilgach, chizmalarning sxemasi ko'rsatiladi. Masalan, Ko'pyoqlar, Kub, Parallelepiped, Prizma. Bundan ushbu detalning tasvirini o'rganish va ichki tuzulishini tasavvur qilishga imkon beradi. Oquvchilarning har biriga namunaviy chizmalar tarqatiladi.

So'ngra o'quvchilar diqqati chizmalarning qonuniyatiga qaratiladi va ichki tasvirning qanday hosil bo'lishini, qismlarga qanday ajratilishini ko'rib chishga qaratiladi. Ulardan ayrimlarining birikish sohasi o'quvchilarga o'rgatiladi bu holatni keltirilgan chizmalarda ko'rish mumkin (masalan: Ko'pyoqlar, Kub, Parallelepiped, Prizma). Qonunlar o'z-o'zidan, qisqa muddatda yaratilmasligi, buning zaminida aniq fanlarning xisob –kitobi yotishi aytiladi. Nima sababdan bu o'quv predmetini o'rganish kerak?

Atrofga qarasangiz hamma jylarda ayniqsa rivojlangan davlatlarda Arxetektura va boshqa sohalarda bu borada ko'p ishlar olib borilgan. Bizning diyorumizda ham bu sohaning rivoj topib borishini birgina qurilayotgan inshootlar, ko'priklar va binolarning qurilishi misolida ko'rish mumkin. Bu sohaning yana bir muxim jixati yog'och o'makoligi, hakaltaroshlik sohasida xam keng ma'noda ko'rish mumkin. 8-sinfda chizmachilik o'rganiladigan sohalari asosan geometrik figuralar, jismlarning xolati, shakllarning o'lchamlari va sematik tasviri bu bo'yicha 18 – mavzudagi (2-3-4-5- chizmalar) ni ko'rib chiqamiz. Bu detallarning proeksiyanishi turli burchak ostida ko'rinishini tasviri ko'rsatiladi.

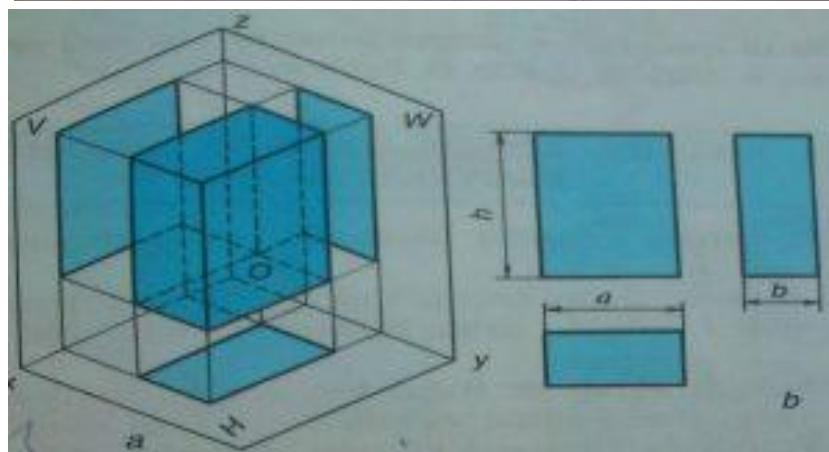
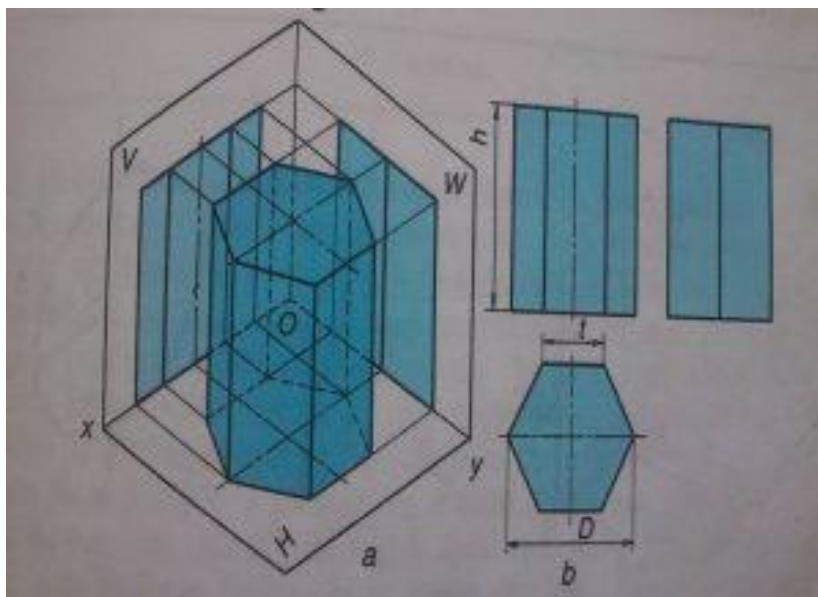

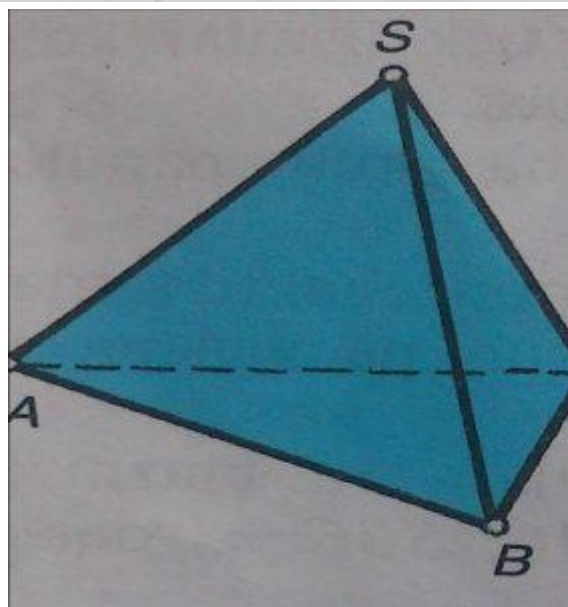
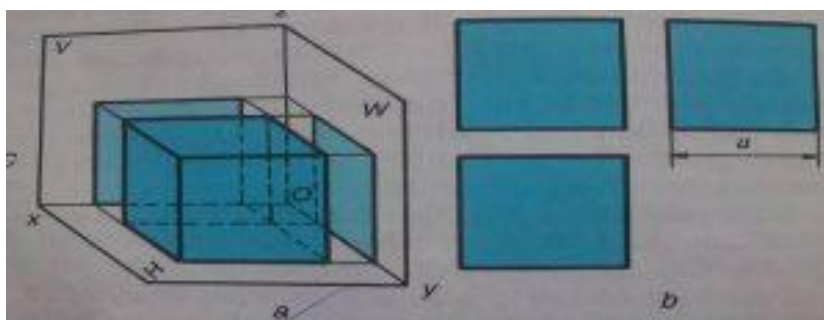

**Uyga topshiriqlar.** Darslikdan mavzuni o'qib kelish va mavzu oxiridagi topshiriqni bajarish.

### **ADABIYOTLAR**

1. Ismatullaev R. Chizma geometriya. Toshkent, 2003, -111 b.
2. Murodov Sh. Xakimov L., Odilov P., Shomuradov A.U., Jumayev M. Chizma geometriya kursi. - Toshkent.: O'qituvchi, 1988. -363 s.
3. Xorunov R. Chizma geometriya kursi. -Toshkent: O'qituvchi, 1995.- 230 b.
4. I.Rahmonov, D.Yuldasheva, M.Abdurahmonova "Chizmachilik 8-sinflar uchun maktab darsligi".

**ФИО автора:** Mirzaakbarova Nilufarxon Ma`murjon qizi

Qo`qon Davlat pedagogika instituti magistranti

**Название публикации:** «CHIZMACHILIK FANINING RIVOJLANISH TARIXI»

### **Annotatsiya**

Ushbu maqolada chizmachilik fanining ibtidoiy davrdan to hozirgi davrgacha bo`lgan rivojlanishi haqida va ushbu fanga xissa qo`shgan olimlarning ilmiy ijodiyoti haqida keng ma`lumotlar keltirilgan.

**Kalit so`zlar:** Ibtidoiy jamoa tuzumi, Ibn Sino asari, Gaspar Monj, tasvirlami o`rganish, Chizmachilik va texnika.

### **“История развития науки рисования”**

Магистрант Кокандского государственного педагогического института

Мирзаакбарова Нилуфархон Маъмуржон кизи

### **Аннотация**

В данной статье представлена обширная информация о развитии науки рисования от первобытного периода до современности и о научном творчестве ученых, внесших вклад в эту науку.

**Ключевые слова:** первобытнообщинный строй, труд Ибн Сины, Гаспар Монж, иллюстративное обучение, рисование и техника.

### **"History of the development of the science of drawing"**

Master's student of Kokand State Pedagogical Institute

Mamurjan daughter Nilufarkhon Mirzaakbarova

### **Annotation**

This article presents extensive information about the development of the science of drawing from the primitive period to the present and about the scientific creativity of scientists who have contributed to this science.

**Keywords:** primitive communal system, Ibn Sina's work, Gaspard Monge, illustrative education, drawing and technique.

Grafik tasvirga bo`lgan ehtiyoj ibtidoiy jamoa davrida paydo bo`la boshlagan. Ibtidoiy odamlarning bizgacha saqlangan mehnat qurollari va buyumlarida

qo'llanilgan bezaklar hamda qoyatoshga o'yib ishlangan ko'plab tasvirlar bundan guvohlik beradi.

Ibtidoiy jamoa tuzumi davridayoq dastlabki arxitektura–qurilish paydo bo'la boshlagan. Ibtidoiy arxitektura namunalari ertola, kulba, kapa (chayla)lardan iborat bo'lgan; suvga yaqin joylarda esa xarsangtosh, loy, suyak, yog'och, shox–shabalardan qurilgan. Bunday ibtidoiy arxitektura namunalaridan 30ga yaqin turar joy qoldiqlari Markaziy Qozog'iston hududidan topilgan. Markaziy Qozig'istondagi Bug'ili tog'idan topilgan ibtidoiy binolardan (rekonstruktsiya qilingan) birining tasviri ko'rsatilgan.

Ibtidoiy jamoa davridagi binolarning qoldiqlaridan ko'rinib turibdiki, ular to'g'ri to'rtburchak qilib, erto'la va yarim ertola tarzida qurilgan. Respublikamiz hududida miloddan oldingi IV asrda har qaysi xalqlar o'zini chetki dushmanlardan himoya qilish uchun qalin va baland devorlar, qo'rg'onlar va istehkorlar qurishgan (Jonbos qal'a, Dalvarzin tepa, Tuproq qal'a, Buxoro yaqinidagi Varaxsha, Termiz yaqinidagi Bolalik tepa, Farg'ona vodiysidagi Quva qal'a va b.). Istehkomlarni qurishdan oldin albatta ularning tarhi (plani) chizib olingan. Shunday qilib, O'zbekiston hududida asta–sekin arxitektura–qurilish chizmalarini bajarish takomillasha borgan va shu chizmalar asosida binolar qurish shunday yuqori darajaga ko'tarilganki, so'ngi o'n asrdan ortiq vaqt davomida Buxoro, Xiva, Samarqand kabi shaharlarda avlodlarimiz tomonidan bunyod etilgan tarixiy obidalar –hozirgi kunga, kelib jahon arxitektura san'atining durdonalariga aylangan. Shu sababli ham bu shaharlarni «ochiq osmon ostidagi muzey shahar» deb bekorga aytmaydilar.

Ajdodlarimiz qurilishda ishlatiladigan turli shakldagi g'ishtlar tayyorlashda o'ziga xos standartlardan, ya'ni g'isht quyilish qolip (yog'ochdan tayyorlangan moslama) lardan foydalanganlar. Bu esa O'zbekiston hududida ayrim standart turlaridan ming yillar oldin foydalanganlaridan dalolat beradi. Keyinchalik olimlar o'zlarining ilmiy ishlarida yozuv bilan bir qatorda grafik tasvir lardan keng foydalanganlar (O'rta Osiyo mutafakkir olimlari ishlarida grafik tasvirlardan foydalanish tarixi ming yillardan oshadi. Ular o'z asarlarida o'ziga xos chizmalardan mohirona foydalangan. Bunga dalil sifatida Ibn Sinoning «Donishnoma» (Ibn Sino, Donishnoma, Tehron, 1952) asaridagi grafik tasvirlarning ayrimlarini olib qaraylik. Asarning geometriya oid bobida, jumladan chizmachilik asboblardan sirkul (pargar) harnda chizg'ich yordamida bajariladigan masalalarning bajarilish tartibi tushuntirib beriladi. Mexanikaga bag'ishlangan boblarda esa chig'iriy, blok, richag vint, pona kabi oddiy maslamalarning tuzilishi–bayon qilinadi hamda ular grafik tasvirlarda yaqqol ko'rsatib beriladi. Shunisi diqqatga sazovorki, chig'iriy, vint, pona kabilarni yaqqol tasviri aksonometrik proyeksiyalarda bajarilgan. Pona aksonometrik proyeksiyalarda

ko`rsatilgan. Blok, ustun kabilar esa aksonometrik proyeksiya bilan omixtalashtirilgan holda perspektivada.

Ibn Sino asarida mexanizmlarning yaqqol tasviri bilan bir qatorda, ularning chizmasini sxemada ham tasvirleydi. Chunonchi, g`ildirak bilan vintlarni, shuningdek g`ildirak, vint va bloklarni ilashtirishni tasvirlar ekan, ayni paytda ularni grafik tasvirlarda ko`rsatadi. Bular yig`ma chizmalar bo`lib, kinematik sxemalarni eslatadi. Masalan, chig`iriq bilan vintning ilashishini aks ettiruvchi grafik tasvirni olib qaraylik. Tasvirdan malum boladiki, AB va CD ikki vertikal ustun bo`lib, ularga quyidagilar biriktirilgan: ER, FJ, MN lar o`q bo`lib, ularning birinchisiga H tishli g`ildirak, ikkinchisiga P va L tishli g`ildiraklar, uchinchisiga X va O tishli g`ildiraklar o`tkazilgan. Tishli g`ildiraklar vertikal joylashgan bo`lib, O g`ildirakka vertikal holda vint biriktirilgan. G`ildiraklarning o`qi, val va ustunlar esa to`g`ri chiziqlar bilan tasvirlangan. H va P hamda L va X g`ildiraklarning vazifasi tishli uzatishdan iborat. O g`ildirak bilan vintning ilashishi esa chervyakli uzatishga asoslangan. Alloma foydalangan bu grafik tasvir kinematik sxemaning shartli belgilari asosida 7-shakldagi, b ko`rinishni oladi. Uning ishlashi quyidagi tartibda boladi: harakat rnanbai bo`lgan vint (1) tishli g`ildirakka (2) biriktirilgan; 2 va 3 g`ildiraklar esa harakatni I valdan II valga uzatadi; 5-g`ildirak III valga o`rnatilgan S-g`ildirak bilan ilashib, harakatni unga uzatadi. Olimning ko`rsatishicha III valga yuk ortiladi va moslama harakatga keltirilganda yuk yuqoriga ko`tariladi. Bunday chizmalarni Abu Rayhon Beruniy, Al-Xorazmiy, Ali Qushchi kabi allomalarning ishlarida ham ko`plab uchratish mumkin.

Odamlarning ishlab chiqarish faoliyatining rivojlana borishi ular oldiga buyumlarni tekislikka aniq tasvirlash va tasvir asosida buyum o`lchamlarini aniqlash bilan bog`liq bo`lgan tasvirlash vazifasini qo`ya boshladi.

XVIII asr oxirida frantsuz olimi Gaspar Monj o`zidan oldin yashab o`tgan olimlarning ilmiy asarlarini o`rganib chizmachilik fanini nazariy asosi hisoblangan «Tasviriy geometriya» («Chizma geometriya») kitobini yozdi. Bu kitob 1798 yilda nashrdan chiqib, tez orada butun Evropaga yoyildi va texnikada keng tadbiiq qilina boshlandi. G.Monj o`zaro perpendikulyar bo`lgan ikki tekislikka to`g`ri burchak ostida (ortogonal) proyeksiyalashning asoschisi hisoblanib, bu usul hozirgacha «Monj usuli» deb yuritiladi. Amalda foydalaniladigan va o`lchash bilan bog`liq bo`lgan proyeksion, mashinasozlik va arxitektura-qurilish va boshqa barcha chizmalar Monj usulida bajariladi.

Respublikamizda oddiy uy-rovzg`or buyumlaridan tortib to ulkan samalyotlarni ishlab,. chiqarish va qurilish ishlarini bajarishda Monj usuli asosida standart bo`yicha

tayyorlangan chizmalar dan foydalanadilar. Masalan, Toshkent aviasozlik zavodida ishlab chiqarilayotgan IL-76M rusumli transport samolyotni` yig`ishda, yuzlab malakali ishchi va injener-texnik xodimlar bir nechta mamlakatda standart chizmalar asosida tayyorlangan ikki mingga yaqin detal va uzellardan foydalanadilar. Yoki Respublikamizda qad roslayotgan murakkab konstruksiyali ko`p qavatli muhtaShakl binolar ham arxitektura-qurilish chizmalari asosida qurilmoqda.

Respublikamizda tasvirlami o`rganish «Chizmachilik» va «Chizma geometriya» nomlar bilan 1931 yildan boshlab maktab va oliy o`quv yurtlarida o`qitila boshlandi. Bu soha bo`yicha elikka yaqin fan doktori va fan nomzodlari etishib chiqdi. Bu fanlarni rivojlantirish hamda o`qitish va uni takomillashtirishda o`zbek pedagog olimlardan R.Xoruno`, YU.Qirg`izboev, e.Sobito`, I.Rahmono`, S.Murodov, A.Akbarov, J.Yodgorov, L.Hakirno`, A.Ismatullaev, P.Odilo` va metodist olimlardan A.Umronxo`jaev, E.Rovziev kabilarning hissalarini katta boldi.

Chizmachilikni har kim bilishi kerak. Chizmalar har qanday ixtisosdagi kishilarning doimiy yo`ldoshidir. Ular texnikadagina emas, balki boshqa sohalarda ham qo`l keladi. Chizmalarga qarab turar joy binolari, to`g`onlar, elektr stantsiyadari, shaxtalar, shosse va temir yo`llar quriladi. Bunday chizmalar injenerlik qurilish chizmalari deb ataladi.

Chizmalarga qarab poyafzal tayyorlanadi, kiyimlar tikiladi, mebellar yasaladi, shahar va qishloq posyolkalari planlashtiriladi va ko`kalamzorlashtiriladi. Vrachlarga chizmalar murakkab meditsina texnikasini o`rganishda yordamga keladi. Uchuvchi va dengizchilar kema yo`lini aniqlashda chizmalardan foydalanadilar. Chizma maktab o`quvchilariga fizika, matematika va geografiyani o`tishda kerak bo`ladi. Shu sababli, savodli kishi bo`lib etishish, o`z mehnati bilan Vatanga foyda etkazish uchun chizmachilikni qunt bilan o`rganish kerak.

Chizmachilik va texnika. Inson maktabda, uyda va ko`chada turli asbob va mashinalar qurshovida yashaydi. Bizning zavod va fabrikalarimizda har kuni ko`plab stanoklar, elektrovozlar, samolyotlar, maishiy mashinalar, masalan, Muzkatgichlar, chang yutgich va boshqalar ishlab chiqariladi. Chizmasiz bu mashinalarni yaratish ham, ishlab chiqarish ham mumkin emas. Chizmalar injenerning o`y fikrlarini ishchiga etkazadi. Chizmalarga qarab mashinalarning ayrim qismlari yasaladi, tayyor detallardan murakkab qurilmalar yig`iladi. Shu sababli, chizmani "texnika tili" deb ataydilar.

Texnikani egallash uchun, yuqori malakali ishchi, qishloq Xo`jalik mexanizatori yoki injener bo`lib etishish uchun chizmalar tayyorlashni, ya'ni chizmalar chizishni

bilish va ularni tushunish, yoki chizmachilik tili bilan aytganda, chizmalarni o`qiy olish kerak. Ishchi Chizmani o`qir ekan, konstruktor o`ylab chiqargan narsani ko`z oldiga keltiradi. Chizmalar zavodlardan zavodlarga, bir mamlakatdan ikkinchi mamlakatga yuborib turiladi. Chizmani o`qishni bilgan har qanday ixtisosdagi kishi chizmani tushunadi va unga qarab eng murakkab mashinaning tuzilishini ham bilib oladi. Faqat injenerlargina emas, balki har bir ishchi ham chizmachilikni bilishi kerak.

#### Adabiyotlar:

1. Qirg'izboyev Y. va b. Mashinasozlik chizmachiligi kursi "O'qituvchi" T., 1974.
2. Mogilniy I.M., Texnika chizmachiligi. "O'qituvchi", T.,1965.
3. Yodgorov J.Y., Narzullayev A.X. Mashinasozlik chizmachiligi, BuxDU, Buxoro, 2006.
4. [www.ZiyoNet.uz](http://www.ZiyoNet.uz)



**ФИО автора:** Amanova Gulshan Egamqul qizi

Navoiy viloyati Nurota tumani

Nurota tumani iqsodiyot kolleji

**Название публикации:** «O‘ZBEKNING QAROVSIZ QOLGAN DARDI»

**Annotatsiya-**insonlarning munosib hayot kechirishi o‘z huquqlarini talab qilishi, fuqarolarning muammolarini haliq qilish uchun zarur sharoit yaratish, yo‘lida jurnalistlarni qo‘llab quvvatlash

**Kalit so‘zlari-** jurnalistika, so‘z erkinligi, telekanal

Perzidentimiz jurnalistlar uchun katta imkoniyatlar eshigini ochib berdi. So‘z erkinligini jurnalistlarga yangi davirni yangi hayotni boshlab berdi. Jurnalist bugun bizning hayotimizga va turmush tarzimizga, mahalla deputatlar va hokimlardan ham tez kirib keldi. Avallari jurnalist deganda telekanalda axborot beruvchi boshlovchilarni tushunardik xolos, lekin bugunga kelib jurnalist axborot berishi balkim hayotimizdagi ildiz otib ketgan va yillar davomida ko‘milib kelgan momolarni yech oladigan kuch qudratga ega ekanligini bildik. Ilgari jurnalist oddiy bir inson endi, bugun esa jurnalist o‘zbekning dardiga malham bo‘lmoqda. Xalqimizning ravnaqi uning kelajagiga oid ulkan ishlar olib borilmoqda va uning yanada qadir topishida va hech bir adabiyotimiz isiz yo‘q bo‘lib ketishiga yo‘l qo‘ymaslik va xalqimizning shonli tariximiz bizning achinarli, esaganda ko‘zimiga yosh yuragimizda og‘riq turadigan qalbimizga dido soladigan buyuk adabiyotlarimiz bor. Shulardan biri usmon nosirdir har~bir sherda ruhiyatiga ozuqa beradigan va hayotga to‘ymay qolgan insonni ko‘rish mumkin. Jurnalist bugun olib borilayotgan keng qamrovli islohotlar shunchaki emas balki adabiyotimizning xali biz tanimagan va bimagani buyuk ajdodlarimizni dunyoga olib chiqishdir. Jurnalist amalga oshirilayotgan ishlar ertangi kunimizga mustahkam poydevordir yana shuni ishonch bilan aytish mumkin jurnalist eng mudroq qaliblarni ham uyg‘ota oldi. Ularning ham hayotga bo‘lgan munsobatini o‘zgartirdi, jurnalist tufayli biz huquqlarimizni anglayapmiz va taniyapmiz. Bugun eng chekka jolarda joylashgan qishloqlarga ham jurnalist qadami yetib bordi, sivet yo‘q gaz yo‘q deb o‘travergan halqimiz bugun butunlay boshqacha fikriga ega bo‘ldi. Eng uzoq joylarda ham elktor tormoqlari bormoqda va bunda jurnalistlar o‘rni judayam katta bo‘lmoqda, Myt telekanali orqali efirga uzatilyotgan amirxon shovisida ham ko‘plar insonlar hayotini kuzatish mumkin, eshikma eshik sarson bo‘layotgan odamlar adolatsizliklar va ko‘plab momolarni ko‘rish mumkin. Bu ko‘rsatuvda qanchadan qancha insonlar tag‘diri o‘zgardi, olilar tiklandi odamlar uyli bo‘lishdi. Eng muximi ular hayotida qo‘llab quvvatlaydigan insonlar borligini bu hayot mehri muxabbatga to‘la ekanligini xis qilishdi.

Jurnalist bugun adolat izlayotgan halqimizning yurgidan chuqur joy oldi. Necha yillar sarson bo'lgan halqimiz bugun orzularini amalga oshirishmoqda, chang va loy to'lgan ko'chalar o'rnini asfalt qopladi. Ichimlik suvlari endi uyi oldida, jurnalist bugun qaysi soxa vakillari bo'lishidan qat'iy nazar ularni uyg'ovchilikka chorlaydi va ularni inson tag'diriga befarq bo'lmaslika undaydi. Ayniqsa yoshlarni har tomonlama qo'llab quvvatlashi yoshlar uchun katta imkoniyat,"

Alisher navoiyning fazilatlarini behsob edi. Ulug' ishlarni ulug' istid'odlarsiz qilib bo'lmasligini hazrat Alisher yaxshi bilur edilar, shuning uchun hammisha el~ ulus orasidan nodir istedodlar izlab o'tidilar. Yonlarida yurgan nadimlariga musohiblariga biz kabi shogirdlariga aytar edilarki, bahillik doim nursiz loyoqatsiz, istedodsiz odamlardan chiqur. Xususan, oliy jamiyada loyoqatsiz bahillar doim istedodlarning yo'lini to'surlar xudodod zakovatlarini chiqarmay xayf qilurlar bundan butun halq zarar kurur. Dunyodagi eng mashum bahillik istedodlarning yo'lini to'suvchi bahillikdir. Dunyodagi eng oliy sohovat esa nodir istedodlarni yuzaga chiqaruvchi sohovatdur. Ayni haqiqat! ~ zavqlanib xitob qildi Bobur"

Bugun jurnalist ham qo'ldan qelganicha yoshlarga yordam qo'lini cho'zmoqda. Jurnalist kasbi ham oson emas buning uchun mustahkam iroda talab qilinadi. Kechhani kecha demay mehnat qilayotgan haliqa nafim tegsin deb o'zini kerak bo'lsa huzur holovatidan kechib ishlayotgan Jurnalist har~doim haliq orasida haliq bilan birga bo'lganiligi sababli inson dardi va momolari birinchi o'rinda turadi. Bugun bizning ham jamiyata inson qadri yuksalmoqda va ulug'lanmoqda, insonlar bor ekan jamiyat gullab yashnaydi, taraqqiyot topadi. Inson o'zining qadri qanchalik yuksalganini bilsa u shunchalik qadir topad aslida birgina inson tag'diri qanchalik muhimdir aytaylik biron momogizni hal qilolmay sarson yursangiz, sizga kimnidir yordami tegsa u insondan umringizni oxirgacha minnatdorsiz jurnalist ham bugun haliq duosida haliqni duosini olmoqda mana shunday xayirli va sovobli ishlar nafaqat insonni balkim jamiyatining ham rivoj topishida katta o'rin tutadi.

Prezidentimiz jurnalistlarni har~ tomonlama qo'llab quvvatlashi ularga ochiqligini yortib berish yo'lida, barcha imkoniyatlarni ishga solish kerak ekanligini aytadilar. Prezidentimiz har safar jurnalistlar bilan uchrashganda ularga ishonch bildiradi ularga kasbi mas uliyatili kasb ekanligini takidlaydi. Prezidentimiz bugun barcha soha vakillarini qo'llab quvvatlamoqda, shu jumladan ta'lim sohasida amalga oshirilayotgan ulkan ishlari. Biz kabi yoshlarni ruhlantiradi, Prezidentimizning 2021 yil 30 iyuldagi "Oliy talim tashkilotlarida talim olish imkoniyatlarini yanada kengaytirish chora~ tadbirlari to'g'risida, qonunlari va talim oid ko'plab qarorlari, bugun talim sohasini ham tubdan o'zgartirdi.

Jurnalist bugun o'zini fidokorona namoyish etayotgan soha vakillaridan biridir, bshqa soha vakillari ham mana shunday o'z kasbiga yondoshganda edi. Bizning jamiyatda bunchalik momolar yuzaga chiqmasdi,

Cho‘lponi adabiyotga qarata aytilgan so‘zlari bugun jurnalistda qayta tug‘uldi, Adabiyot chin manoda ila o‘lgan, so‘ngan qoralangan, o‘chgan, majruh, yarador ko‘ngilga ruh bermoq uchun faqat vujudimizga ems qonlarimizga qadar singishgan qora balchiqlarni tozalaydurg‘on, o‘tkir yurak suvi, xiralashgan oynalarimizni yorug‘ va ravshan qiladurg‘on, chang va turog‘lar to‘lgan ko‘zlarimizni artgil, tozalaydurg‘on buloq suvi bo‘lganligidan bizga g‘oyat kerakdir"

## **Foydalangan adabiyotlar**

- 1)Pirimqul Qodirovning “Yulduzli tunlar” asari
- 2)Bekajon gazetasi

**ФИО автора:** Yusufboyev Javohir Azizbek o'g'li

Abu Ali Ibn Sino nomidagi Buxoro

davlat tibbiyot instituti stomotologiya

fakulteti 1-kurs talabasi

**Название публикации:** «SOG'LOM HAYOT UCHUN»

-Sog'lom bo'lish uchun o'zi nimalar qilish kerak ?

To'g'ri bu shunchaki oddiy savol bo'lishi mumkindir lekin bunga hozirda ko'pchilik katta ahamiyat bermaydi. Ha , aynan “ ko'pchilik “ deb ataladigan jumla ko'p narsa shunga bog'liq chunki odamlar avval o'zlari yurib ko'rmagan yo'ldan yurishni xohlamaydilar va “ ko'pchilik “ yurgan yo'llardan yuradi. Hayotni o'zgartirish vaqti keldi endi yanada mukammal va kuchli bo'lishimiz kerak buning uchun biz albatta sog'lom bo'lishimiz kerak. Sog'lom bo'lish uchun hozirda ko'pchilik ma'lumotlarni internet orqali topsa bo'ladi . Juda foydali bo'lgan postlar va tavsialar yetarlicha shunchaki biz ulardan foydalanishimiz kerak bo'ladi. Agar kelajakka qadam qo'yayotgan yoshlarni biz to'g'ri yo'lda tarbiyalasak ular albatta keyinchalik ham o'z ustida ishlab yetuk kadr bo'ladi.

Sog'lom hayot uchun eng avvalo biz o'zimizni ham ruhan ham jismonan tayyorlab borishimiz kerak bo'ladi. - Nimaga ruhan ? – deysizmi

Sababi shundaki har bir ishni qilish uchun eng avvalo unga oldin ruhan tayyorlanish kerak. Masalan : siz o'zingizga har kun ertalab 1 soat piyoda yurishni maqsad qilib oldingiz siz bu ishni bir kun qilasiz , ikki kun qilasiz lekin agar siz loqaytlik qilib uni tashab qoysangiz bir-ikki kunga bu sizga keyinchalik motivatsia bermay qoladi. Xuddi shunday agar irodangiz kuchli bo'lsa hammasiga erishasiz. Sog'lom bo'lish uchun har kuni ertalab badan tarbiya yoki boshqa mashqlarni muntazam qilib borish shart emas shunchaki shaxsiy gigiyena qoidalariga rioya qilib borish kerak. Zararli odatlardan qutilish kerak iloji bo'lsa ularni umuman unitish kerak. Bundan tashqari hozirgi zamonda ko'plab tarqalib ko'plab insonlarni o'z domiga tortayotgan virusli va mikroblar orqali tarqaladigan kasalliklarni oldini olish uchun o'zimiz xarakat qilishimiz kerak.

Har bir inson sog'lom hayot uchun nafaqat o'zini balki o'z yaqinlarini ham bu tadbirga yo'naltirishi kerak. Sog'lom insonni kayfiyati har doim yaxshi bo'ladi . Keling sog'lom hayot uchun birgalikda xarakat qilamiz. Bu nafaqat bizni balki butun insoniyat ahlini farovon hayot tarzini qo'llab-quvvatlab ularning va yaqinlarimizning sog'lom bo'lishi uchun bir asos bo'ladi. Sog'lom hayot tarzida albatta bizga yana eng kerakli jihatlaridan biri bu to'yib ovqatlanish xisoblanadi chunki sog'lom odam tanasida yetarli darajada immunitet hosil bo'ladi. Me'yoridan ortiq ham

ovqatlanmaslik kerak albatta , bu chunki ortiqcha vaznga olib keladi. Biz ko'pincha yashil mahsulotlar iste'mol qilsak organizimizga kerakli moddalarni qabul qilamiz. Xulosa qilib aytsak sog'lom hayot uchun eng avvalo o'zimizni boshqarishni va o'z qoidalarimiz ustida qa'tiy tura bilishimiz kerak bo'ladi. Hech qachon atrofingizdagilarga yomon kayfiyatingizni sezdirang, aql bilan ish yuriting, jahлга erk bermang. Yaxshisi bunday vaqtda sukut saqlang va vaziyatni yaxshilab o'rganib chiqing. Shunda siz yana boshqa ko'ngilsizliklarning oldini olgan bo'lasiz. Jismoniy mehnat yoki biror jismoniy mashq bilan shug'ullaning, chunki jismonan toliqish jahldan tushishda yordam beradi yana bir maslahat agar jahlingiz chiqsa biron nima yeyishni tavsiya qilardim chunki och qolgan inson jan-jal qilishga ko'proq moyil bo'ladi ekan. Uyquning me'yorida bo'lmasligi immunitet tizimini sezilarli darajada susaytiradi, umumiy holatga, soch, teriga salbiy ta'sir o'tkazadi. Hattoki vazn ortishiga ham olib keladi. Tadqiqot natijalariga ko'ra, muntazam ravishda 7 soatdan kam uxlaydigan insonlar boshqa insonlarga nisbatan 4 marotaba ko'proq shamollaydi. Tun – dam olish va resurslarni qayta tiklash vaqti. Agar dam olish uchun etarli vaqt bo'lmasa, tana zaiflashadi va tashqi ta'sirlardan o'zini himoya qila olmaydi bu bizni organizimiz zaiflashib qolishiga sabab bo'ladi . Har doimgi normal holatni yo'qotishga yo'l qo'ymaylik har kuni kun rejaga amal qilishimiz kerak. Ruhiy osoyishtalikni ta'minlash. Ma'lumki, bizning tanamiz, ichki a'zolar faoliyati asab tizimiga bevosita daxldor hisoblanadi . Ularning me'yoriy faoliyati ruhiy holatimiz, kayfiyatimizni belgilaydi. Shu ma'noda huda-behudaga jizzakilik qilmay, yaxshi narsalar haqida o'ylab, oqilona fikrlash, yomonliklardan tiyilish, nafsga erk bermaslik, xushfe'l, xushmuomala bo'lish sog'liqni saqlash va mustahkamlashning garovi hisoblanib qolmay bizni yanada yaxshi yashashimiz uchun xizmat qiladi. Inson eng avvalo shuni bilib olishi kerak sog'liq o'zimizga kerak eng avvalo shuning uchun nima qilsak ham o'zimiz uchun qilamiz. Bu yozilganlarga shunchaki befarq bo'lib qolishimiz kerak emas chunki inson o'zini anglab boshlagandan o'zi oila a'zolari va yaqinlari , do'stlariga eng yaxshisini munosib ko'radi shuning uchun ham bu yozilganlarga amal qilishdan hech qachon qochmasligimiz kerak . Hech qachon o'z sog'ligimiz uchun nimadir qilishdan va unga vaqt ajratishga erinmasligimiz kerak. O'z-o'zini rivojlantirishga doimiy intilish. Biz qanchalik ko'p yangi ma'lumot olsak, albatta bu bizning yanada rivojlanishimiz uchun xizmat qiladi va buni bizga ziyoni tegmaydi albatta bular turli sohalarida bo'lishi mumkin masalan: tibbiyot , huquqshunoslik , badiiy adabiyotlardan olingan ma'lumotlar bizni yanada bilimli qiladi . Xuddi shu narsa bizning tanamizning imkoniyatlariga ham tegishli. O'z ustida ishlash cheksizdir, ular butun hayoti bilan shug'ullanishadi

**ФИО автора:** Hotamova Lobar Shukrilloyevna

Academic lyceum of Bukhara Institute of Engineering and Technology

She is an English teacher at the Department of Foreign Languages

**Название публикации:** «METHODS OF ENSURING THE EFFECTIVENESS OF EDUCATION AND THEREQUIREMENTS FOR THEM»

**Annotation:** The article has analyzed the methods used to ensure the activity of today's educational process. It is necessary to achieve an activity only as a result of knowing and following the requirements for the application of these methods. Pedagogical skills are an important factor in achieving the efficiency of lesson.

**Keywords:** efficiency, education, teaching methods, demand, analysis, quality of teaching.

It is known that the knowledge and skills of the staff will be improved the requirements must be derived from the needs of the present and the future. In 2017-2021 Strategy of actions on five priority directions of development of Uzbekistan “Introduction of international standards for quality assessment of education and training Improving the quality and efficiency of higher education institutions on the basis of gradual increase of quotas for admission to educational institutions; research and encourage innovation, put scientific and innovative achievements into practice creating effective mechanisms for achieving this, universities and research institutes specialized scientific-experimental laboratories, high technology establishment of centers and technoparks ” will be useful. Improving the professional level and skills, scientific and pedagogical potential of the staff requires the creation of an advanced material and technical base of the system of advanced training. Personnel based on the development of modern economy, science, engineering and technology the creation of an improved system of training is the most important for the development of the country is a condition. The use of such a system is the future of human resources ability to identify and solve, high general and professional culture, creativity and social activism, socio-political and independent skills to form a younger generation. The level of development of society, the transformation of our time into the information age, in the economy structural changes show that young people are mature, quick to assess the situation, any to train a qualified professional who can make the right and wise decisions in any situation It is not enough for a teacher to teach in a traditional way, to guide students. In order to teach modern sciences to young people, a teacher must know these subjects well be able to apply teaching methods skillfully, demonstrate methodological readiness required to take.

Teaching methods are those that teachers and students work together methods of activity are understood and these methods are technical-technological of learners acquire knowledge, skills and competencies, acquire knowledge independently and so on to increase the ability to apply knowledge in practice. Pedagogical In practice, the following methods - oral method (oral statement, explanation, conversation), with a book performance (instructional materials), visual method (exhibitions, film, video, observation), practical methods (exercises, laboratory, practical work) are widely used. Depending on the didactic tasks, the following methods are used – knowledge create, develop skills and competencies, apply and consolidate knowledge, testing knowledge, skills and competencies. There are two methods according to the learning activities of students and they are divided into 2 groups: reproductive and problem-based research methods. Reproductive and problem-based teaching methods are primarily new to students

based on an assessment of the level of creative activity in understanding concepts, phenomena and laws divided into parts. Reproductive methods primarily focus on students' learning materials to ensure a stronger memory, direct management of cognitive activities, in order to build practical skills and competencies to quickly identify shortcomings applied. When we say problem-based learning, we mean that the learning material is scientific in the minds of the students learning that cognitive tasks and problems, such as research, arise understood. The search for logical, scientific conclusions in the student's thinking activity and there are problematic situations that encourage learning. An issue arises to solve it, he seeks to understand the rules being studied.

**The first group of teaching methods:** ready-made learning activities and education methods that enable recipients to acquire knowledge at level 1. A lecture is a large amount of teaching material taught by a teacher over a long period of time monologue A story is usually a teacher's monologue about an event, an event, a fact to clarify theoretical facts, to arouse interest in the material being studied applied. The main requirement for storytelling is emotional delivery, artistic, make an effective statement. Explanation - writing different cases of the described material on the board narrate the study material by explaining, analyzing, interpreting, and proving Instruction is an independent method that is widely used in vocational training teach students the tasks of specific actions, ways to implement them, practice task-solving requirements, skill-based sequence of actions, a specific type describe specific situations and explain their practical application Demonstrations are learners' objects and events, their natural processes visual-emotional presentation Demonstrate and perceive objects, processes, and events in a visual way intends to do. The main purpose of this method is to teach. To the means of presentation diagrams, tables, pictures, pictures, albums, maps, flat models. The way you view information is more visual overhead projectors, projectors, cameras, reading reception on televisions, as well as on computers that display information on a display based on

**The second group of practical learning methods:** learning activities that describe what is remembered and methods that enable learners to acquire knowledge and skills at Level 2. The way to work with a book is to teach, educate, develop and engage performs its functions. Students can work with the book: in the classroom under your guidance; independent at home. Students work with books at home make sure they have a way to work independently with the book before putting it in front of them do: get acquainted with its structure; glance read individual chapters; search for answers to questions; essay writing; compilation of basic abstracts; logical structure drawing drawings; solve examples and tasks, perform exercises; control tests performance; storage of material.

The laboratory method is a method in which learners are educators under the guidance and practice of a pre-arranged plan or practice they complete tasks, and in the process, they receive and understand new knowledge.

The main purpose of the method is to teach and develop. This method is for learners as follows provides opportunities to: acquire skills and abilities to work with equipment; known research and select independent research; Acquisition of practical skills: measurement and calculation; processing the results and comparing them with the previous ones.

**The third group of teaching methods:** discussion, partial-research educational activities and methods that provide students with the acquisition of knowledge and skills at level 3. Conversation - dialogic (Greek: dialogos - two or one conversation between several people), a question-and-answer way of teaching and learning. Another advantage of the conversation is that it stimulates the thinking of students and helps to develop the power of knowledge. Debate - discussion in the form of discussion active method of giving. The discussion method does all the work. Debate is free, and when it is free, it can be manageable. It just had to be mastered should be relevant to the topic and questions.

Brainstorming is the idea of solving practical or scientific problems collective formation. This method performs all the functions, but its main function activating the learning activities of learners,

making them independent of the problem interest in understanding and solving and the culture of dealing with them, communication skills to develop, to be free from external influences and to solve creative tasks nurtures the overcoming of primary path ideas.

Insert is an interactive text marking system for effective reading and thinking. Insert Asking questions to activate previous knowledge and mark it in the text treatment. Then there is the definition of all kinds of information that can be found in the text. Insert actively monitor the learner's independent learning while working with text a powerful tool that allows Insert - to solve complex tasks of mastering and strengthening teaching materials, developing reading skills is a teaching method used for Text designation system (√) - a sign confirming that I know; (+) - new information symbol; (-) is the opposite sign, as far as I know; (?) - made me think.

Pinboard (from the English: pin - fastening, board - writing board)

Instructor: → Suggested problem expresses his views on the solution. → Organizes mass mental attack.

Learners will be able to: → Suggest, discuss, and evaluate the most ideas choose many acceptable (effective and other ideas and put them on a piece of paper as key words) (no more than 2 words) and attach to the board. → Group members (2-3 students as determined by the teacher go to the blackboard and in consultation with others: sort out obvious mistakes or repetitive ideas; identify disputes; by the signs that ideas can be systematized determine; group all ideas on the board according to these symbols (card / sheets). Instructor: → Summarizes and evaluates the results of the work. The situational approach is the educator's ability to create problem situations and teach based on the active cognitive activities of the recipients. It is the analysis, evaluation of a specific situation and from making the next decision. The problem consists of 3 components: known (from this task); unknown (finding leads to the formation of new knowledge will come); needed to perform a search in the direction of finding the unknown, the previous knowledge (learner experience).

**The fourth group includes teaching methods:** independent research activities and 4 levels methods of acquiring knowledge.

The project method involves the practical application, analysis, and evaluation of knowledge and skills the holder implements a comprehensive teaching method. Students are at a high level, other than that rather than using teaching methods in planning, organizing, supervising, participate in the analysis and evaluation of the results of the task.

Case study stage (case English - set, exact situation, study stage) is the method, from the learners who create the situations that organize normal life and to the learners organizing ordinary situations from life that require the search for a more appropriate solution or based on artificially created situations.

## References

1. Action Strategy for the five priority areas of development of Uzbekistan for 2017-2021 Decree of the President of Uzbekistan No. PF 4947 dated 07.02.2017. 29 May.
2. Abdullayeva R.M. Requirements for teachers and the basis for their improvement. Online scientific conference "Retraining and advanced training of teachers in the context of digitalization of education: modern approaches and innovations."
3. Khodiyev B.YU., Golish L.V., Khashimova D.P. Methods and tools for organizing independent learning.
4. Khoshimova M. Pedagogical technology and pedagogical skills. T.: TDIU. 2007. 58 p.
5. Hakimova M.F. and others. Methods of teaching special subjects. Study guide.
6. Tolipov E., Usmonboyeva M. Pedagogical technology: theory and practice.



**ФИО авторов:** Хазраткулова Лола Нармуминовна

доктор философии (PhD) по экономическим наукам, старший преподаватель  
Ташкентского филиала РЭУ имени Г.В. Плеханова

Зокиров Шухрат Эркиналиевич

Научно-исследовательский институт «Махалля ва Оила» при Министерстве  
махалли и поддержки семьи Республики Узбекистан

**Название публикации:** «ОЦЕНКА МЕЖРЕГИОНАЛЬНОЙ  
ДИФФЕРЕНЦИАЦИИ И ФАКТОРЫ СНИЖЕНИЯ УРОВНЯ БЕДНОСТИ В  
УЗБЕКИСТАНЕ»

*Аннотация.* Цель исследования - обозначение основных направлений снижения уровня бедности и дифференциации доходов населения Узбекистана посредством проведения количественной оценки экономического и социального межрегионального неравенства в республике. Научно-теоретическая новизна исследования заключается в систематизации и развитии теоретических положений исследования межрегиональной дифференциации, научно-практическая - в оценке дифференциации социально-экономического развития, прежде всего, по уровню доходов населения в регионах Узбекистана.

*Ключевые слова:* совокупные доходы, ВРП, асимметрия, вариация, эксцесс, индекс Джини, индекс Тейла, индекс Херфиндаля-Хиршмана, прогнозные показатели, конкурентоспособность региона.

#### **ASSESSMENT OF INTERREGIONAL DIFFERENTIATION AND FACTORS OF POVERTY REDUCTION IN UZBEKISTAN**

*Abstract.* The purpose of the study is to identify the main directions of reducing the level of poverty and income differentiation of the population of Uzbekistan by conducting a quantitative assessment of economic and social interregional inequality in the republic. The scientific and theoretical novelty of the study consists in the systematization and development of the theoretical provisions of the study of interregional differentiation, the scientific and practical novelty of the study is to assess

the differentiation of socio-economic development, primarily by the level of income of the population in the regions of Uzbekistan.

**Keywords:** total income, GRP, asymmetry, variation, variance, Gini index, Theil index, Herfindahl-Hirschman index, forecast indicators, competitiveness of the region.

## **ЎЗБЕКИСТОНДА МИНТАҚАЛАРАРО ТЕНГСИЗЛИКНИ БАҲОЛАШ ВА КАМБАҒАЛЛИКНИ КАМАЙТИРИШ ОМИЛЛАРИ**

**Аннотация.** Тадқиқотнинг асосий мақсади - республикадаги минтақалараро иқтисодий ва ижтимоий тенгсизликни миқдорий баҳолаш орқали Ўзбекистон аҳолисининг камбағаллик даржасини ва даромадлар ўртасидаги тафовутни камайтиришнинг асосий йўналишларини аниқлашдан иборат. Тадқиқотнинг илмий -назарий янгилиги, минтақалараро тафовутларни ўрганишнинг назарий қоидаларини тизимлаштириш ва ишлаб чиқишда, илмий-амалий янгилиги эса, ижтимоий-иқтисодий ривожланишнинг дифференциациясини, биринчи навбатда, Ўзбекистон ҳудудларида яшовчи аҳоли даромадлар даражаси бўйича баҳолашда кўрилади.

**Калит сўзлар:** аҳолининг умумий даромади, ялпи ҳудудий маҳсулот, асимметрия, вариация, Джини индекси, Тейл индекси, Херфиндахл-Хиршман индекси, прогноз кўрсаткичлари, минтақанинг рақобатбардошлиги.

**Введение.** Современный этап развития национальной экономики и социальной сферы Узбекистана характеризуется наличием и нарастанием остроты комплекса региональных проблем, вызванных диспропорциями в социально-экономическом развитии территорий. Повышение реальных денежных доходов и покупательской способности населения, дальнейшее сокращение количества малообеспеченных семей и уровня дифференциации населения по доходам признано одним из важнейших приоритетных направлений государственной политики страны [1].

Многие ученые сходятся во мнении, что асимметрия социально-экономического развития регионов является результатом хаотического воздействия множества факторов [2], среди которых, по нашему мнению,

следует выделить: человеческий, производственный и агломерационный потенциал, экономико-географические условия, уровень безработицы, степень бюджетной обеспеченности, научный и инновационный потенциал, социально-культурные предпосылки и факторы, уровень администрирования и др.

Дифференциация межрегионального развития обусловлена двумя группами факторов: объективными («первой природы») и субъективными (второй природы»). Первая из них включает в себя природные ресурсы, географическое положение и др., вторая - результаты деятельности человека [3]. Существуют допустимые значения дифференциации социально-экономического развития регионов, но в случае превышения пороговых значений ее преодоление связано с серьезными сложностями, так как обнищание одних территорий на фоне улучшения уровня жизни в других ведет к миграции, утечке квалифицированных кадров из депрессивных регионов и другим сопутствующим проблемам. Тенденции асимметричного социально-экономического развития регионов препятствуют достижению качественного уровня жизни проживающих в отдаленных регионах, оказывают негативное влияние на развитие национальной экономики в целом.

**Постановка проблемы.** Сглаживание диспропорций в социально-экономическом развитии регионов внутри страны позволяет снять остроту проблемы неравенства среди населения, выступая одним из главных аспектов обеспечения экономической и политической безопасности, повышения уровня жизни людей в большинстве государств. В связи с этим определение уровня экономического и социального развития территорий на основе анализа основных экономических показателей, изучение тенденции их развития, выявление имеющихся диспропорций в экономике региона и обоснование путей их преодоления должно находиться в постоянном фокусе внимания в качестве одной из важнейших задач управления государством. Изучению факторов, влияющих на неравенство, методам оценки социально-экономической асимметрии, количественному ее измерению и посвящено данное авторское исследование.

**Методология.** Вопросам оценки уровня межрегиональной дифференциации социально-экономического развития посвящены работы множества зарубежных ученых, как дальнего зарубежья, так и ближнего. Важное значение в изучение пространственного неравенства внесли такие ученые как У. Айзард, Дж. Бортс, И. Валлерстайн, Т. Венаблс, П. Кругман, С. Кузнец, Ф. Мартин, А. Маршалл, Х. Ричардсон, Я. Тинберген, Дж. Уильямсон, Дж. Фридмен и др.

В целях выяснения влияния различных факторов на асимметрию развития территорий важное значение имеет теория пространственного развития Пола Кругмана, согласно которой в региональном развитии выделяются конкурентные преимущества «первой природы» и «второй природы». В «первой природе» главным является фактор природных ресурсов, а в содержание «второй природы» входят агломерационный эффект, человеческий капитал и институты [4].

Количественную оценку асимметрии регионов осуществляют, как правило, на основе расчета и анализа различных индексов и коэффициентов, в частности, применяются коэффициенты вариации (в т.ч. коэффициент вариации Уильямсона), стандартное отклонение, коэффициент неоднородности, индекс Джини, показатели концентрации, индексы энтропии и др. [5, 6, 7].

Автору представляется значимым отметить выделенные экономистами отдельные подходы исследования межрегиональной дифференциации с точки зрения технологии: 1) на основе индекса Джини и кривой Лоренца исследование отличий по каждой из составляющих регионального развития; 2) построение рейтинговых (комплексных) оценок для исследования дисбаланса; 3) исследование структуры межрегиональной дифференциации социально-экономического развития на основе метода главных компонент; 4) на основе применения методов корреляционно-регрессионного анализа и эконометрического моделирования выявление причинно-следственных связей и факторов, влияющих на межрегиональные диспропорции [8].

Исследования современных отечественных экономистов, направленные на характеристику уровня асимметрии регионального развития в Узбекистане, проводятся на основе определения вклада региона в формирование ВВП, расчета индекса региональной асимметрии, индекса относительного положения регионов [9, 10].

**Ход исследования.** В качестве анализируемых показателей автором определены: показатель объема валовой добавленной стоимости производства товаров и услуг региона (ВРП), освоение инвестиций в основной капитал, производство промышленной и сельскохозяйственной продукции, объемы услуг, из социальных - показатели доходов, образования, здравоохранения и занятости населения.

Расчет коэффициента вариации (табл. 1) показал, что наибольшая вариация в разрезе регионов Узбекистан наблюдается по показателям объемов промышленного производства, услуг и освоения инвестиций на душу населения, при этом налицо рост дифференциации по ним. Наиболее однородными можно считать уровень занятости населения регионов, совокупные доходы и производство сельскохозяйственной продукции на душу населения.

Таблица 1

**Коэффициенты вариации показателей социально-экономического развития регионов Узбекистана в 2016-2020 гг., %**

№	Показатель	2016 г.	2017 г.	2018 г.	2019 г.	2020 г.
1.	ВРП на д/н	41,34	46,33	50,49	60,93	69,26
2.	Освоение инвестиций в основной капитал на д/н	59,94	73,91	73,84	75,32	68,51
3.	Производство промышленной продукции на д/н	85,04	83,51	89,19	109,11	128,89
4.	Производство продукции сельского хозяйства на д/н	41,21	41,48	39,29	36,76	36,49
5.	Объем услуг на д/н	101,78	112,92	116,69	119,69	123,08
6.	Совокупные доходы на д/н	30,97	32,02	30,98	34,16	35,21
7.	Уровень занятости	9,40	8,75	6,32	6,16	8,17
8.	Доля выпускников ВУЗов в соответствующей возрастной группе	155,50	148,11	141,64	133,66	129,53
9.	Доля выпускников колледжей и лицеев в соответствующей возрастной группе	11,65	12,49	12,04	10,05	9,76
10.	Количество поликлиник и больниц на 10 тыс. чел.	31,41	31,21	39,92	37,65	35,39
11.	Подушевая бюджетная обеспеченность	12,65	19,98	14,79	13,47	19,57

Разработано автором по данным Государственного комитета Республики Узбекистан по статистике <https://www.stat.uz/>

Коэффициент эксцесса (табл. 2) свидетельствует о нормальном распределении вариационного ряда только среднедушевых объемов

производства продукции сельского хозяйства. Значение эксцесса совокупности остальных анализируемых показателей социально-экономического развития регионов Узбекистана в 2016-2020 гг. принадлежит к диапазону положительных чисел, что свидетельствует о том, что распределение данных величин является остроконечным (особенно объем услуг на душу населения).

Таблица 2

**Коэффициенты эксцесса показателей социально-экономического развития регионов Узбекистана в 2016-2020 гг.**

№	Показатель	2016 г.	2017 г.	2018 г.	2019 г.	2020 г.
1.	ВРП на д/н	2,15	3,12	2,41	2,97	4,91
2.	Освоение инвестиций в основной капитал на д/н	-0,45	0,50	1,90	2,26	1,55
3.	Производство промышленной продукции на д/н	1,94	1,77	2,17	6,73	8,48
4.	Производство продукции сельского хозяйства на д/н	0,73	0,27	-0,13	-0,28	-0,43
5.	Объем услуг на д/н	13,14	13,34	13,42	13,39	13,43
6.	Совокупные доходы на д/н	2,18	3,00	2,58	3,70	3,36
7.	Уровень занятости	-0,33	0,06	0,85	5,14	8,14
8.	Доля выпускников ВУЗов в соответствующей возрастной группе	13,29	13,19	13,00	12,94	12,94
9.	Доля выпускников колледжей и лицеев в соответствующей возрастной группе	3,87	7,64	6,45	4,12	1,45
10.	Количество поликлиник и больниц на 10 тыс. чел.	0,20	0,99	4,38	3,20	1,48
11.	Подушевая бюджетная обеспеченность	1,04	1,35	0,82	0,88	0,47

Разработано автором по данным Государственного комитета Республики Узбекистан по статистике <https://www.stat.uz/>

Для определения уровня дисбаланса в социально-экономическом развитии территорий рассчитаем межрегиональный коэффициент Джини (рис. 1).

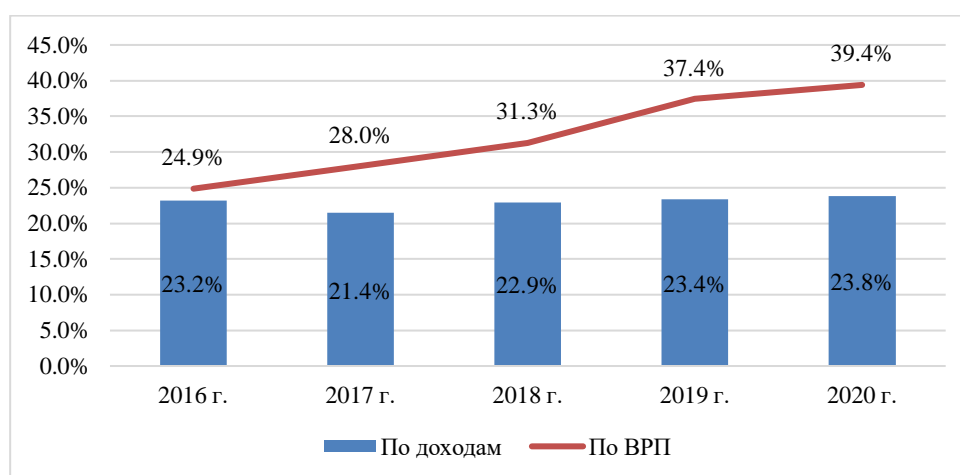

**Рис. 1. Межрегиональный индекс Джини для среднедушевых ВРП и совокупных доходов населения по регионам Узбекистана за 2016-2020 гг.**

Разработано автором по данным Государственного комитета Республики Узбекистан по статистике <https://www.stat.uz/>

Если индекс Джини превышает 30-40%, то считается, что в стране высокое неравенство, способствующее замедлению темпов экономического развития и формированию «ловушки бедности», при которой общество становится беднее с каждым поколением. Расчеты показали, что в 2016-2020 гг. по обоим исследуемым показателям индекс не превышает данное критическое значение, однако тревожным фактом выступает тенденция его стремительного роста по ВРП на душу населения.

Индекс Херфиндаля-Хиршмана является показателем концентрации и с учетом доли населения, проживающего в разных регионах, рассчитывается по формуле:

$$HHI = \sum_{i=1}^n \frac{x_i^2}{\mu_i} \quad (1)$$

Индекс Херфиндаля-Хиршмана показывает, что монополия регионов, занимающих лидирующие позиции в производстве ВРП, неуклонно из года в год за рассматриваемый период растет.

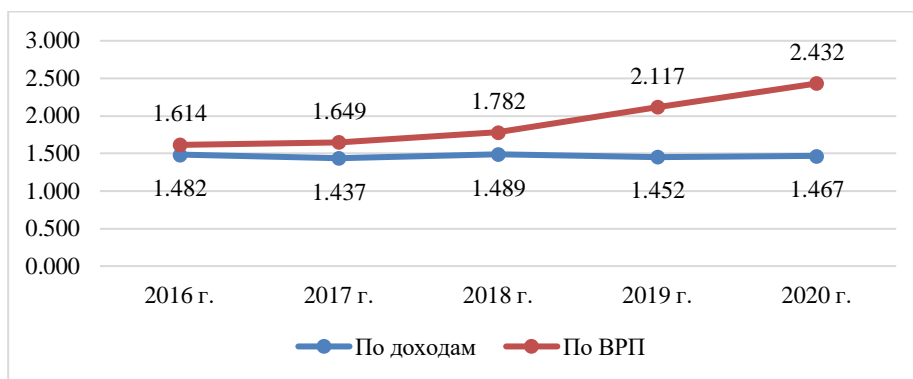

**Рис. 2. Индекс Херфиндаля-Хиршмана для среднедушевых ВРП и совокупных доходов населения по регионам Узбекистана за 2016-2020 гг.**

Разработано автором по данным Государственного комитета Республики Узбекистан по статистике <https://www.stat.uz/>

Результаты расчета показателей энтропии - индексов Тейла, показывающие региональное распределение дохода (ВРП и др.) по населению ( $T_T$ ) и населения по доходу (ВРП и др.) ( $T_L$ ):

$$T_T = \frac{1}{n} \sum_{i=1}^n \frac{x_i}{\bar{x}} \times \ln \frac{x_i}{\bar{x}} \quad \text{и} \quad T_L = \frac{1}{n} \sum_{i=1}^n \ln \frac{\bar{x}}{x_i} \quad (2)$$

для ВРП на душу населения и среднедушевых совокупных доходов населения регионов Узбекистана приведены в таблице 3.

Результаты подсчета индексов Тейла показали, что поскольку как по ВРП на душу населения, так и по совокупным душевым доходам населения Т-мера Тейла больше L-меры, то это означает, что в государстве наблюдается разрыв в уровнях развития богатых и бедных регионов, при этом значительное влияние на общую неравномерность развития страны оказывают богатые регионы, то есть усиление дифференциации произошло именно за счет концентрации производства ВРП в богатых регионах.

Таблица 3

**Индексы Тейла для среднедушевых ВРП и совокупных доходов населения по 14 регионам Республики Узбекистан за 2016-2020 гг.**

	ВРП на д/н					Среднедушевые доходы населения				
	2016 г.	2017 г.	2018 г.	2019 г.	2020 г.	2016 г.	2017 г.	2018 г.	2019 г.	2020 г.
Т-мера	0,069	0,084	0,099	0,140	0,171	0,040	0,042	0,040	0,047	0,050
L-мера	0,063	0,075	0,087	0,122	0,145	0,037	0,038	0,036	0,042	0,045

Разработано автором по данным Государственного комитета Республики Узбекистан по статистике <https://www.stat.uz/>

Кроме того, можно заметить уменьшение различий между Т-мерой и L-мерой по душевым совокупным доходам населения, то есть происходит постепенное размывание лидерства богатых регионов, приближение уровня доходов к среднему по республике. Налицо рост масштабов дифференциации: по среднедушевым доходам населения - на 25%, по ВРП на душу населения - на 148% (рис. 3).

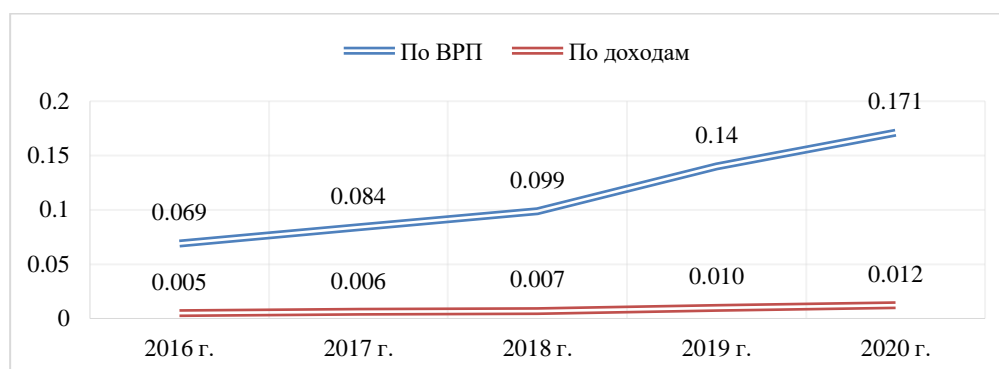

**Рис. 3. Индекс Тейла (Т-мера) для среднедушевых ВРП и совокупных доходов населения по 14 регионам Республики Узбекистан за 2016-2020 гг.**

Разработано автором по данным Государственного комитета Республики Узбекистан по статистике <https://www.stat.uz/>



Рисунок 3 наглядно демонстрирует нарастающую дивергенцию в регионах Узбекистана, что может свидетельствовать о росте конкурентных преимуществ экономически сильных регионов и дальнейшем ослаблении слабых. Как показали научные исследования представителей так называемых теорий поляризации, это чревато тем, что чем интенсивнее проходят процессы дивергенции, тем более неоднородными, неравновесными становятся пространственные характеристики социально-экономической системы [11].

В целях определения факторов, оказывающих воздействие на рост или снижение доходов населения Узбекистана, были применены методы корреляционно-регрессионного анализа и экономико-математического моделирования. Анализ проводился по показателям: совокупные душевые доходы населения (Inc), инвестиции в основной капитал региона на душу населения (Inv), душевые объемы производства промышленной продукции (Ind), объемы производства сельскохозяйственной продукции на душу населения (Agr), объемы услуг на душу населения (Serv), уровень занятости (Emp). Всего исследованием было охвачено 420 показателей в разрезе 14 административно-территориальных образований Узбекистана за период с 2016 по 2020 гг. Анализ проводился на основе панельных данных, поскольку с точки зрения эконометрики использование многомерных данных увеличивает объем рассматриваемой выборки и обеспечивает большую эффективность оценивания параметров регрессионной модели.

Таблица 4

**Корреляционная матрица факторов снижения бедности в регионах  
Республики Узбекистан, 2016-2020 гг.**

	Inc	Emp	Serv	Agr	Ind	Inv
Inc	1.000000	0.494387	0.775347	-0.084214	0.744909	0.879482
Emp	0.494387	1.000000	0.661543	-0.310185	0.334958	0.364675
Serv	0.775347	0.661543	1.000000	-0.394774	0.421292	0.664420
Agr	-0.084214	-0.310185	-0.394774	1.000000	-0.139701	-0.210234
Ind	0.744909	0.334958	0.421292	-0.139701	1.000000	0.789394
Inv	0.879482	0.364675	0.664420	-0.210234	0.789394	1.000000

Разработано автором по данным Государственного комитета Республики Узбекистан по статистике <https://www.stat.uz/>

Для регрессионного анализа в качестве объясняемой переменной взяты среднедушевые совокупные доходы населения, объясняющих - инвестиции в основной капитал региона на душу населения, объемы производства промышленной продукции, объемы производства сельскохозяйственной продукции, объемы услуг, уровень занятости.

Построенная первоначальная регрессионная модель показала статистическую незначимость переменной  $Emp$ , в связи с чем последняя была исключена из модели. Для проведения регрессионного анализа факторов экономического роста регионов Узбекистана было построено три модели: общая (POLS) модель регрессии, модель с фиксированными эффектами (FE) и модель со случайными эффектами (RE).

Информационные критерии Акаике (AIC), Шварца (SC) и Хеннана-Куинна (HQC) указывают на то, что из двух построенных моделей следует выбрать FE.

Таблица 5

#### Fixed effects panel regression (LSDV) model

Variable	Coefficient	Std. Error	t-Statistic	Prob.
C	1381.942	226.5524	6.099876	0.0000
AGR	0.307787	0.017320	17.77012	0.0000
IND	0.079275	0.014121	5.613926	0.0000
INV	0.119360	0.045036	2.650318	0.0106
SERV	0.579677	0.045685	12.68866	0.0000
Cross-section fixed (dummy variables)				
R-squared	0.988707	Mean dependent var	8957.127	
Adjusted R-squared	0.985015	S.D. dependent var	3767.105	
S.E. of regression	461.1402	Akaike info criterion	15.32232	
Sum squared resid	11057814	Schwarz criterion	15.90050	
Log likelihood	-518.2810	Hannan-Quinn criter.	15.55198	
F-statistic	267.8042	Durbin-Watson stat	0.885262	
Prob(F-statistic)	0.000000			

Разработано автором по данным Государственного комитета Республики Узбекистан по статистике <https://www.stat.uz/>

Проведенный тест на проверку зависимости остатков показал, что вероятность принятия нулевой гипотезы об отсутствии автокорреляции менее 5%, автокорреляция случайных отклонений присутствует. Несмотря на это, имеется ряд факторов, в связи с чем построенную модель с фиксированными эффектами можно использовать для дальнейшего анализа и прогноза. Во-первых, коэффициент множественной корреляции показывает, что 98%

вариации зависимой переменной объясняется включенными в модель четырьмя объясняющими переменными и всего лишь 2% обусловлено влиянием неучтенных в модели или случайных факторов. Во-вторых, Критерий Фишера-Снедекора  $F_{набл.} > F_{крит}$  ( $267,80 > 3,63$ ) подтверждает возможность отклонения нулевой гипотезы и, тем самым, надежность регрессионной модели. В-третьих, табличное значение критерия Стьюдента, соответствующее доверительной вероятности  $\gamma = 0,95$  и числу степеней свободы  $\nu = n - m - 1 = 14 - 4 - 1 = 9$ ;  $t_{кр.} = t_{0,05;9} = 1,833$ . Сравнивая расчетную t-статистику коэффициентов уравнения с табличным значением, а также отмечая низкие (менее 5%) значения вероятностей принятия нулевой гипотезы о незначимости коэффициентов, заключаем, что все коэффициенты уравнения регрессии являются статистически значимыми. В-четвертых, стандартные отклонения для коэффициентов при объясняющих переменных говорят о низкой вариабельности данных. В целом, можно утверждать, что полученные коэффициенты регрессии статистически значимы, и поэтому их можно использовать в уравнении линейной регрессии для дальнейшего анализа и прогноза.

Как следует из данных, полученных с помощью программы Eviews методом наименьших квадратов для панельных данных, построенная многофакторная модель будет иметь вид:

$$Inc = 1381,94 + 0,31 \cdot Agr + 0,08 \cdot Ind + 0,12 \cdot Inv + 0,58 \cdot Serv \quad (3)$$

(t)	(6,10)	(17,77)	(5,61)	(2,65)	(12,69)
-----	--------	---------	--------	--------	---------

Построенная модель (3) показала, что при увеличении производства сельскохозяйственной продукции на 1 тыс. сум среднедушевые совокупные доходы населения регионов растут на 0,31 тыс. сум (при неизменности всех остальных показателей); рост производства промышленной продукции на 1 тыс. сум способен привести к увеличению совокупных доходов населения на 0,08 тыс. сум; рост инвестиций в основной капитал на 1 тыс. сум может привести к приросту доходов населения на 0,12 тыс. сум и, наконец, при увеличении объемов услуг на 1 тыс. сум среднедушевые доходы населения растут на 0,58

тыс. сум (при условии неизменности всех остальных факторов). Таким образом, наибольший прирост доходам населения Узбекистана может придать увеличение объемов услуг и дальнейшее, основанное на инновациях развитие агропромышленного сектора в республике.

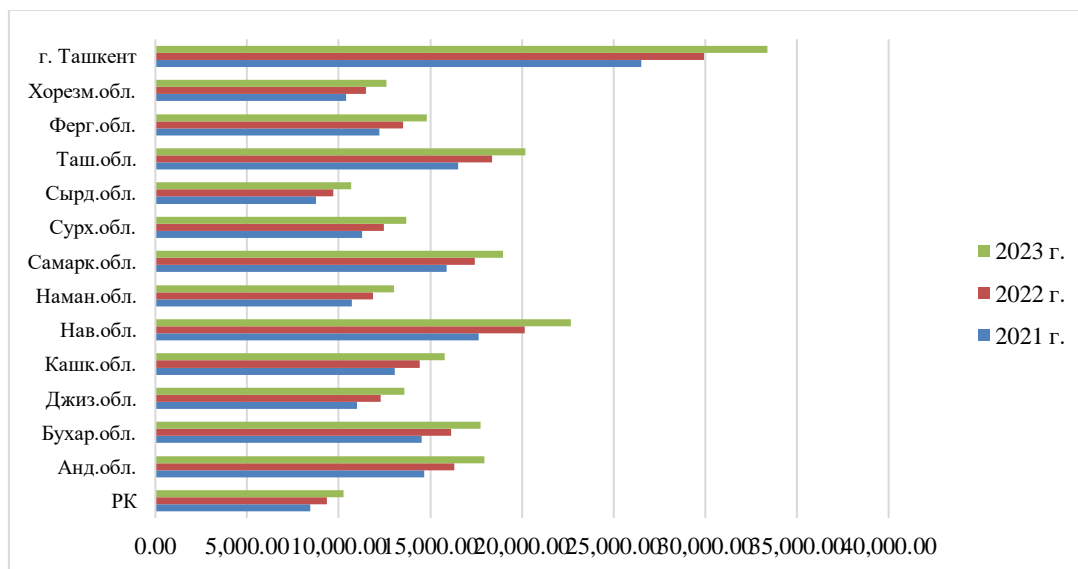

**Рис. 4. Прогнозные значения среднедушевых совокупных доходов населения регионов Узбекистана в 2021-2023 гг., тыс. сум**

Разработано автором по данным Государственного комитета Республики Узбекистан по статистике <https://www.stat.uz/>

Прогнозные показатели (рис. 4) свидетельствуют о том, что дифференциация доходов населения регионов Узбекистана будет из года в год увеличиваться, что может означать усугубление диспропорций социально-экономических процессов в регионах, дальнейшее размежевание общества на бедных и богатых, рост несправедливой социальной конкуренции. Это, в свою очередь, требует реализации стратегических мер по преодолению дифференциации социально-экономического развития в регионах страны, прежде всего, формирования механизмов, способствующих повышению стратегической конкурентоспособности регионов, инвестиционного и экспортного потенциала отраслей экономики, создания условий для нового качественного промышленного роста в административно-территориальных образованиях.

**Выводы.** Анализ показал, что за исследуемый период дисбаланс доходов населения не только не сократился, а, наоборот, значительно вырос. При этом значительное влияние на общую неравномерность развития страны оказывают богатые регионы, то есть усиление дифференциации произошло именно за счет концентрации доходов в богатых регионах. Наличие высокой дивергенции по показателям ВРП и совокупных доходов на душу населения свидетельствует о неэффективности социальной политики и управлении инфраструктурой национальной экономики. Соответственно, одной из действенных мер по сокращению региональной дифференциации выступает вмешательство государства, а именно, эффективность системы перераспределения доходов играет важную роль в обеспечении экономической безопасности и снижении социальной напряженности. Необходимо определить в качестве важной задачи проведение исследования межрегиональной дифференциации с разработкой и использованием методологии корректных методов обработки достоверной информации и принятия на основе этого эффективных управленческих решений. Одной из проблем в области определения уровня бедности в Узбекистане выступает тот факт, что в республике до сих пор не определены прожиточный минимум и потребительская корзина. Кроме того, необходимо введение на национальном уровне собственного определения понятия «бедность».

Таким образом, усиливающаяся межрегиональная поляризация социально-экономического развития регионов Узбекистана обуславливает необходимость исследования сущности и причин неоднородности территории страны в первую очередь в способности аккумулировать финансовые ресурсы для обеспечения устойчивого долгосрочного развития, сбалансированного в социальном, экономическом и экологическом аспектах, которое позволит обеспечить высокий уровень качества жизни нынешних и будущих поколений.

### **Библиографический список**

1. Указ Президента №УП-4947 от 07.02.2017 О Стратегии действий по дальнейшему развитию Республики Узбекистан <https://www.lex.uz/>

2. Меркулова Е.Ю. Сглаживание асимметрии социально-экономического развития региона на основе формирования самодостаточных муниципальных территорий // Социально-экономические явления и процессы. 2011. №11. С. 134-141. URL: <https://cyberleninka.ru/>
3. Плотников В.А., Лисина Е.А. Оценка уровня региональной дифференциации в Российской Федерации // Теория и практика сервиса: экономика, социальная сфера, технологии. 2018. № 2 (36). - С. 5-15.
4. P.R. Krugman, Geography and Trade // Cambridge: The MIT Press, 1991, pp xi + 142.
5. Аникина В.И., Кузьмич Р.И. Сглаживание дифференциации социально-экономического развития муниципальных образований в городской агломерации // Вестник СибГАУ. 2010. №2. С.183–188.
6. Данилова М.Н., Елисеев А.М., Волчкова И.В., Уфимцева Е.В., Шадейко Н.Р., Подопригора Ю.В., Селиверстов А.А. Методические подходы к оценке дифференциации в уровне социально-экономического развития муниципальных образований агломерации // Вопросы управления. 2017. №2 (45). URL: <https://cyberleninka.ru/>
7. Малкина М.Ю. Динамика и факторы внутрирегиональной и межрегиональной дифференциации доходов населения РФ // Пространственная экономика. 2014. №3. URL: <https://cyberleninka.ru/>
8. Скуфьина Т. П., Баранов С. В., Самарина В. П. Эконометрическая оценка развития межрегиональной дифференциации в России и прогноз влияния ВТО на динамику процесса. Апатиты: Изд-во Кольского научного центра РАН. 2015. С. 150.
9. Назаров Ш. Асимметрия регионального развития // Экономическое обозрение №7 (235) 2019 <https://review.uz/>
10. Мамадалиева Э. Р. Асимметрия в социально-экономическом развитии регионов Узбекистана // Большая Евразия: Развитие, безопасность, сотрудничество. 2020. №3-1. С. 859-863. URL: <https://cyberleninka.ru/>

11. Амирова Н.А. Региональная конвергенция и дивергенция в России // Уникальные исследования XXI века. 2015. №8 (8). С. 6-13. URL: <https://cyberleninka.ru/>

12. Назаров Ш. О тенденциях экономического развития регионов Узбекистана // Экономическое обозрение №11 (239) 2019 <https://review.uz/>

**ФИО автора:** Д. Мирзарайимов

Ўзбекистон Республикаси Маҳалла ва оилани қўллаб-қувватлаш вазирлиги ҳузуридаги “Маҳалла ва оила” илмий-тадқиқот институти илмий ходими

**Название публикации:** «МИГРАЦИЯНИНГ ДОЛЗАРБ МАСАЛАЛАРИ ВА УНИНГ ОИЛАЛАРГА ТАЪСИРИ»

### **АННОТАЦИЯ**

Мақолада миграция ва унинг тамойиллари, ҳалқларнинг кўчиб юришининг сабаб ва оқибатлари ёритилган. Миграцион ҳолатларнинг долзарб муаммолари кўриб чиқилган. Шунингдек, мақолада тадқиқот мавзуси бўйича хулосалар келтирилган.

**Калит сўзлар:** аҳоли миграцияси, миграция тамойиллари, миграция трендлари.

### **MIGRATION ISSUES AND ITS IMPACT ON FAMILIES**

**D. Mirzarayimov**

**“Mahalla and Family” scientific-research institute under the Ministry of Mahalla and family support of the Republic of Uzbekistan**

### **ANNOTATION**

The article describes migration and its principles, the causes and consequences of the migration of peoples. Current issues of migration situations are considered. The article also provides conclusions on the research topic.

**Keywords:** population migration, migration principles, migration trends.

### **КИРИШ**

XIX глобаллашув асрида миграция жараёнлари энг юқори нуқтага етмоқда. Миграция алмашинувида дунёдаги деярли барча давлатлар иштироқ этмоқда. Бирлашган Миллатлар Ташкилотининг экспертлари таҳлиliga кўра, келгуси 15 йилда ҳозирги халқаро мигрантларнинг 232 миллионига яна 30 миллион киши кўшилар экан. Маълумки, мамлакатнинг миграцион ҳолати унинг демографик ривожланишига тўғридан-тўғри боғлиқдир. Мамлакатнинг миграцион вазияти ва асосий тенденциялари, ўзгаришлар ва истиқболда кутиладиган ҳолатлар, аҳолининг миграцион ҳаракати мамлакатдаги ижтимоий тизимларга таъсир қилади. Бу эса демографик жараёнларнинг мамлакат иқтисодий тараққиётига таъсирини белгилаб беради. Буни инобатга олиб, мамлакатда миграция кўрсаткичларнинг мавжуд динамикалари ва улар асосида истиқболдаги ўзгаришлар учун хулосалар қилиш ҳамда улардан фойдаланиш мамлакатнинг келгусидаги ижтимоий-иқтисодий ўсишига ижобий таъсир кўрсатади.



## АДАБИЁТЛАР ТАҲЛИЛИ ВА МЕТОДОЛОГИЯ

Замонавий дунёда миграция ҳаракати кўп қиррали жараён бўлиб, у жамият ривожланишининг деярли барча жабҳаларига таъсир кўрсатади. Миграция ҳар доим мавжуд бўлган, аммо сўнгги йилларда бутун дунёда миграция оқимлари мисли кўрилмаган миқдорий ва сифат ўзгаришларини бошдан кечирди. БМТнинг Аҳолишунослик жамғармаси, Юнисеф ва бошқа халқаро ташкилотлар ҳисоботларида мамлакатларнинг миграцион вазияти ва асосий тенденциялари, ўзгаришлар ва истиқболда кутиладиган ҳолатлар, аҳолининг миграцион ҳаракати ва уларни демографик жараёнларга таъсири ёритилган. Мамлакатимиз олимларидан Қ.Абдурахманов, В.Батурина, Б.Умурзоқов, Л.Максакова, А.Иноятов, И.Муллажонов, М.Пардаев, Б.Абдукаримов, М.Раҳимов, М.Юлдашев, Н.Хужаев, М.Раҳимов, П.Сорокин, Т.Саитбоев, Ш.Рахматуллаев, М.Бекмуродов, А.Холбеков, Ш.Содиқова, М.Ганиева, А.Сеитов, Д.Расулова, К.Калановларнинг тадқиқот ишларида аҳоли миграцияси ва уни тартибга солиниши бўйича илмий натижаларини эълон қилганлар.

## МУҲОКАМА ВА НАТИЖАЛАР

Глобал ўзгаришлар натижаси бўлмиш миграциянинг ўзи мигрантларни қабул қилувчи жамиятларда ҳам, мигрантлар манбаи бўлган жамиятларда ҳам ижтимоий-иқтисодий ўзгаришлар содир бўлмоқда. Кейинги йилларда миграция соҳасида муаммонинг ўта мураккаб ва кескинлигидан далолат берувчи кўплаб халқаро ҳужжатлар қабул қилинмоқда.

Ушбу ҳужжатлар муҳожирлар ҳаётини бирмунча енгиллаштирган бўлса ҳам, вазиятни ўзгартира олмади. Миграция аввалгидек ўсиб, муаммолар эса кескинлашиб бормоқда. Ҳозир бутун дунёда турли миграция оқимлари кузатилмоқда, энг сезиларлилари Жанубдан Шимолга ва Шарқдан Ғарбга томон содир бўлмоқда. Кўплаб инсонлар хавфсиз жойларда яшаш ва иш топиш илинжида ўзга юртларга интиладилар. Улар туғилиш камайиб, аҳоли қариб бораётган ва натижада меҳнат ресурслари керак бўлган бой худудларда бемалол яшашга умид қиладилар. Айни бир вақтда, таъкидлаш лозимки, миграция машаққатларига қарамай, аҳолининг кўчиши доимо ривожланишнинг тарихий йўлдоши бўлиб келган.

Аҳоли миграциясининг замонавий тамойиллари қуйидагича:

**Биринчи тамойил:** миграция ҳажми ошиши ва географияси кенгайиши.

**Иккинчи тамойил:** мигрантларнинг янги турлари пайдо бўлиши, (оила миграцияси) уларнинг ижтимоий-маданий хусусиятлари мураккаблашуви. Уларнинг пайдо бўлиши биринчи навбатда меҳнат бозорлари глобаллашуви ва меҳнат мигрантларининг тез кўпайиши билан боғлиқ.

**Учинчи тамойил:** миграциянинг феминизациялашуви. Мигрантларнинг 47,5% и – аёллар. Феминизациялашувнинг энг муҳим тамойили шуки, аёллар кузатиб борувчи шахс сифатида эмас, тирикчилик воситаларининг асосий топувчиси сифатида миграция қиладилар.

**Тўртинчи тамойил:** миграциянинг дунёдаги ижтимоий ўзгаришлар омили сифатидаги таъсири. Миграциялар билан ижтимоий ўзгаришлар орасидаги ўзаро алоқа аввалги барча тарихий босқичлардагига нисбатан анча чуқурлашди,

миграция жараёнларининг ўзи эса мигрантларни қабул қилувчи ва қайтарадиган жамиятлардаги ижтимоий ўзгаришларнинг асосий сабаб ва омилларидан бири бўлиб қолди.

Халқларнинг кўчиб юриши доимо тараққиётнинг тарихий йўлдоши бўлиб келган. Жамият ривожланган сайин миграция ҳаракати ижтимоий-иқтисодий зарурат бўлиб бориши ва кучайиши одат тусига кириб қолган. Миграциялар ўта мураккаб ижтимоий жараён бўлиб, халқларнинг ижтимоий-иқтисодий, маданий ҳаётининг кўп соҳаларини ўз ичига олади. Бу жараён фақат алоҳида мамлакатлардагина эмас, бутун оламда ҳам аҳоли сони ўсиши суръатига, этник таркиб ўзгаришига сезиларли таъсир кўрсатди.

Ўзбекистондан ташқарига йўналтирилган миграцияни ҳаракатлантирувчи асосий куч бу мамлакатда иш жойларининг етишмаслиги бўлмай, балки қониқарли турмуш даражасини таъминлаш учун етарли бўлмаган паст даражадаги даромадлар кўрсаткичидир. Ушбу тадқиқотда қатнашганларнинг асосий қисми (80 фоизи) қишлоқ жойларидан келган аҳоли вакилларида иборат. Ўзбекистонлик меҳнат муҳожирларининг аксарияти (87 фоиз) Россияга йўл олиб, уларнинг асосий қисми у ерда 9 ойдан кўпроқ вақт давомида қоладилар. Жанубий Корея, Туркия ва Қозоғистон ҳам ўзбекистонлик муҳожирлар иш излаб йўл оладиган мамлакатлар сирасига киради. Кўплаб муҳожир оилаларнинг (45 фоиз) камида икки нафар фарзанди васийлар қарамоғида қоладилар. Ушбу болаларнинг деярли 63 фоизи оналари билан яшайдилар, чунки муҳожир оталар кўпроқ пул топиб, ўз оилаларига кўпроқ пул юборадилар. Оила аъзолари, айниқса оналар, кўпинча 6 ёшга тўлмаган болаларини ташлаб, миграция қилишади. Бу йиллар болаларнинг ривожланишида муҳим давр саналган ота-оналар билан муносабатлар ўрнатиш даври саналади<sup>1</sup>.

ЮНИСЕФ (2008) ҳисоботларининг кўрсатишича, Филиппинда 6 миллион бола ҳорижда меҳнат муҳожирли сифатида ишлашга кетган оналари томонидан ташлаб кетилган. Ташлаб кетилган болалар меҳнат муҳожирли бўлган оналари билан ҳорижга кўчиб кетишда ҳам муаммоларга дучор бўладилар. Биргина Малайзиянинг Сабоҳ шаҳрида Индонезиядан келган меҳнат муҳожирларининг таълим олиш ҳуқуқидан маҳрум бўлган 50000 фарзандлари мавжуд. Гонгконгда ҳам худди шундай, юз минглаган индонезиялик ва филиппинлик меҳнат муҳожирлари томонидан дунёга келтирилган “хужжатлаштирилмаган болалар” муаммоси мавжуд<sup>2</sup>.

ЮНИСЕФ ва Бутун хитой аёллар федерацияси маълумотларига (2016 йил) кўра, Хитойнинг қишлоқ жойларида ота-оналарнинг бири ёки иккаласи томонидан ташлаб кетилган 17 ёшгача бўлган 61 миллион бола мавжуд. 30 миллиондан ортиқ ўғил ва қизлар – айримлари атиги 4 ёшга кирган – ота-оналаридан узоқдаги қишлоқларда давлат мактаб-интернатларида, баъзилари буви ва буваларидан ёки бошқа васийларидан йироқда яшамокдалар. Пекин педагогика университети профессори Ли Ий Фаи томонидан ўтказилган

<sup>1</sup> <https://www.unicef.org/uzbekistan/sites/unicef.org.uzbekistan/files/2020-07/Effects-of-migration-on-children-of-Uzbekistan-Uzbek.pdf>

<sup>2</sup> <https://www.unicef.org/sowc08/docs/sowc08.pdf>

тадқиқотларига кўра, Хитойда ташлаб кетилган бундай болалар жинсий зўравонлик, ўзини ўзи ўлдириш, бола савдоси, жиноятчилик каби кўплаб муаммоларга дуч келмоқдалар<sup>3,4</sup>.

Миграция трендлари таҳлил қилинса, мигрантлар орасида **хотин-қизлар сонининг ортиши**, мигрант қабул қилувчи мамлакатларда хотин-қизлар учун мўлжалланган иш жойларига бўлган талабнинг ошиши ҳамда хотин-қизларнинг индивидуал миграциясини кўриш мумкин. Халқаро ташкилотларнинг мигрант хотин-қизлар билан боғлиқ маълумотларига таянилса, улар мигрант қабул қилувчи мамлакатларда, асосан, уй хизматлари ва бола/қариялар парвариши соҳасида банд бўлганларнинг асосий улушини ташкил этади. Халқаро Меҳнат Ташкилотининг 2015 йилги маълумотларига кўра, дунёда уй хизматларида банд бўлганлар сони тахминан 67 миллион кишига тенг. Хорижий мамлакатда уй хизматлари билан бандлар сони эса 11,5 миллионни ташкил этади. Жами мигрант-уй хизматчиларининг 73 фоизини хотин-қизлар ташкил қилади<sup>5</sup>.

Илмий адабиётда асосан **хотин-қизлар** миграция жараёнининг бош иштирокчиси сифатида эмас, балки **мигрант турмуш ўртоғи** билан бирга кўчганлиги кузатилади. Лекин сўнгги ўттиз йил давомида халқаро миграция бўйича тадқиқотлар миграциянинг гендер хусусияти борасида муҳим маълумотлар беради. Хусусан, миграциянинг феминизациялашуви масаласи тобора кенг муҳокама қилинмоқда. Бу тушунчанинг пайдо бўлишига бир неча сабаблар таъсир кўрсатган. Ғарбда хотин-қизларнинг иш билан бандлик суръатларининг ошиши натижасида жамиятдаги хотин-қизларнинг роли ҳам ўзгарди. Хотин-қизларнинг иқтисодий роли ўзгариши ва миграциянинг янги иқтисодий назариялари пайдо бўлганини илгари суради. Малакали ишларда фаолият олиб бораётган хотин-қизлар уйдаги “вазифа”ларини малака талаб қилмаган, кўпроқ инсон меҳнатига таянган ва оз маош учун ишлашга рози бошқа қатламга топширмоқда. Яъни, киши бошига тўғри келадиган миллий даромади юқори бўлган мамлакатларда уй ишлари ва фарзанд тарбияси учун ёлланма хизматчиларга бўлган талабнинг ортиши “учинчи дунё” мамлакатларидан хотин-қизларнинг индивидуал равишда ишлаш мақсадида кетишига сабаб бўлмоқда.

Massey et all (1993)га кўра, неоклассик иқтисодиётга асосланган миграция назариялари маошлар ўртасидаги тафовут миграцияни вужудга келтирувчи асосий омил ҳисобланади. Буни даромад даражаси нисбатан паст бўлган мамлакатлардан миллионлаб аёллар юқори даромадли мамлакатларда қария/бола парвариши ва уй хизматларида ишлаш учун кўчиб ўтишида кўриш мумкин. Шунингдек, гендер муносабатларидаги ўзгаришлар натижасида “анъанавий” жамиятларда хотин-қизларнинг миграция қарорини эркин қабул қилиб, мустақил равишда бошқа мамлакатга кетишида ўсиш кузатилди. Уй

<sup>3</sup> [https://www.unicef.org/media/49311/file/UNICEF\\_Annual\\_Report\\_2016.pdf](https://www.unicef.org/media/49311/file/UNICEF_Annual_Report_2016.pdf)

<sup>4</sup> <https://d3qi0qp55mx5f5.cloudfront.net/beijing/i/docs/CFPS-Report-20161.pdf>

<sup>5</sup> [https://www.ilo.org/wcmsp5/groups/public/---dgreports/---dcomm/---publ/documents/publication/wcms\\_337069.pdf](https://www.ilo.org/wcmsp5/groups/public/---dgreports/---dcomm/---publ/documents/publication/wcms_337069.pdf)

ишлари, парваришlash каби ишлар учун кетаётган хотин-қизлар қаторида “хорижлик келин” ва одам савдоси ҳолатларида ҳам ортиш кузатилади<sup>6</sup>.

Мигрант қабул қилувчи мамлакатларда хотин-қизлар учун меҳнат бозори сегментацияси пайдо бўлди. Миграциянинг барча турлари, меҳнат миграциясидан тортиб, одам савдоси ва сиёсий бошпанагача бўлган барча ҳолатларда хотин-қизларнинг иштироки кузатилади.

Le Goff (2015) 1980-2010 йиллар орасидаги миграциянинг феминизациялашуви ва пул жўнатмаларини таҳлил қилган. Мигрант хотин-қизлар томонидан жўнатилган пул миқдорининг эркак мигрантларидан нисбатан паст эканлиги хотин-қизларнинг мигрант қабул қилувчи мамлакатлардаги меҳнат бозоридаги дуч келадиган қийинчиликлар билан боғланган. Шунингдек, мигрант хотин-қизлар эркакларга нисбатан кам маош олганлиги пул жўнатмалари миқдорида тўғридан-тўғри таъсир кўрсатади<sup>7</sup>.

Ўзбекистон мисолида кўрадиган бўлсак, 2018 йилда Туркияда расман истиқомат қилаётган ўзбекистонликларнинг жинси ва вилоятига кўра тақсимотига кўра, Истанбул ўзбекистонлик мигрантлар учун энг маъқул кўрилган вилоятдир. Шунингдек, Бурса ва Анталя каби туристик ва ишлаб чиқариш ривожланган шаҳарлар ҳам ўзбекистонликлар энг кўп фаолият олиб борадиган вилоятлар рўйхатидан жой олган. Анқара шаҳри пойтахт сифатида 4-ўринда ўзбекистонликлар томонидан энг кўп танланган шаҳар эканлиги кузатилади.

Жадвал жинсийат жиҳатидан таҳлил қилинса, мигрантлар орасида хотин-қизлар сонининг юқори эканлиги кузатилади. Жами ўзбекистонлик мигрантларнинг 71 фоизи хотин-қизлардан иборат. Юқоридаги статистик маълумотлар Туркияда фаолият олиб боровчи барча ўзбекистонликларни қамраб олади. Меҳнат мигрантлари ва расмий ишлаётган ўзбекистонликлар ҳақида Туркия Республикаси Оила, Меҳнат ва Ижтимоий хизматлар Вазирлиги маълумот беради. 2011-2019 йиллар орасида Туркияда расмий ишлаш учун ўзбекистонлик мигрантларга берилган рухсатномалар миқдори кўрсатилган. 2011 йилда ўзбекистонлик мигрантларга жами 229 дона рухсатнома берилган бўлса, 2019 йилда бу рақам 4251га ортиб, 4480 тага етган<sup>8</sup>.

1-жадвал

**Туркияда расман истиқомат қилаётган ўзбекистонликларнинг жинси ва вилоятига кўра тақсимоти, киши<sup>9</sup>**

Вилоят	Умумий сони (нафар)	Эркаклар	Аёллар
Истанбул	24 168	6 701	17 467
Бурса	2 068	1 038	1 030

<sup>6</sup> Massey, Douglas S., et al. "Theories of international migration: A review and appraisal." Population and development review (1993): 431-466.

<sup>7</sup> <https://wol.iza.org/uploads/articles/220/pdfs/feminization-of-migration-and-trends-in-remittances.pdf>

<sup>8</sup> Туркия Республикаси Статистика қўмитаси

<sup>9</sup> Туркия Республикаси Статистика қўмитаси

<b>Анталя</b>	1 842	569	1 273
<b>Анқара</b>	1 646	362	1 284
<b>Измир</b>	621	111	510
<b>Муғла</b>	376	90	286
<b>Кожаяли</b>	302	64	238
<b>Текирдаг</b>	203	44	159
<b>Чанакқалъа</b>	208	83	125
<b>Бошқа</b>	2 656	642	2 014
<b>Жами</b>	34 090	9 704	24 386

Баъзи мигрантлар норасмий ишлагани сабабли мигрантларнинг умумий сони расмий маълумотларга қараганда кўпроқ эканлиги тахмин этилади.

Умуман олганда, кўп сонли оилаларнинг фикрига кўра, миграциянинг ижобий таъсири салбий таъсирдан кўра салмоқлидир. Чет элда ишлайдиган оила аъзолари томонидан юборилган пул жўнатмалари оилаларнинг иқтисодий заифлигини камайтириши мумкин.

Тадқиқотлар шуни кўрсатадики, ўтказилаётган молиявий маблағлар эвазига оилалар ўз турмуш шароитларини яхшилашлари, ўқув материалларини сотиб олиш, соғлиқни сақлаш хизматларидан ва бошқа шу каби имкониятлардан фойдаланишлари мумкин. Аммо, пул ўтказмалари оилаларнинг эҳтиёжларини, хусусан болаларнинг психологик фаровонлигини тўлиқ қондириш учун етарлими ёки йўқми ҳануз тасдиқланмаган. Ота-оналарнинг миграцияси сабабли, назоратсиз қолган болалар оиланинг бузилиши оқибатларидан жабр чекишлари, етарлича ғамхўрлик кўрмасликлари ва институтилизация хавфига дуч келишлари мумкин. Бу, айниқса, болаларнинг психологик ва ҳиссий саломатлигига таъсир қилиши мумкин. Баъзи ҳолларда, болалар одатда ака-ука ва опа-сингилларга ғамхўрлик қилиш, уй юмушларини бажариш ва қишлоқ хўжалиги ишлари каби катталар томонидан бажариладиган ишларга жалб қилиниб, бу уларнинг таълим олиши ва бўш вақтларини ўтказишларига халақит бериши мумкин.

Тадқиқотлар шуни кўрсатадики, ўзбекистонлик меҳнат муҳожирларининг аксариятининг фарзандлари бўлишига қарамай, улар ёлғиз ўзлари миграция қилишни афзал кўрадилар ва кўп ҳолларда болаларни ота-онанинг бири ёки биронта қариндошнинг назорати остида қолдирадилар ёки баъзи ҳолларда уларни интернат шаклидаги муассасаларга жойлаштирадилар. Оталар миграция қилганида, оналар одатда болаларнинг асосий ҳомийси ҳисобланади. Ота-она миграция қилган ҳолларда қариндошларнинг васий сифатида жалб қилиниши энг кенг тарқалганлигини кузатиш мумкин. Кўп ҳолларда, қариндошлар томонидан кўрсатиладиган ғамхўрлик болалар учун энг хавфсиз ва барқарор муҳит саналади. Бироқ, бундай васийлик расмий равишда расмийлаштирилмайди ёки тегишли органларда рўйхатдан ўтказилмайди ва

васийлар иқтисодий муаммоларга дуч келган ҳолатларда, болалар бепарволик, эксплуатация ва таҳқирлаш хавфи остида қоладилар.

Оиладаги вазиятдан қатъий назар, болаларнинг аксарияти миграция пайтида ота-оналарини соғинадилар. Ота-оналарнинг миграцияси болаларнинг эмоционал фаровонлигига энг жиддий таъсир кўрсатади. Оталар миграцияси болаларнинг эмоционал фаровонлигини энг паст кўрсаткичга олиб тушади: отасиз яшаган болаларнинг аксарияти кайфиятнинг тушиши ва ғамгинлик ҳисси вужудга келишини қайд этишди. Бундан ташқари, кам таъминланган оилаларда ота-оналарнинг сафарда узоқ вақт бўлишлари ҳам болаларнинг ҳиссий ҳолаига салбий таъсир кўрсатади.

Болалар ота-оналарини қўмсаган ҳолларда, улар стресс ҳолатига тушиб, бу ўз навбатида уларнинг кайфиятлари ва фъел-атворларидаги ўзгаришларга сабаб бўлади ва болаларнинг психологик фаровонлигининг бошқа жиҳатларига салбий таъсир кўрсатади. Ота-оналар миграция қилиб, ўз фарзандларини ташлаб кетишга мажбур бўлганларида, уларнинг фаровонлиги ва ҳимоясига жиддий зиён етади. Таҳлиллар шуни кўрсатадики, васийлар одатда болаларни тарбиялаш ва назорат қилишнинг турли усулларида фойдаланадилар. Болаларнинг 7 фоизга яқини жисмоний жазолалардан, уч фоизи оиладаги зўравонликлардан ва 6 фоизи мактабдаги таҳқирлашлардан азият чекади. Болаларнинг учдан бир қисми ота-оналарининг миграциясидан сўнг ўз зиммаларига уй юмушлар, болаларни парвариш қилиш ва ака-ука ва опа-сингилларга ғамхўрлик қилиш билан боғлиқ бўлган қўшимча мажбуриятларни оладилар. Болаларнинг ўзлари қўшимча юмушларни ўқиш ёки ҳаётнинг бошқа соҳаларига халақит берадиган омиллар қаторига қўшмайдилар. Шунга қарамай, таҳлил шуни кўрсатадики, уй юмушлари кўламнинг кенгайиши болаларнинг кайфиятига салбий таъсир кўрсатади.

Хулоса ўрнида айтиш жоизки, мамлакат аҳоли бандлиги ва турмуш фаровонлиги муаммоларини хорижда ишлаш орқали ҳал этиш бирламчи восита бўлиб давлат ўз фуқароларининг муносиб меҳнат шароити ва ойлик иш ҳақига эга бўлмоқликлари учун шарт-шароитларни таъминлаши зарур. Буни амалга ошириш учун эса давлат сиёсати даражасида ташкилий-ҳуқуқий ва инфратузилма нуқтаи назаридан имкониятларни қидириб топиши керак бўлади.

## REFERENCES

1. <https://www.unicef.org/uzbekistan/sites/unicef.org.uzbekistan/files/2020-07/Effects-of-migration-on-children-of-Uzbekistan-Uzbek.pdf>
2. <https://www.unicef.org/sowc08/docs/sowc08.pdf>
3. [https://www.unicef.org/media/49311/file/UNICEF Annual Report 2016.pdf](https://www.unicef.org/media/49311/file/UNICEF%20Annual%20Report%202016.pdf)
4. <https://d3qi0qp55mx5f5.cloudfront.net/beijing/i/docs/CFPS-Report-20161.pdf>
5. [https://www.ilo.org/wcmsp5/groups/public/---dgreports/---dcomm/---publ/documents/publication/wcms\\_337069.pdf](https://www.ilo.org/wcmsp5/groups/public/---dgreports/---dcomm/---publ/documents/publication/wcms_337069.pdf)
6. Massey, Douglas S., et al. "Theories of international migration: A review and appraisal." *Population and development review* (1993): 431-466.

7. <https://wol.iza.org/uploads/articles/220/pdfs/feminization-of-migration-and-trends-in-remittances.pdf>
8. Ўзбекистон Республикаси Давлат статистика қўмитаси маълумотлари.

**ФИО автора:** Qosimova Aziza Mamayusupovna

Student of Pedagogical Institution of Termez State University

**Название публикации:** «THE USE OF ARTIFICIAL INTELLIGENCE IN THE TEACHING OF FOREIGN LANGUAGES»

**ABSTRACT:** With the "artificial intelligence +" showing up in the field of education, its research has become a hot topic at the moment gradually. This article combines the technological means of artificial intelligence with the core of teaching Chinese as a foreign language, which finds that its biggest problem is the difficulty of the Chinese language itself and the large differences between the teaching objects through analysis of the needs and characteristics of teaching Chinese as a foreign language. Research on the application mode of artificial intelligence + teaching Chinese as a foreign language highlights the application mode of "AI assistant + teacher" and "AI tutor + teacher", using artificial intelligence technology to solve its existing problems existing to realize the personalized and efficient teaching. The thesis comprehensively discusses the application of artificial intelligence in teaching Chinese as a foreign language from the background, mode, and so on.

**Keywords:** artificial intelligence, teaching Chinese as a foreign language, application research

**1. INTRODUCTION** Teaching Chinese as a foreign language is essentially a kind of language teaching and also a second language teaching [1]. During its practice, teachers, and students will encounter a lot of problems due to various reasons such as inconsistent time and space conditions, short development time of the subject, not fully mature system, and a large gap between the teaching object's cultural backgrounds and first language, what hinder the process of teaching, learning and communication between the two sides. Artificial intelligence has swept through and penetrated into all aspects of social life, which not only changing people's living habits and ways but also deepening into various professional fields, including the field of education. In July 2017, the "Next Generation Artificial Intelligence Development Plan" issued and implemented by the State Council pointed out that "use smart technology to accelerate the reform of talent training modes and teaching methods and build a new education system that includes smart learning and interactive learning. In March 2019, the first core goal of "Key Points of Education Informatization and Cybersecurity Work in 2019" issued by the Ministry of Education was to compile the "China Smart Education Development Plan" and hold an international conference on artificial intelligence and education [2]. Currently, artificial intelligence has a certain range of applications in the education field. For example, the commercial speech recognition rate of iFlytek developed by China reaches 97%, and it is widely used in examination evaluation and



distance teaching [3]. In the practice of teaching Chinese as a foreign language, the Confucius Institute has cooperated with Tomorrow Advancing Life to tailor a learning program for Chinese language learning [4]. At present, artificial intelligence can understand Chinese and provide real-time feedback, which is of great help to foreign Chinese teaching. Nevertheless, during the domestic practice of how to use artificial intelligence in teaching Chinese as a foreign language, there is still no systematic and mature research on its theory. Next, we will explore the application of artificial intelligence in Chinese teaching.

**2. PROBLEMS IN PRACTICE OF TEACHING CHINESE AS A FOREIGN LANGUAGE** In recent years, the "Chinese Popular" has swept the world. Chinese has attracted many foreign friends with its broad and profound cultural background and breathtaking charm. Although Chinese teaching is essentially a kind of language teaching, however, cultural, economic, and other aspects will inevitably be involved in the teaching process, which requires teachers of teaching Chinese as a foreign language to have a very abundant knowledge reserve, and they need to understand ancient and modern things. Only in this way can the antique charm of Chinese and the new words and meanings developed with the progress of the times be taught to students and help them learn the Chinese. Secondly, Chinese is "the most difficult language in the world to learn", officially acknowledged by the United Nations Educational, Scientific and Cultural Organization (UNESCO). From the perspective of practice of teaching Chinese as a foreign language, the most difficult problem lies in the tones, the common language of the modern Chinese nation—Mandarin has four tones. In the dialect, Cantonese has as many as nine tones. Although, Cantonese, as the official language of Hong Kong and Macao, it is different from Chinese teaching. However, the four tones are already a big challenge for most students who use non-tonal languages, unless they are exposed to Chinese since childhood or live in the Chinese area, otherwise, it is difficult to approach the level of native speakers in the use of tones. Even people who use tonal languages are no exception. For example, for some Hong Kong and Macau artists, who appear on TV today, their Mandarin cannot be called the standard.

**3. RELATIONSHIP BETWEEN ARTIFICIAL INTELLIGENCE AND EDUCATION AND TEACHING** Artificial intelligence is a comprehensive discipline that integrates computer science, cybernetics, informatics, linguistics and other majors and disciplines, the interpenetration of various disciplines has effectively promoted the development of artificial intelligence. As one of the three top technologies in the 21st century, artificial intelligence technology has already shown significant application advantages in the field of education and teaching. Since its birth in 1956, artificial intelligence systems have been closely related to education and teaching. Fundamentally, the artificial intelligence system itself is a scientific technology, studying how to fully ensure that computers can effectively integrate education and enhance intelligence. The results of artificial intelligence research are vital to each

content of education and teaching, and they also affect all aspects of education, which directly affect the improvement of teaching quality [5]. For example, if the artificial intelligence system can be effectively used in the practice of education and teaching, the teaching efficiency can be improved to a certain extent, and the number and time of the main teacher's work can be reduced, and the intelligence of the teaching object will also be improved. Since there are already outstanding works as a reference for comparison, teaching Chinese as a foreign language is a small branch in the field of education and teaching, there are many methods and modes for the application of artificial intelligence in it.

4. ARTIFICIAL INTELLIGENCE + APPLICATION MODE FOR TEACHING CHINESE AS A FOREIGN LANGUAGE Licklider proposed the idea of Man-Computer Symbiosis in 1960, it is an expected development of the cooperative interaction between humans and electronic computers, which involves a very close coupling between humans and electronic devices [6]. Artificial intelligence promotes the Man-Computer Symbiosis: a special smart package is provided to enhance human intelligence and form a "substitute to make up". 4.1. AI Assistant + Teacher Mode Teachers of teaching Chinese as a foreign language need to have an abundant knowledge reserve, artificial intelligence can become the knowledge outsourcing of human teachers, which means knowledge is the research object, through computer software and hardware, computer science, and artificial intelligence systems and expert technology are used as tools to form a complete and huge knowledge base, short time, high efficiency and wide range. Under such circumstances, artificial intelligence exists as a subordinate of human Chinese teachers, which is the "AI assistant + teacher" mode. In teaching activities, the communication process can be parsed into the form of "subject-object-subject". As a teacher of teaching Chinese as a foreign language, you need to use language, text, and other object mediums to promote the physical and mental development of students [7], and artificial intelligence can assist teachers in completing this task. In the practice of teaching Chinese as a foreign language, teachers have to face many "diversities": cultural diversity, language diversity, and knowledge diversity. In most cases, the objects of Chinese teaching come from different cultural circles and use different languages. Students in the same class may be scattered all over the world, so different experiences and cultural backgrounds will affect the presentation of the teaching effect. How to teach students in accordance with their aptitude is a problem that cannot be ignored, and artificial intelligence can realize personalized demand perception through the collection of characteristic data of students, and finally present it to teachers in the form of data or text. As an assistant, artificial intelligence can act as multi-functional equipment in the teaching process to help teachers of teaching Chinese as a foreign language complete a series of teaching activities. In this mode, no matter how much convenience it brings, artificial intelligence is only in the status of "assistant", what it can do is to make up for some of the defects of the teaching medium and teachers, which is not omniscient and

omnipotent. The real teaching quality most still depends on the teachers of teaching Chinese as a foreign language, artificial intelligence only collects and integrates vague information, and transmits it to them in a specific and clear way, real decision-making power is ultimately in the hands of teachers. Teaching interaction is not only the teaching of knowledge, but also the exchange and transmission of emotions and educational ideas, combining the knowledge of various disciplines of pedagogy, Chinese linguistics, and psychology, and sociology, to give a comprehensive and reasonable explanation of the information taught. Learning Chinese is the same as learning other languages. It is not enough to be able to recognize and listen. The most important thing is to be able to read and speak, which is the difficulty of Chinese precisely. How can one speak Advances in Social Science, Education and Humanities Research, volume 484 202 fluent and standard Chinese? This is the pain point of most students who learn Chinese. There are some pronunciations of Chinese that are not found in many foreign students' mother tongues, such as the cacuminal zh, ch, sh, etc.. The same pronunciation has different meanings in different tones. Teach students in accordance with their aptitude not only in terms of cultural background and foreign students' original knowledge but also in pronunciation. There are many apps on the market for practicing spoken English, similarly, there are some apps for practicing Chinese, which is also a manifestation of the assistance provided by artificial intelligence assistants to Chinese teaching. Different pronunciation mouth shapes, vocal positions, and airflow positions, and tones display different audio. Therefore, we can use audio analysis technology to personalize the training of foreign students' spoken Chinese through artificial intelligence. Establish a Chinese phonetic database in sentences, pronunciations, and words. At the phoneme level, it can identify and automate the diagnosis in a more detailed and systematic manner from various aspects such as pitch, tone, fluency ect. and propose correction suggestions. In summary, the "AI assistant" is responsible for the identification and analysis of student information in the teaching of Chinese as a foreign language, and the teacher is mainly responsible for emotional communication, meaning interpretation, and decision-making implementation. In this way, the form of collaborative teaching can improve the efficiency of Chinese teaching and promote the teaching results are better presented. The wise of artificial intelligence is also enhanced in calculation learning. The mechanical work of teachers of teaching Chinese as a foreign language has been reduced, and the experience of teaching strength has increased, which is very beneficial.

#### 4.2. AI Tutor + Teacher Mode

In the Artificial Super intelligence stage, there will also a two-man act of artificial intelligence and teachers of teaching Chinese as a foreign language, which is the teaching mode of "AI tutor + teacher". In this mode, both human teachers and artificial intelligence are in the position of bishops, and jointly decide teaching methods. Artificial intelligence can accurately analyze students' original language cultural cognition and behavior patterns in learning, plus the combination of complex situations in teaching practice, providing personalized

guidance, which is more like an intelligent psychological counseling teacher in the work style. Artificial intelligence is not just an assistant of icing on the cake, it has become a willing ox of the same boat. "AI" tutors have more knowledge reserves and faster calculation and analysis and can carry out teaching in a personalized, intelligent, and contextualized manner. Teachers of teaching Chinese as a foreign language are more inclined to become planners and instructors of teaching work, making the overall plan of the teaching process and grasp the teaching rhythm. Due to their cognitive intelligence, AI tutors can learn how human teachers deal with problems in complex teaching situations through set rules and massive amounts of data and obtain cognitive abilities and creativity comparable to teachers. According to the individual students' situation choose the teaching method, determine the teaching method and teaching plan suitable for the class. In the practice of teaching Chinese as a foreign language, "AI" tutors can choose different teaching methods according to the students' personal characteristics such as intrinsic motivation and cognitive style. They can use data collection and analysis of each student's behavior to determine their cognitive style. When facing independent students, they use a concentrated literacy method in literacy teaching based on their higher level of psychological differentiation. In reading teaching, more attention is paid to strengthening their overall comprehensive ability to help such students to better learn Chinese. The excellent learning ability and execution ability of artificial intelligence can enable teachers of teaching Chinese as a foreign language to focus more on teaching and return teaching to its standard. Due to various objective reasons, this mode has not yet appeared in the practice of teaching Chinese as a foreign language. It only exists as a vision and still needs to be explored.

**5. ARTIFICIAL INTELLIGENCE + ADVANTAGES AND EXPLORATION OF TEACHING CHINESE AS A FOREIGN LANGUAGE** Artificial intelligence + teaching Chinese as a foreign language mode can not only make teaching Chinese as a foreign language practice more efficient and effective but more importantly, it is the change of educational concepts, the innovation of teaching goals, and the transformation of educational modes. In traditional education and teaching, the individuality of students is often ignored, and more of it is factory processing. However, artificial intelligence + Chinese teaching can better take the commonality and characteristics of students into account, and it is easier to find students' interests. From point to surface, master Chinese knowledge as much as possible, understand Chinese culture, and use Chinese handily for communication and life. This is a change in the concept of education. In today's intelligent age, the cultivation of students' core literacy is the focus. As a language teaching, teaching Chinese as a foreign language pays great attention to practicality in practice. Rather than instilling knowledge in a duck-filled manner, it is more important for students to understand Chinese creatively and learn from other things, and to acquire the ability to actively learn Chinese. The interaction between artificial intelligence and students can provide practical feedback and knowledge expansion, guide students to actively master the laws of the Chinese

language, and lay the foundation for the cultivation of their core qualities. Artificial intelligence + teaching Chinese as a foreign language itself is a transformation of the education mode, from a single teaching mode to a diversified, informational, and intelligent one. However, this mode is still in the initial stage of development, and there is still a long way to explore in the future. The gap between theory and practice needs to be slowly bridged. To continue the development of artificial intelligence + teaching Chinese as a foreign language mode, it is necessary to realize educational transformation, continue the above three transformations, teach students in a modern way, and narrow the digital gap between teachers and students. In addition, artificial intelligence technology itself also needs to continue to develop, so that people can interact with machines and the learning environment, broaden the boundaries of interactive teaching, and promote the development of this intelligent interactive mode. To avoid some of the negative effects of artificial intelligence and establish a trust relationship between artificial intelligence and teachers and students, it is necessary to formulate some corresponding principles as a bridge, to regulate the development and authority of artificial intelligence, together with the policy and other aspects of the protection, to promote the development of artificial intelligence + teaching Chinese as a foreign language mode. As a result, artificial intelligence and teachers of teaching Chinese as a foreign language can truly form a "Man-Computer Symbiosis" relationship, achieve complementary advantages, and conduct highly efficient, personalized, and intelligent teaching.

6. SUMMARY Artificial intelligence is essentially an extension of human knowledge and body. In the current era of artificial intelligence, it can be applied to all aspects of social life. In the field of education and teaching, artificial intelligence has already emerged to help the implementation of teaching activities. Teaching Chinese as a foreign language also conforms to the development trend of the era of artificial intelligence, applying it to the practice of teaching Chinese as a foreign language, which realizes efficient teaching and personalized education in teaching Chinese as a foreign language.

#### **REFERENCES :**

1. <https://www.atlantis-press.com/article/125945597.pdf>
2. Xun Liu. Chinese as a foreign language [M]. Beijing Language and Culture University Press, 2000.
3. The Ministry of Education. 2019 Education informatization and Cybersecurity work highlights[EB/OL](2019-3-13)[2019-12-10].[http://www.cac.gov.cn/2019-03/13/c\\_1124228069.htm](http://www.cac.gov.cn/2019-03/13/c_1124228069.htm)
4. Tian Li, Jingchao Zhang. IFLYTEK: The next step in the development of the Internet is from the mobile phone Internet to the Internet of everything [EB/OL] (2018-11-8)[2019-11-12].<http://www.cb.com.cn/index/show/zj/cv/cv13433011261>.

5. Tomorrow Advancing Life. The GES2018 conference came to a successful close, promising future as a global partner of Confucius [EB/o l](2018-12-9)[2019-10-20]. [http://www.sohu.com/a/280687442\\_130148](http://www.sohu.com/a/280687442_130148).
6. Application of artificial intelligence system in education and teaching [J]. Ying Su, Chinese Journal of Multimedia and web-based instruction. 2020(05)
7. LICKLIDER J.C.R. Man-computer symbiosis[J]. IRE Transactions on human factors in electronics,1960(3):4-11

**ФИО авторов:** Абдузоҳиров Равшан Ҳамдамович

Мирзо улуғбек номидаги Ўзбекистон Миллий университети Тарих факултети  
“Антропология ва этнология” кафедраси ўқитувчиси

Холмаматов Нажмиддин

Мирзо улуғбек номидаги Ўзбекистон Миллий университети Тарих факултети 2-  
курс Этнография, этнология ва антропология йўналиши магистранти

**Название публикации:** «“НАВРЎЗ ТАРИХИГА НАЗАР” (ОҚДАРЁ ВА  
ПАЙАРИК ТУМАНЛАРИ МИСОЛИДА)»

*Аннотация.* Инсоният ижтимоий-иқтисодий тараққиёти давомида генезиси, моҳияти, ижтимоий ҳаётда қарор топишига кўра анъанавий, диний, миллий ва бошқа байрамлар шаклланганлигини биламиз. Бугунги глобаллашув ва интернет асрида инсонга иқтисодий балки манавий озука ҳам кераклигини билиб турибмиз барчамиз. Шундай манавий озукани бера оладиган нарсалардан байрам урф-одат маросимлардир. Шундай байрамлардан бири Наврўз байрамидир.

*Калит сўзлар.* Наврўз, Тенг кунлик, Сумалак, халим, Мехржон, шоҳона таом, дастурхон, Эрон, Ўрта Осиё ва бошқалар.

“Наврўз” аждодлардан авлодларга мерос тариқасида ўтиб келадиганлари анъанавий байрам ҳисобланади[1]. Марказий Осиё, умуман Шарқ халқлари муштарак ижоди «Наврўз» ҳам айнан шундай тантана, айёмлар тоифасига киради. Наврўз форсчадан таржима килинганда “янги кун” ма’носини беради. Эрон, Ўрта Осиё ва Кавказда 21-март куни Козогистонда 22 –март куни нишонланади.

Байрамлар одамзод учун маънавий эҳтиёж сифатида вужудга келган ҳамда муайян мафкуравий вазифаларни адо этган.

Шарқ халқларининг муштарак ижоди – Наврўз узоқ мозийдан ҳозирги даврга қадар етиб келган муқаддас қадриятлардан бири, байналминал байрамдир. Унинг мазмунига қадимги аждодлар мифологик тасаввурларидан тортиб, ҳозирги замондошларимиз илғор қарашларигача бўлган маънавият олами сингиб кетган. Ушбу байрам инсоният цивилизациясининг узоқ асрлар мобайнидаги ҳар

бир ютуғидан доимо куч-қувват олиб турган[2]. Башарият тарихида Наврўздан қадимийроқ байрамни топиш қийин, унинг илдизлари неолит даврига бориб тақалади[3]. Ушбу айём турли халқлар ҳаётида ўта муҳим аҳамият касб этган хўжалик фаолияти – деҳқончилик билан бир вақтда шаклланган[4]. Шундай қилиб, бугунги кунда Наврўз байрамининг бундан 3,5–4 минг йил бурун бизнинг ўлкамизда шаклланганлиги илмий жиҳатдан исботланган[5]. Ўзбек халқининг буюк алломаларидан бири Абу Райхон Беруний ўзининг “Қадимги халқлардан қолган ёдгорликлар” китобида қуёш йили хисобида йилнинг биринчи оyi деб саналган Фарвардин оyi туғрисида сўзлаб: бу оyнинг биринчи куни Наврўздир – дейди .

Наврўз-яшнаш, яшариш байрами, табиатнинг уйғониши билан боғлиқ янги куннинг бошланишидир. 21–март кеча ва кундуз тенглашган кун –янги йил яни Наврўз байрами Ўрта Осиё халқларида жумладан Самарқанд вилоятининг Оқдарё ва Пайариқ туманларида ҳам янги йилнинг бошланиш куни сифатида нишонланган. Ота-боболаримиз, буви-момоларимиз бу байрамни нишонлаб, турли-туман, ранг-баранг удум ва маросимлар ўтказишган. Наврўз билан боғлиқ удум ва маросимлар иккига: байрамдан олдин ва байрамдан кейинга бўлишимиз мумкин. Байрамгача булган тадбирларга экин ишларига тайёргарлик кўриш кўчалар, ховли-жойлар, зиёратгоҳлар ва мазорларни тозалаш, байрам таомларини пишириш кабилар киради. Наврўз олдидан Оқдарё ва Пайариқ туманларида кўчалар қишлоқ қабристонлари атроф-муҳит тозаланиб янги йилнинг барча учун хайрли келишини оллоҳдан сураб худойи килинган. Одамларнинг ўзлари ҳам янги йилни покланган холда кутиб олишга ҳаракат киладилар. Байрам дастурхонларининг безатилиши Оқдарё ва Пайариқ туманларида хўжалик машғулотлари билан ҳам боғлиқ бўлган. Масалан деҳқонларнинг дастурхони зираотчилик нематлари билан тўлса чорвадорларнинг дастурхонида гўшт ва сут-қатиқ маҳсулотлари кўпроқ бўлган. Уй бекалари ушбу кунда ҳар йилги одатларига кура уй кўтардилар. Яъни уйдаги гилам кигизларни ташқарига олиб чиқиб ёйдилар ҳамма ёқни супириб-сидирадилар. Ўша кунларда хатто уриш жанжаллар ҳам тўхтаган, гина-



кудратлар кечириб юборилган. Жамоа-жамоа булиб хашарлар уюштиришган. Ўтган аждодлар рухи ёд етилган.

Аждодларимиз Наврўз байрамига атаб махсус кийимлар тикишган ва уларни кийиб, байрам килишган. Турли-туман бахорий кушиклар, халқ уйинлари: Улоқ-кўпкари, кураш уйинлари, масхарабозлик, аскиябозлик, дор уйинлари ва турли халқ томошалари ўтказилган.

Аждодларимиз йилда икки маротаба – баҳорги Наврўз ва кузги Меҳргон (Меҳржон) байрамларида ота-боболари арвоҳларига атаб, ис чиқариб, садақа ва қурбонликлар қилганлар[6].

Наврўз таомлари ҳам ўзига хос булган. Улар орасида сумалак халим тайёрлаш ананавий тусга кирган. Наврўз таомлари Наврўз дейилганда, энг аввало, кўз олдимизда унинг лаззатли маросимий таоми – сумалак жонланади. «Сумалак сайли» (ёки «Сумалак базми») Наврўзнинг «шоҳона таоми» – сумалак тайёрлаш, сумалакхўрликка бағишланган маросимдир[7]. «Сумалак» калимаси «шарбат учун ундирилган арпа ёки буғдой маъноларини англатувчи қадимий туркий сўз «сума»дан келиб чиққан[8]. Муҳаммад Хусайн Бурхоннинг «Бурхони Қотъи» асарида (1650 й.) «Саману» сўзи учрайди ва у ҳолвайтарга ўхшаш нарса, уни кўклаган буғдой ширасидан тайёрланади, деб изоҳланган[9].

Сумалакнинг фалсафий таҳлили у зардуштийлик таълимоти тушунчаларини ўзида ифода этишидан далолат беради. Чунки, зардуштийликда буғдой ва буғдой ундан тайёрланган ноз-неъматлар илоҳий ҳисобланиб, улар эзгулик тимсоли сифатида улуғланган. Зардуштийлик ақидаларига биноан, буғдой янчилган ва ун қилиб, нон ёпилган хонадондан инсу жинс, бало-қазо, ёвуз руҳлар қочиб кетганлар. Бу хусусда «Авеста»да шундай ёзилган: «Дон униб чиққанда девларни тер босади. Дон елиб соврилганда девлар ҳолсизланади. Дон янчилганда (туйилганда) девлар ув тортиб, фарёд чекадилар. Ундан хамир қорилганда девлар жин шамоли кўзғатадилар. Уйинг буғдойга тўлсин, токи бундан девлар қирилиб ўлсин. Ундан таом пишганда девлар оғзи куйиб шаталоқ отиб қочганини (хамма) кўрсин»[10]. Сумалак эса асосан буғдой ва ундан

тайёрланишини ҳисобга олсак, юқоридаги ғоя жуда катта маъно ва мазмун касб этганлигини гувоҳи бўламиз.

Сумалакнинг келиб чиқиши хусусида Абу Райхон Беруний шундай маълумот берган: «Айтишларича, Афросиёб Эрон шаҳрини босиб олиб, Табаристонда Манучехр (афсонавий қаҳрамон. )ни қамал қилган... Шу қамал вақтида аҳолига шундай қаттиқчилик бўлдики, улар буғдой янчиб, нон қилишга қодир бўлмадилар, чунки унинг етилиш муддати жуда узоқ эди. Ниҳоят, етилмаган буғдой ва ҳўл-меваларни қайнатиб едилар. Шу кундан бошлаб буғдой ва ҳўл меваларни қайнатиш (яъни, сумалак пишириш) одат бўлиб қолди»[11]. Бундан ташқари, Берунийда «оламнинг бошланиши ва яратилишига далил қилинган... Наврўз куни тонг отганда бир гап гапиришдан олдин уч қошиқ асал ялаб, уч бўлак хушбўй мум тутатса, бу кўп касалликларга шифо бўлади... Эронликларда наврўз куни бир-бирларига шакар ҳадя қилиш расм бўлган эди... Шу куни гап гапиришдан олдин беҳи тотиб, пўртахол (апельсин. ) ҳидлаган киши йил бўйи бахтли бўлади... Подшоҳ дехқонлар ва корандалар билан ўтириб овқат ер, шароб ичар»ди»[12] сингари рамзий таомлар хусусида қимматли маълумотлар келтирилган...

Шу ўринда япон этнологи Эми Имаҳорининг биз унчалик ҳам эътибор беравермайдиган кузатишларга эътибор қаратсак: «Дастурхон дейилганда баъзан овқат ҳам англанади. Ўзбекларнинг урф-одатига кўра меҳмонни овқатга чақиришда «Дастурхон тайёр» деб мурожаат қилинади. Бу ўринда дастурхон нафақат газлама, балки доимо овқат билан бирга бўлганлиги сабабли овқатни ҳам англатади. Дастурхон ва овқат ўртасидаги ўзаро муносабат метонимия дейилади»[13]. Байрам куни оддий коранданинг подшоҳ билан бир дастурхон атрофида ўтириши эса албатта маросимий характер касб этган.

Оқдарё ва Пайарик туманларида Наврўз ўтмишда улус (халқ, эл) куни деб аталган. Баҳорги юмушларни бажариш, ер ҳайдашга киришишдан аввал Дехқон Бобо шарафига маросимий таом – Қўшгўжа (Наврўз ёки худойи гўжа) тайёрланган, нон ёпилган ва дала юмушлари билан банд эркаклар хузурига олиб борилган. Аёллар уларга бағишлаб маросимий қўшиқлар куйлаганлар.

Баъзилар қўчқор ёки така қурбонлик қилганлар. Иш жойида маросимий таомлар тайёрлаш ва уни тарқатиш вазифасини кекса – кайвони аёллар ўз зиммаларига олганлар. Канал ва ариқларни тозалаш, тўғонларни мустаҳкамлаш ишлари якунида қадимий одатга биноан барчанинг маблағи ҳисобига харид қилинган буқача сўйилган. Нақд пул топиш мушкул бўлган ҳолларда уйма-уй юриб ун йиғилган. Яқинроқ жойдаги бозорда сотилган ун пулига қурбонлик учун жонивор харид қилинган.

Хулоса тариқасида айтадиган бўлсак, Наврўз байрами қадимдан халқни бирдамликка, ўзаро ҳамжиҳатликка чақирадиган, меҳр-мурувватли бўлишга ундайдиган байрам бўлган. Бу кунда барча араз-гиналар унутилган, эҳтиёжманд оилаларга ёрдам берилган, турли хашарлар, ободонлаштириш ишлари амалга оширилган. Шундай экан Навруз байрами келгусида ҳам келажак авлод томонидан эъзозланиб, қадрият даражасида нишонланишига ишонамиз.

### **Фойдаланган адабиётлар рўйхати**

1. Байрам. // Ўзбекистон миллий энциклопедияси. 1-жилд. – Т., «Ўзбекистон миллий энциклопедияси» Давлат илмий нашриёти, 2000. – Б. 584.
2. Исоқов Б. Жамият. Анъана. Меъёр. // Наманган ҳақиқати, 2004 йил, 14 июль.
3. Ртвеладзе Э. В. Наврўз – бахт ва фаровонлик байрами. // Мозийдан садо, 2003, №1. – Б. 14.
4. Кармышева Д. Х. Замледелецкая обрядность у казахов. // Древние обряды верования и культы народов Средней Азии. – М., Наука, 1986. – С. 49.
5. Мирзаев Т., Жўраев М. Асрларни мунаввар қилган байрам. Наврўз. – Т., Фан, 1992, – Б. 4 – 15.
6. Листова Н. М. Пицца в обрядах и обычаях. // Календарные обряды и обычаи в странах зарубежной Европы. – М., 1983, – С. 161.

7. Қорабоев У. Наврўз бугун. // Наврўзи олам бугун. – Т., Ўзбекистон, 1989. – Б. 48.
8. Бўриев О. Наврўз тарихидан лавҳалар. – Т., Ўзбекистон, 1990. – Б. 49.
9. Иқтибос манбаи: Бўриев О. Кўрсатилган асар. – Б. 50.
10. Авеста: «Видевдот» китоби (М. Исҳоқов таржимаси.) – Т., ТошДШИ нашриёти, 2007. – Б. 23.
11. Беруний Абу-р-Райҳон Муҳаммад ибн Аҳмад. Танланган асарлар. Т.1. Қадимги халқлардан қолган ёдгорликлар. – Т., Фан, 1968. – Б. 259.
12. Ўша ерда, – Б. 253 – 256, 264 – 265.
13. Имаҳори Эми. «Умумийлик (Community)»ни тасаввур қиладиган икки усулга оид баъзи мулоҳазалар. // Ўзбекистон этнологияси: янгича қарашлар ва ёндашувлар. Халқаро илмий анжуман материаллари. – Т., 2004, – Б. 52.

**ФИО авторов:** Abduzohirov Ravshan Hamdamovich

Mirzo ulug`bek nomidagi O`zbekiston

Milliy universiteti Tarix fakulteti

“Antropologiya va etnologiya” kafedrası

o`qituvchisi

Ro`zmetov Suhrob O`rinboy o`g`li

Mirzo ulug`bek nomidagi O`zbekiston

Milliy universiteti Tarix fakulteti

2-kurs “Etnografiya, etnologiya va antropologiya” yo`nalishi magistranti

**Название публикации:** «O`LIM VA DAFN MAROSIMLARI BILAN BOG`LIQ E`TIQODLAR. INSON RUHI TOG`RISIDAGI QARASHLAR»

**Annotatsiya.** Tug`ilish, o`lim masalalari turli tarixiy davrlar va barcha xalqlar madaniyat va an`analarida inson hayotining eng muhim bosqichi tarzida e`tirof etilgan hamda hozirgacha shunday qolmoqda. Inson tug`ulishi, o`limi bilan bog`liq qarashlar doim alohida marosim, urf-odat, an`ana bo`lib, qadimdan e`tibor berib kelingan. Chunki inson o`limi, boshqa bir olamga ma`sulyatli tarzda o`tish davri deb tushunilgan. Shundan kelib chiqib, o`lim haqida xalqona va e`tiqodiy qarashlar, ming yillar davomida shakllanib rivojlangan yoki qoliplarga solingan.

**Kalit so`zlar.** Urf-odat, marosim, e`tiqod, Tanatologiya, “ uyg`onmas uyqu”, o`lim, ruh, tug`ilish, Tib qonunlari, din va boshqalar.

Bizga ma`lumki, kishilik jamiyatida inson va insondan tashqari mavjudotlar hayoti, olamda jonli har narsa va hodisalar boqiy emas. Har bir narsaning oxiri bo`lgandek o`lim ham muqarrardir[11].

Ulug` hakim Abu Ali ibn Sino o`zining “Tib qonunlari” asarida qayd qilib quyidagicha yozadi: “Sog`liqlni saqlash san`ati o`limdan omon qoldirishga va gavnani sirtqi ofatlardan qutqarishga kafil bo`la olmaydi, shuningdek, har bir badanni mutlaqo inson istaydigan juda uzun umrga yetkazishga ham kafil bo`la olmaydi”.

*Tanatologiya* (O`limshunoslik) fanining ko`rsatishicha, odamning o`limi, dastavval nafas olish va qon aylanishning to`xtashiga bog`liq. Shuning uchun o`limda klinik

o`lim va undan keyin sodir bo`ladigan tabiiy o`limdan iborat ikkita asosiy bosqich mavjud. Klinik o`lim davri tugagach, xujayra va to`qimalarda fiziologik jarayonlar mutlaqo to`xtaydigan tabiiy o`lim sodir bo`ladi.

Xalq orasida tabiiy o`lim “ o`z ajali bilan sodir bo`ladigan o`lim” deb yuritiladi[16]. Kishilar doimo yaxshilik istab, farzandlari va nabiralarini iqbolini ko`rib, keksalik gashtini surib o`z ajali bilan o`lishni xohlaydilar. Tasodifiy, bevaqt o`lidan xazar qiladilar va shuning uchun “ Nohaq tuxmatdan, bevaqt o`limdan asragin” deydilar.

O`limning tabiati xususida ba`zilar – bu ongning barham topishi, desa, boshqalar o`lim bu jonning yoki aqlning borliqdagi o`zga o`lchamga o`tishdir degan fikrni suradilar[17].

Ibtidoiy davrda aynan o`lim bilan bog`liq qarashlar shakllangan va majoziy ma`nolar ifoda etgan. O`lim bilan bog`liq xalq qarashlari ilk diniy tasavvurlar asosida vujudga kelgan bo`lib, u jon tanani tark etgach kishining jismi o`ladi, ruhi esa u dunyoda yashaydi degan tushunchaga asoslanadi.

Bunday qarashlar va shu bilan birga o`limdan qo`rqish, murdadan hazar qilish oqibatida turli xil dafn hamda xotirlash marosimlari ham shakllangan.

Dunyo mamlakatlarida ham hozirgi kunga qadar o`limining meditsina, falsafa, psixologiya va antropologiya yo`nalishlari bilan bog`liq xususiyatlari o`rganib kelinmoqda. Bu o`rganishlarda o`lim va hayot bog`liqligi, o`limdan keyingi hayot, o`lim va qo`rquv o`rtasidagi munosabat, inson shaxsiyati va hayotida o`limning o`rni haqida ilmiy tadqiqotlar olib borilmoqda.

Hayotning mohiyatini oydinlashtirish oson emas. Deylik odamlarning barcha xususiyatga ega bo`lgan psixologik mashinasini qurishimiz mumkin edi. Ammo u tirik bo`larmidi. Ko`rinib turibdiki, ongli bo`lish tirik bo`lishni anglatmaydi. Hali ham hayot tabiati haqida qanchalik hayron bo`lsak, biz hayotning tugashi, ya`ni o`lim bilan bog`liq bo`lgan narsalar haqida bosh qotiramiz [10].

Bu o`ylashlar va dunyoqarashlarning eng yuqori pog`onasi ya`ni maksimal chegarasi bu qayta tirilishga ishonish, va shu bilan o`limni yengib o`tish tushuniladi. Barcha e`tiqodiy qarashlar va dinlarda aynan qayta tirilish yoki ruh boshqa tanaga o`tishi haqidagi g`oyalar doim mustahkam omil bo`lib kelgan.

Jahon tajribasida o`limni hozirgi tibbiyot bilan bog`lab hattoki, o`lim qayd etilganligi to`g`risidagi aniq tibbiy xulosadan keyingina bu jarayon o`lim deb yuritiladi.

Amerika Qo`shma Shtatlarida “ o`limni yagona o`lchov bilan belgilash” to`g`risida qonun (Prizident tomonidan ishlab chiqilgan 1981 y.)da o`lchov mezonlari qabul qildilar. Unda qon aylanishi va nafas olish funksiyalarini shu jumladan, miya tomirlarini qaytarib bo`lmaydigan darajada to`xtatgan odam o`lganligi qabul qilingan. [17]

Buyuk Britaniyada qabul qilingan mezonlarda esa miya sopi o`z faoliyatini to`xtatishi bilan ya`ni miya bajaradigan funksiyalar to`xtab qolishi yoki to`liq to`xtashi asosida o`lim degan xulosaga keladi. Ammo bu mezon tanqidga uchraydi. Chunki butun miyasi ishlamay qolgan odamning hayotiy jarayonlarini sun`iy ravishda **“kardipulumaner”** yordamida davom etishi mumkin.

Albatta bu masalalar tibbiyotning dolzarb muammosi va faqatgina o`limni qayd etish ham bu kasb egalarining ilmiy izlanishlarida ko`rinadi.

Keyingi bir qarashimiz o`limning bizga bo`ladigan psixologik ta`siri hisoblanadi. O`lim yoki o`limdan keyingi voqealar bizga zarar yetkazishi mumkinmi? Ular bizga foyda keltirishi mumkinmi? Balki bizga bu uchun baxtlilik yoki baxtsizlik tahlili kerakdir. Shuni aniq ayta olishimiz kerakki, o`lim birinchi navbatda ruhiyatimizning eng nozik qirrasiga ya`ni qarindoshlik, umr yo`ldosh, farzand va boshqalar bilan bog`liq bo`lgan holatda katta ta`sir ko`rsatadi. Bu ta`sir esa o`z- o`zidan marosimlarni tashkil etadi. Bunday marosimlar o`limni daxshatini yengib o`tuvchi bir o`ziga xos davr deb atashimiz mumkin. Chunki o`lgan odam o`z dafn marosimida qanday ishtirok etsin?!

Bu haqida Evripid shunday deydi: “ O`lganlar ularning dafn marosimlari qanday bo`lishiga ahamiyat bermaydilar. Dabdabali dafn marosimi tirik odamlarning bekorchiligini qondirishga xizmat qiladi.”

Zardushtiylik diniga e`tiqod qilgan qadimgi ajdodlarimiz tasavvuriga ko`ra, insonlar orasida o`lim quyidagi holatlarda: kasallik, kuchdan qolib uzulish, qashshoqlik, qo`rquv, g`am-dard, afsungarlik zarari, bo`ri, it va boshqa hayvonlar ta`sirida ro`y beradi. [3]

Islom dini tamoyillariga ko`ra, o`lim taqdiridan bo`lib, undan qochib bo`lmaydi. O`lim tog`risida muqaddas Qur`oni Karimda shunday deyilgan: “Xech bir inson Allohning iznisiz, ajali yetmay turib o`lmaydi”( Oli Imron surasi 145-oyat). “Qayerda bo`lsangiz ham sizlarga o`lim yetib boradi” (Niso surasi 78- oyat).

Yana islomiy xalq qarashlarida kishi o`lmining sababi uning kuni, qazosi to`lishi, o`lchab berilgan rizqning uzulishi, sanab berilgan kunning tugashi natijasida jon oluvchi o`lim farishtasi Xazrati Azroil (malak-ul mavt) tomonidan kishi jonining olinishidir.

Shu asnoda kishi tanasidan jonning qanday chiqishi haqidagi xalq tasavvurlari e`tiborga loyiqdir. Qarshi tumani Qoratepa qishlog`idan, 90 yoshli Jo`ra bobo Inat o`glining ta`kidlashicha “ Jon odamning og`zidan qush (kabutar) ko`rinishida uchib chiqadi va tanani tark etadi. Bu qush (ruh) uchib arshi a`loga boradi, va u yerda uni ajru mukofot kutadi”. Shuningdek jon qora bug`, dudga o`xshab kishi og`zidan chiqib ketadi, uni hamma ham ko`ra olmaydi, faqat botiniy hisli kishilargina ko`radi, degan qarashlar mavjud. [15]

O`lim jonning chiqishi ruhning inson tanasini tark etishi natijasida sodir bo`ladi. O`lim, shubxasiz, katta talofat, kulfat, lekin o`lim ham tug`ulish va balog`atga yetish kabi inson hayotining asosiy bosqichlaridan biridir. O`limning paydo bo`lishi yoki tanadan ruhning chiqishi bir yoki ikkita dinga xos emas. Bu jarayon inson tabiatni ilohiylashtira boshlagandan beri o`zining g`oyaviy qarashlari va ta`surotiga egadir. Shuning uchun ham ruh tanani tark etishi o`limga bo`lgan munosabatning g`oyaviy-tarixiy asosidan biridir.

O`zbek adabiyotining yirik vakili Alisher Navoiy o`limni “ uyg`onmas uyqu” deb ataydi[2].

Bu tushunchaning izlari hozirgacha saqlanib qolgan bo`lib, xalq orasida “Mangu uyquga ketdi” degan ibora mavjud. Xususan biz tadqiqot qilayotgan hududda ham aynan bu iboralar bilan birga, o`lim o`z –o`zidan bo`lmasligi to`g`risida qarashlar bor. Xorazm viloyati o`zbeklarida o`lim hodisalari u sodir bo`lgan shart – sharoitlar bilan bog`liq holda bir-biridan farqlanadi. Jumladan, to`satdan biror fojea yoki halokat natijasida sodir bo`lgan o`lim Alloh tomonidan yuborilgan jazo deb hisoblanadi. Agar



odamning o`limi uzoq va azobli bo`lsa qilgan gunohlari uchun jazolanmoqda, deb tushuniladi. Xalq orasida bu tushunchaga munosib “ yomonga o`lim yo`q” iborasi qo`llaniladi. Aksincha yengil o`lim, marhumning pok hayot kechirganligidan dalolat deb hisoblanadi. Ba`zan odamga uning o`limi tushida ayon bo`ladi degan fikrlar ham bor.

M. Payziyeva ta`rifiga ko`ra o`lim sababiga ko`ra ikki guruhga bo`linadi.

1) *Tabiiy –ya`ni qarilik yoki betoblighi tufayli.*

2) *Notabiiy – ya`ni bevaqt o`lim, falokat tufayli va o`z joniga qasd qilish tufayli.*

Xalq orasida tasodifiy o`lim bilan, masalan, tug`ruq vaqtida, avtomobil halokati tufayli, tabiiy ofatlar va shunga o`xshash hodisalar tufayli o`lgan odamlarga “yoshini yashamagan”, “bevaqt o`lim topgan”, “ajali yetibdi” “ rizqi uzulibdi” degan iborlar ishlatiladi.

Toshkent shahri o`zbeklari orasida “pardali o`lim” tushunchasi ham mavjud bo`lib, u o`lim to`shagida yotgan odam jon bera olmay qiynalyotgan holatida qo`llanilgan. Bunday vaziyatlarda joni uzuliyotgan insonning yuziga oq mato yopib qo`yilgan. Buning sababini axborotchilar “ruh” ko`pchilik oldida tanani tark etishga uyaladi, shu sababdan uning yuziga parda tortiladi deb izohladilar[9].

O`zbeklar orasida o`limga nafaqat turli hatti harakat, holatlar va tasavvurlar, balki xonadondagi ayrim narsa, o`zgarishlar ham sabab bo`ladi degan qarash ham mavjud. Masalan, o`rgimchak islari xosiyatsiz, u xonadonga janoza chaqiradi, degan tushunchalar bor. O`rgimchak tushgan oziq ovqatni iste`mol qilgan odam o`z joniga qasd qilishi, uy-ro`zg`or buyumlaridan supurgi va o`qlovni tikka qilib qo`yish ham oilada o`limga sabab bo`lishi mumkin, degan tasavvurlar mavjud. Tikka qo`yilgan supurgi xonadonga g`assolni chaqiradi, tikka qo`yilgan o`qlov esa hassakashlar qo`lida hassa bo`ladi, degan tushunchalar mavjud. Bu albatta butun O`zbeksitondagi o`zbeklarning hammasiga emas, ayrim hudud va mahalliy aholisi bilan bog`liq holat hisoblanadi.

Xonadonda to`y va aza qo`shilib ketmasligi uchun kul va axlatni qo`shish mumkin emas deb hisoblashadi. [12]

Yuqoridagilarga asoslanib aytishimiz mumkinki, O`zbeklarning o`lim bilan bog`liq va bu hodisani keltirib chiqaruvchi sabablar haqidagi tasavvurlarda islomiy qarashlar va islomgacha bo`lgan diniy e`tiqodlar izlari qorishiq tarzda uyg`unlashgan.

M. Payziyevaning ma`lumotlariga ko`ra o`lim va u bilan bog`liq xalq e`tiqodlari XX asr davomida deyarli jiddiy o`zgarishga uchramagan. Bu holat esa dafn marosimlarining qattiyligi va yashovchanligini ko`rsatadi.

Shunday qilib, o`lim bilan bog`liq xalq e`tiqodlarida ibtidoiy dinlar ko`rinishidan kelib chiqqan xususiyatlarni ko`rishimiz mumkin. Bunda juda sodda animistik tasavvurga duch kelamiz. Ularda jon va jismning borligi, jonning jismda bo`lishi, jon jismni tark etgach jismning o`lishi, jismni tark etgan jonning ruh sifatida u dunyoda yashashi aqidalari qadimdan mavjudligi ko`zga tashlanadi.

Aynan tadqiqotimizning bu mavzu hususidagi etnolokal xususiyatlarini ya`ni Buxoro va Xorazm vohalarida o`lim bilan bog`liq e`tiqodlarning o`ziga xosligini keyingi boblarda yanada aniqroq qilib o`tamiz.

Ruh – arab tilidan olingan g`ayrioddiy asosni anglatuvchi tushuncha. Inson va hayvonlar tanasida yashovchi uyqu va o`lgan paytda tanani qisman tark etuvchi o`ziga xos kuchdir.[5]

Demak inson tarixan ko`rinmas kuchlarga, ularni nimadir boshqaryotganiga albatta jismdan bo`lak, boshqa bir ilohiy kuch yoki kuchlar tomonidan berilgan, yuborilgan ruhlarga ishonib kelganmiz.

Inson hayotining hamma davrlarida o`lim nosog`lom ruhiy holatlarni keltirib chiqaradi. Ruhning mavjudligi hamma davrlarda inson vafoti, ya`ni ruhning tanani tark etishi bilan bog`lab talqin qilinadi. Masalan, animistik qarashlarga ko`ra, odam o`lganidan so`ng uning joni tanasidan ajraladi va u ko`rinmas ruh sifatida yashaydi[14]

Ruh tushunchasining talqini qadimdan o`zgarib borgan. Yunon faylasuflari ruhni “taribsiz materiani shakllantiruvchi kuch” deb bilishgan. O`rta asr mutafakkirlari esa ruhni tabiatdan oldin mavjud bo`lgan va uni yaratuvchi kuch deb hisoblashgan. Shu asosda ruhlar haqida ko`plab farazlar bo`lib, bu qadimdan ruh haqidagi yo`nalishlarni yaratgan. Bu fanda animizm deb ataladi.

Animizm – lotincha “anima” – jon, ruhlar borligiga ishonish. Ibtidoiy davrda paydo boʻlgan. Ibtidoiy odamlar tabiat kuchlariga qarshi kurashda oʻz hayoti va tanasidagi turli hodisalar (tush koʻrish, gallyu-sinatsiya, oʻlim va h.z) ni tushunmagan. Ular jon tana bilan bogʻlangan va u tanadan chiqib keta oladi, deb hisoblaganlar. [6]

Hozirgi xalq negizida jon va ruh tushunchalari oʻrtasida farq juda oz, marosimlarning ayrim bosqichlarida ular bir-birlari bilan qoʻshilib ketadi, baʼzida esa oʻzaro oʻrin almashadi.

Ruh haqidagi tasavvurlarining paydo boʻlishi marhumga boʻlgan munosabatni ancha murakkablashtirgan, kishi oʻlgandan keyin uning tanasi qolib, ruh yashashda davom etadi. Suv yoki yer ostida, osmonda arvohlar dunyosi mavjud, degan gʻoyalarining kelib chiqishi ruhlarni hurmatlash, ularni xotirlash, arvohlar gʻazabini keltirmaslik uchun marosimlar oʻtkazish va qurbonliklar qilish kabi turli urf – odatlarni paydo qilgan. [13]

Muqaddas islom dinida bu qarashlarga yaʼni ruhlarni bor, yoʻqligiga “Qurʻon” oyatlarida javob beriladi.

“Zikr ahlidan soʻrang hayʼati” javobiga koʻra : Ruhning asl haqiqati nima ekanligini Allohdan boshqa hech kim bilmaydi. Bu borada Qurʻoni Karimda bunday marhamat qilinadi: “Va sendan ruh haqida soʻrarlar, Sen: “Ruh Robbimning ishidir. Sizga juda oz ilm berilgandir” -deb ayt.” ( Isro surasi, 85- oyat ) , (“Tasviri Hilol” kitobidan)[7]. Dinimizda inson ruhi bir tanadan boshqa tanaga oʻtishi mumkin emas, bu qarash johiliyat yoki boshqa bir dinlarning oʻziga xos animistik qarashlari deb aytib oʻtilgan. Faqatgina marhum insonning ruhi maʼlum muddatgacha yaqinlarning yoniga kelib turishi haqida aytilgan. Ammo bu sahih hadislarda uchramaydi.

Lekin hadislarda: biror kishi vafot topsa amaliga yarasha yuqoridagi ruhlardan qaysidir biriga qoʻshilib, oilasi va ahli ayolining holi haqida soʻrashi, yaxshi ishlariga hursand boʻlib, yomon ishlaridan ranjigani haqida aytilgan. [7]

Shu bilan birga Markaziy Osiyo mintaqasini oʻrgangan olimlardan G.P. Snesevning koʻrsatishicha, oʻzbeklarda garchi ruh tanaga qaytmasada, boshqa koʻrinishga, masalan, qush, hayvon koʻrinishiga oʻtib oʻz yaqinlaridan xabar olib turadi va xatto

tirik odamlar qiyofasida qayta nomoyon bo`lgan holda o`z oilasiga qaytishi mumkin.  
[4]

S.A. Tokorev “narigi dunyo” haqidagi mavjud tasavvurlarning tahlilini keltiradi. Ruxlarning o`limdan keyingi taqdiri haqidagi tasavvurlarga ko`ra, ruxlar qayerdadir yonginamizda, tiriklar dunyosida qoladi yoki o`ziga xos dunyoga ketishi mumkin. Bu qarashlar albatta totemizm bilan bog`liqdir [19].

Buyuk mutafakkir olimlardan Abu Nasr Farobiy ham ruh haqidagi qarashlarini aytib o`tgan. Farobiy ruh bir tanadan, ikkinchi tanaga ko`chib yurishini rad etgan.[5]

Qadimgi qabilalarning ruh haqidagi tasavvurlari aniq bo`lib, ularning real hayotiy tajribasi aks ettirilgan. Shuning uchun ham hozirgi vaqtda diniy e`tiqodlarning birinchi qatlami totemizm degan fikr ustun turadi. Qaysiki, unda odamlar o`zlari uchun yagona bo`lgan, tabiiy muhit bilan chambarchas qarindoshlik aloqalari bor ekanligini angladilar.

Vafot etgan kishi ruhining mavjud ekanligiga ishonch bilan qarash, uni e`zozlash O`rta Osiyo xalqlari uchun xos bo`lgan ijtimoiy hodisadir [1].

Qadimgi ajdodlar yaqin kishilari olamdan o`tganda, uning ruhi tirik qoladi, deb hisoblashar va uning jasadini o`z kulbalariga yaqin joyga xatto kulba ichiga oziq ovqatlar bilan ko`mganlar[18].

Biz ba`zida odamlarning “ ... falonchi rahmatli otasining o`zi bo`libdi, iloyo umri o`xshamasin, falonchi bobosining quyib qo`ygandek xuddi o`ziya” deb ajablanib gapirishini uchratamiz. Bu xalqona iboralarda ham ajdodlarimizning tirik kishilar qiyofasida qaytishlari haqidagi fikrlarimizning isboti bordek.

Aynan bunday qarashlar genetik jihatdan ilmiy bo`lsada, xalqona ong osti tasavvurlarda haqiqat bordek tuyuladi. Har qanday bo`lmasin biz ham shu jamiyatda katta bo`lganmiz, shu turmush tarzida yashaganimiz uchun bu qarashlarni qisman rad eta olmaymiz. Ammo endi tana va ruhni ajratib olishimiz, ynan, o`lim va tanadagi holatni to`g`ri tahlil qilishimiz zarur.

O`limning ilmiy va xalqona talqinidagi yana bir xususiyat shuki, bu sohadagi ilmiy qarashda o`lim inson hayotining tugashi sifatida qaraladi.

O`limning xalq orasidagi talqiniga ko`ra esa, kishi o`lganda uning jismi gunohga botganligi uchun o`ladi, ruh esa pok, shu sababdan bu foniq dunyodan u boqiy dunyo(dor-ul fanodan, dor-ul baqoga)ga o`tadi va abadiy yashaydi. O`lim haqidagi bu xalq talqinidan va axborochilarimizning aytishlaridan shunday mazmun kelib chiqadiki, o`lim natijasida kishi hayotining bu dunyodagi yaxshi, yomon amallariga qarab ajru mukofot olib, yo jannatda rohat-u farog`atga sazovor bo`ladi, yoki do`zaxdagi bitmas tunganmas azobu uqubatlarga giriftor qilinadi[15].

Albatta har bir o`limning sabablariga ko`ra diniy va falsafiy qarashlar bilan talqin qilish mumkin. Hozirgi kunda baxtsiz hodisa (avtohalokat, qurulishdagi fojea, cho`kib ketish va h.k) deya talqin qilingan o`lim holatlariga turlicha diniy, irimlar va mahalliy qarashlar orqali baho beriladi va ruhi xotirjam yoki notinch deya baho beriladi.

Misol uchun avtohalokatda vafot etsa taqdirida bitgani shu ekan, ruhi taskin topsin deyiladi. Yoki spirtli ichimliklar iste`mol qilishni doimiy ravishda davom ettirgan va shu sabab vafot etgan bo`lsa, Alloh gunohlarini ko`paytirmaslik uchun jonini oldi deyiladi. Hali nisbatan yoshroq inson vafot etsa, yaxshi inson ko`p yashamaydi deyishadi.

Xalq orasida hozirgacha totemistik qarash mavjuddir. Buni o`lgan insonni har xil uchar qush yoki kapalaklarda, shamol yoki yomg`ir yog`andagi tomchilar sadosida, marhum oilasi davrasiga keldi deyiladi.

Toshkent shahri o`zbeklari orasida o`z uylarida “arvoh kapalak”ni ko`rishganida, ana “arvoh kapalak” keldi, ajab emas, u qaysidir o`lib ketgan ajdodlarimizning arvohi bo`lsa kerak, bizdan xabar olgani keldi, deb marhumni xotirleydilar[8].

Shuningdek, bu qarash asnosida marhum odamning arvohi saqlanib qoladi va madadkor bo`lib turadi degan qarashlar ham mustahkam o`rin tutadi.

Ammo bu qarashni, ya`ni ajdodlar ruhidan madad so`rashni, islom dini yoqlamaydi.

Qashqadaryo viloyatida yashovchi o`zbeklarda o`lgan kishining ruhi, u dunyoda ham yashaydi, arvohi esa yerda tiriklar orasida qoladi, ular bilan bog`langan bo`ladi, degan tushuncha mavjud[15].

Shu sababdan ham ular musulmon bayrami “Ramazon Hayiti” va “Qurbon Hayiti” arafasida, juma va dushanba oqshomlarida bo`g`irsoq, cho`zma qilib, duo va fotixa

qilganlar va o`lganlarning arvofiga bag`ishlaganlar. Chiroq yoqib uni uyning qibla tomoniga qo`yib, arvoh keladi deb kutib o`tirganlar. Yaqin kishilarni yo`lga kuzatishlarida ham “ Ota-bobolaring arvohi yor bo`lsin” deb, duo qilganlar[20].

Bu qarashlarning boshqacha talqini ham mavjud. Xususan M. Payziyevaning tadqiqotlarida ruhlar o`zi ko`milgan joyda ya`ni qabriston atrofida bo`ladi deyilgan.

Marhum ruhining o`zi ko`milgan joyda yurish haqidagi qarashlar asosida shahar qabristonlarida ruhlarga atab chiroq yoqish odati mavjud bo`lgan. Buning uchun qabr boshida uchta g`ishtdan “chiroqxona” yasalgan va shu yerda chiroq yoqilgan. Toshkentda bu odat XX asrning 70- yillariga qadar saqlanib kelgan. [8]

O`zbeklarda agar, marhumlar tiriklarning tushiga kirib, ovqat so`rsa, ular och qolgan, deb hisoblaydi. Ruhlar och qolganda tiriklarga ziyon yetkazadi, uni doimo oziqlantirib turish kerak, degan tasavvur mavjud bo`lib, “falonchi Qur`on (duo) talab bo`libdi”, - deb albatta xonadonda duo-fotixadan oziqlanadilar va “is chiqarish” odatini amalga oshiradilar.

Yuqorida Hayit kunlarida cho`zma, bo`g`irsoq pishirish to`g`risida aytiladi. Bunday o`ylab qarasa bo`girsoq, cho`zmani tiriklar yeydi. Xo`sh unda ota-bobolar ruhiga nima qoladi degan savol tug`ilishi tabiiy. Tadqiqotlarda ko`rsatilishicha, xalq orasida “ ruh och qolganda tiriklarga ziyon yetkazadi” degan tushuncha mavjud. Bu yerda shunday aniqlik kiritish lozim. Bu shundan iboratki, axborotchilarning aytishicha ruhlar cho`zma va bo`g`irsoqning isini, ya`ni hidini “tanovul” qilishar ekan. Shuning uchun ham qadimgi ajdodlarimiz orasida “is chiqarish” e`tiqodi paydo bo`lgan va bu odat hozirda ham davom etyapti[15].

Ruhlarning oziqlantirishning yana bir yo`li bu “exson” yoki “xudoyi” qilgan xonadon egalari, taomlardan qabristonga berib yuborishi bo`lib, u yerdagi xizmatchilar bu taomlardan tanovul qilib, o`tganlar xaqqiga fotixa qilishdir.

Xorazm o`zbeklari orasida har payshanba va juma kunlari ertalab marhumlarni xotirlash uchun qabriston ma`sullari va xizmatchilariga har kim iqtisodiy ahvolidan kelib chiqib, ozuqa yoki moddiy mablag`lar olib borishi urfga kirgan. Bu ayniqsa diniy bayramlarda alohida zimmadagi vazifa sifatida amalga oshiriladi.

Xalq orasidagi fikrlardan shunday xulosa chiqarish mumkinki, tiriklarning o`liklarga g`amxo`rligining birinchi sababi, ularni hurmatlash va xotirlash, ulardan madad so`rash bo`lsa, ikkinchi sababi ulardan qo`rqish hissidir. Xalq maqolidagi “o`likdan emas tirikdan qo`rq” iborasi ham ayni yuqorida aytilgan ikkinchi sababga misol bo`la oladi.

S.P. Tokorev ikkinchi sabab haqida “ Tiriklarning o`liklar oldidagi qo`rqinch hissi ular o`rtasidagi ijtimoiy bog`liqlikdan kelib chiqadi” deb yozadi[19].

Xo`sh bu qo`rquv va ijtimoiy bog`liqlik qayerdan kelib chiqadi. Buning sababi, kecha birga yashagan kishing, bugun yoningda yo`q bo`lsa, uni xotirlash va yodga olish, uning yodi bilan bir oz qo`rqish, xayiqish aralashib ketadi. Shu sababli ajdodlar ruhiga bir necha turda, birinchidan, qo`rqish, ikkinchidan, xotirlash, uchunchidan, najot sifatida qaraladi.

Shu bilan birga ruh haqidagi qarashlarda, inson vafot etgandan so`ng, ruh marhum og`zidan chiqib ketadi deyiladi. Odam uyquga ketganda ham ruh undan tashqarida bo`ladi va birdaniga odamni to`satdan uyg`otish mumkin emas, aks xolda ruh tanaga qaytishga ulgurmay qolishi va inson o`limiga sabab bo`lishi mumkin, degan qarash mavjud.

Ruh va jon tushunchalari o`zbek xalqi tasavvurida bir-biri bilan uyg`unlashib ketgan. Ularning qarashlariga ko`ra marhumning ruhi 40 kun davomida o`z uyida qolib, keyin esa osmondagi ruhlar olamiga uchib ketadi va faqatgina marhumni xotirlash kunlari, ya`ni payshanba, juma oqshomi, arafa kunlari, diniy bayramlarda, ertalab va kechqurun o`zini qanday yod etganlarini ko`rish uchun kelib turadi. Xalqimizda shu sababli “ o`lganni orqasidan yomon gapirma” deb aytilsa kerak.

XX asrning 60-70 yillarigacha marhum xonadonida 40 kungacha ruh kelib qo`nishi uchun idishda suv va daraxt shoxchasi qo`yish odobi bo`lgan va uning suvi almashtirilib turilgan. Bu hozirda uchramaydi [8].

Inson ruhini yulduzlar bilan ham aloqadorligini ayishadi. Misol uchun, inson joni uzulganda o`ziga xos almashinuv vujudga keladi. Ya`ni odam o`lganda, osmondan yulduz yerga tushganda, marhum ruhi osmonga ko`tariladi.

Yuqorida bildirilgan fikr mulohazalarga xulosa qilib shuni aytish mumkinki, o`zbeklarda ruh haqidagi tasavvurlar islomiy dunyoqarash bilan birga qadimiy diniy e`tiqodlar izlari nomoyon bo`ladi.

Ruh tushunchasi haqidagi asosiy qarash- inson o`lgach ruh tanani tark etadi va boqiy hayot kechiradi.

Ayni vaqtda o`limdan qo`rqish, murdadan hazar qilish odatlari natijasida turli ko`rinishdagi dafn va xotirlash marosimlari, marhumga sig`inish odatlari kelib chiqqan. Hozirgi zamonda ruhdan qo`rquv hissini ko`proq, cheksiz hurmat va sog`inch hissi egallaganini ko`rishimiz mumkin.

Xullas, ruhiy olam mavzusi hech qachon tugallanmaydigan jarayon va bu borada kompleks tadqiqotlar amalga oshirilmoqda va albatta ko`plab natijalarga erishilmoqda.

### **Foydalanilgan Adabiyotlar**

1. Abdullayev U. Farg`ona vodiysida etnoslararo jarayonlar. – Toshkent : Yangi asr avlodi, - 2005. – B. 160.
2. Alisher Navoiy. Saddi Iskandariy / Nasriy bayoni bilan/ Toshkent 2009. B 456.
3. Ashirov A. O`zbek xalqi motam marosimlarida zardushtiylik izlari// O`zbekiston tarixi, - T., 2002. № 1. – B 66.
4. Снесарев Г.П. “Реликты до мусулманских верований...” 114-125 бетлар.
5. <https://qomus.info/oz/encyclopedia/r/ruh/>
6. <https://uz.wikipedia.org/wiki/Animizm>
7. <https://zamin.uz/uz/jamiyat/35562-ruhlar-haqida-dinimiz-nima-deydi-ular-chindan-atrofimizda-uchib-yurishadimi.html>
8. Payziyeva M. “Dafn va ta`ziya marosimlari Toshkent o`zbeklari orasida” DIS,- 878/2012. B. 31-49.
9. Payziyeva M. “O`zbek etnologiyasining dolzarb muammolari” / Toshkent 2017-yil B.249
10. Stanford Encyclopedia of Philosophy “Death” First published Wed May 22, 2002; substantive revision Wed Mar 13, 2019.
11. Абу Али ибн Сино “Тиб конунлари”, I – жилд. Тошкент, 1993, 89- бет.



12. Аширов А. “Авестодан мерос маросимлар”. Тошкент : А. Кодирий номидаги халк мероси нашрети, 2001 – Б.
13. Жабборов И. “Рухий олам : Жахолат ва камолот” – Тошкент. 1988. Б. 129.
14. Корабоев У. Борлиқни англаш йўлида пайдо бўлган одатлар // Мозийдан садо – Тошкент, - №1. Б.11.
15. Насриддинов К. Н. Дис “XIX аср охири XX аср 80 йилларида Ўзбекларнинг ан’анавий дафн маросимлари (Кашкадарё вилояти маълумотлари асосида)” т: 1995 й Б: 20-37.
16. Насриддинов К. Ўзбек дафн ва таъзия маросимлари – Тошкент : Мерос, 1996. – Б. 10.
17. Раймонд Монди “Улимдан кейинги хаёт”. – Тошкент., 1992. Б. 14.
18. Рузиева М. “Хурмат талаб маросими” // Фан ва турмуш – Тошкент, 1976. № 6. Б-23.
19. Токарев С.А. “Ранние формы религии и их развитие.” – М. : Наука, 1964. – С 198-199.
20. Шониёзов К. “Ўзбеки- карлуки”. – Тошкент, 1964, 152-153 бетлар.

**ФИО автора:** Kamalova Nilufar

Baslawish ta'lim jo'nelisi 2-kurs studenti

**ФИО научного руководителя:** Ernazarova M.S

f.f.d. (DSc)

**Название публикации:** «BASLAWISH KLASS OQIWSHILARINDA SO'ZLIK JUMISLARIN KEN'EYTIW JOLLARI (TA'LIM QARAQALPAQ TILINDE ALIP BARILATUG'IN KLASLAR USHIN)»

**Аннотация:** Maqala baslawish klass oqiwshtilarinin' so'zlik qorin ko'beytiw jollari ha'm de baslawish klass oqiwshtilarinin' sabaqliqlarinda so'zlik qorin ko'beytiwge baylanisli tapsirmalar ha'm olardi orinlaw usillari.

**Гилт со'з:** Til, so'zlik qor, kommunikativlik, ekspressivlik, usillar.

### **Способы расширить словарный запас у учащихся начальной школы**

**Аннотация:** Статья способы увеличения словарного запаса младших школьников и задания, связанные с увеличением словарного запаса младших школьников и способы их выполнения.

**Ключевое слово:** Язык, словарный запас, коммуникатив, экспрессив, способы.

Til. Tilimiz bizge berilgen en' ulli, biybaha ha'm de bizdi basqa janli janzatlardan ayirip turiwshi qa'siyetimiz bolip esaplanadi. Ja'miyette tildin' atqaratug'in xizmeti og'ada ulli. Sebebi, adamlar til arqali bir-biri menen qarim-qatnas jasaydi, pikir alisadi. Tildin' qarim-qatnas jasaw xizmeti arqali adamalar birlikte miynet etedi, materialliq ha'm ruwxiy bayliqlardi do'retedi. Ja'miyettegi barliq o'zgerislar ha'm rawajlaniwlar til arqali, ko'zge ko'rinbese de onin' xizmeti arqali iske asadi. Sol ushin da til ja'miyet rawajlaniwinda ayiriqsha a'himiyetke iye bolip esaplanadi. Qullas, tilsiz ja'miyetlik o'mirdi ko'z aldimizg'a keltiriw mu'mkin emes.

Biz til degende eki tu'rli ma'nide tu'sinemiz: birinshiden, adamnin' bir mu'shesin, yag'niy anatomiyaliq atamasi, ekinshiden, qarim-qatnas jasaw, so'ylew quralin tu'sinemiz. Usi song'i ma'nisinde, yag'niy qarim-qatnas qurali ma'nisinde tildi u'yreniw

til biliminin' tiykarg'i waziypasi. Til haqqinda ha'r alim ha'r tu'rli ko'plegen pikirlerdi bildiredi. Ma'selen, "til - adamlardin' bir-biri menen qarim-qatnas jasaw qurali", "til - oylawdi qa'liplestirip, jariqqa shig'aratug'in oylaw qurali", "til ko'rkem a'debiyattin' birinshi elementi yamasa ko'rkem a'debiyattin' jani" degen aniqlamalardi beredi. Ja'miyette til tiykarinan eki tu'rli xizmetti atqaradi. Tildin' qatnas qurali xizmeti kommunikativlik xizmeti bolsa, al oydi qa'liplestiriwi, jariqqa shig'ariwi, adamlardin' psixikaliq keshirmelerin ha'm ishki tolq'anislarin bildiriw onin' ekspressivlik xizmeti bolip tabiladi.

Adamlar arasinda qarim-qatnas jasaw qurali xizmetin atqaratug'in til seslerden quraladi. Tildin' o'mir su'riwi, jasawi sesler arqali boladi. Sonliqtan adamzat tili- seslik til. O'z orninda sesler buwinlardi, buwinlar so'zlerdi, soz'ler so'z dizbeklerin, so'z dizbekleri ga'plerdi, ga'pler bolsa tekstti quraydi. Sol ko'riniste bir pu'tin tamamlang'an oydi payda etedi.

Bizlerdin' ana tilimiz esaplang'an qaraqalpaq tili og'ada bay tiller qatarina kiredi. Ha'r bir adam o'z ana tilin jaqsi biliwi, tilin o'z orninda, kerek tu'rde, o'nimli paydala aliwi, oni rawajlantiriwi kerek. Biraq o'z ana tilinin' abiroyin ko'terip ju'rgen adamlar menen bir qatarda onnan nadu'ris paydalanip ju'rgen adamlar da tawiladi. Bizin' xalqimiz bilimli, sawatli, a'sirese ana tiline, a'wizeki a'debiyatina, so'zlik qorin bayitiwg'a og'ada u'lken itibar qaratip kelgen xaliq. Oni tariyxta jasap o'tken baqsi, jirawlardin' do'retpelerinen, xaliq da'stanlari, qosiqlarinan ko'riwge boladi. Xalqimiz o'z perzentlerine jas waqitlarinan baslap-aq ha'r tu'rli ertekler, naqil-maqallar, jan'iltplashlar, jumbaqlar ha'm ko'plegen qosiq u'lgileri menen tanistirip, u'yretip kelgen. Bular arqali balanin' sana-sezimi, oylaw qa'bileti rawajlanadi, til baylig'i o'sedi, so'zlerdi tez ha'm du'ris aytiwg'a tili jaqsi aylanatug'in boladi. Til tuwrali en' da'slepki tu'sinikler, so'zlerdi qollay aliw uqiylilig'i en' da'slep shan'araqta qa'liplese baslaydi. Shan'araqtag'i ta'lim-ta'rbiya bala ta'rbiyasina ta'sir etiw aniq. Sebebi bala ko'zin aship, du'nyani tanig'aninan baslap sol adamlar ortasinda bolg'anliqtan, og'an ta'sir etpey qoymaydi. Bala mektepke kelemen degenshe shan'araqta ta'rbiyalanadi. Ata-ana o'zinin' tutiw, ka'siplik iskerliginde, a'debi menen de u'lgi bola aliwi kerek.

Ata-analar balalarinin' mektep-oqiw waziypalarin jaqsi orinlawin ta'miyinlew

ushin to'mendegilerga a'mel etseler ma'qsetke muapiq bolar edi:

-balalardin' sabaqqa kesh qaliwlarina ha'm sebepsiz sabaq qaldiriwlarina jol qaymawi kerek;

-balalardin' sabag'i ushin u'yde qolay jag'day jaratiw;

-balalardin' u'y tapsirmalarina hadalliq penen qarawg'a u'yretiw, balalardin' g'ayrat ha'm shidamlilig'in asiriw;

-balalardi hu'jdanliq ha'm haqgo'y boliwg'a, g'arezsiz tu'rde orinlawg'a u'yretiw.

Shan'araq ha'r waqit mektep menen birgelikte jumis alip bariwi balanin' ta'lim-ta'rbiyasina jaqsi ta'sir ko'rsetedi, ta'rbiyada joqari na'tiyjelikke erisiledi<sup>10</sup>. Baslawish klasqa da'slepki qa'demlerin taslag'an balanin' qorshag'an orta, ta'biyat haqqindag'i oylari tar tu'sinikke iye bolatug'inlig'i belgili. Olardin' omirlik ta'jriybesi, so'zlik qori, ku'ndelik turmista so'zlerden paydalaniw ta'jriybesi de az boladi. Sol ushin da, olardin' so'zlik qorin ko'beytiw, so'zlerdi orinli, kerekli jerde paydalaniwg'a u'yretiw, ta'jriybesin asiriw ha'm aniq, mazmunli so'ylewge u'yretiw oqitiwshinin' en' ulli ha'm a'diwli waziypalarinin' biri bolip esapnaladi. Og'an misal retinde birinshi klasqa arnalg'an "A'lipbe"<sup>11</sup> sabaqlig'inda ushiratiwimiz mu'mkin. Usi kitaptin' 3-betinen 9-betine shekem Respublikamiz gerbi, bayrag'i, ulli Berdaq shayirimizdin' ha'ykeli, baslawish klass oqiwshilarinin' birinshi ma'rtebe mektepke kelip atirg'ani ha'm olardi oqitiwshisi ku'tip aliwi, baslawish klass oqiwshilarinin' ku'n ta'rtibi qanday boliwi kerekligi, altin gu'z ma'wsimi ko'rinisleri, baxitli shan'araq ko'rinisi ha'm de usunday salqin hawa-rayinda qanday kiyimler kiyiw kerekligi tuwrali birqansha ko'rinisler keltirip o'tilgen. Usunday mazmundag'i su'wretler sabaqliqqa belgili bir maqsette kiritilgen boladi. Bunnan en' basli ma'qset balanin' su'wretlerge qarap mazmunli tekst du'ziw qa'biletin qa'liplestiriw, so'zlerden duris paydalaniw, so'zlik qorin ken'eytiw, oylaw qa'biletin rawajlandiriw, oqitiwshi ha'm oqiwshi arasinda mazmunli sa'wbet quriw siyaqli birqansha maqsetler belgilep qoyiladi. So'zlik penen alip barilatug'in isler tek g'ana birinshi klasta emes, al uliwma baslawish klaslarda da alip barilatug'in waziypa esaplanadi.

<sup>10</sup> Abdullayeva Sh.A., Axatova D.A., Sobirov B.B., Sayitova S.S. Pedagogika. – O'zRFA Fan, 2004. – B. 97

<sup>11</sup> Berdimuratov E., Jumashov H., Xojamuratova Q. A'lipbe 1-klass ushin sabaqliq. – No'kis: Bilim, 2018. – B. 3

So'zlikler penen islesiwlerdin' ma'qsetine baylanisli jumis ha'r qiyli bag'darda alip bariladi, biraq aldig'a qoyilg'an maqset bir boliwi sha'rt. Bul boyinsha ko'p g'ana jumislar sho'lkemlestiriledi. Ma'selen: en' a'piwayi zatlardan baslaytug'in bolsaq, yag'niy balani qorshag'an orta haqqindag'i tu'siniklerin ken'eytiw ha'm usi boyinsha teren'letiw; ha'zirgi zamanimiz ilm-pa'n, texnika, internet rawajlang'an da'wirindegi ha'r bir bala televizor, radio, internette ko'rgen, esitken so'zleri arqali so'zlik qori ken'eyip keledi biraq qollanip atirg'an so'zlerinin' ma'ni-mazmunin toliq tu'sinbewi de mu'mkin; balanin' so'zlik qori belgili bir bag'darda rawajlang'an boladi. Olardin' so'zlik qorinda ilmiy terminler (matematika, geografiya, teorema, botanika h.t.b.), frazeologizmler, abstrakt soz'ler siyrek ushirasadi, sonliqtan oqitiwshinin' keyingi alip baratug'in jumisi balanin' abstrakt so'zler, ilmiy terminler, frazeologizmler boyinsha alip bariladi; baslawish klass oqiwshilarinin' so'zlik qori tek g'ana qorshag'an orta menen pikir alisiwg'a ga'na jetedi, sonliqtan balanin' pikir alisiw waqtinda so'zlerdi du'ris qollaw ko'nlikpelerin qa'liplestiriw kerek; basqa bir jag'dayda bolsa, balalardin' so'zlik qori ko'plegen so'zlerge bay boliwi mu'mkin, biraq olardi du'ris irg'ag'ina salip ayta almaw jag'daylarin da ushiratiwimizg'a boladi. Bunday jag'dayda oqitiwshinin' waziypasi bala menen ko'plew awizeki sa'wbet alip bariwi ha'm de ko'rkem shig'armalar, ertekler, qosiqlardi oqitip, yadlatip bariw da'wirinde oqiwshinin' ta'sirli etip aytiwina, irg'ag'ina tu'siwine itibar qaratiw oqitiwshinin' basli waziypasi esaplanadi. Bala so'zlik qorinda bolatug'in ha'r qiyli kemshiliklerdi joqarda keltirilgen usillar arqali a'ste-aqirin joq etip keliwge boladi. Baslawish klass sabaqliqlarinda da so'zlik qordi rawajlantiriw, ken'eytiw tuwrali ko'plegen shinig'iwlar keltirip o'tilgen. Ma'selen, ekinshi klasta "Baqshada ne o'sedi" temasinda so'zlik jumisi berilgen. Oqiwshi bilmegen, tanimag'an, ko'rmegen na'rseleri boyinsha so'yley almaytug'ini belgili. Sol sebepli, da'slep oqiwshilardi sayaxatqa alip bariw duris boladi. Oqiwshilardin bilmegen zati menen tanistiriw ha'm sol tuwrali sa'wbet alip barip, so'zlik qorin teren'letiwimiz mu'mkin. Birinshi ku'ni baqshag'a sayaxatqa alip barip, paliz o'nimlari ha'm basqa da baqshadag'i o'simlikler tuwrali mag'liwmat beriledi, sayaxat tamam boliwi menen gu'rrin'lesiw jaqsi ta'sir ko'rsetedi. Ekinshi ku'ni tema boyinsha sabaq o'tiwge boladi. O'tken sabaqtag'ilardi esine tu'sirip birinshiden sabaq

turmis penen baylanissa, ekinshiden esitpegen ko'plegen so'zleri menen islesedi, tanisadi ha'm omirlik tu'rmista qollana aladi. Usi barista so'zlik qorg'a qosilg'an jan'a so'zler endilikte ku'ndelikli turmista qollanilatug'in so'zlerge aylanip baradi ha'm de so'zlik qori da ken'eyedi.

So'zlik qordi ken'eytiw ha'm jan'alatiwg'a baylanisli sabaq barisinda ko'p g'ana metodlardan paydalaniwg'a boladi. Jan'a metodlardi oylap tabiw, sabaqqa en jaydiriw, oqiwshilardi eslep qaliw qa'biletin jaqsilaw, sabaqqa qiziqтира aliw, so'zlik qorin bayitiwg'a baylanisli usillar islep shig'iw - bul oqitiwshinin' aldina qoyg'an en' u'lken maqsetlerinen biri boliwi kerek.

Oqitiwshi tek g'ana sabaqliqta belgilep berilgen so'zlik jumislar menen islep qoymasta, ku'ndelikli sabaq barisinda, ha'r tu'rli tapsirmalar quraminda da so'zlik jumislarinan paydalaniwg'a boladi. Bunday tu'rdegi tapsirmalardi baslawish klass oqiw, ana tili sabaqlarinda ko'plep ushiratiwg'a boladi. Misal keltiretug'in bolsaq, 2-klass oqiw kitabinin' 17-betinde S.Abbazovtin' "Bizin' mektep bag'inda"<sup>12</sup> atli qosig'i berilgen. Usi qosiq keyninde tema boyinsha tu'sinigin bekkemlew maqsetinde birneshe tapsirmalar berilgen. Sol tapsirmalar ishinde "Mektebin'izdin' qiytag'inda qanday miyweler o'siriledi, aytip berin'" degen tapsirma da kiritilgen. Tapsirma boyinsha oqitiwshi balag'a qosiq qatarinda ushiratqan jan'a so'zlerdin' ma'ni-mazmunin tu'sindirip, olardi so'ylew waqtinda qanday paydalansa duris bolatug'inlig'i haqqinda tu'sinik berip, so'zlik qorin jan'a so'zler menen bayitip baradi. Son' o'zlerinin' mektep bag'indag'i miywe terekleri haqqinda sa'wbetin baslawlari mu'mkin boladi. Sebebi, bala tu'sinbegen jan'a so'zlerin tu'sindi, mektep qiytag'i, miywe tu'rleri tuwrali tu'sinikke de iye boldi. Endi o'z mektep qiytag'inda o'setug'in miyweler haqqinda qiynalmastan ayta alatug'in da'rejege jetedi. Usunday sa'wbet tapsirmalarinan paydalanip, balalardin' so'zlik qori da a'dewir o'sedi.

Joqarida sanap o'tilgen ko'plegen usillar arqali baslawish klass oqiwshilarinin' so'zlik qori ken'eyip, bayip baradi. Bul a'l'bette pidayi ustazlarimiz miynetini, elimizdegi imkaniyatlar ta'sirinde qa'liplesip baradi. Jaslarg'a bolg'an itibardin' sa'wlesin tek g'ana

---

<sup>12</sup>Qutlimuratov B., Ta'jenov N., Qa'limbetov B., Saliyeva P. Oqiw kitabi 2-klass ushin oqiw sabaqliq. – No'kis: Qaraqalpaqstan, 2018. – B. 17.

so'zlik timsalinda emes, al pu'tkil ta'lim tarawinda ko'riwimizge boladi. A'sirese, g'arezsizlik da'wirimizde ertengi ku'nimiz esaplang'an keleshek a'wladimizdin' bilim ha'm ko'nlikpelerin rawajlandiriw, so'zlik baylig'in ken'eytiw, til o'tkirligin asiriw ha'm saw-salamat qilip ta'rbiyalawg'a ayiriqsha itibar qaratilip kelinbekte. Buni jurt basshimiz o'zinin' so'zlerinde: "Perzentlerimizdi g'arezsiz pikirli, zamanago'y bilim ha'm ka'sip-o'nerlerdi iyelegen, qariwli o'mirlik poziciyag'a iye, da'l patriot insanlar sipatinda ta'rbiyalaw biz ushin og'ada u'lken a'himiyetke iye bolg'an ma'sele esaplanadi"<sup>13</sup> dep aytip o'tken so'zlerinde de ko'riwimizge boladi. Xalqi, a'sirese jaslari bilimli, sawatli, ku'shli, ma'deniyatli, tili o'tkir, so'zlik qori bay bolsa onin' ertengi ku'ni, keleshegi da gu'llep jasnag'an, abad boladi.

#### **Paydalanilg'an a'debiyatlar:**

1. Abdullayeva Sh.A., Axatova D.A., Sobirov B.B., Sayitova S.S. Pedagogika. – O'zRFA Fan, 2004. – B. 97
2. Berdimuratov E., Jumashov H., Xojamuratova Q. A'lipbe 1-klass ushin sabaqliq. – No'kis: Bilim, 2018. – B. 3
3. Qutlimuratov B., Ta'jenov N., Qa'limbetov B., Salieva P. Oqiw kitabi 2-klass ushin oqiw sabaqliq. – No'kis: Qaraqalpaqstan, 2018. – B. 17.
4. Mirziyoyev Sh. Buyuk kelajagimizni mard va olijanob xalqimiz bilan birga quramiz. - Tashkent: O'zbekiston, 2017. – B. 157.

---

<sup>13</sup> Mirziyoyev Sh. Buyuk kelajagimizni mard va olijanob xalqimiz bilan birga quramiz. - Tashkent: O'zbekiston, 2017. – B. 157.

**ФИО авторов:** Botirova Adiba Erkinovna

Navoiy davlat pedagogika instituti

Boshlang'ich ta'lim kafedrası katta o'qituvchisi. f.f.n. (PhD)

Fayzullayeva Gavhar

Navoiy davlat pedagogika instituti magistranti

Hosilova Sitora

Navoiy davlat pedagogika instituti magistranti

**Название публикации:** «ОНА ТИЛИ ВА О'QISH DARSLARIDA О'QUVCHILARDA VATANPARVARLIK TUYG'USINI IJODIY FIKRLASH ORQALI RIVOJLANTIRISH»

**Аnotatsiya:** Ushbu maqolada boshlang'ich sinf ona tili va o'qish darslarida Vatanparvarlik mavzusini o'rgatishda o'quvchilarni ijodiy fikrlashga undash haqida ma'lumotlar keltirilgan. Boshlang'ich sinf ta'lim jarayonida o'quvchilarning ijodiy fikrlashini rivojlantiradigan turli xil pedagogik texnologiyalarni qo'llash dars jarayonining samaradorligini oshiruvchi omillardan biridir

**Калит so'zlar:** boshlang'ich sinf, ijodiy fikrlash, dars jarayoni, vatanparvarlik, interfaol usullar, didaktik o'yinlar, analiz va sintez usullari.

**Annotation:** This article provides information on how to encourage students to think creatively when teaching patriotism in elementary school native language and reading lessons. The use of various pedagogical technologies that develop students' creative thinking in primary school education is one of the factors that increase the effectiveness of the teaching process.

**Keywords:** elementary school, creative thinking, lesson process, patriotism, interactive methods, didactic games, methods of analysis and synthesis.

**Аннотация:** В этой статье содержится информация о том, как побудить учащихся к творческому мышлению при преподавании темы патриотизма на родном языке в начальной школе и на уроках чтения. Использование различных педагогических технологий, развивающих творческое мышление учащихся в



начальной школе, является одним из факторов, повышающих эффективность учебного процесса.

**Ключевые слова:** начальная школа, творческое мышление, учебный процесс, патриотизм, интерактивные методы, дидактические игры, методы анализа и синтеза.

O‘zbekiston Respublikasida amalga oshirilayotgan ijtimoiy islohotlar jamiyat taraqqiyotini ta’minlash, uzluksiz ta’lim tizimini joriy etish, shuningdek, mustaqil fikr egasi, erkin va ijodkor shaxsni tarbiyalab voyaga yetkazishda alohida ahamiyat kasb etmoqda. Yosh avlod tarbiyasi haqida alohida to‘xtalib: “Bizni hamisha o‘ylantirib keladigan yana bir muhim masala – bu yoshlarimizning odob-axloqi, yurish-turishi, bir so‘z bilan aytganda, dunyoqarashi bilan bog‘liq. Bugun zamon shiddat bilan o‘zgaryapti. Bu o‘zgarishlarni hammadan ham ko‘proq his etadigan kim – yoshlar. Mayli, yoshlar o‘z davrining talablari bilan uyg‘un bo‘lsin. Lekin ayni paytda o‘zligini ham unutmasin. Biz kimmiz, qanday ulug‘ zotlarning avlodimiz, degan da’vat ularning qalbida doimo aks-sado berib, o‘zligiga sodiq qolishga undab tursin. Bunga nimaning hisobidan erishamiz? Tarbiya, tarbiya va faqat tarbiya hisobidan”, deya ta’kidladilar Prezidentimiz.<sup>14</sup>

Hozirgi davrda mamlakatimizda siyosiy, iqtisodiy va ijtimoiy hayotning barcha jabhalarida bo‘lganidek, ta’lim sohasini tubdan isloh qilish, uni jahon standartlari darajasiga olib chiqish davlat siyosatining ustivor yo‘nalishlaridan biriga aylandi. Ta’lim tizimida olib borilayotgan islohatlar «Ta’lim to‘g‘risida»gi qonun hamda «Milliy dasrur» talablariga asoslangan holda amalga oshirilmoqda. O‘zbekiston Respublikasining “Ta’lim to‘g‘risida”gi qonuni hamda Boshlang‘ich ta’lim Konsepsiyasida ta’kidlanganidek, o‘quvchilarni mustaqil, mantiqiy, tanqidiy fikrlashga o‘rgatuvchi, ijodiy tafakkurini rivojlantiruvchi usullarni qo‘llab, ularga fan asoslaridan chuqur bilim berish hozirgi zamon boshlang‘ich ta’limining asosiy vazifalaridan hisoblanadi. Bugungi kunda yoshlarni har tomonlama mukammal, ma’nan yetuk, yurtning kelajagini o‘ylaydigan, barkamol inson sifatida kamol

---

<sup>14</sup> Shavkat Mirziyoyev 15-iyun kuni Toshkentda bo‘lib o‘tgan "Ijtimoiy barqarorlikni ta’minlash, muqaddas dinimizning sofligini asrash – davr talabi" mavzuidagi anjumanda so‘zlagan nutqi. 15.06.2017

toptirish dolzarb masalaga aylandi. Yosh avlodning zamon talablariga munosib, mustaqil qarashiga ega, ijodiy fikrlaydigan, yuksak intellektual va ma'naviy salohiyat sohibi va dunyoning har bir burchagidagi tengdoshi bilan erkin muloqotga kirisha oladigan shaxs bo'lib kamol topishida yangi zamon talablariga mos darsliklarning o'rnini beqiyosdir. Masalan, Milliy darstur asosida yaratilgan yangi darslik "Ona tili va o'qish savodxonligi" 2-sinf uchun darsligini qaraydigan bo'lsak. Shu paytgacha ona tilini o'qitishdan maqsad tilning grammatikasini o'rgatish, til strukturasi qoidalarni yod oldirish edi. Yangi darslikda eng muhim qoidalargina qoldirilgan. Rang-barang tasvirlar va qiziqarli topshiriqlarga ko'proq urg'u berilgan. Bu esa boshlang'ich sinf o'quvchilarini ijodiy fikrlashga undaydi. Amaldagi darslikdan o'rin olgan matnlarda o'quvchi yoshiga mos bo'lishidan ko'ra, didaktik ahamiyatiga urg'u berilgan. Taqdim etilayotgan didaktika esa yoshga mos, qiziqarli mavzulardagi matnlar hamda she'rlarga singdirilgan. Yozuvchilar bilan birgalikda matnlar qayta ishlab chiqilgan. Uning 1-bo'limi Vatarparvarlik nima?<sup>15</sup> - deb nomlangan. Avvalambor, vatanparvarlik tuyg'usini boshlang'ich sinf o'quvchilariga osonlik bilan sindirish uchun, ijodiy fikrlashga o'rgatishda zamonaviy interfaol usullardan foydalanilsa, maqsadga muvofiq bo'ladi. Vatan so'ziga ta'rif beradigan bo'lsak, quyidagi matnni o'qib beramiz.

Vatan - kindik qonimiz to'kilgan, jonga jondosh, qalbgga sirdosh eng ulug' kalom. Vatan - muqaddas dargoh, mo'jizali maskanlari bilan yuraklarga jo bo'lgan, har qarich yeri-yu, kaftdek tuprog'i zar, ko'zga gavhardir. Ona yurt misli qimmatli Ko'hinur olmosi kabi Vatan ichida yashaguvchi farzandlar uchun shunchalik ardoqlidir. Bulbul o'z tikonzorida yayrab sayraganidek, odamizot ham o'z ona tuprog'ida baxt osmonini quchmog'i mumkin. Bu maskanning na bahosi va na qiyoslanuvchi qudrati bor.

Boshlang'ich sinf o'quvchilarini ijodiy fikrlashga o'rgatishda yangi pedagogik texnologiyalar va didaktik o'yinlardan dars davomida o'rinli va o'quvchi yosh hamda individual xususiyatlariga e'tibor bergan holda qo'llash kerak bo'ladi. Boshlang'ich

---

<sup>15</sup> Ona tili va o'qish savodxonligi". 1-qism darslik. 2-sinf uchun. K. Mavlonova [va boshq.]. – Toshkent: Respublika ta'lim markazi, 2021. – 120 b)

sinf o'quvchilariga yuqoridagi kabi vatan haqida yoki vatanparvarlik haqida matn aytib eshittiriladi. Keyin esa o'quvchilarni tinglash qobiliyati savol-javob orqali tekshiriladi, ijodiy fikrlashi esa berilgan topshiriqni to'g'ri va aniq bajarganligiga ko'ra aniqlanadi.

1. Vatan deganda nimani tushunasiz?
2. Nima uchun Vatanni onaga qiyoslaymiz?
3. Vataningizda bo'layotgan o'zgarishlarni ayta olasizmi?
4. Qaysi ishlarinigiz Vatan uchun foydali bo'lgan deb o'ylaysiz?

Matndagi so'zlarni to'g'ri bo'g'inga ajratish, so'zlardagi unli va undosh harflarni sanashga doir topshiriqlar beriladi. Belgi bildiruvchi, harakatni bildiruvchi so'zlarni aniqlash kabi topshiriqlar boshlang'ich sinf o'quvchilarini ijodiy fikrlashga o'rgatadi. Masalan: O'qituvchi "To'g'ri jumlani top!" degan metoddan foydalanib, ularni qanday fikrlayotganini tekshirmoqchi bo'lsa, bir nechta jumalarni o'qib beradi va o'quvchilarga diqqat bilan tinglab, qaysi jumla mantiqan to'g'ri emasligini topish vazifasi beriladi.

"O'quvchilar mantiqan o'ylab, qaysi jumla noto'g'ri ekanligini topish bilan bir qatorda, nima uchun noto'g'ri ekanligini aytib berishlari kerakligi haqida o'qituvchi ma'lumot berib o'tadi. O'quvchilar tahlil qilayotganda analiz va sintez usullaridan foydalanib, o'zlarining mustaqil va ba'zi o'rinlarda ijobiy va tanqidiy fikrlarini umumlashtirib bayon etadilar. Shu bilan birgalikda bir-birlarining fikrini tinglashga, mantiqan o'ylashga, ijodiy fikrlashga o'rganadilar. Bu metodikani o'tkazishdan asosiy maqsad, bolalarni ijodiy fikrlashga, diqqatini bir joyga to'plashga va e'tiborli bo'lib, mantiqiy, tanqidiy fikrlashga o'rgatishdan iboratdir.

Boshlang'ich sinf ona tili va o'qish darslarida o'quvchilarning ijodiy faoliyatini rivojlantirish bo'yicha o'qish san'atini tekshirish maqsadida so'zlarni to'g'ri o'qish, berilgan matnlarni tez, ifodali o'qish usullaridan foydalangan bo'lsak, o'qish madaniyatini aniqlash maqsadida berilgan matnlarning mazmunini so'zlab berish qay darajada o'rganganligini namoyish etuvchi eng asosiy me'yor bo'lib, boshlang'ich sinf ona tili va o'qish darslarida o'quvchilarning ijodiy faoliyatini

rivojlantirishda fikrini ifodali aytish va ularni o‘z fikrini mustaqil bayon qilishda namoyon bo‘ldi.

Boshlang‘ich sinf ona tili va o‘qish darslarida o‘quvchilarning ijodiy faoliyatga tayyorlash borasidagi ishlarimizni kuchaytirish maqsadida ta’limning har xil usul va vositalaridan foydalangan holda o‘quvchini ta’lim jarayonining subyektiga aylantirmog‘imiz lozim. O‘quvchilar qalbida yoshligidan boshlab o‘qish va uqish tushunchasini shakllantirib borsak, u kelajakda bilimdon, zukko, hozirjavob inson bo‘lib yetishadi.

#### **Foydalanilgan adabiyotlar:**

1. Azizxo‘jayeva N.N. Pedagogik texnologiya va pedagogik mahorat (O‘quv qo‘llanma). – T.: O‘zbekiston yozuvchilar uyushmasi Adabiyot jamg‘armasi nashriyoti, 2006-y. – 160 b. 66-bet.
2. Qosimova K., Matjonov S., G‘ulomova X., YoMdosheva Sh., Sariyev Sh. Ona tili o‘qitish metodikasi. -T.: Noshir, 2009. - 163 b
3. Aliyev A. O‘quvchilarning ijodkorlik qobiliyati. –Toshkent: O‘qituvchi, 1991. – 40 bet.
4. B.Normurodova. Tarbiyaviy ishlar metodikasi (metodik qo‘llanma). T. 2006.
5. “Ona tili va o‘qish savodxonligi”. 1-qism darslik (2-sinf uchun K. Mavlonova [va boshq.]. – Toshkent: Respublika ta’lim markazi, 2021. – 120 b)

**ФИО автора:** Jaloliddin Doniyorov Himoiddinovich

Termiz davlat universiteti Arxeologiya fakulteti 2-bosqich magistranti va Termiz shahar 3-umumiy o'rta ta'lim maktabining tarix fani o'qituvchisi

**Название публикации:** «SHIMOLIY - G'ARBIY BAQTRIYADA KUSHON PODSHOLIGI MADANIY ARXITEKTURASI VA UNING ASOSIY XUSUSIYATLARI»

***Annotatsiya:** Kushon podsholigi — o'zbek davlatchiligi tizimidagi qadimgi davlat (miloddan avvalgi 1—3 asrlar) miloddan avvalgi 1-asrning 1-yarmi yoxud o'rtalarida Kushon mulkining yuksalishi natijasida vujudga kelgan. Massagetlar (Xitoy yilnomalarida — yuyechji) miloddsn avvalgi 140-yillarda Sirdaryo ortidan Baqtriyat kelib, saqlarni yenggan va Yunon-Baqtriya podsholigi o'rnida bir asr davomida 5 qabilaga bo'linib yashagan. Shundan so'ng, kushon (Xitoy yilnomalarida guyshuan) qabilasi jabg'usi Kujula Kadfiz I miloddan avvalgi 1-asrda qolgan 4 qabilani bo'ysundirib, o'zini hukmdor deb e'lon qilgan. Kushon podsholigi davrida madaniy hayot va arxitektura ham ancha rivojlangan. Ushbu maqolada, shimoliy - g'arbiy baqtriyada Kushon podsholigi madaniy arxitekturasi va uning asosiy xususiyatlari haqida fikr va mulohazalar qilinadi.*

***Kalit so'zlar:** Shimoliy - g'arbiy Baqtriya, Kushon podsholigi, madaniyat, arxitektura, xususiyatlari, tarix, amaliy san'at.*

«Kushon» atamasi sulola yoki qabilaga tegishli bo'lib, u ilk bor mil. av. 1-asrning oxiri — mil. av. 1-asrning boshida hukmronlik qilgan podshoh «Geray» — Sanab zarb qildirgan tangalarda qo'llangan. Kushonlarning dastlabki mulklari hududiga Shimoliy Baqtriya Tojikiston hamda O'zbekistonning janubi, Turkmanistonning janubi-sharqidagi yerlari kirgan. Dastlab jabg'u, keyinchalik podsho unvoni bilan davlatni idora qilgan Kadfiz I Kushon podsholigiga asos solgan bo'lib, uning davrida kushonlar Afg'oniston bilan Pokistonning ko'pchilik qismini bosib olgan. Kadfiz I ning vorisi

Vima Kadfiz hukmronligi davrida Hindistonning aksariyat qismi Kushon podsholigiga qo'shib olingan. Kushon podsholigining eng ravnaq topgan davri Kanishka hukmronlik qilgan vaqtga to'g'ri keladi. O'rta Osiyoda kushon mulklarining shimoliy chegarasi Hisor tizmasi bo'ylab, u yerdardagi tog' daralarida g'oyatda mustahkam chegara devorlari qurilgan.

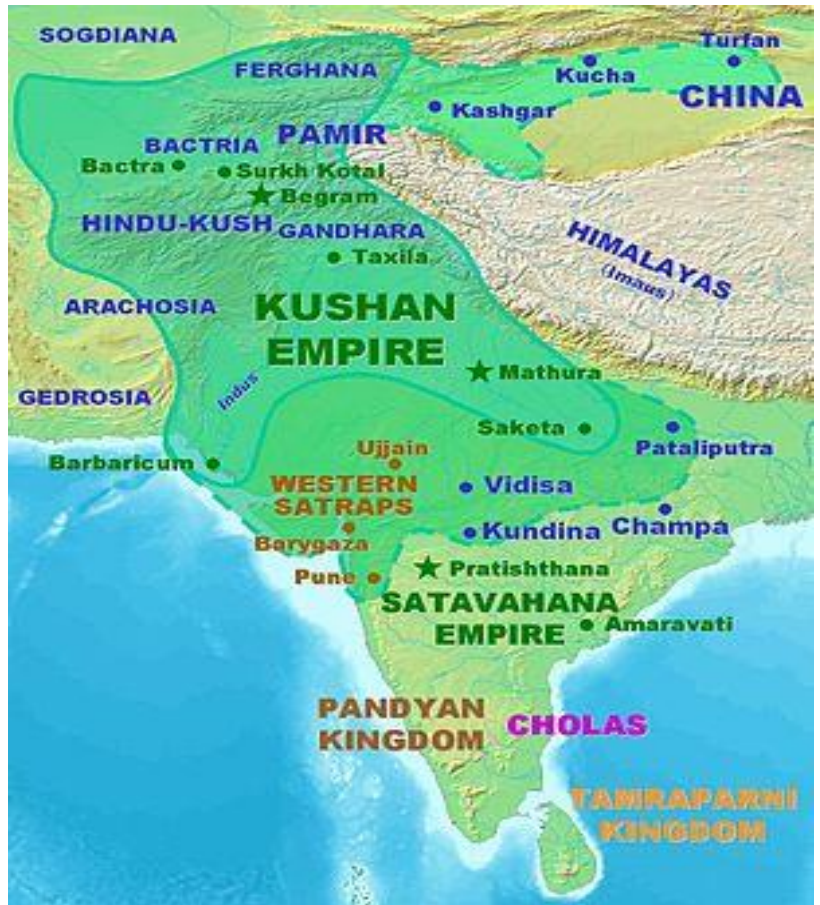

Kushon podsholigi davrida urushlarning tez-tez bo'lib turishi natijasida mamlakatda harbiy asir-qullar miqdori oshib borgan. Xitoy va Parfiya bilan kurash olib borayotgan Kushon podsholigi Yaqin Sharqda hukmron bo'lish uchun Parfiya bilan urushayotgan Rimning ittifoqchisi edi. Biroq savdo manfaatlari bu davlatlarni o'zaro yaqinlashtirgan. «Buyuk ipak yo'li» bo'ylab xalqaro savdoning rivojlanishi uchun qulay sharoit yaratilgan. Sharqda — Sharqiy Turkistonning qo'shib olingan shaharlar—vohalari orqali Xitoy bilan, janubda — kushonlarga tobe Shimoliy Hindiston bilan, g'arbda — dengiz yo'li bilan Misr orqali yoki quruqlikdagi yo'l bilan Eron orqali O'rta dengiz havzasidagi Rim imperiyasi shaharlari bilan, shimolda Xorazm va Orolbo'yi orqali Sharqiy Yevropa bilan savdo qilingan. Janubiy O'zbekistondan kushonlar davriga oid yuzdan oshiq shahar va qishloq xarobalari aniqlangan. Bu davrda shahar va qishloq o'zaro mustahkam aloqada bo'lgan: har bir shahar atrofida ko'plab mayda qishloqlar joylashgan.

Kushon podsholigi siyosiy hokimiyat ruhoniylar qo'lida bo'lgan davlat bo'lib, unda podsho dunyoviy rahbar bo'lish bilan birga bosh kohin ham edi. Davlat satraplik (Satrapiya) larga bo'lingan bo'lib, ular ayrim erkinliklarga ega edi. Kushon podsholigi

quldorlik davlati bo'lsada, unda qishloq jamoasi muhim o'rin tutgan. Kushon podsholari mamlakatda keng ko'lamda dinlararo murosasozlik siyosatini yurgizgan: aholi, asosan, buddizmning mahayana mazhabiga e'tiqod qilgan, shuningdek, mamlakatda zardushtiylik, otashparastlik, hinduizm kabi ko'plab boshqa dinlar ham bo'lgan. Hunarmandchilik, ichki va tashqi savdo keng taraqqiy etgan. Pul tizimida ko'proq oltin va mis tangalar qo'llanilgan. Dehqonchilik, xususan, sug'orma dehqonchilik rivojlangan, shuningdek, ekinlarining ko'pchilik turi ekilgan. Mil. av. 3-asrning 1-yarmi yoki o'rtalarida Kushon podsholigi barham topgan. Baqtiriya — Toxariston maxsus mulk sifatida Sosoniylar davlati tarkibiga kirgan. Uni kushonshoh unvonli sosoniylar xonadoni vakillari idora qilgan.

Kushon podsholigi davrida madaniyat yaxshi rivojlangan. Masalan, Kushon podsholigi Rim, Parfiya va Xitoy bilan har jihatdan bellasha olgan. Qadimgi Sharqdagi eng qudratli saltanatlardan biri bo'lib, ikki asr mobaynida osiyoliklarning siyosiy, iqtisodiy, ijtimoiy va madaniy hayotiga katta ta'sir o'tkazgan. Bir saltanat tarkibida bir necha mamlakatlar, xalq va elatlarning birlashuvi turli madaniyatlarni o'zaro yaqinlashtirdi. Davr madaniyatlari (shu jumladan, qadimgi Baqtriya, yunon, sak va hind kabi xalqlarning mahalliy madaniyatlari)ni mujassamlashtirdi. Ammo, Kushon podsholigi madaniyati tarixining ayrim jihatlari ham o'zgacha noaniq bo'lib, tarixchi, sharqshunos va arxeolog olimlar ularga oydinlik kiritish uchun izchil va chuqur izlanishlar olib bormoqdalar. Xususan, bu borada 1913 va 1960-yillarda London, 1968-yillarda Dushanbe, 1970-yilda Kobulda xalqaro simpoziumlar o'tkazildi. YUNESKO qoshidagi Markaziy Osiyo tarixi va madaniyatini o'rganish komissiyasi esa kushonlar tarixi va madaniyatini o'rganishni o'z oldiga asosiy vazifalardan biri qilib qo'ydi. Arxeologlar Kushon madaniyatiga oid Balx, Began, Kosambi (Hindiston), Taksila (Pokiston), Ayritom, Bozorqala, Dalvarzintepa, Zartepa, Ko'hna Voye, Termiz, Xayrobodtepa, Xolchayon (O'zbekiston), Kayqubodshoh, Ko'hnaqal'a, Shaxrinav, Munchoqtepa (Tojikiston)da qazish ishlari olib bordi. Arxeologik topilma va ko'hna yozma manbalar asosida kushonlar madaniyatiga doir quyidagi muhim ilmiy ma'lumotlar aniqlandi: burjli mustahkam mudofaa devoriga ega bo'lgan shahar

qurilishi taraqqiy etgan, bir necha o'nlab shunday shaharlar, ko'plab yirik sug'orish inshootlari qurilgan. Shaharlar ichida arklar mavjud bo'lib, ularning atrofini turli binolar majmuasi qurshab turgan.

Kushon podsholigining shimoliy.-g'arbiy hududlaridagi binolar qurilishida ko'proq xom g'isht va paxsadan, janunubiy-sharqida esa toshdan foydalanilgan. Shaharlar, odatda, daryo bo'ylarida, strategik jihatdan qulay joylarda bunyod etilgan. Ular podsho saroyi, boy-zodagonlar va hunarmandlar mahallasi, ko'cha va maydonlar, hovo'zlar, turli dinlarga mansub inshootlar, ekinzor va bog'lardan iborat bo'lgan. Uylar ko'p xonali, hashamatli bo'lib, ba'zilar ikki qanatli qilib qurilgan. Hovli sahni, xonalar poli, zinalar va b. da turli hajmdagi pishiq g'ishtlar qo'llanilgan. Ayvon yog'och ustunlari ostiga ohaktoshdan yo'nilgan chiroyli tagkursilar o'rnatilgan. Tomdan to'shadigan suvlar uchun maxsus sopol tarnovlar ishlatilgan. Bino va xonalar haykaltaroshlik, tasviriy san'at asarlari bilan bezatilgan. Haykal va rasmlarda, asosan, podsholar, podsho xonadoni a'zolari, boy-zodagonlar, sozanda va masxarabozlar tasvirlangan (mas, Xolchayonda). Budda diniga mansub inshootlarda esa Budda va uning safdoshlari, izdoshlari, kohinlar va xizmatkorlar ifodalangan (mas, Ayritom, Dalvarzintepa, Qoratepa, Fayoztepatsa). Haykallar, asosan, ohaktosh, loy va ganchdan tayyorlangan, ular orasida sirtiga tilla suvi yuritilganlari ham bor. Devoriy suratlarda esa diniy va bazm marosimlari, tabiat manzaralari, suvoriylar tasvirlangan. Kulolchilik taraqqiy etgan, topilgan sopol idishlar xilma-xilligi va o'zining nozik, jarangdorligi bilan alohida ajralib turadi.

Amaliy san'at keng rivojlangan, uning eng yaxshi namunalari Sankt-Peterburgdagi Davlat Ermitajida saqlanmokda. Zeb-ziynat buyumlari, mehnat va jang qurollari yasash, mato to'qish taraqqiy etgan. Kanishka I davrida Kushon-Baqtriya tili davlat tili sifatida qabul qilingan. Aholi, asosan, buddizm dinining mahayana mazhabiga e'tiqod qilgan, ko'plab budda ibodatxonalari qurilgan, shuningdek, otashparastlik, hinduizm ham keng tarqalgan. Kanishka buddizm tarixida birinchi bo'lib vaqt-vaqti bilan diniy yig'in chaqirib turishni joriy etgan. Dastlabki yig'inda



buddizmning mazkur yangi mazhabi — mahayana rasmiylashtirilgan. Bu esa buddizmning Osiyo mamlakatlarida keng tarqalishiga, uning jahon dinlaridan biriga aylanishiga sabab bo'lgan. Topilgan tangalarning orqa tomonida turli ma'budlar — Mixra-Mitra (Quyosh ma'budi), Otash (olov ma'budi), Farr (omad va ma'murchilik ma'budi) va tasvirlanganligi buni isbotlaydi. Saltanatda savdoning rivojlanishi yozuvning keng ko'lamda tarqalishiga imkon yaratgan. Oromiy yozuvi asosida sug'd va xorazmiy yozuvlari vujudga kelib, taraqqiy etdi.

Hind alifbosiga asoslangan yozuvi namunasi ilk bor Termizdan, teri va taxtaga bitilgan xorazmiy yozuvi namunasi esa Tuproqqal'adan topildi. Kushon podsholigi yerdaridan o'tgan Buyuk ipak yo'li tashqi savdoning rivojlanishiga ijobiy ta'sir ko'rsatganligi aniqlandi. Kushon podsholari zarb qilgan oltin, kumush va mis tangalar Efiopiya, Skandinaviya, Italiya va boshqa ko'pgina mamlakatlarda topildi. Bu esa Kushon podsholigi chet mamlakatlar bilan keng miqyosda savdo va madaniy aloqalar olib borganligidan dalolat beradi. Sharqdan olib kelingan ipakka G'arb bozorlaridagi mollar almashtirilgan. Umuman olganda, savdoda ko'p tovarlar qatori dorivorlar, Rim tilla tanga va taqinchoqlari, fil suyaklari va undan tayyorlangan turli buyumlar hamda «tirik tovar» — sozanda, raqqosa va hunarmand qullar ham bo'lgan. Kushon podsholigining dastlabki poytaxti O'zbekistonning janubidagi Dalvarzintepada bo'lgan. Keyinchalik, podsho Kanishka davrida esa Peshovar shahriga ko'chirilgan. Ayni shu davrda badiiy, san'at maktablari (Gandxara, Matxura, Baqtriya) shakllandi. Kanishka adabiyot va san'at homiysi bo'lib, Kashmir viloyatida Kanishkapur shahriga asos soldi. Uning saroyida mashhur buddaviy olimlar Pareva va Vasumitra, buyuk shoir va faylasuflar Ashvaxosha, Matricheta, Vagarjuva hamda Charaka yashab ijod qilgan.

Xulosa qilib aytganda, Kushon podsholigiga doir yozma manba va arxeologik topilmalar kushonlar madaniyatini o'rganish, ularning O'rta Osiyo, jumladan, O'zbekiston xalqlari madaniyati taraqqiyotida tutgan o'rnini ilmiy baholashda muhim ahamiyatga ega. Kushon podsholigi davrida ularning madaniy hayotida muhim o'zgarishlar, noyob arxitektura namunalari bunyod etilgan. O'sha davrga oid topilgan

yuqoridagi yodgorliklar ham nodir axitekturaning namunasidir. Kushon podsholigi siyosiy tarixi, arxitekturasi va madaniyati shu jumaladan, o'tmishining hali to'la, haqqoniy yoritilmagan jihatlari ko'p bo'lib, O'zbekiston, Hindiston, Fransiya, AQSH, Italiya, Vengriya, Tojikiston, Afg'oniston, Rossiya, Yaponiya olimlari ularni aniqlash borasida chuqur va izchil ilmiy tadqiqot ishlarini davom ettirmoqda.

#### **FOYDALANILGAN ADABIYOTLAR RO'YXATI:**

1. O'zbekiston xalqlari tarixi. Ikki jildlik. Akademik A.Asqarov tahriri ostida. T. Fan // 1992-1993.
2. Asqarov A.A. O'zbekiston tarixi (Eng qadimgi davrlardan eramizning V asrlarigacha)T. "O'qituvchi" 1994. 12-68, 103-111 betlar
3. O'zbekiston tarixi. T. "Universitet", 1996, 1-jild. 56-68 betlar.
- 4.. Ahmedov B. O'zbekiston tarixi manbalari, Toshkent, 1991.
5. Azamat Ziyo. O'zbek davlatchiligi tarixi. Toshkent, 2000.
6. Muhammadjonov. A. O'zbekiston tarixi, Toshkent, 1994.
- 7.<https://hozir.org/kushon-davlatinig-kelib-chiqishi-kushon-davlati-madaniyati.html>
8. <https://fayllar.org/kushon-podsholigi.html>

**ФИО автора:** Курбоналиева Зиёда, студентка 2 курса

отделения русского языка и литературы

НавГПи

**Название публикации:** «МИФОЛОГИЧЕСКИЕ ОБРАЗЫ В РОМАНЕ А.С.ПУШКИНА «ЕВГЕНИЙ ОНЕГИН»»

**Аннотация:** Данная статья посвящена анализу использования Пушкиным мифологических образов и имен в романе в стихах «Евгений Онегин». В статье представлена специфика использования мифологических образов, даны особенности использования поэтом античных понятий, раскрывающих специфику пушкинских образов и персонажей и особенностей их внутреннего мира.

**Ключевые слова:** Зевс, Диана (Артемида), Фортуна, Эол, Венера (Афродита), Терпсихора, Аполлон, Лета, Киприда, Гименей, Аврора, Музы и др.

Великий русский писатель Ф.М.Достоевский заметил: «самые величайшие из европейских поэт, никогда не могли воплотить в себе с такой силой гений чужого, соседнего, может быть, с ними народа, дух его, всю затаенную глубину этого духа и всю тоску его призвания, как мог это проявлять Пушкин»<sup>16</sup>. Слова писателя, как, нельзя, кстати, представляют широкий спектр воздействия пушкинского таланта на мировую эстетику и культуру. Оценка, данная гению Пушкина Ф. М. Достоевским, отражает присущие поэту свойства русского национального характера – способность к перевоплощению, «всемирную отзывчивость»<sup>17</sup>.

Роман "Евгений Онегин" занимает центральное место в творчестве Пушкина. Это его самое крупное художественное произведение, оказавшее наиболее сильное влияние на судьбу всей русской литературы. В романе представлены насущные проблемы пушкинской действительности. Особенно интересной, нам представляется работа Пушкина над образами, взятыми из античной мифологии. Пушкин блистательно владеет данным материалом, все образы гармонично и естественно вписываются в художественный материал,

---

<sup>16</sup> А.Б.Галина . //Ф.М.Достоевский 100 и 1 цитата "Дневник " 1881 г записи в дневнике .С . 27 - 65 // ОО " Проспект " 2016 г .

<sup>17</sup> Ю. М .Лотман . Истрия всемирной литературы . Т .6 .М . 1989 . С . 321 - 338

придавая роману законченный эстетический характер высокой литературы и культуры. Мифологические образы античности настолько ярки и необычны в творчестве А.С.Пушкина, что, безусловно, требуют своего детального разрешения. Изучая особенность использования данных образов в романе «Евгений Онегин», мы открываем путь к постижению главной идеи романа.

Слово «античность» восходит к латинскому «antiquitas», означающему «древность, старина». Говоря об античности, подразумевают Древнюю Грецию и Древний Рим — культурное прошлое, общее для всей Европы. Тот, кто хочет свободно чувствовать себя в европейском искусстве, не может обойтись без знания хотя бы основных событий и имён античной мифологии. Иначе произведения Пушкина придётся читать со словарём, чтобы узнать, кто такие Зевс, Венера и Диана.

Мифологическая образность давно стала языком искусства. Нужно отметить, что литература конца XVIII – начала XIX века, довольно часто использовала эти имена у себя в арсенале и особенно это было распространено в поэзии Н. Гнедича, К.Батюшкого, П.Вяземского, А.Одоевского, Е.Баратынского, А.Дельвига и самого Пушкина. Можно сказать, что эти поэты выработали общий поэтический язык, хорошо понятный читателю эпохи. Словарь этого поэтического языка тесно связан с античной мифологией, а некоторые мифологические образы встречаются особенно часто. Это музы, Аполлон, грации, лары, пенаты и др. Поэты начала XIX века как будто бы жили в античном мире, постоянно седлали Пегаса и легко попадали на Олимп, слушали песни муз, проводили время в обществе харит и граций.

Конечно, этот язык во многом был иносказательным. Когда поэт говорил, что собирается оседлать Пегаса или играть на лире, он имел в виду процесс рождения стихов. Эти выражения использовались в переносном смысле и были синонимами таких понятий, как творчество, поэзия и др. Отдельные «слова» этого условного поэтического языка часто означали совсем не то, что в античной мифологии. Так, у древних греков или римлян Пегас еще не был метафорой поэтического вдохновения. А источник Иппокрена, выбитый его копытом, стал

рассматриваться как источник вдохновения поэтов только в эпоху Возрождения. Использование этого поэтического языка вполне соответствовало игровому характеру условной поэзии поэтов пушкинского круга. Поэзия в это время противопоставлялась прозе, воспринималась как нечто высокое, далекое от реальности и тем более от обыденности. А значит, и говорить она должна была на особом языке, далеком от обычного, житейского.

Автор не мог не отдать дань античной мифологии, создавая роман в стихах. Д. В. Веневитинов в 1825 году с восторгом отзывался о новом романе Пушкина, что «он есть новый прелестный цветок на поле нашей словесности»<sup>18</sup>. Всем любителям пушкинской поэзии известны строки Анны Ахматовой:

«И было сердцу ничего не надо,  
Когда пила я этот жгучий зной.  
«Онегина» воздушная громада,  
Как облако, стояла надо мной»<sup>19</sup>.

Слова Ахматовой не только передают впечатление от пушкинского романа, но и характеризуют его со стороны поэтики. Ключевым здесь является понятие «облако»: при всей своей очевидности оно изменчиво, неуловимо и постоянно ускользает от определения. Здесь достаточно ясным становится упоминание о мифе «Иксион и обратившейся в облако Гере». Икси́он — в древнегреческой мифологии герой, царь фессалийского племени лапифов, царь Лариссы. Сын известного своими дерзкими и нечестивыми поступками царя Флегия, внук бога войны Ареса. Согласно Дромокриту, первый старался достигнуть славы от царствования, у него было сто всадников, которых прозвали кентавры. Зевс пригласил Иксиона к трапезе богов, но тогда Иксион влюбился в Геру. Зевс обманул Иксиона и вместо Геры предоставил ему облако, подобное последней (или олицетворенное облако — богиню Нефелу, либо облако послала Гера по приказу Зевса). Когда же Иксион начинает похваляться своей победой над Герой,

---

<sup>18</sup> Голубков В. В. Рабочая книга по литературе. -М., 1928.

<sup>19</sup> Сажина . В . А . Мифологические образы в романе А.С.Пушкина " Евгений Онегин " и их художественная функция " .С . 6 - 9 . Усть - Илимск . 2016 .

Зевс велит привязать его к вечно вращающемуся колесу (по многим версиям мифа, огненному) и забросить в небо.

В романе «Евгений Онегин», обращение к античности получает новое направление; образы греческой и римской мифологии и литературы играют особую роль в изобразительном арсенале поэта и способствуют решению многих задач. Среди главных героев романа первое место принадлежит самому автору – молодому поэту, «истинному эллину» по открытому и радостному восприятию окружающего мира:

В те дни, когда в садах Лицея

Я безмятежно расцветал...

Заметим, что название «Лицей» восходит к названию района на окраине древних Афин, где был расположен знаменитый гимнасий и где читал лекции величайший ученый древнего мира Аристотель. Пушкин, воспитанник Царскосельского Лицея, признается, что: «читал охотно Апулея, а Цицерона не читал...». Это признание принимается сочувственно: любой юноша предпочтет занимательнейший роман римского классика Апулея «Метаморфозы, или Золотой осел» обличительным речам и философским диалогам сурового республиканца Цицерона, потрясавшего своими выступлениями римский сенат. Хотя поэт здесь, наверняка, лукавит – читал он и Цицерона, и Плутарха, и особенно поэтов – лириков: Овидия, Горация, Катулла. Не потому ли «близ вод, сиявших в тишине, являться Муза стала мне...»? И какая именно? Среди девяти муз, покровительниц искусств и наук, перечисленных греческим поэтом Гесиодом в поэме «Теогония», где он систематизировал мифы о происхождении богов, целых четыре покровительствовали поэзии.

Музой молодого Пушкина была, конечно же, Эрато – муза любовной эротической поэзии – «ветреная подруга» поэта, за которой «буйно волочилась молодежь минувших дней и которая резвилась, «как вакханочка».

Позднее ее заменила Евтерпа – покровительница лирической поэзии, явившаяся «барышней уездной, С печальной думою в очах, С французской книжкой

в руках». Со временем свои права заявит и Каллиопа – муза эпической поэзии; вернее, поэт сам обратится к ней в конце седьмой главы:

Благослови мой долгий труд,

О, ты, эпическая муза!

Но до этого так далеко! Юноша-поэт купается в море светских удовольствий. Он – непременный участник дружеских пирушек, где благословенное вино «сверкает Иппокреной» – струей легендарного ключа, вдохновлявшего поэтов. Автор – восторженный театрал, воспевавший русскую Терпсихору (музу танца), балерину Истомину, окруженную толпой лесных богинь-нимф. Ее полет легок, как полет пуха из уст бога ветров Эола. Поэт любит балы, он влюблен во всех красавиц и сравнивает их с вечно юными мифологическими богинями: девственной богиней охоты Дианой и румяной богиней цветов Флорой. А ножка Терпсихоры вызывает в нем прекрасные и грустные воспоминания о глубоком чувстве, о часах и минутах, проведенных рядом с ней у предгрозового моря.

Если автор романа – «истинный эллин», принимающий жизнь во всем ее многообразии и радующийся этому многообразию, то главный герой Евгений Онегин – полная ему противоположность.

Этот баловень судьбы,

Всевышней волею Зевеса

Наследник всех своих родных,

берет от жизни все, что она предлагает ему, и хандрит от пресыщенности и безделья. Крылатая фраза, злободневная до сего времени:

Мы все учились понемногу

Чему-нибудь и как-нибудь — отражает степень образованности героя романа, который, не утруждая себя серьезным изучением наук, «коснулся до всего слегка». Немного латыни – ровно столько, чтобы разобрать эпитафию и поставить в конце письма «vale» (будь здоров). Зато сколько сил отдано изучению «науки страсти нежной», воспетой Овидием Назоном в поэмах «Наука любви»

и «Лекарство от любви»; сколько внимания уделяется собственной внешности, сколько ухищрений, чтобы стать подобным

...ветреной Венере,

Когда, надев мужской наряд,

Богиня едет в маскарад.

Автор не единожды подчеркивает разность между собой и своим героем. Театр, этот храм искусств для поэта, для Онегина – место, где нужно появляться, потому что в свете модно быть «почетным гражданином кулис» и считается хорошим тоном обшикать героинь трагедий Федру и Клеопатру.

Для поэта сцена – волшебный край, балет —

...русской Терпсихоры

Душой исполненный полет.

Реакция Онегина на балетные представление прямо противоположна:

Балеты долго я терпел,

Но и Дидло мне надоел.

Пушкин любит деревню, называет ее «прелестным уголком», где

...друг невинных наслаждений

Благословить бы небо мог.

Онегин уже на третий день понимает,

Что и в деревне скука та же,

Хоть нет ни улиц, ни дворцов,

Ни карт, ни балов, ни стихов.

Жизненный опыт только добавляет скептицизма и углубляет равнодушие к окружающему и окружающим. От скуки – дружба с Ленским, от скуки – визит к Лариным. Как небрежно, свысока сказано:

Ах, слушай, Ленский, да нельзя ль

Увидеть мне Филлиду эту,

Предмет и мыслей, и пера,

И слез, и рифм et cetera...



Простенькая сельская барышня Ольга Ларина никак не могла быть отождествлена с фракийской царевной, героиней греческого мифа. Филлида, не дождавшись в назначенное время возлюбленного, покончила с собой и была превращена богами в миндальное дерево. Прибывший жених, сраженный горем, обнял ствол, и миндаль... расцвел. В словах «Филлиду эту» звучит явная насмешка, как и в пренебрежительном «et cetera». Это не случайность, а покровительственно-равнодушное отношение к юноше и предмету его обожания, как и последующее поведение Онегина на балу у Лариных. Не в этой ли небрежной просьбе – начало трагического финала – дуэли?

А как высокомерен Евгений в сцене первого объяснения с Татьяной Лариной!

Какое любованье собой и какая выпренность выражений:

Скажу без блессток мадригальных:

Нашед свой прежний идеал,

Я верно б вас одну избрал

В подруги дней моих печальных;

какой менторский тон:

Учитесь властвовать собою,

и уж совершенно неуместно:

Судите ж вы, какие розы

Нам заготовит Гименей

И, может быть, на много дней.

Таков Онегин в первых главах романа. Рисуя портрет своего героя, Пушкин часто обращается к античной мифологии и истории, что характерно для литературной традиции того времени. Но автору удастся таким образом внести в описание элементы сарказма, придать ему иронический тон.

Владимир Ленский изображен в более мягкой, сочувственной манере. Юноша – выпускник Геттингенского университета вернулся к родным пенатам (домашним богам, родному дому). Пылкий мечтатель, восторженный поэт-

романтик. В нем много от самого автора романа. Владимира сопровождают музы:

И муз возвышенных искусства

Счастливец, он не постыдил:

Он в песнях гордо сохранил

Всегда возвышенные чувства.

Ленский влюблен; любовь его чиста и безыскусна. В милой простодушной Ольге Лариной восторженный взгляд поэта находит тысячу достоинств, которых и нет на самом деле. В альбом Ольге он рисует «...сельски виды, Надгробный камень, храм Киприды». Изображение храма богини любви Афродиты на острове Кипр, у берегов которого богиня родилась из морской пены (отсюда ими «Киприда»), рядом с надгробным камнем – аллегорический рисунок «любовь до гроба». В этой аллегории и в упоминании реки забвения Леты завуалирована краткость жизненного пути Ленского. Юноша предчувствует свою гибель и предвидит, что его скоро забудут:

И память юного поэта

Поглотит медленная Лета.

Ленскому вторит автор: усыпленный Летой, поэт уже не смутится вестью об измене молодой невесты, отдавшей свою руку и сердце другому.

Музы, храм Киприды рядом с надгробным камнем и река забвения Лета – эти античные образы помогают читателю увидеть, понять и, может быть, полюбить поэта; по крайней мере, посочувствовать ему, как сочувствует сам автор.

Главная героиня романа Татьяна Ларина заметно отличается от своей сестры. Обе они воспитывались в деревне в помещичьей семье, хранившей

...в жизни мирной

Привычки милой старины.

Но Татьяна казалась девочкой чужой в своей семье.

Патриархальный уклад жизни сформировал ее характер, отношение к вопросам нравственности и морали, а любовь к французским романам развила природную мечтательность. Оттеня задумчивость и молчаливость героини,

автор рисует ее озаренной лунным светом – лучом Дианы. Влюбленная в Онегина, Татьяна

...об нем ...во мраке ночи,

Пока Морфей не прилетит,

Бывало, девственно грустит...

Диана предстаёт здесь божеством Луны. Диана и Морфей – бог сновидений – как бы закрывают таинственным покровом любовь героини. Вместе с матерью Татьяна уезжает в Москву «на ярмарку невест», где попадает в атмосферу светской жизни, столь чуждой её натуре.

Автор резко меняет тон, описывая родственниц Татьяны, «младых граций Москвы», и их развлечения.

Если в первой главе романа театр – «волшебный край», то характеристика театра, где побывала героиня, явно отрицательна.

Но там, где Мельпомены бурной

Протяжный раздаётся вой...

Где Талия тихонько дремлет

И плескам дружеским не внемлет...

Главные герои романа – Евгений Онегин и Татьяна Ларина. Их имена - греческого происхождения. Евгений – греческое «благородный». В имени героя содержится указание на принадлежность Онегина к дворянскому сословию. В XVIII веке значило благородный, утративший душевное благородство. В XIX веке звучало как монашеское имя («Татьяна долго в келье модной», «Жизнь Онегина святая»). Татьяна – др. греческое, «учредительница». С детства отличается эмоциональностью. Хранительница домашнего очага. С возрастом начинает обладать выдержкой и терпением.

Онегин и Татьяна – это своего рода конфликтные центры сюжета. Назвав так своих героев, Пушкин раскрывает их характеры с помощью мифологических образов. «Имена персонажей античной мифологии являются олицетворением определенных качеств, дурных или хороших. Например, Афродита – красоты, женственности. Нарцисс - самовлюбленности, Геракл – физической силы,

Одиссей – хитрости, Пенелопа – супружеской верности. Вместе с тем эти имена, как правило, многозначны, характеризуются семантической емкостью, которая позволяет им органически включаться в тексты самого различного содержания. Аполлон – бог искусства и художественного вдохновения, одновременно искусный охотник, воин, убивший чудовищного змея Пифона, прорицатель, красавец и т. д. Полисемия античных имен заложена в самой природе мифов, запечатлевших в себе влияние разных культурных эпох. У Пушкина Аполлон предстает как бог искусства, вдохновляющий поэта на создание художественных произведений.

Ключевой образ в романе – это образ Татьяны Лариной, любимой героини Пушкина. И неслучайно он связан с образом Дианы, вечно юной богини-охотницы, богини луны.

Эта строчка будто предвещает появление героини. Благодаря этому лунному сиянию, которое будто источает сама Татьяна, и звездному небу, её портрет написан «движеньем света». В романе Татьяна озарена «лучом Дианы». Сейчас античная богиня олицетворяет собой луну. Татьяну нельзя лишить её лунного ореола, ибо исчезнет Татьяна. Сам выбор Пушкиным этой античной богини для своей любимой героини уже указывает на её неопытность, наивность, её незнание пошлости света. Как и одинокая луна в небе, она недосыгаема в собственной душевной красоте. Надо сказать, что луна у Пушкина – это еще и повелительница небесных светил, затмевающая своим чистым сиянием все вокруг. Интересно, что в первой главе, где нет Татьяны, нет и луны. Здесь в луне не видят поэзии. А лишь «видят в ней замену тусклых фонарей». Образ Дианы указывает на разность между героем и автором.

Ведущий принцип романтической поэмы – параллелизм судьбы персонажа и автора – намечается и в «Евгении Онегине». Сначала – гармония с миром, затем в биографиях обоих последовала полоса охлаждения, причём сама встреча автора и его героя происходит в кризисный для обоих момент – в период отчуждения

«Я был озлоблен, он угрюм;

Страстей игру мы знали оба;

Томила жизнь обоих нас» и так далее.

И автор и его герой, оказывается, замыслили разрыв с окружением, бегство в далёкий край

«Онегин был готов со мною

Увидеть чуждые страны».

Перед обоими, оказывается, маячила какая-то угроза:

«Обоих ожидала злоба

Слепой Фортуны и людей».

На самом деле это произойдёт в авторской судьбе (ссылка самого автора) и окажется ложным в судьбе Онегина. Вместо преследования Фортуны (богини судьбы) – поездка в деревню для вступления в права наследства. На самом деле Фортуна относится к каждому из них по-разному.

Этот неожиданный контраст автора и героя

«Всегда я рад заметить разность

Между Онегиным и мной» замаскирован под принципиальное сходство.

В своей отповеди, которую Онегин произносит в саду перед Татьяной, он честно говорит ей о невозможности стать её мужем.

Сёстры Ларины, Татьяна и Ольга, противопоставлены друг другу как день и ночь. Татьяна, как мы уже говорили, отмечена знаком Дианы. Об Ольге Пушкин говорит сравнительно мало. И это тоже один из способов охарактеризовать персонаж. Автору неинтересна эта героиня. Такое ощущение, что она появляется лишь для того, чтобы быть предметом обожания романтического Ленского. Ведь, по сути, Ольга вообще не действует и не говорит в романе. Образ Ольги Лариной представляет собой классический тип «северной девы».

Проанализировав несколько мифологических образов в романе А. С. Пушкина «Евгений Онегин», мы пришли к выводам о том, что:

1. Источником пополнения образного строя романа Пушкина явилась ранняя лирика, особенностью которой было увлечение поэта античной культурой;

2. В романе «Евгений Онегин», представленные мифологические образы, несут разную смысловую нагрузку и выполняют разную функцию описательную, информационную, иносказательную;

3. Классификация мифологических образов помогает понять, почему автор использовал имена античных и мифологических персонажей, так как через них, он пытался донести свое представление о жизни;

#### Литература:

1. Пушкин А.С. Избранное. Сочинение в трёх томах .Т. 2. –М., 1986. –С. 186 - 353.

2. Лотман Ю. М . Истрия всемирной литературы . Т .6 .М . 1989 . -С . 321 - 338

3.Лотман Ю. М. О "воскреснувшей эллинской речи" // ВЛ. 1977. № 4. -С. 215— 217.

4.Белинский В. Г .Сочинения Александра Пушкина. -М.: Художественная литература, 1985.

**ФИО автора:** Botirova Ziyodaxon Ro'ziboy qizi

Andijon viloyati Buloqboshi pedagogika

kolleji amaliyotchi psixologi

Andijan, Uzbekistan

**Название публикации:** «O`SMIR YOSHDAGI O`QUVCHILAR O`RTASIDA SALBIY XULQ ATVORNING SHAKLLANISHINI OLDINI OLISH»

**Аннотация:** Ushbu maqolada o'smir yoshdagi o'quvchilar o'rtasida salbiy xulq atvorning shakllanishini oldini olish va diviant (tarbiyasida nuqsoni bor o'quvchi) xulq atvorli o'quvchilar bilan to'g'ri psixologik ishlarni olib borish haqida tushunchalar yoritilgan.

**Калит so'zlar:** shaxs, o'smir, ong, psixologik, xulq-atvor. Psixika.

O'zbekistonda ijtimoiy tarbiyaning eng oliy maqsadi har bir fuqaroda komil insonga xos fazilatlarni shakllantirishdir. Komil inson deganda biz - Ongi yuksak, mustaqil fikrlay oladigan, xulq-atvori bilan o'zgalarga ibrat bo'ladigon, bilimli shaxslar nazarda tutamiz. hozirgi davrda o'smirlarni tarbiyalashning o'ziga xos xususiyatlarining qonuniyatlari, imkoniyatlari, mehanizmlari mavjud. Shuni takidlash kerakki, o'smirlarni tarbiyalashda ularning xususiyatlari to'la xisobga olgan xolda ta'limiy va tarbiyaviy tadbirlarni qo'llash shaxslararo munosabatlarda anglashilmovchilarni bartaraf qiladi, iliq psixologik iqlim yaratadi. Hozirgi kunda o'smirlar taqdiri masalasi g'oyat muhim ahamiyat kasb etmoqda. O'smirlik davri taqlidchanligi, muxim nuqtai nazarning shakllanmaganligi, hissiyotlilik, mardligi bilan farqlanadi. Shuning uchun tashqi ta'sirlarga beriluvchan o'smir og'il-qizlarga alohida e'tabor berish zarur.

Xalq ta'limi oldida turgan asosiy vazifalardan biri o'quvchilarni axloqiy jixatdan barkamol shaxs qilib shakllantirishdir. Tarbiya jarayonida ayniqsa, o'smir yoshdagi maktab o'quvchilarida vatanparvarlik, milliy g'oya va baynalmilalchilik, voqeilikka faol munosabatta bo'lish, o'rtoqlik mehnat kishisiga chuqur xurmat hislarini shakllantirish muhim ahamiyatga ega bo'ladi

. Buyuk ma`naviyatimizni tiklash va yanada yuksaltirish, milliy taraqqiyotning g`oyasini o`zida mujassam etgan sharoitlarni yaratish davlat siyosating ustuvor yo`nalishi deb qaraladi. Mamlakatimizda amalga oshirilayotgan siyosat tufayli ta`lim-tarbiya tizimini takomillashtirish, uning milliy zaminini mustahkamlash, zamon talablari bilan uyg`unlashgan darajaga olib chiqish, islohotlar taqdiriga ijobiy ta`sir ko`rsatuvchi yangi insonni voyaga yetkazishning muhim manbai sifatida “Ta`lim haqida” gi Qonun va “Kadrlar tayyorlash milliy Dasturi” singari muhim ahamiyatga ega bo`lgan hujjatlar qabul qilindi.

Shularga asoslangan xolda yangi avlodni voyaga yetkazish, jamiyat talablariga javob beradigan, uning o`z oldiga qo`ygan vazifalarini bajarishga ko`maklashadigan fuqarolar shaxsini shakllantirish har bir tuzimning eng oliy maqsadi bo`lib kelgan. Respublikamizda bosqichma-bosqich inson shaxsini shakllantirish tizimining shakllantirib borilayotganligi ham fikrimizning yana bir yorqin dalilidir. Bolalarning turli yosh davriga mos munosabat usullarini shakllantirish ularning yosh psixologik xususiyatlariga ko`ra turlarga bo`linadi. Ular orasida hozirgi davr masalasi bo`lib qolgan o`spirinlik davridagi o`zagrishlar o`quvchi yoshlarni xarakter xususiyatlarini omma orasida yaqqol ko`zga tashlanishi ularning xech ikkilanmay bajarayotgan ishlari xar bir ota-ona balki barcha pedagogman deb yurgan oliy ma`lumotli ziyoli insonlar uchun muhim masaladir. Buni bartaraf etishda xar birimiz befarq bo`lmasligimiz ota-ona va pedagoglarimiz xar birida o`zlari psixologik bilimga ega bo`lishi shart va majburdir. O`smirlar muammosiga e`tiborni kuchaytirish zarurligini asosiy sabablar sifatida quyidagilarni ko`rsatishimiz mumkin;

1. Fan va texnika rivojlanishi natijasida madaniyat, sanoat va adabiyot, ijtimoiy-iqtisodiy shart-sharoitlarni o`zgarayotgani;
2. Ommaviy axborot ko`lamining kengayishi tufayli o`smirlar ongliligi darajasini ko`tarilgani;
3. O`g`il va qizlarning dunyo voqealardan xabardorligi;



4.Ularning jismoniy va aqliy kamolotining jadallashgani

5. O`smirlar bilan ishlashda g`oyaviy –siyosiy, vatanparvarlik va baynalminal tarbiyaga alohida yondashish zarurligi;

6. Oshkoralik, iyyimoiy adolat demokratiya muammolarining ijtimoiy hayotga chuqur kirib borayotgani. Respublika ta`lim tizimida o`quvchilar uchun mustaqil bilim olish, ijodiy fikr yuritish, o`zini-o`zi boshqarish, anglash, baholash va nazorat qilishga keng imkoniyatlar yaratilgan.

O`smirlik yoshida bolalikdan kattalik holatiga ko`chish jarayoni sodir bo`ladi . O`smirda psixik jarayonlar keskin o`zgarishi bilan aqliy faoliyatda xam buzilishlar seziladi. Shuning uchun shaxslararo munosabatlarda o`quvchi bilan o`qituvchining muloqotida, kattalar bilan o`smirlarning muomalasida hayotiy o`zgarishlar vujudga keladi. Bu o`zgarishlar axborot ma`lumotlarini bayon qilish shakli, uslubi va usullari o`smirni qoniqtirmay qo`yadi. O`smirda shaxsiy nuqtai nazarning vujudga kelishi sabab u kattalarning qayg`urishi koyishiga qaramay , o`zining fikrini o`tkazishga harakat qiladi. Serzardalik kundalik xatti- harakatning ajralmas qismiga aylanib qoladi. Ayrim pedagoglar kuyinib gapiradilar, ba`zi illatlarni tanqid qiladilar va ularning ijtimoiy psixologik ildizini topishga intiladilar, lekin mazkur illatlarning oldini olish chora va tadbirlari tizimini ishlab chiqa olmaydilar. Vujudga kelgan ziddiyatlar va qarama-qarshiliklarni psixologik kamolotini ta`minlash faoliyat turlarini murakkablashtirish orqali o`smir shaxsida yangi psixologik fazilatlarni tarkib toptirish bilan asta-sekin yo`qotish mumkin.

Bu davr insonning kamolini yuqoriroq bosqichga ko`tarilishi bilan yakunlanadi. Kamol topish o`smirdan umumlashtirish , hukm va xulosalar chiqirish , mavhumlashtirish , ob`ektlar o`rtasidagi ichki munosabatlarni o`rnatish , muhim qonuniyat , xususiyat mexanizm va tushunchalarni anglash , ixtiyoriy diqqat , barqaror qiziqish, ongli mativ va mantiqiy eslab qolishni talab qiladi. Bularni barchasi fanlarga doir bilimlar tizimini vujudga keltiradi, amaliy ko`nikmalarni shakllantiradi, o`zini –o`zi nazorat qilish baxolash ,

anglash singari xususiyatlarni tarkib toptiradi. Maktabdagi faoliyatda keng imkoniyatlar bo`lsa, o`quvchi muayyan vazifa va topshiriqlarni bajara boshlaydi. Natijada o`smirning ijtimoiy mavqei ortib faoliyati takomillashib, psixikasi xar tomonlama rivojlanib boradi. O`smirlik davrining eng asosiy xususiyati bu ikkita rivojlanish; psixik va jismoniy yoki boshqacha aytganda psixik va samatik jarayonlar intensevligi bilan xarakterlanadi. Har birimiz farzandlarimiz va tarbiyalanuvchilarimizda aynan shu davrga xos bo`lgan serzadalik, qo`pollik xaddan tashqari o`ziga e`tibor berish kabi yaqqol ko`rinib turuvchi, keskin namoyon bo`luvchi xulq shakllarini kuzatganmiz. Yana shu davrda tez toliqish, jismoniy zaiflik, turli kasaliklarga moyillik holatlarini kuzatish mumkin. Bularning barchasi psixosomatik o`zgarishlar xisoblanib psixik va somatik jarayonlar o`zaro uzviy bog`liqligining natijasi sanaladi. Bu o`ziga xoslik psixologiyada “xarakter aksentuatsiyasi” deyiladi.

### **O`smirlarda uchraydigan salbiy xulq - atvor ikki guruhga bo`linadi;**

1. Xulq-atvor mativlarining noto`g`ri rivojlanishi yoki kuchli effektli xis- tuyg`ulari ya`ni turli tartib intizomsizliklar, atrofdagi insonlar bilan noto`g`ri munosabatda bo`lish natijasida turli konfliktlarning vujudga kelishi, turli tasodifiy guruhlarga kirish, jamoada o`zini ko`rastishga intilish.

2. O`quvchi o`smirlarning maktabdagi tartib qoidalarni tushunib yetmaslik yoki o`zlarining xulq- atvorini boshqara olmaslik agressivlik ya`ni jismoniy kuch ishlatish, qo`rqitish, serzadalik. Bu ikki faktor asosida vujudga keladi. Birinchidan temperament xususiyati, ikkinchidan o`qituvchi va tengdoshlari tengdoshlari bilan noto`g`ri munosabatda bo`lish. Tarbiyasi qiyin o`smirlar shakklanishining yana bir asosiy omili bu o`smirlarning shaxsiy psixologik xususiyatlaridir.

O`smirlik davrida psixologik xususiyatlarning alohida namoyon bo`lishi sharoiti bo`lib, unda favqulotdagi ta`sirlar natijasida ayrim o`zgarishlar yuz beradi. Ayniqsa, o`smir xulq atvorining reaksiyalari muhit va yaqinlarning o`zaro ta`sirida quyidagicha namoyon bo`ladi.

1. Emansipatsiya reaksiya . Bu kattalarning qaramog`idan , nazoratidan va xomiyligidan ozod bo`lishga intilishda ko`rinadi . reaksiya kattalar tomonidan belgilangan tartib, qoidaga qarshi yo`naltirilgan . “Ozod bo`lish” ehtiyoji mustaqil intilish bilan bog`liq bo`lib bu reaksiya o`g`il bolalarda ko`proq bo`ladi.

2. Tengqurlari bilan guruhlash reaksiyasi . Buning ikki turi mavjud;

Birinchi, bir jinsga asoslanib , unda doimiy lider va guruh azolarining vazifalari, ularning guruhdagi o`rni belgilangan. Bu guruhda “liderning adpyutanti” unda intellektual qobilyat yo`q bo`lsada, lekin jismonan kuchli bo`ladi, “antilidir” -lider o`rnini egallashga harakat qiladigan, “ikkiyuzlamachi”- u tomonga ham bu tomonga ham o`tib yuradigan o`smirlar bo`ladi. Bunday guruhlarning o`z xududi bo`lib, unga begonalarni yaqinlashtirilmaydi. Guruhning tarkibi barqaror bo`ladi va yangi a`zolarini faqat sinovlar asosidaqabul qilishadi.

3. Qiziqish- xobbi reaksiya . O`smirlik davri uchun qiziqish-xobbi muhim hisoblanadi.

Ba`zi xollarda sodir bo`layotgan jarayonlar shaxsda deviant xulq –atvor turning paydo bo`lishi, kengayishi yoki yo`qolib ketishiga sababchi bo`lsa, boshqasida oqibat bo`lib qolish mumkin.

Jamiyatdagi mavjud ijtimoiy me`yorlarni buzilishiga „Deviant`` xulq-atvor deyiladi. Ijtimoiy me`yorlarning har bir o`zgarishida jamiyat fikri keskin o`zgaradi. Yangi qarashlar va xulq atvor shakllarining tarafdorlari va unga qarshi turuvchilar paydo bo`ladi. Deviant xulq atvor ikki xil darajada o`rganiladi; individual va ommaviy.

Individual darajada ma`lum bir kishining aniq bir xulq-atvori, ommaviy darajada shu turdagi hodisalar majmui, ijtimoiy me`yorlarning buzilishlari tizimini haqida so`z boradi.

Shunday ekan har bir shaxs avvalo o`zini shu bilan birgalikda butun bir jamoani , xalqni, oilasi o`ylagan holda o`zini yurish turishi, jamiyatdagi o`rnini, omma oldidagi xulq-atvorini nazorat qilgan holda olib borishligi,

salgina beparvolik , yoki his-tuyg`ularini jilovlay olmaslik oqibqtida nafaqat o`zini balki butun bir xalqni parokanda qilishi mumkin. Zero osib kelayotgan yosh avlod biz kattalardan o`rnak olishi, xatti-xarakatlarimiz taqlidchisi hisoblanadi. Prezidentimiz aytganlaridek o`sib kelayotgan har bir yosh avlod sog`lom psixologik muhitda tarbiyalanishi har bir pedagoglarimiz oldidagi muxim vazifadir. Qachonki Har bir yosh o`quvchilarning o`z meni to`g`ri shakllantirsakkina yurtimizdan yana Beruniylar, Al-Farobiyalar , A.Navoiylar kabi buyuk shaxsllar yetishib chiqadi va yurtimiz kelajagi porloq, davomiy bo`ladi.

### **Foydalangan adbiyotlar**

- 1.Ergash G`oziev. Umumiy psixologiya. 2010 yil.
- 2.Gulxumor Tojiboyeva. Yosh davrlar psixologiyasi. 2011yil
3. Psixologik krizis xolatlar mohiyati, ularning oldini olish va bartaraf etish.2008 yil.
4. Tarbiyasi qiyin o`smirlar bilan ishlash psixologiyasi . 2006 yil. 5.psixologik atamalar izohli lug`ati. Uslubiy qo`llanma 2006 yil.

**ФИО автора:** Махкамова Нигора Билолдиновна

Андижон вилояти Улуғнор тумани 8- мактаб ўқитувчиси

**Название публикации:** «МАРКАЗЛИ ИККИНЧИ ТАРТИБЛИ СИРТЛАРНИ ТАСНИФ ҚИЛИШ АЛГОРИТМИ ҲАҚИДА»

*Аннотация.* Ҳозирги кунда таълим соҳасида ҳар хил методлар, инноватсион технологиялар, педагогик ва ахборот технологияларини ўқув жараёнида қўллашга бўлган талаб, эътибор кундан-кунга кучайиб бормоқда. Педагог буларни дарсда қўллаб, болалар дарсни осон тушиниб олишига муҳит яратиб бериши лозим. Агар, ўқитувчи дарсни қанча қизиқарли қилса, бола дарсга шунча қизиқиб, дарсни яхши тушинади ва яхши ўзлаштиради. Ушбу мақолада марказли иккинчи тартибли сиртларни тасниф қилиш алгоритми ҳақида ўз фикрларимизни билдирмоқчимиз.

**Калим сўзлар:** иккинчи тартибли тенгламалар, сиртларнинг умумий тенгламаси, инвариантлар.

*Annotation.* Today, the demand for the use of various methods, innovative technologies, pedagogical and information technologies in the educational process in the educational process is growing. The educator should use these in the classroom and create an environment in which children can easily understand the lesson. If the teacher makes the lesson interesting, the child will be more interested in the lesson and will understand and master the lesson better. In this article, we want to express our views on the algorithm for classifying centralized secondary surfaces.

**Key words:** secondorder equations, general equations of surfaces, invariants.

**Асосий қисим.** Маълумки, уч ўлчовли Евклид фазосида иккинчи тартибли сиртларнинг умумий тенгламаси

$$a_{11}x^2 + a_{22}y^2 + a_{33}z^2 + 2a_{12}xy + 2a_{13}xz + 2a_{23}yz + 2a_1x + 2a_2y + 2a_3z + a = 0 \quad (1)$$

кўринишда берилади. Бундай тенгламани соддалаштириб, сиртнинг турини аниқлашда сиртнинг инвариантлари деб аталувчи катталикларнинг қийматлари

ва ишоралари муҳим аҳамиятга эга. Жумладан, марказли сиртларни тасниф қилишда қуйидаги инвариантлардан фойдаланамиз:

$$I_1 = a_{11} + a_{22} + a_{33}, \quad I_2 = \begin{vmatrix} a_{11} & a_{12} \\ a_{21} & a_{22} \end{vmatrix} + \begin{vmatrix} a_{11} & a_{13} \\ a_{31} & a_{33} \end{vmatrix} + \begin{vmatrix} a_{22} & a_{23} \\ a_{32} & a_{33} \end{vmatrix}, \quad (2)$$

$$I_3 = \begin{vmatrix} a_{11} & a_{12} & a_{13} \\ a_{21} & a_{22} & a_{23} \\ a_{31} & a_{32} & a_{33} \end{vmatrix}, \quad K_4 = \begin{vmatrix} a_{11} & a_{12} & a_{13} & a_1 \\ a_{21} & a_{22} & a_{23} & a_2 \\ a_{31} & a_{32} & a_{33} & a_3 \\ a_1 & a_2 & a_3 & a \end{vmatrix}. \quad (3)$$

Ҳозирги замон компьютерларида (2),(3) катталикларни ҳисоблашга имкон берадиган стандарт дастурлар мавжуд (масалан, Maple 7). Бу катталиклар ҳисоблангандан кейин сиртнинг характеристик тенгламаси деб аталувчи

$$\lambda^3 - I_1\lambda^2 + I_2\lambda - I_3 = 0 \quad (4)$$

тенгламанинг илдизлари ҳисобланади. (4) тенгламанинг барча  $\lambda_1, \lambda_2, \lambda_3$  илдизлари ҳақиқий сонлар бўлиб, унинг илдизларини компьютер ёрдамида ҳисоблашга имкон берадиган алгоритм тузилди ва ундан ихтиёрий дастурлаш тили ёрдамида фойдаланиш мумкин.

Сиртнинг (1) умумий тенгламаси берилган тўғри бурчакли  $Oxyz$  координаталар системаси ўқларининг йўналишлари сиртнинг бош йўналишлари бўйича йўналган ҳолда,  $O$  координаталар боши сиртнинг маркази  $O'$  га параллел кўчирилса, у ҳолда (1) умумий тенглама қуйидаги кўринишга келтирилади ( $O'XYZ$  координаталар системасида):

$$\lambda_1 X^2 + \lambda_2 Y^2 + \lambda_3 Z^2 + D = 0, \quad D = \frac{K_4}{I_3}, \quad I_3 \neq 0. \quad (5)$$

(5) тенгламадаги катталикларнинг қийматлари ва ишораларига боғлиқ ҳолда марказли сиртларнинг тури ва каноник тенгламасини компьютер ёрдамида аниқлаш алгоритмини яратиш мумкин.

Бундай алгоритмни тузишга имкон берадиган қуйидаги жадвални келтириш билан чекланамиз:

№	$\lambda_1$	$\lambda_2$	$\lambda_3$	$I_2$	$I_1 I_3$	$I_3$	$K_4$	$D$	$a^2, b^2, c^2$	Каноник тенгламаси	Сиртнинг номи
1	2	3	4	5	6	7	8	9	10	11	12
1	>0 <0	>0 <0	>0 <0	>0 >0	>0 >0	>0 <0	<0 <0	<0 >0	$a^2 = -D/\lambda_1$ $b^2 = -D/\lambda_2$ $c^2 = -D/\lambda_3$	$\frac{x^2}{a^2} + \frac{y^2}{b^2} + \frac{z^2}{c^2} = 1$	Эллипсоид
2	>0 <0	>0 <0	>0 <0	>0 >0	>0 >0	>0 <0	>0 >0	>0 <0	$a^2 = D/\lambda_1$ $b^2 = D/\lambda_2$ $c^2 = D/\lambda_3$	$\frac{x^2}{a^2} + \frac{y^2}{b^2} + \frac{z^2}{c^2} = -1$	Мавхум эллипсоид
3	>0 <0	>0 <0	>0 <0	>0 >0	>0 >0	>0 <0	=0 =0	=0 =0	$a^2 = 1/ \lambda_1 $ $b^2 = 1/ \lambda_2 $ $c^2 = 1/ \lambda_3 $	$\frac{x^2}{a^2} + \frac{y^2}{b^2} + \frac{z^2}{c^2} = 0$	Мавхум конус
4	<0 >0	<0 >0	>0 <0	$\leq 0$ $\leq 0$	$\leq 0$ $\leq 0$	>0 <0	>0 >0	>0 <0	$a^2 = -D/\lambda_1$ $b^2 = -D/\lambda_2$ $c^2 = D/\lambda_3$	$\frac{x^2}{a^2} + \frac{y^2}{b^2} - \frac{z^2}{c^2} = 1$	Бир паллали гиперболоид
	<0 >0	>0 <0	<0 >0	$\leq 0$ $\leq 0$	$\leq 0$ $\leq 0$	>0 <0	>0 >0	>0 <0	$a^2 = -D/\lambda_1$ $b^2 = D/\lambda_2$ $c^2 = -D/\lambda_3$	$\frac{x^2}{a^2} - \frac{y^2}{b^2} + \frac{z^2}{c^2} = 1$	Бир паллали гиперболоид
	>0 <0	<0 >0	<0 >0	$\leq 0$ $\leq 0$	$\leq 0$ $\leq 0$	>0 <0	>0 >0	>0 <0	$a^2 = D/\lambda_1$ $b^2 = -D/\lambda_2$ $c^2 = -D/\lambda_3$	$-\frac{x^2}{a^2} + \frac{y^2}{b^2} + \frac{z^2}{c^2} = 1$	Бир паллали гиперболоид
5	>0	>0	<0	$\leq 0$	$\leq 0$	<0	<0	>0	$a^2 = D/\lambda_1$ $b^2 = D/\lambda_2$ $c^2 = -D/\lambda_3$	$\frac{x^2}{a^2} + \frac{y^2}{b^2} - \frac{z^2}{c^2} = -1$	Икки паллали гиперболоид
	>0	<0	>0	$\leq 0$	$\leq 0$	<0	<0	>0	$a^2 = D/\lambda_1$ $b^2 = -D/\lambda_2$ $c^2 = D/\lambda_3$	$\frac{x^2}{a^2} - \frac{y^2}{b^2} + \frac{z^2}{c^2} = -1$	Икки паллали гиперболоид
	<0	>0	>0	$\leq 0$	$\leq 0$	<0	<0	>0	$a^2 = -D/\lambda_1$ $b^2 = D/\lambda_2$ $c^2 = D/\lambda_3$	$\frac{x^2}{a^2} - \frac{y^2}{b^2} - \frac{z^2}{c^2} = 1$	Икки паллали гиперболоид
6	>0	>0	<0	$\leq 0$	$\leq 0$	<0	=0	=0	$a^2 = 1/\lambda_1$ $b^2 = 1/\lambda_2$ $c^2 = -1/\lambda_3$	$\frac{x^2}{a^2} + \frac{y^2}{b^2} - \frac{z^2}{c^2} = 0$	Иккинчи тартибли конус

>0	<0	>0	≤0	≤0	<0	=0	=0	$a^2 = 1/\lambda_1$ $b^2 = -1/\lambda_2$ $c^2 = 1/\lambda_3$	$\frac{x^2}{a^2} - \frac{y^2}{b^2} + \frac{z^2}{c^2} = 0$	Иккинчи тартибли конус
<0	>0	>0	≤0	≤0	<0	=0	=0	$a^2 = -1/\lambda_1$ $b^2 = 1/\lambda_2$ $c^2 = 1/\lambda_3$	$\frac{x^2}{a^2} - \frac{y^2}{b^2} - \frac{z^2}{c^2} = 0$	Иккинчи тартибли конус

### Фойдаланилган адабиётлар.

1. Моденов П.С. Аналитическая геометрия. М.: из-во МГУ, 1969.
2. Додажонов Н.Д., Жўраева М.Ш. Геометрия, 1-кисм, Тошкент. "Ўқитувчи". 1996.
3. Normanov A. Ya. Analitik geometriya. Toshkent. 2008.



**ФИО автора:** Ахророва Севинч Аброровна

Учитель кафедры Специальной педагогики ЖГПИ

**Название публикации:** «АУТИЗМ И РЕЧЕВЫЕ ПРОБЛЕМЫ»

**Аннотация:** Аутизм может быть похожим на различные специфические нарушения развития речи, поскольку один из основных симптомов аутизма (и обычно, первый симптом, который волнует родителей) - это отставание речевого развития или полное отсутствие речи.

**Ключивые слова:** мутизм, жесты, задержка речевого развития, эхолоалия, метафорический язык, неологизмы, игра слов.

Очень часто родители детей, которым впоследствии диагностируют аутизм, обращаются, прежде всего, к логопедам-дефектологам, которым предстоит решить, страдает ли ребенок аутизмом или же каким-то другим нарушением развития речи. Чтобы понять природу трудностей развития речи ребенка, необходимо, прежде всего, изучить историю развития ребенка и проанализировать его интересы, отношения с другими людьми и стиль его игры.

Если у ребенка отсутствует речь, то проблема состоит в том, чтобы определить, является ли это элективным мутизмом или аутизмом. Дети с мутизмом проявляют некоторые навыки привлечения внимания других к тому предмету, который их интересует (указание на предмет с целью попросить его, подача или показ предмета другим людям с целью показать свой интерес к нему и т.д.) Дети с аутизмом редко используют жесты для общения.

Если у ребенка наблюдается задержка речевого развития, чтобы отличить аутизм от другого специфического нарушения речевого развития, необходимо, прежде всего, проанализировать, используется ли речь для коммуникации и взаимодействия с людьми, и определить, в каких аспектах языка и речи

наблюдаются отклонения; этот анализ должен проводиться с учетом уровня общего развития ребенка.

Аномалии языкового и речевого развития аутичного ребенка (эхолалия, метафорический язык, неологизмы, игра слов, перестановка местоимений; необычная интонация и т.д.) отражают нарушения в когнитивной, социальной и коммуникативной сферах, в то время, как трудности экспрессивной и рецептивной речи неаутичных детей со специфическими нарушениями речи, показывают хотя незрелое и медленное, но относительно нормальное социальное развитие, такие дети могут использовать другие средства для выражения своих нужд и интересов, те они могут общаться.

Иногда очень трудно исключить нарушение развития речи при диагностировании аутизма у высокофункциональных аутистов. Для дифференциации аутизма и специфического нарушения развития речи разработаны специальные дифференциальные карты, которые помогают специалистам выяснить различия между аутизмом и нарушениями речи (например, Aarons, Gittens, 1993) (Специальная карта оценки языковых и речевых проблем аутичных детей, разработанная Обществом содействия семьям с детьми, страдающими аутизмом "От отчаяния к надежде", приводится в Части II).

#### Речевые проблемы.

В экспрессивной речи проблемы проявляются в следующем: даже имея большой запас слов, ребенок может испытывать трудности в организации развернутого высказывания, говорить односложно, использовать в речи в основном свернутые стереотипные клише. Ребенок не способен преодолеть эти трудности самостоятельно, и он может оказаться беспомощным позже, в средней и в старшей школе, где развернутые ответы обязательны. В то же время известно, что при направленной коррекционной работе речевые возможности ребенка можно значительно улучшить. На первых порах ему помогут готовые клише,

которые он обычно охотно принимает: о чем и в каком порядке надо рассказать, чтобы описать время года, животное, человека, свою комнату, двор, дорогу до школы и т.п.

Известно, однако, что даже при хорошей фразовой речи и возможности развернутого монолога дети могут испытывать трудности в организации диалога: стремятся говорить сами и не слушают других. Без специальной работы и это тоже может оказаться стойкой проблемой, мешающей обучению ребенка и его взаимодействию с людьми.

Навык ведения диалога дефектолог может дать ребенку, например, придумывая вместе с ним сказку, детективную историю (конечно, их содержание должно очень его занимать). В этом случае ребенку приходится делать «свой ход», обязательно учитывая сказанное партнером.

Трудности речевого развития выступают в контексте более общих проблем коммуникации. Часто самые умные дети с аутизмом не знают, как построить ответ на уроке, потому что не понимают, как и зачем делиться информацией с другими. Они не осознают, что другие люди не понимают их автоматически что нужно объяснять им свои мысли и намерения, делиться чувствами, обосновывать «вою правоту». Преодоление этих трудностей тоже является за в построении ответа на уроке. С ребенком нужно обсуждать, «как рассказать, чтобы всем стало понятно, даже тем, кто ничего об этом не знает».

Для много и активно говорящих аутичных детей, уже вступающих в диалогическое общение, надолго могут остаться типичными нарушение темпа, ритма, интонации. Для них характерна и замедленная, «смазанная» речь, слишком быстрая, «захлебывающаяся». Все это создает дополнительные трудности понимания ребенка и взрослыми, и другими детьми. Реально помочь здесь может только направленность, ребенка на коммуникацию и непосредственная практика общения, позволяющая ему постепенно освободиться от напряжения, преодолеть стеснительность, усвоить адекватную

выразительность речи других людей, Здесь полезны могут быть дополнительные, занятия пением, чтением стихов, чтением по ролям отрывков из пьес и т.д.

Существуют опробованные методы, дающие детям возможность продвинуться во всех направлениях речевого развития. Работа дефектолога с таким ребенком должна вестись постоянно, с последовательным усложнением задач помощи. Часто встает вопрос, насколько полно ребенок с аутизмом понимает речь. Мы сталкиваемся, например, с тем, что аутичному ребенку трудно следовать развернутой, многоступенчатой инструкции, трудно понимать многословное пояснение заданий.

Подробности, уточнений часто не помогают, а, наоборот, выбивают его из колеи. Это отмечается в тех ситуациях, когда речь другого человека обращена к ребенку и он должен произвольно организоваться: выслушать и действовать по инструкции. В то же время, когда речь не обращена прямо к нему, он может воспринимать сложные сообщения, и его дальнейшее поведение показывает, что он учитывает полученную информацию.

Представляется, что способность ребенка понимать обращенную к «ему» речь различна в ситуации непроизвольного и произвольного внимания. Учителю нужно ясно и кратко объяснять новый материал, давать простые инструкции/ к действию, если они обращены к самому ребенку, и развернутые и неупрощенные, если они обращены к его соученикам. И это еще одно основание необходимости обучения такого ребенка в обычной школе. Только тогда он не попадает в обедненную речевую среду, получает возможность присутствовать при разговоре с другими, слышать развернутую инструкцию учителя, обращенную к одноклассникам.

### **Литература:**

1. Никольская О., Фомина Т., Цыпотан С. Ребенок с аутизмом в обычной школе

2. Axrorova, S. (2020). HOZIRGI ZAMONDA AUTIZMLI BOLALARNING TA'LIM-TARBIYA MUAMMOSI . *Архив Научных Публикаций JSPI*, 1(75). извлечено от [https://science.i-edu.uz/index.php/archive\\_jspi/article/view/6485](https://science.i-edu.uz/index.php/archive_jspi/article/view/6485)
3. Axrorova, S. (2020). AUTIZMLI BOLALARGA TASHXIS QO'YISH USULLARI. *Архив Научных Публикаций JSPI*, 1(74). извлечено от [https://science.i-edu.uz/index.php/archive\\_jspi/article/view/6487](https://science.i-edu.uz/index.php/archive_jspi/article/view/6487)
4. Axrorova, S. (2020). Медико-педагогические и психологические основы подготовки детей с синдромом аутизма к социальной жизни. *Архив Научных Публикаций JSPI*, 1(74). извлечено от [https://science.i-edu.uz/index.php/archive\\_jspi/article/view/6488](https://science.i-edu.uz/index.php/archive_jspi/article/view/6488)
5. Axrorova, S. (2021). РАННИЙ ДЕТСКИЙ АУТИЗМ И РАБОТА ПО РАЗВИТИЮ РЕЧИ. *Журнал Педагогики и психологии в современном образовании*, (2). извлечено от <https://matinfo.jspi.uz/index.php/ppmedu/article/view/1788>
6. Axrorova, S. (2021). ИГРА КАК СРЕДСТВО КОРРЕКЦИИ АУТИСТИЧЕСКОГО ПОВЕДЕНИЯ У ДЕТЕЙ ТЕОРИЯ И ПРАКТИКА ТЕРАПИИ ИГРОЙ. *Журнал Педагогики и психологии в современном образовании*, 1(1). извлечено от <https://matinfo.jspi.uz/index.php/ppmedu/article/view/710>

**ФИО автора:** Клычева Зульфия Полатовна

кандидат психологических наук, доцент. Кафедра психологии, факультета педагогики. Нукусский государственный педагогический институт им. Ажинияза Г. Нукус, Республика Узбекистан

**Название публикации:** «ПСИХОЛОГИЧЕСКИЕ ТРЕНИНГ «ОБЩЕНИЕ» УЧАЩИХСЯ НАЧАЛЬНЫХ КЛАССОВ»

**Аннотация.** В данной статье дается занятия психологического тренинга общение как развитие психологических ресурсов личности, умений и навыков для успешного общения, развитие коммуникативных качеств младшего школьника.

**Ключевые слова:** Психологический тренинг, личность, младший школьный возраст, общение, коммуникативные качества личности учащихся.

Общение учащихся начальных классов со сверстниками и взрослыми является одним из важнейших психологических условий их личностного формирования. Неудачи в общении ведут к внутреннему дискомфорту, компенсировать который не могут никакие высокие показатели в других сферах их жизни и деятельности. Поэтому перед школьным психологом встает важнейшая задача специально организовать общение и создать внутри этой деятельности атмосферу сотрудничества, взаимного доверия детей друг с другом, детей взрослого.

Цель психологического тренинга «Общение» - развития психологических ресурсов личности, умений и навыков необходимых для успешного общения, развитие коммуникативных качеств младшего школьника, таких, как сопереживание, уверенность в себе, взаимопонимание, а также формирование установки на успешное овладение учебно й деятельностью.

Ниже приводятся психологические тренинги, включающие специальные игры и упражнения, которые хорошо зарекомендовали себя в нашем опыте работы с детьми.

## **ЗАНЯТИЕ 1**

Цель: знакомство участников группы, налаживание связей.

### **Игра «Снежником»**

Каждый стоящий в кругу называет свое имя и на начальную букву имени называет хорошее качество. Например, Улугбек: умный, нежный. Затем следующий, перед тем как назвать свое имя и лучшее качество, повторяет все имена, которые были названы перед ним.

### **Игра с мячом.**

Ведущий: Запомнили имена друг друга? Сейчас мы поиграем в игру, которая поможет нам запомнить имена лучше. Тот, кто поймает мяч, называет свое имя. А затем, бросая мяч другому, называет его имя. Игра способствует лучшему запоминанию имен участников группы.

### **Игра «Представление в парах».**

Упражнение помогает участникам лучше узнать друг друга. Каждый участник группы должен выбрать себе пару любого из круга, сесть рядом со своим партнером и договориться, кто будет первым, а кто - вторым.

Первая часть игры- работа в парах. Сначала первые рассказывают о себе: любимое занятие, о своей семье, своем характере, друзьях и т.д. Вторые внимательно слушают и стараются запомнить, что говорить их партнер.

После того, как ведущий говорит «стоп», происходит обмен ролями.

Вторая часть игры – представление партнера. Снова организуется круг. Каждый участник теперь должен представить своего партнера, встав за его за его спину и держа руки на его плечах. Рассказ ведется от первого лица.

## **ЗАНЯТИЕ 2**

### **Игра «Молекулы».**

Атомы (участники группы) без порядочно движутся. По сигналу ведущего они объединяются в молекулы определенной величины (2-5 атомов) в течение 1

секунды, пока звенит колокольчик. Атомы, не вошедшие в состав молекул, выбывают. Ведущий должен каждый раз называть такое количество атомов, входящих в молекулу, чтобы один участник оставался лишним.

### ***Игра «Пальцы»***

Упражнение на согласованность действий.

По команде ведущего участники выбрасывают какое-то количество пальцев: от 1 до 10. Группа должна показать одинаковое количество пальцев, не договариваясь. Игра происходит в полном молчании и продолжается до тех пор, пока все в группе не выбросят одинаковое количество пальцев.

### **Игра «Мой сосед».**

Ведущий просит детей как следует посмотреть друг на друга, обратить внимание на волосы, глаза, причёску, одежду каждого из участников. Затем он просит одного из детей закрыть глаза и задает вопросы о ком-то из группы: У кого светлые волосы? Какие глаза у А? Кто одет в зеленую кофту? Какая причёска у О?

### ***Упражнение «Развития рефлексии».***

Письменное задание: напишите на листе бумаги (или в тетрадях) 5 своих положительных качеств и 5 отрицательных. Далее следует обсуждение. Оно может быть более или менее глубоким в зависимости от готовности группы.

### ***Занятие 3: «Что такое дружба?» Вводная беседа***

Учитель :сегодня мы будем говорить о дружбе. Мне хочется , чтобы на все вопросы, вы отвечали честно и откровенно. Оценки за ваши ответы ставить не буду , поэтому постарайтесь говорить то , что вы думаете и как понимаете. Мы вместе с вами постараемся разобраться в том , что такое настоящая дружба, Каким должен быть настоящий друг , подруга ?



#### **ЗАНЯТИЕ 4:** **«Поступок»**

Вводное слово: Помни !По поступкам , а не по словам судят о человеке. Всегда думай, прежде чем начнешь действовать. Поступок и слово уже не вернуть. По этому главное- предвидеть последствия своих поступков и быть ответственным во всем. Если кто-то обидел тебя, то плохой поступок совершил он и это – его беда; если кого-то обидел ты, то плохой поступок совершил ты, и это уже твоя беда.

Учащиеся в основном вспоминали такие истории: Марат вылечил птенца, у которого было повреждено крыло. Лена рассказала о том, как выходила больного котенка. Аня с подругой вызвала «скорую помощь» незнакомому человеку, которому стало плохо на улице. Плохими поступками учащиеся считают следующие: сокрытие от родителей плохих оценок; драк с братом; сквернословие.

Ведущий: Что вы чувствуете после того, как рассказали о плохих и хороших поступках?

Ответы учащихся: Хорошие поступки нет вспомнить, а плохие неприятно; за хороший поступок можно себя уважать, а за плохие поступки стыдно;

#### **ЗАНЯТИЕ 5:** **«Перевоплощение»**

Учащимся было предложено стихотворение (известное всем) и рассказать его в разных ситуациях. А. Некрасова:

Однажды в студеную зимнюю пору

Я из лесу вышел, был сильный мороз....»

Рассказать это стихотворение надо от имени пятилетней девочки, беззубой старухи, бегуна на 100 метровой дистанции, чтеца, с горячей картошкой во рту и т.д.

Сначала дети смущались, но после 3-4 –х выступлений вошли в азарт, стали сами придумывать варианты ситуаций.

## **ЗАНЯТИЕ 6:** **«Зеркало»**

Учащиеся разбиваются на пары. Один из партнеров изображает различные действия (пришивает пуговицу, собирается в дорогу, печет пирог, выступает в цирке), а другой «отражает» эти действия в зеркале. Затем они меняются ролями.

Наблюдатели оценивают выступление.

## **ЗАНЯТИЕ 7** **«Кто я?»** **Упражнение 1.**

В течение 10 минут учащиеся записывают в специальной тетради свой портрет, отвечая на вопрос «кто я?» (например, я ученик, я – частица в мире, я добрый, я сын своих родителей и т.д.). Затем группа обсуждает ответы учащихся.

### **Упражнение 2.**

Вводная беседа: Каждый человек должен уметь видеть свои достоинства и недостатки. Нельзя видеть в себе только одни достоинства. Это – самолюбование. Но и нельзя видеть в себе только одни недостатки. Это также плохо, как и самолюбование. Доброе в себе надо укреплять, а недостатки изживать. Так воспитывает себя и совершенствуется человек. Умейте оценивать свои поступки и вы не окажетесь в неловком положении. Научитесь разбираться в себе и тогда вы научитесь разбираться в других. Это поможет вам избежать неудач и ошибок.

Учащимся было предложено вспомнить и описать свои отрицательные качества, которые им мешают и от которых они хотели бы избавиться.

Вот некоторые ответы:

Я очень неуверенна в себе, из-за этого мне бывает трудно; я очень прямолинейная, говорю в глаза то, что думаю, из-за этого меня многие не любят, вредная, часто бывая упрямой.

**Ведущий:** А теперь представьте себя без этих качеств. Какими вы видите себя? Что чувствуете?

Ответы учащихся:

Теперь я себе нравлюсь; странное чувство, со мной что-то произошло, но пока не могу сказать, трудно увидеть себя другим; и др.

**Ведущий:** А теперь повторяйте за мной: Я хочу быть умным, добрым, смелым! Я буду хорошо учиться! Я буду хорошо ко всем относиться! Я буду уважать своих друзей, учителей и своих родителей! Я каждый день буду делать добрые и хорошие дела. С сегодняшнего дня я составляю режим дня. Я буду делать вовремя уроки , помогать своим родителям и старшим, заботиться о младших.

### ***Занятие 8***

#### ***«Об обиде и обидчивости »***

**Вводная беседа :** Что-то людям прощается , о что-то не прощается. Есть истинная обида и ложная. Подумай, не отвечай на обиду сразу. Вполне вероятно, что через день ДРУГОЙ все будет восприниматься иначе : может, обиды и не было. Часто мы сами не замечаем , когда обижаем других, и болезненно реагируем , когда нас обижают. Умный человек ищет в самом себе причины обид и неудач.

### ***Занятие 9:***

#### ***«Золотые слова»(комплименты )***

Все учащиеся садятся по кругу лицом друг к другу.

**Ведущий:** Сейчас мы будем говорить друг к другу только красивые слова. Например , Наргиза, ты красивая, добрая, всегда всем помогаешь и т.д. Сначала все по очереди говорят одному учащемуся «золотые слова» (комплименты) , потом другому .

В заключение ведущий говорит : а теперь пусть каждый скажет о том , что он ощущал , переживал , когда он говорил красивые слова и когда ему говорили их.

**Ответы учащихся:** Когда мне говорили, было приятно, когда говорил сам, хотелось сделать приятное другому; говорить приятные слова другим проще,

однако когда слушаешь о себе столько красивых слов , волнуешься и переживаешь , не знаю, почему.

### **Литература:**

1. Адизова Т.М. Психологик ўйинлар ва бола шахсияти // Ж. Boshlang'ich ta'lim, 1998, № 1. Б. 30 – 31.
2. Бодалев А.А. Личность и общение. М.: Наука, 1983.
3. Божович Л.И. Личность и её формирование в детском возрасте. – М.: Просвещение, 1968. – 464 с.

**ФИО автора:** Rahmatova Umida Shopo‘lat qizi

Termez State University. Termez Uzbekistan

**Название публикации:** «SOME ADVANTAGES AND DISADVANTAGES OF USING MOTHER TONGUE IN TEACHING AND LERANING A FOREIGN LANGUAGES»

**Аннотация:** В данной статье мы попытались проанализировать преимущества и недостатки использования родного языка в преподавании иностранных языков.

**Summary:** In the given article we tried to analyze the side of advantage and disadvantage of using mother tongue in teaching foreign languages.

**Ключевые слова:** Родной язык, достоинства, недостатки, обучение иностранным языкам.

**Key words:** Native language, advantage, disadvantage, teaching foreign languages.

The debate over whether or not to use the learners' **mother tongue** (native language or first language or L1) inside the English language teaching (ELT) classrooms has always been the topic of discussion for various people involved in the field. While some researchers claim that such use may lead to more dependence of ESL/EFL learners on their L1 that may impede the progress of mastering the target language, on the flip side, others argue that the use of ESL/EFL learners' L1 may expedite the process of teaching and learning the target language as the teachers can explain complex ideas and rules more effectively in learners' L1 saving a lot of time.

English Language teaching in 1970s and 1980s with the communicative approach i.e. teaching English in English did not include the usage of mother tongue and prohibited its use in the classroom. Many linguists disapprove and discourage the use of mother tongue in language classroom. It is often said that the use of **mother tongue** in English Language Teaching (ELT) demonstrates the low level of proficiency of the teachers.

But recently the attitude to mother tongue has undergone a positive change. The importance of the use of MT in English classroom is proved to be essential for better understanding of the subject and its essence. But the amount of vernacular language required by the students depends on their proficiency and linguistic situations.

A survey report appeared on the BBC teaching English website that there were 641 respondents in this research. Out of the total respondents 21% use only English, 58% sometimes use mother tongue, 8% frequently, 7% most of the time, 6% about half the time. Further it has been noticed that when dealing with monolingual groups of students it seems futile to pretend that the MT doesn't exist [1].

Many English language teachers go to great lengths to avoid the use of their students' mother tongue in the classroom.

**Nunan** describes a situation where an EFL teacher in China imposed fines on his students when they spoke Cantonese in the classroom. The effect, unsurprisingly, was that the students just fell silent. The teacher got his wish of no Cantonese, but ironically he did not get any English from his students either! [2].

Even with many teachers avoiding the students' L1, it can work its way into the English language classroom in a variety of ways, for a variety of reasons.

What follows is not an exhaustive list but is meant to highlight some of the major ways the students' L1 is represented in the language classroom. They have been divided into three broad categories: (1) providing L1 equivalents of English words and expressions; (2) using L1 to focus on language in use; (3) using L1 for classroom interaction.

Using the students' L1 in the classroom to save time or to make life easier for the students and teachers is not an effective or beneficial technique Second Language Acquisition (SLA). This does not however mean that the mother tongue has no place in the language classroom. The students bring with them a thorough understanding of their L1 which they will inevitably draw upon in the process of acquiring a foreign language.

Using the students' L1 to raise students' awareness about the similarities and differences between the two languages and helping them to discover different ways to express themselves in the TL can be a powerful technique in the learning process.

### **Advantages and disadvantages of using L1 in ELT classes**

The advantages of using the mother tongue cannot be disregarded. Some advantages of using L1 can be listed by summarizing researchers' ideas as below:

- It reduces learner anxiety and creates a more relaxing learning environment,
- It is a means of bringing the learners' cultural background knowledge into the class,
- It facilitates checking understanding and giving instructions,

- It facilitates the task of explaining the meaning of abstract words and of introducing the main differences in grammar and pronunciation between L1 and L2.

**The other advantages summarized by researchers as shown below:**

- L1 use gives a sense of security and helps learners to be stress-free.
- A foreign language friendly asset people bring to the task of FL learning.
- The use of the L1 saves learners from a feeling of frustration they might have within their FL learning.
- L1 techniques allow teachers to use richer and more authentic texts, which mean more comprehensible input and faster acquisition.
- All-newly-acquired FL items have to sink roots in our minds which are eventually deep enough for the items to function independently of the L1”.

**Furthermore**, based on the researcher’s experience, in addition to the above mentioned advantages presented for the use of native language of the learners inside the classroom in some situations other benefits can be listed below: - Native language saves great deal of time

- Helps clarify the meaning of difficult words
- Prevents the misunderstanding of the meaning of new word
- Helps to explain grammar rules
- Provides a sense of security and confidence
- Provides a better possibility to give instructions more effectively
- The arguments presented by the student s to justify the use of t he native language inside the classroom for teaching and learning ESL include:
- Native language gives a sense of security and helps feel less stressful
- By being able to use both languages they are less confused
- They feel the need to express their ideas and thought s in their own language
- They prefer translating difficult context and words
- They feel necessary the teacher’s use of native language in grammar explanations

**In fact**, there is no fixed rule that you should never use native language in English class and it cannot be rejected since it fulfills certain functions and purposes for the learners.

L1 can also be beneficial to maintain communication in the classroom. The students express themselves in English when they fail to understand and when they want to clarify the meaning of a word in L2 and express themselves in English.

Harbord stated that “students use their L1 to speak to the teacher when they are quite incapable of expressing what they mean”. So it can be described L1 as a “time saving device” [3].

Despite the advantages of using L1, it is nonetheless indicated that there are disadvantages of overusing mother tongue in foreign language classrooms. Overusing L1 causes using L2 less. The students feel dependent on their mother tongue.

*Atkinson stressed [4] that the following problems of overusing:*

- “The teacher and the students begin to feel that they have not ‘really’ understood any item of language until it has been translated.
- The teacher and the students fail to observe the distinctions between equivalence of form, semantic equivalence, and pragmatic features, and thus oversimplify to the point of using crude and inaccurate translation.
- Students speak to the teacher in the mother tongue as a matter of course, even when they quite capable of expressing what they mean.
- Students fail to realize that during many activities in the classroom it is essential that they use only English”.

**Summing up**, It is evident from the aforesaid discussion that the use of mother tongue in teaching and learning English is inhabitable. In a steady process the students at different level foster linguistic, cultural and intellectual vigor. The linguistic experience in the home often becomes the foundation of their future learning.

**Thus**, instead of using mother tongue frequently all through the class, the teachers very sensitively, judiciously and methodically handle it in monolingual, bilingual and multilingual classes with care and concern.

The well-directed and appropriate use of lexical and syntactic balance between the mother tongue and English promotes retention and strengthens the understanding of the historical affinity of language and culture



## References

1. Turnbull, A. (2011). Principles of Mother Tongue Usage in ELT. – New York: McMillan Press, 676 p.
  2. Cook, L. (2002). Use of the Mother Tongue in Teaching Foreign Languages. – Oxford: Oxford University Press, 304 p.
  3. Hopkins, D. A (2002). Teacher's Guide to Classroom Research. Open University Press, 19 p.
  4. Spolsky, I. (2007). Mother Tongue in Teaching Foreign Language. – Warsaw: Sloboda Jeti, 23 p.
  5. Spolsky, I. (2007). Mother Tongue in Teaching Foreign Language. Warsaw: Sloboda Jeti, 93 p.
  6. Nunan, D. (1999). Second Language Teaching & Learning. Boston: Heinle & Heinle Publishers.
  7. Harbord, J. (1992). "The use of mother tongue in the class room". ELT Journal, 46/4, 350-355.
- Atkinson, A. (1987). The mother tongue in the classroom: a neglected resource? ELT Journal, 41/4, 241-247.

**ФИО автора:** To'rayeva Mahfuza Muhitdinovna

Qarshi ixtisoslashtirilgan san'at maktabining kimyo va biologiya fani o'qituvchisi

**Название публикации:** «KIMYO FANINI MASOFAVIY O`QITISHDA ZAMONAVIY PEDAGOGIK TEXNOLOGIYALARNI QO`LLASH»

***Annotatsiya:** Ushbu maqolada kimyo fanining masofaviy o`qitilishida zamonaviy pedagogik texnologiyalarning qo`llanilishi haqida ma`lumot berilgan bo`lib hozirgi vaqtda qo`llanilayotgan ta`lim uslublariga qo`shimchalar va shaxsiy taklif mulohazalar yoritib o`tilgan. Bu uslublarning qo`llanilishi natijasida ta`lim sifatini yanada oshirish mumkin.*

***Kalit so`z:** pedogogik texnologiya, masofaviy ta`lim, aralash o`qitish, teskari aloqa, multimedia, videoaloqa, zoom, re-MOTE,*

Globalashuv sharoitida ta`lim shaxsni har tomonlama voyaga yetkazish, unda komillik va malakali mutaxassisga xos sifatlarni shakllantirishda muhim o`rin tutadi. Bugungi tezkor davr ta`lim oluvchilar, shu jumladan o`quvchilarni ham qisqa mudatda va aspsli ma`lumotlar bilan qurollantirish, ular tomonidan turli fan asoslarini puxta o`zlashtirilishi uchun zarur shart-sharoitlarni yaratishni taqozo etmoqda. Avvaldan loyihalashtirilgan ta`lim jarayonini yaxlit tizim asosida, bosqichma-bosqich amalga oshirish, aniq maqsadga erishish yo`lida muayyan metod, usul va vositalar tizimini ishlab chiqish, ulardan samarali, unumli foydalanish hamda ta`lim jarayonini yuqori darajada boshqarish hozirgi zamon talabi hisoblanadi. Hoziri vaqtda barcha sohalarning shu jumladan ta`lim sohasining rivojlanishi uchun turli zamonaviy ta`lim texnologiyalaridan foydalanilmoqda. Bu esa o`qituvchining samarali faoliyat ko`rsatishiga undovchi darsning metodik ishlanmasini puxta ishlab chiqishdan farqli o`laroq, ta`lim texnologiyasi talabalar faoliyatiga nisbatan yo`naltirilgan bo`lib, u talabalarning shaxsiy hamda o`qituvchi bilan birgalikdagi faoliyatlarini inobatga olgan holda, o`quv materiallarini mustaqil o`zlashtirishlari uchun zarur shart-sharoitlarni yaratishga xizmat qiladi. Ta`lim texnologiyasining markaziy muammosi ta`lim oluvchi shaxsini rivojlantirish orqali

ta'lim maqsadiga erishishni ta'minlashdan iborat. Zamonaviy sharoitda talabalarning o'quv-bilish faolliklarini kuchaytirish, o'qitish sifatini oshirish va samaradorligini yaxshilash maqsadida innovatsion xarakterga ega ta'lim shakllaridan foydalanish maqsadga muvofiqdir. Bugungi kunda amaliy o'yinlar, muammoli o'qitish, interfaol ta'lim, modul-kredit tizimi, masofali o'qitish, blended learning (aralash o'qitish) va mahorat darslari ta'limning innovatsion shakllari sifatida e'tirof etilmoqda.

Hozirda zamonaviy ta'limning eng muhim va tobora ommaviylashib borayotgan shakli bu masofali ta'lim sanaladi. Zamonaviy sharoitda axborotkommunikatsion texnologiyalarning tezkor rivojlanishi ta'lim jarayonida ularning imkoniyatlaridan foydalanish uchun qulay sharoitni vujudga keltirdi. Ayni vaqtda yetakchi xorijiy mamlakatlar masofadan o'qitish borasida boy tajriba to'plangan. Masofaviy ta'lim texnologiyalari ta'limning belgilangan mazmun asosida amalga oshirilishini ta'minlashga yo'naltirilgan shakl, metod va vositalar yig'indisidan iboratdir. Zamonaviy axborot va kommunikatsiya texnologiyalari vositalarini ta'lim jarayoniga kirib kelishi an'anaviy o'qitish usullariga qo'shimcha ravishda yangi o'qitish shakli - masofaviy o'qitish yaratilishiga omil bo'ldi. Masofaviy ta'limda talaba va o'qituvchi fazoviy bir-biridan ajralgan holda o'zaro maxsus yaratilgan o'quv kurslari, nazorat shakllari, elektron aloqa va Internetning boshqa texnologiyalari yordamida doimiy muloqotda bo'ladilar. Internet texnologiyasini qo'llashga asoslangan masofaviy o'qitish jahon axborot ta'lim tarmog'iga kirish imkonini beradi, shuningdek integratsiya va o'zaro aloqa tamoyiliga ega bo'lgan muhim bir turkum yangi funksiyalarni bajaradi. Masofaviy o'qitish barcha ta'lim olish istagi bo'lganlarga o'z malakasini uzluksiz oshirish imkonini yaratadi. Bunday o'qitish jarayonida talaba interaktiv rejimda mustaqil o'quv-uslubiy materiallarni o'zlashtiradi, nazoratdan o'tadi, o'qituvchining bevosita rahbarligida nazorat ishlarini bajaradi va guruhdagi boshqa vertikal o'quv guruhi talabalari bilan muloqotda bo'ladi. Masofaviy o'qitishda turli xil axborot va kommunikatsiya texnologiyalaridan foydalaniladi, ya'ni har bir texnologiya maqsad va masala

mohiyatiga bog'liq. Masalan, an'anaviy bosma usuliga asoslangan o'qitish vositalari (o'quv qo'llanma, darsliklar) talabalarni yangi material bilan tanishtirishga asoslansa, interaktiv audio va video konferensiyalar ma'lum vaqt orasida o'zaro muloqotda bo'lishga, elektron pochta to'g'ri va teskari aloqa o'rnatishga, ya'ni xabarlarni jo'natish va qabul qilishga mo'ljallangan. Oldindan tasmaga muhrlangan videoma'ruzalar talabalarga ma'ruzalarni tinglash va ko'rish imkonini bersa, faksimal aloqa, xabarlar, topshiriqlarni tarmoq orqali tezkor almashinish talabalarga o'zaro teskari aloqa orqali o'qitish imkonini beradi. Masofaviy ta'lim jarayonida axborot – kommunikatsiya texnologiyalaridan foydalanish zamon talabidir. O'qitishning zamonaviy usullari va axborot – kommunikatsiya texnologiyalarini qo'llamasdan turib, o'qituvchi o'z kasbiy faoliyatida samarali natijalarga erisha olmaydi. Ammo bunda masofaviy ta'limning maqsad va mazmuni, usul va vositalari hamda tashkiliy shakllarini to'g'ri tanlash muhim ahamiyatga ega. Axborotlar oqimining ortib borishi va ta'lim metodlarining murakkablashishi bilan ta'limni asosan an'anaviy usulda tashkil etish tobora qiyinlashib bormoqda.

Kimyo fanida axborot-kommunikatsiya texnologiyalari vositalari o'quv jarayonida alohida ahamiyatga ega bo'lib, ta'lim sohasi uchun nihoyatda keng imkoniyatlarni taqdim qiladi:

masofaviy differensial va individual (masalan zoom dasturi) o'qitish jarayonini tashkil qilishi;

teskari aloqa bog'lashi: o'quvchilarning o'zini o'zi nazorat qilish va tuzatib borishi;(zoomdasturi,,videokuzatuv,,dasturlari)

-Kimyo darslarida animatsiya, grafika, multiplikatsiya, ovoz kabi kompyuter va axborot texnologiyalardan foydalanilishi; o'quvchilarga fanni o'zlashtirish uchun ko'nikmalar hosil qilishi va hokazo.

Axborot texnologiyalari esa ana shu jihatdan ham o'z ustunligiga ega. O'rganilgan nazariy bilimlarning masofaviy texnik vositalar asosida amaliy jihatdan ham yoritib berish imkoniyatining mavjudligi o'quvchilarning ta'lim jarayonida yanada faol ishtirok etishini ta'minlaydi. Axborotni qabul qilish va o'zlashtirish, ikki tomonlama muloqot

(o`qituvchi va o`quvchi, o`quvchi va o`quvchi o`rtasida)ni samarali tashkil etish o`quvchilar faolligining yuqori bo`lishini talab etadi. Kimyo fanini masofaviy o`qitishda teskari aloqasiz, ya`ni o`qituvchi va o`quvchi orasidagi doimiy muloqotsiz o`qitish mumkin emas. Bu jarayonning samarali tashkil etilishida masofaviy o`quv-biluv motivlari alohida o`rin kasb etadi. Insoniyatning axborot ishlab chiqarish bo`yicha imkoniyatlarini kuchaytiruvchi zamonaviy texnologiyalar, axborotlashgan jamiyatning intellektual salohiyati sifatini ham belgilaydi va bunday jarayonlar axborotlashtirish sanoatini muntazam rivojlanishini ta'minlaydi. Kimyo fanini masofaviy o`qitish jarayonida axborot texnologiyalarini tatbiq etishning asosiy vazifalar sifatida quyidagi takliflarni keltirib o`taman. 1. Kimyo fanining yangi axborot texnologiyalarini ta'lim-tarbiya jarayoniga tatbiq etishning zaruriy moddiy-texnika bazasini yaratish; 2. Masofaviy ta'lim jarayoni uchun zamonaviy axborot texnologiyalarini loyihalash va ushbu loyihalarni ommalashtirish; 3. Foydalanuvchilarning zamonaviy axborot va kommunikatsiya texnologiyalari sohasidagi bilim va ko`nikmalarini masofaviy tarzda shakllantirish; 4. Zamonaviy texnologiyalar negizida ta'lim jarayonlaridagi samaradorlikni foydalanuvchilar uchun kafolatlash.

Kimyo fanining masofaviy o`qitish jarayonida qo`llanilayotgan video darsliklar, animatsiyalar, video tajribalar va boshqa materiallar o`rganuvchi uchun tushunarli va qulay bo`lishi kerak. Aytaylik foydalanuvchi kompyuter ekranida sodir bo`layotgan hodisalarni o`quvchi ko`rib va eshitib, fikrlash orqali bilishga intiladi. O`quvchi sezgi organlari yordamida monitorda sodir bo`layotgan voqea va hodisalarni idrok eta boshlaydi. Chunki monitorda kimyo darslariga oid turli xildagi reaksiya yoki natijalar tahlili va ularning xossa va xususiyatlari aks ettiriladi. U dastavval hissiy bilish orqali ekrandagi hodisa va voqealarni (bir necha bor kuzatib) bir – biridan alohida holda o`z ongida aks ettiradi. Shu sababli narsa va hodisalar o`rtasidagi bog`lanishni nazardan chetda qoldiradi. Masalan ekranda biror reaksiyaning borishi, yoki qanday jarayon sodir bo`layotganligi namoyish etilishi bilan o`quvchi

ushbu tasvirlarning mohiyatiga tezda etibor qaratmasligi mumkin. Bundan tashqari reaksiya yoki boshqa hodisalarning yuzaga kelish jarayonlari, kechishi, boshqa jarayonlar bilan aloqadorligi kabilar bilan tushuntirilganda, va bir necha bor kuzatganidan so'ng, hissiy bilishdan aqliy bilishga o'tib, masalaning mohiyatiga e'tibor bera boshlaydi.

Bunda o'quvchining ekranda sodir bo'layotgan voqea, hodisalarni tahlil qilishi juda muhim ahamiyatga ega. Tahlil etishdan asosiy maqsad masofaviy o'qitilgan darslik va kuzatilgan tajriba o'rtasidagi aloqa va qonuniyatlarni aniqlashdan iborat.

Shuni alohida ta'kidlab o'tish lozimki, namoyish qilinayotgan material qanchalik sodda, tushunarli bo'lmasin, hayot bilan uzviy bog'lab tushuntirilmasa, materialni esda saqlab qolish va o'quvchilarning bilishga bo'lgan ehtiyojini oshirishga xizmat qilmasligi mumkin. Shuning uchun o'qituvchi va o'quvchilar o'rtasida doimiy ravishda uzluksiz (har kuni) masofaviy aloqani ta'minlash kerak. Bunday aloqani taminlash uchun quyidagi dasturlardan foydalanish mumkin. Kamera v46.0, ZOOM, re-MOTE, re-MOTE 2, COM-video, virtualdars apk va boshqa dasturlardan foydalanish mumkin. Bu dasturlar o'qituvchi va o'quvchi o'rtasida bir birlarini masofadan kuzatishga imkon beradi va anniguliatsiyaning buzilishini oldini oladi. Bunday darslar orqali o'quvchilarga o'z ustida ishlashga undaydigan va ijodiy ahamiyat kasb etadigan vazifalar berish mumkin. Bu ularning bilimni chuqur egallaganliklarini namoyish etish imkonini beradi. Bunda o'qituvchi multimedialardan foydalanadi. Bu vazifani bajarishda video, rasmlardan foydalanish ularning o'tilgan mavzuni qanday eshitish va ko'rishlarini namoyon etadi. Kompyuter o'qituvchi va o'quvchi o'rtasida vositachi bo'lib xizmat qilish bilan birga, o'quv jarayonining bir qismini o'z zimmasiga oladi. Bunda ma'lumotlarni saqlash uchun uning xotirasi va qayta ishlash uchun multimedia vositalari bor. Shu bilan birga, turli ma'lumotlar bazasi bilan ishlash imkoniyati mavjud. Shu sababli o'quvchi tarmoq orqali istagan ma'lumotini olishi mumkin. O'quv materiallarining gipermatnli strukturaga ega ekanligi jadal o'qitishga imkon yaratadi. Eng avvalo, bu o'quvchilarning mustaqil ishlashlari hisobiga o'quv jarayonini optimallashtirish,

uning sifati va samarasini oshirish imkoniyatining paydo bo'lishi bilan bog'liq. O'qish jarayonida kompyuter vositalaridan foydalanish natijasida o'quvchi birlamchi ma'lumotni o'qituvchidan emas, balki kompyuter vositalaridan oladi. O'quvchi u yoki bu mavzuni shu yo'l bilan o'rganishi mumkin. Bunda o'quvchining bilim olishiga juda keng imkoniyatlar ochiladi. Mustaqil o'rganish jarayonida u cheklanmagan hajmda axborot olishi va doimo turli axborot manbalari bilan maslahatlashib turishi mumkin. Bundan tashqari, kompyuter o'z-o'zini sinash imkoniyatini yaratadi, bu o'quvchining ijodiy fikrlashini rivojlantirishga yordam beradi. O'quv jarayonida kompyuter vositalaridan foydalanish ushbu jarayonning jadallashuvining asosi hamdir. Shunday qilib, kimyo fanini kompyuter vositalari yordamida masofaviy olib boriladigan dars an'anaviy darsdan o'quv jarayonini tashkil etish va unda ishlatiladigan metodlar bilan ham farqlanadi va bu samarasi jihaddan an'anaviy ta'limga yaqinlashishga olib keladi. O'qish jarayoni o'quvchining mustaqil bilim olishiga asoslanadi. Bu tamoyil o'qitish jarayonida ishtirok etuvchi sub'ektlarning munosabatini va o'qituvchining jarayondagi rolini aniqlaydi. Xulosa qilib aytganda kimyo fanini va boshqa sohalarni masofaviy tashkil etishda axborot kommunikatsiya sohasining ahamiyati juda muhim hisoblanadi. Hozirda esa yuqorida keltirgan takliflarim dolzarb ekanligini inobatga olgan holda bu ishlarni amalda qo'llash muhim deb hisoblayman.

### **Foydalanilgan adabiyotlar**

1. Muslimov N.A. Bo'lajak kasb ta'limi o'qituvchilarini kasbiy shakllantirish / Monografiya. – T.: Fan, 2004.
2. Begimkulov U.Sh. Pedagogik ta'lim zamonoviy axborot texnologiyalarni joriy etishining ilmiy-nazariy asoslari. – Toshkent: Fan, 2007.
3. Abduqodirov A. Ta'limda innovatsion texnologiyalar. – Toshkent: Iste'dod, 2008.
4. Ishmuhamedov R., Abduqodirov A., Pardaev A. Ta'limda innovatsion texnologiyalar / Amaliy tavsiyalar. – T.: —Iste'dod|| jamg\_\_armasi, 2008.

5. Sayfurov D. Malaka oshirish tizimida masofaviy ta'limni tashkil etishning o'ziga xos xususiyatlari // Kasb-hunar ta'limi j. – T.: 2002. - №5-6. 28-29-b.
6. Sayfurov D. Masofadan o'qitish tizimining shakllanishi va rivojlanishi // Kasb-hunar ta'limi j. – T.: 2004. - №6. – 16-20-b.



**ФИО авторов:** Norkuchkorov Erkin Shoto'raevich

Termiz Davlat Universiteti Xorijiy

filologiya fakulteti 216-Guruh

Filologiya va tillarni o'qitish (ingliz tili)

Po'latova Janarabonu O'ktamovna

Termiz Davlat Universiteti Xorijiy

filologiya fakulteti 316-Guruh Tarjima

nazariyasi va amaliyoti (ingliz tili)

**Название публикации:** «SIFAT VA RAVISHLARDAGI KO'P MA'NOLILIKNI  
TARJIMA ASARLARI ASOSIDA TAHLIL QILISH»

**Kalit soʻzlar:** sifat, ravish, koʻp manolilik, tarjima, qiyosiy, tahlil

Har bir tilning boshqa tillardan farq qiladigan jihatlari mavjud. Bu grammatik tuzilishi, tipologik tuzilishi va kelib chiqishi turlicha boʻlgan Oʻzbek, Rus va Ingliz tillariga ham xosdir. Bizga maʼlumki, oʻzbek tiliga chet el adabiyati namunalari asosan rus tili orqali tarjima qilingan boʻlib, bunday tarjimalar asosan mustaqillikkacha boʻlgan davrda amalga oshirilgan. Yurtimiz mustaqillikka erishgach, tarjima nazariyalari va tarjimachilikka oid koʻplab ishlar amalga oshirildi va amalga oshirilmoqda.

Jahon adabiyotidan qilingan koʻplab tarjimalar garchi rus tilidan oʻzbek tiliga oʻgirilgan boʻlsada ularning badiiy qiymati yuksak hisoblanadi.. Chet tilidan rus tiliga, rus tilidan oʻzbek tiliga oʻgirilgan asarlarni qiyosiy tarjima tahlilini oʻrganish oʻzbek tarjimashunosligi fanida kam oʻrganilgan soha. Shu sababli xorijiy tillardan birini va rus tilini chuqur oʻrgangan tadqiqotchilar, tarjimonlar tayyorlash hozirgi zamon tarjima ilmining dolzarb masalalaridan biri boʻlib turbidi. Jahon adabiyotining juda koʻp durdonalari rus tiliga oʻgirilgani holda ularning koʻpchiligi hamon oʻzbek kitobxonlariga yetib kelmagani ham sir emas. Ularning rus tili orqali oʻzbek kitobxonlariga yetkazishga urinayotgan tarjimonlarimizning sermashaqqat mehnatlarini tan olganimiz holda, bilvosita tarjima asliyatdagi boy badiiy semantik-stilistik ifodadorlikni toʻligʻicha oʻzbek kitobxonlariga yetkaza

olmayotganligi ham tan olingan haqiqatdir.

Mashur amerika yozuvchisi hamda jurnalisti Teodor Drayzerning asarlari ham butun dunyo kitobxonlari tomonidan yuksak qadrlanadi. Jumladan, adibning “Amerika fojeasi”, “Jenni Gerxardt” va “Baxtiqaro Kerri” asarlarini tarjimalari o‘zbek kitobxonlari tomonidan sevib mutolaa qilinadi. Biz maqolamizda amaliy tahlil qilish asnosida yozuvchining “Baxtiqaro Kerri” asari misolida ko‘rib chiqishni lozim topdik. “Baxtiqaro Kerri” asari dunyoda shahar haqida hikoya qiluvchi eng ajoyib asar deb e‘tirof etiladi. Ushbu asar dastlab 1900- yilda nashrdan chiqadi, keyinchalik u 1982-yilda M. Volosova tomonidan rus tiliga, 2007-yilda esa rus tilidan bilvosita tarjima asosida E. Nosirov tomonidan o‘zbek tiliga tarjima qilinadi. Asardagi ma‘nolarni o‘zgarishi, ma‘noni kengayishi va torayishi hamda ko‘p ma‘noli so‘zlarni tarjimada ifodalanish holatlari tarjima variantlari bilan qiyoslanganda yaqqol namoyon bo‘ladi. Asar sarlavhasini o‘ziyoq tarjimalar talqinida muammoli holatga sabab bo‘ladi. “Sister Carry” rus tiliga to‘g‘ridan to‘g‘ri “Сестра Керри” deb tarjima qilingan, biroq o‘zbek tiliga u “Baxtiqaro Kerri” nomi bilan o‘zgartiriladi. Asar ichida ham tarjimon bu so‘zni “jajji Kerri” yoki “kichkina Kerri” kabi ma‘noni turli ko‘rinishlari bilan ifodalagan. Maqolamiz mavzusi sifat va ravishlardan chetlashmagan holda, biz ko‘p ma‘nolilikni faqat sifat va ravishlarga oid jihatlariga e‘tibor qaratishimiz lozim:

*She was eighteen years of age, bright, timid and full of the illusions of ignorance and youth. (3 p)*

*Каролине только что исполнилось восемнадцать лет. Девушка, она было смышленная, но застенчивая, пресполненная иллюзий свойственных неведению и молодости. (5 стр)*

*Karolina endigina o‘n sakkizga to‘lgan. U esli-hushli, biroz tortinchoqroq qiz bo‘lib, yoshlik va g‘o‘rlik yillarida kishini tinch qo‘ymaydigan shirin orzulari olamida charx urardi. (5 b)*

Bu gapda “*bright*” sifati ishlatilgan bo’lib, uni yorug’, quyuq, tim, aqlli, zukko, zehnli, nurli, omadli, quvnoq, xursand kabi bir qancha ma’nolari mavjud. “*timid*” sifatini esa qo’rqqoq, yuraksiz, jur’atsiz, iboli, uyatchan, tortinchoq kabi ma’nolari mavjud.

*“Thank you” said Carry weakly. (35 p)*

*“Благодарю вас” – чуть слышно произнесла Керри. (32 стр) “Minnatdorman” dedi Kerri arang eshitiladigan qilib. (31b)*

Bu misolda “*weakly*” ravishi ovozni ifodalaganligi sababli arang eshitiladigan, zo’rg’a ma’nosida qo’llangan, biroq bu ravishning zaif, darmonsiz, bemador, qat’iyatsiz, juratsiz kabi ma’nolari ham mavjud.

*....stout gentleman came in from the street. (29 p)*

*....наконец с улицы вошел коротенький толстый человечек. (26 стр)*

*....tashqaridan pakanagina baqaloq odam kirib keldi. (27 b)*

Bu gapda “*stout*” sifati tarjimada pakana baqaloq sifatida berilgan bo’lsada, bu sifatni bundan tashqari yana bir necha sog’lom, baquvvat, tetik, chidamli, irodali, sobitqadam, mustahkam kabi ma’nolari mavjud.

*Is it she answered nervously. (47 p)*

*Вот так?- чуть нервно отозвалась Керри. (47 стр) “Shunday deng: dedi Kerri hayajon bilan. ( 49 b)*

Bu gapda “*nervously*” ravishi hayajon bilan ma’nosida ifodalangan, biroq uni asabiylashib, xavotir bilan, qo’rquv bilan, to’lqinlangan, iztirobli kabi ma’nolari ham mavjud.

*A clever companion –had she ever had one –would have warned her never look a man in the eyes so steadily. (11 p)*

*Будь у нее, напромер опытный друг, он объяснил бы ей что не следует так упорно смотреть мужчине в глаза. (11 стр)*

*Misol uchun o'shal damda yonida tajribali birorta do'sti bo'lganda, erkakning ko'ziga hadeb tik boqaverish kerak emasligini tushuntirgan bo'lardi. (11b)*

Bu gapda “*clever*” sifati aqlli ma'nosidan tashqari tajribali ma'nosini ham ifodalab kelyapti. Bundan tashqari bu sifatning oqil, farosatli, mohir, oqilona, aql bilan qilingan kabi ma'nolari mavjud.

*“Well, young lady” observed the old gentleman, looking at her somewhat kindly. (27 p)*

*-Что скажете, барышня?- спросил старий джентлмен и довольно приветливо посмотрел на нее. (23 стр)*

*-Xizmat oyim qiz? – keksa jentlmen shunday deya qizga juda muloyim boqdi. (25b)*

Xulosa o`rnida shuni aytish mumkinki, tarjimaning asliyatga shaklan va mazmunan monand tarzida yaratilishining birdan-bir sharti tarjimonning o'z tilida asliymonand vositalar tanlab ifoda etishidadir. Bu mas'uliyat uning zimmasiga avvalo, asliyat ma'no va vazifasini bekamu-ko'st idrok etish songra xotirasida shakllangan fikrni o'z tili madaniyati va me'yor asosida to'la-to'kis ifoda etish vazifasini yuklaydi.

Xulosamiz so'nggida shuni qayd etib o'tish joizki, tillardagi ko'p ma'nolilik tilni jozibasini sayqallash bilan birga, bir necha asrlardan beri qiziqarli tadqiqot mavzularidan biri bo'lib hisoblanadi.

## FOYDALANILGAN ADABIYOTLAR RO'YXATI

1. Salomov G'. Ma'no va ifoda. Tarjima san'ati. 6-kitob-Toshkent.1985.-178 b

2. Salomov G'. Adabiy an'ana va badiiy tarjima-Toshkent: Fan, 1980.-158 b
3. Ginque. Adverbs and functional heads-a cross linguistic perspective. Oxford. 1999.
4. Gross. D. The organization of adjectival meanings. Journal of memory and language. Vol 28. 1989. -106 p

**ФИО авторов:** Yusupov Rahimboy Bekbergan o'g'li

Xorazm viloyati yuridik texnikumi huquq fani o'qituvchisi

Ruzmetov Mustafo Ismoil o'gli

Xorazm viloyati yuridik texnikumi huquq fani o'qituvchisi

Dushamov Suhrob Muzaffarovich

Xorazm viloyati viloyati yuridik texnikumi 2-bosqich o'quvchisi

Hajiyev Azizbek Qadamboyevich

Xorazm viloyati viloyati yuridik texnikumi 2-bosqich o'quvchisi

**Название публикации:** «“ТА’ЛИМ ТО’GRISIDA”GI QONUN TA’LIM TIZIMI ISLOHOTLARIDA MUHIM OMIL»

***Annotatsiya:** Mazkur maqolada 2020-yil 23-oktabrda qabul qilingan yangi tahrirdagi “Ta’lim to’g’risida”gi qonunning amaldagi qonundan farqli va o’ziga xos tomonlari haqida so’z yuritiladi.*

***Annotation:** This article discusses the differences and peculiarities of the new version of the Law “On Education”, adopted on October 23, 2020, from the current law.*

***Kalit so’zlar:** ta’lim, inkluziv ta’lim, dual ta’lim, prinsip, akkreditatsiya, masofaviy ta’lim, nodavlat ta’lim tashkiloti.*

***Key words:** education, inclusive education, dual lim, principle, accreditation, distance learning, non-governmental educational organization.*

Barchamizga yaxshi ma’lumki, taraqqiyotning tamal toshi ham, mamlakatni qudratli, millatni buyuk qiladigan kuch ham bu - ilm-fan, ta’lim va tarbiyadir. Vatanimizning yorug’ istiqboli, ertangi kunimiz, birinchi navbatda, ta’lim tizimi va farzandlarimizga berayotgan tarbiyamiz bilan chambarchas bog’liq. Buyuk yunon olimi Aristotelning “Vatan taqdirini yoshlar hal qiladi”, degan so’zlari bor. Bu fikrlar miloddan avval aytilgan. Demak, insoniyat ongli hayot kechira boshlagan davrdan buyon ta’lim va tarbiya masalasi, doimo dolzarb ahamiyat kasb etib kelmoqda.

Shuning uchun ham keyingi yillarda yurtimizni har tomonlama taraqqiy ettirish, yangi O'zbekistonni yaratish maqsadida prezidentimiz Shavkat Mirziyoyevning tashabbuslari bilan barcha sohalar qatori ta'lim tizimida ham tub islohotlar olib borilmoqda. Shu o'rinda, yurtboshimizning 1-oktabr – o'qituvchi va murabbiylar kuniga bag'ishlangan tantanali tadbirda aytgan ushbu so'zlarini eslatib o'tishni joiz deb topdim: “Biz keng ko'lamli demokratik islohotlar, jumladan, ta'lim islohotlari orqali O'zbekistonda yangi Uyg'onish davri, ya'ni Uchinchi Renessans poydevorini yaratishni o'zimizga asosiy maqsad qilib belgiladik”. Yurtboshimiz tomonidan aytilgan mazkur so'zlarning amaliy ifodasi sifatida bu borada o'nlab muhim farmon, qaror va dasturlar qabul qilingani barchamizga yaxshi ma'lum. 2020-yil 23-oktabrda yangi tahrirda qabul qilingan “Ta'lim to'g'risida”gi qonun ta'lim sohasi taraqqiyotida yangi ufqlarni ochib bersa, ajab emas. Mazkur qonun amaldagi qonundan normalarining ko'pligi, tartibga solish predmetining kengligi bilan ajralib turadi. Avvalgi qonun 5 bob (34 modda)dan iborat bo'lsa, yangi tahrirdagi qonun 11 bob (75 modda)dan tashkil topgan.

Qonunga ko'ra, davlat ta'lim muassasasining maqomi aniqlandi, ya'ni davlat hokimiyati va boshqaruvi organlari tomonidan davlat mulki bo'lgan molk-mulk negizida tashkil etilgan, davlat ta'lim standartlariga va davlat ta'lim talablariga muvofiq ta'lim beradigan muassasa e'tirof etildi.

Shuningdek, nodavlat ta'lim tashkilotining ham maqomi mustahkamlandi. Ya'ni davlat ta'lim standartlari, davlat ta'lim talablari va o'quv dasturlariga muvofiq ta'lim xizmatlari ko'rsatish faoliyatini amalga oshirish huquqini beradigan litsenziya asosida ta'lim xizmatlari ko'rsatuvchi yuridik shaxs nodavlat ta'lim tashkiloti deb belgilandi.

Qonunda birinchi marta ta'lim sohasining 16 ta muhim prinsipi ko'rsatildi. Bu prinsiplar milliy mentalitetga asoslangan bo'lib, ular ta'limning erkinligi, teng imkoniyatlar ta'minlanishi, ta'limning majburiyligi, ta'lim olishning ochiqligi, eng asosiysi insonning butun hayoti davomida ta'lim olishining belgilanganidir. Ta'lim olish huquqi ishlab chiqarishdan ajralgan (kunduzgi) va ajralmagan (sirtqi, kechki, masofaviy) ta'lim olishni tashkil etish orqali kafolatlanadi. Oilada yoki mustaqil o'qish

orqali ta'lim olgan fuqarolarga, shuningdek, umumiy o'rta ta'lim olmagan shaxslarga akkreditatsiyadan o'tgan davlat ta'lim muassasalarida eksternat tartibida attestatsiyadan o'tish huquqini berish asosiy yangiliklardan biri hisoblanadi.

Ta'lim tizimining qamrovi keng bo'lib, u ham hujjatlarni – davlat ta'lim standartlarini, davlat ta'lim talablarini, o'quv rejalari va o'quv dasturlarini qamrab olsa, tashkilotlar sifatida davlat ta'lim standartlarini davlat ta'lim talablari va o'quv dasturlarini amalga oshiruvchi va ta'lim sifatini baholashni amalga oshiruvchi tashkilotlarni, ta'lim tizimining faoliyat ko'rsatishi va rivojlanishini ta'minlash uchun zarur bo'lgan tadqiqot ishlarini bajaruvchi ilmiy-pedagogik muassasalarni hamda ta'lim sohasidagi davlat boshqaruvi organlarini, shuningdek, ularning tasarrufidagi tashkilotlarni o'z ichiga oladi. Qonunda ta'lim turlari qatoriga maktabdan tashqari ta'lim turining ham kiritilgani ta'limning insonparvarlikka yo'naltirilganidan dalolat beradi.

Agarda, umumiy ta'lim I-XI sinflarni o'z ichiga olsa, o'rta maxsus ta'lim akademik litsreylarda 9 yillik tayanch o'rta ta'lim asosida 2 yil mobaynida amalga oshiriladigan bo'ldi. Shuningdek, professional ta'lim boshlang'ich, o'rta va o'rta maxsus professional ta'lim darajalariga ajratildi.

Ota-onalar va keng jamoatchilik taklifiga ko'ra qonunda umumiy o'rta ta'lim tashkilotlarining sinflari(guruhlari)da ta'lim oluvchilar soni 35 nafardan oshmasligi qat'iy belgilab qo'yildi.

Endi ta'limning yangi masofaviy va dual ta'lim kabi yangi shakllari joriy etiladigan bo'ldi. Masofaviy ta'lim va dual ta'limni tashkil etish tartibi O'zbekiston Respublikasi Vazirlar Mahkamasi tomonidan belgilanadi.

Xulosa o'rnida aytish mumkinki, yangi tahrirdagi "Ta'lim to'g'risida"gi qonun ta'lim tizimi islohotlarida muhim omil bo'lib xizmat qilsa, ajab emas.

#### **Foydalanilgan adabiyotlar:**

1. "Ta'lim to'g'risida"gi qonun. 2020-yil 23-oktabr.



2. O'zbekiston Respublikasi Prezidenti Shavkat Mirziyoyevning 1-oktabr – o'qituvchi va murabbiylar kuniga bag'ishlangan tantanali marosimdagi nutqi.
3. [www.lex.uz](http://www.lex.uz)

**ФИО автора:** Karimova Ziyoda Abduhamidovna

English teacher of school 287, Uchtepa district

**Название публикации:** «CONTEMPORARY APPROACHES AND METHODS IN TEACHING ENGLISH LANGUAGE»



***Abstract:** the actual question today is what should be the lesson of a foreign language in modern conditions. The goals and content of education are changing, new means and technologies of education appear, but whatever reforms are implemented, the lesson remains the eternal and main form of education. This article mainly discusses the effectiveness of modern approaches as well as methods in educating English language thoroughly. Moreover, this article illustrates how to use new innovative technologies in teaching English. The author's purpose is to show the significant role of some up-to-date methods in teaching English intensively.*

***Keywords:** distinctive teaching methods, teaching styles, communicative teaching methods, interactive methods and up-to-date approaches/strategies.*

With the advent of advanced technologies, the prominence of education is surged so as to effectively consolidate the teaching process. Furthermore, modern ways of educating English have enhanced in the last twenty years.

Nowadays everything alters, obviously in teaching the English language. As a matter of fact, there is an enormous variability of strategies of teaching foreign languages to language learners. It is universally known that each of this educational method is principally based on a particular vision of comprehension the language or the learning process, frequently using specific materials and techniques used in a set sequence. For this reason, we can see the following rules:

Language teaching methods: (teacher -focused)

- \* Audio lingual method
- \* Communicative language teaching
- \* Competency –based language teaching
- \* Direct method
- \* Grammar –translation method
- \* Natural approach
- \* Oral and situational language teaching
- \* Lexical approach
- \* Silent way

According to the above instruction, we can perceive overall strategies or approaches of language teaching styles for language teachers. On the one hand, today the process of English communicative learning will be more student –centered, but less time consuming. Therefore, it is promised that the educating quality will be improved and student`s applied English communication can be successfully cultivated, meaning that students` conversational capabilities will be further developed. Language in education would ordinarily create such naturally acquired language skill, enriching it through the improvement of literacy into a tool for abstract thought along with the acquisition of academic knowledge. Language teachers use a wide range of local stories, texts or English translation of literature in the classroom. The use of language as well as the use of various accents in listening activities or tests are widely inspired in the

English language classroom. With the procreation of means of communication, such as smart phones, tablets and computers, it is inclined that textbooks will disappear in a few years. Additionally, the access to knowledge in terms of adjustment and movement has dramatically changed. Teaching in language classes concentrates on encouraging the learners thinking and language content, outcomes within learning techniques or approaches. There are significant and complicated student –teacher interactions inside and outside the classroom. In a knowledge based society as well as to below remain competitive and

employable, teachers are expected to engage in a continuous professional development or the professional learning activities from the starting to the end of their careers. As with any other profession, teachers are also expected to assume a greater responsibility for their own professional learning, continually developing their knowledge and capabilities. Having realized the need of the hour: the English teachers convene distinctive kinds of conferences along with seminars to flourish or create a platform and to get to find out the upcoming ideologies in the English language teaching and also to upgrade themselves professionally. It is undoubtedly true that the fifth capacities, namely reading, writing, speaking, listening and grammar of language possibilities the efficiency to use grammatical structures with accuracy. Academic qualification merely may not assist teachers to grow professionally, on the other hand, they need to be equipped themselves with the up-to-date practices. What is more, the educating materials are being used in our country are nearly made available around the world. There had been so several methodologies of teaching English language. In addition to the aspect of globalization which is inseparable from

English teaching is an advancement of Information and Communication Technology [2].

New directions in English language educating like interactive approach or strategy of teaching English is increased as a consequence of sustain research by the central board of secondary education (CBSE New Delhi). This approach is also advocated by the Indian Council of School education(ICSE New Delhi). It is known that ‘to interact’ means to communicate which each other during the interaction. Its means give the information, thoughts unfamiliar to receiver. In this case, we ought to focused on the below statement: ‘Interacting approach it related to the actual use of language’.[3] We can also look through the following instruction:

Interactive methods: Brainstorming, chain drills, Think pair and share, Discussion, Debates, Role playing, Project work, Group work, Aquarium, Microphone It is universally accepted that below (interactive) teaching styles are “Brainstorming”, “Think pair and share” and so on. In interactive method some point

of views are followed the leader, Test Tournaments, YouTube, Videos Quizzes, One word, Opposite Arguments, Total Physical Response (TPR), Electronic Role Playing, Puzzle pieces. It is undeniably true that such types of methods are extremely helpful to arrange teaching and learning processes successfully. For example, "Brainstorming" as well as "Think pair or share" are very crucial for both language learner and teacher. Hence, such kinds of methods can persuade both of them to reckon logically, to analyze the thought appropriately, to express the ideas clearly, to assist to criticize or judge various views autonomously or to adapt the new atmosphere in any conditions, or else to strengthen language learners' ability [4].

Taking into everything consideration it is concluded that above factor the utilizing interactive ways or methods into educating and learning foreign languages process is one of the most pivotal solutions to overcome the issue. Besides that, it is undeniably true that teacher should be skillful and experienced at not only educating foreign languages, but also organizing the connection between the lessons and innovative technologies nearly professionally. The reason for this is that modern approaches and methods are efficient in teaching English language comprehensively.

## References

1. Rogova G.V. "Methods of teaching English". Leningrad, "Просвещение", 1975 г, page-195-198.
2. Larsen-Freeman D. "Techniques and Principles in language teaching". 2nd edition -Oxford : PUP, 2003.
3. Makhamova G.T., Alimov Sh.S., Ziyayev A.I. "Innovative pedagogical technologies in the English language teaching". Tashkent 2017, "Fan va texnologiya" publishing house, page -230-232.
4. Соосаар Н., Замковая Н. "Интерактивные методы преподавания. Настольная книга преподавателя". СПб., 2004.

**ФИО авторов:** Bakhromjon Adhamovich Otakulov

Phd. Docent of Fergana Polytechnic Institute

Umirdinov Ikhtiyorjon Olimjon o'g'li

Assistant of Fergana Polytechnic Institute

**Название публикации:** «PROSPECTS FOR THE USE OF POLYMER COMPOSITE REINFORCEMENT IN THE REINFORCEMENT OF CONCRETE STRUCTURES IN THE CONDITIONS OF THE REPUBLIC OF UZBEKISTAN»

***Annotation:** Introduction of polymer composite fittings in construction practice in the conditions of Uzbekistan requires their study in the conditions of our country. Therefore, research in the field of reinforcement of reinforced concrete structures with polymer composite reinforcement is an urgent problem of social and economic significance.*

***Keywords:** easy to transport, stainless steel, imes lighter*

The demand in the Republic of Uzbekistan for reinforced concrete elements and elements reinforced with composite reinforcement is 0.2-0.8% of the total polymer composites

Interstate standard for reinforcement of structures GOST 31938-2012 "Composite polymer reinforcement for reinforcement of concrete structures. It is required to accept the following types of composite fittings that meet the requirements of "General technical conditions" (approved by the State Architectural Construction of the Republic of Uzbekistan on August 14, 2014):

glass composite (SKA);

basalt composite (BKA);

carbon composite (UKA).

Composite fittings have the following nominal diameters: 3, 4, 5, 6, 7, 8, 10, 12, 14, 16, 18, 20, 22, 25 mm .

Composite polymer of nominal diameter is used in the calculation of physical and mechanical characteristics of reinforcement and concrete structures reinforced with this reinforcement.

Plastic glass reinforcement is a product that replaces steel reinforcement.

Composite materials include composite materials. polymer reinforcement (KPA) plays an important role. KPA is a reinforced rod made of continuous reinforcing roving and thermoactive resin. In foreign literature, the term "Fiber reinforced polymer rebar (FRP-rebar)" can be found.

This is the first plant in Uzbekistan to produce basalt fittings. The total area of the plant, which employs 200 people, is 10,000 square meters. This plant has a production capacity of 3,000 tons of basalt fiber per year. Since February 2018, the plant has produced 720 tons of reinforcement.

KPA is divided into the following types according to the factors given in GOST 31938 in relation to the type of filler reinforcing fiber:

- ASK - fiberglass reinforcement;
- ABK - basalt fiber reinforcement;
- AUK - carbon fiber reinforcement;
- AAK - aramid fiber reinforcement;
- AKK - combined fiber reinforcement. } It is expedient to classify KPA by profile appearance, as this factor depends on the performance characteristics of KPA in concrete.

Analysis of the properties of KPAs shows that they are an effective alternative to steel reinforcement, which are resistant to abrasion along with their strength properties. The properties of KPAs and their cost depend primarily on the filler fibers used in them.

Plastic fittings can be stored in a variety of environments. Because it is lightweight, it can also be carried in light vehicles. These fittings contain glass saturated with a special chemical composition.

Plastic fittings are also called polymer or composite. Advantages of plastic reinforcement:

- 2.5 times stronger than steel;
- 2 times lighter;
- 30% cheaper, which in turn reduces construction costs;
- Easy to transport;

- Stainless steel, estimated service life 80 years.

New experimental studies are desirable. As a result, specific areas of application of composite fittings in the conditions of our country will be identified, concrete results will be obtained on their calculation and design, practical recommendations on production (production) will be issued

***Referens:***

1. Ильин Д.А Композитная арматура на основе стеклянных и углеродных волокон для бетонных конструкция. Диссертация на соискания учёние степен кандидат тех.наук. Москва 2017 год. (13 стр) 141 стр.
2. Арматура неметаллическая // под редакцией К.В. Михайлова и др. // Стройиндустрия и промышленность: энциклопедия. М.Стройиздат.1996.
3. Мирзажонов, М. А., & Отакулов, Б. А. (2018). Восстановление разрушенных частей бетонных и железобетонных конструкций. Достижения науки и образования, (13 (35)).
4. Solijon o'g'li, S. H. (2021). ANALYSIS OF COMPOSITIVE ARMATURES. EPRA International Journal of Multidisciplinary Research, 7(5), 494-496.



**ФИО авторов:** Bakhromjon Adhamovich Otakulov

Phd. Docent of Fergana Polytechnic Institute

Umirdinov Ikhtiyorjon Olimjon o'g'li

Assistant of Fergana Polytechnic Institute

**Название публикации:** «FEATURES OF REINFORCEMENT OF STRUCTURES WITH COMPOSITE REINFORCEMENT»

***Annotation:** The use of composite reinforcement in construction only allows you to save money effectively due to its low cost compared to steel bars. Due to its low weight, it significantly reduces the weight of the structure.*

***Keywords:** composite reinforcement, monolithic structure, plastic clamps*

For a craftsman with traditional reinforcement experience, reinforcement with composite materials poses no difficulty. As in the case of steel grids, the diameter of the bars and the size of the grids when laying the composite reinforcement are determined by calculation depending on the required load-bearing capacity of the structure. Reinforcing rods for casting monolithic structures are placed in the mold with a certain step and connected with braided wire or simple electric plastic clamps of the desired length. The latter option is possible due to the small mass of reinforcement bars.



Крепление хомутом трех прутков арматуры

*Fasten with the clamp of three reinforcing bars*

It should be noted that when the braid is used to quickly attach the wire, you will need special devices - a crochet hook or automatic knitting machine. When using plastic clamps, fastening is done manually.

In addition to plastic clamps, metal reinforcing elements that have the same name - "clamps" but perform the function of a structural element can be used. You can learn more about these elements from the clamps designed for reinforcement.

It is convenient to use special reinforcing clamps made of plastic to connect the composite reinforcement.

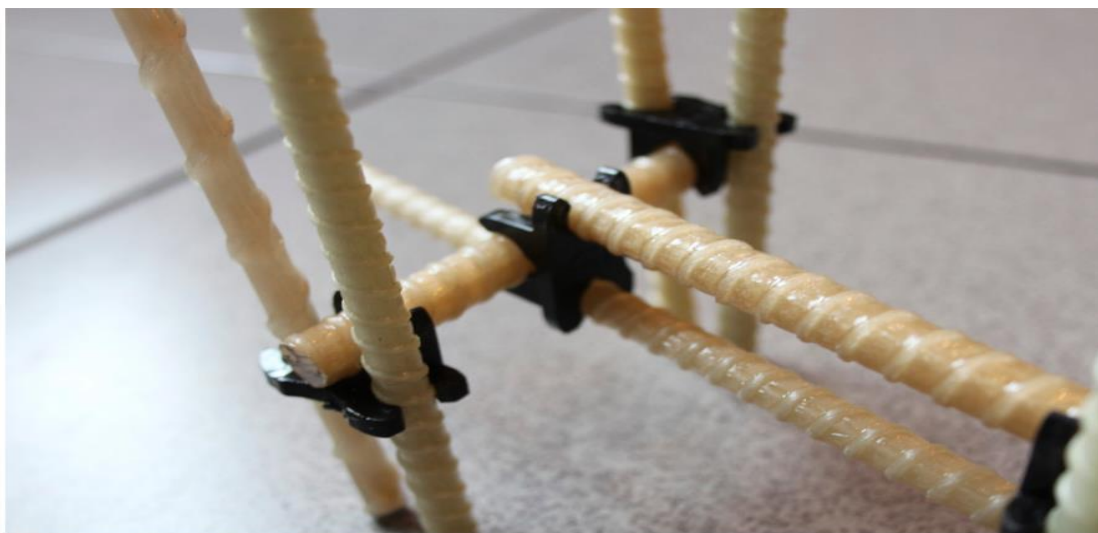

*Connection with armature clamps.*

Welding of composite reinforcement is not possible due to the dielectric properties of the material; assembly of mesh and frames is carried out in the same way. Composite reinforcement is calculated according to the same principles as metal reinforcement. With one exception, the metal rods obtained in the calculation are replaced by bars of other diameter composite reinforcement with similar strength properties. You can read about the calculation of reinforcement for the foundation in the article: Calculation of the strength of the foundation. They are also called clamps for fittings or fittings. You can read more about the different types of clamps and their properties in a special article: clamps for reinforcement, types, features, requirements, areas of application. 1}} Under construction site conditions, such reinforcement rods cannot be bent - the bar will either break under load or return to its original position after the bending force is removed. If you want to get a curved element, you need to order it from the manufacturer according to your drawings, because the rod can be given any shape only at the stage of its production.

The use of composite reinforcement in construction . Due to its low weight, it significantly reduces the weight of the structure, which in turn allows to reduce the overall dimensions of the foundation and other supporting elements, while saving concrete costs.

### ***Referens:***

- 1.Ильин Д.А Композитная арматура на основе стекянных и углеродных волокон для бетонных конструкция. Диссертация на соискания учёние степен кандидат тех.наук. Москва 2017 год. (13 стр) 141 стр.
2. Арматура неметаллическая // под редакцией К.В. Михайлова и др. // Стройиндустрия и промышленность: энциклопедия. М.Стройиздат.1996.
3. Мирзажонов, М. А., & Отакулов, Б. А. (2018). Восстановление разрушенных частей бетонных и железобетонных конструкций. Достижения науки и образования, (13 (35)).
4. Solijon o'g'li, S. H. (2021). ANALYSIS OF COMPOSITIVE ARMATURES. EPRA International Journal of Multidisciplinary Research, 7(5), 494-496.

5. Tulaganov, A., Hodjaev, S., Sultanov, A., Tulaganov, B., Otakulov, B., Hodjaev, N., & Abdasov, D. (2021). FESTIGKEITSBESCHREIBUNG DES SCHWERBETONS AUF ALKALISCHLACKEN–BINDEMITTEL. The Scientific-Practice Journal of Architecture, Construction and Design, 1(1), 5.

**ФИО автора:** Mashhura Karimova

Uzbek University of Journalism and Mass Communications Master of International Journalism 2nd stage

**Название публикации:** «ANALYSIS OF MATERIALS ON THE IMAGE OF UZBEKISTAN IN THE FOREIGN PRESS»

Annotation: The Decree of the President of the Republic of Uzbekistan dated February 7, 2017 "On the Strategy for further development of the Republic of Uzbekistan" focuses on strengthening the international image of our country, providing the world media space with objective information about our country. . In solving the pending issues, it is important to use the best practices of foreign countries, to combine existing domestic capabilities.

Improving the country's image is one of the newest and most promising areas of modern PR (public relations).

Key words: *collection of information, its processing , distribution.*

It has a direct impact on the political, economic and cultural development of the republic. For this reason, it is important to conduct research in this area, to involve in a comprehensive analysis of image-related tools.

The issue is multidisciplinary, including the intersection of disciplines such as sociology, economics, political science, philosophy, linguistics, and especially cognitive linguistics, and can be studied in many different ways.

In our research, special attention is paid to the role of cognition, as it is associated with the image of the country, the image, the perception of the region. This is evidenced by the possibilities and use of language, which is the main tool of mass communication.

According to scholars, cognitive linguistics is divided into various sub-branches, such as psycholinguistics, anthropolinguistics, ethno-linguistics, and sociolinguistics.

In this study, we examine the role of journalism in shaping and developing the country's image, and the cognitive impact of media language on public opinion.

**Among the classic tasks of the press are usually the following:**

***a) collection of information;***

***b) its processing;***

***c) distribution.***

However, there are also more relevant ideological functions of the media, which are mainly involved in attracting, directing, educating and educating.

Modern concepts of image emphasize its information and communication nature. Image is formed on the basis of information about any object through communication processes.

The role of the media in the formation of a new media image of Uzbekistan can be effectively used.

**Is the media a means of spreading ideology?**

Researcher D. Muitov gives a broader description of the modern possibilities of modern journalism: "Today, the media has moved to use the opportunity to directly influence the policies of a country."

"It simply came to our notice then. On the other hand, the media has the opportunity to develop regional perceptions of different countries, change moods, and spread to a wide range of people," Muitov said.

The Uzbek scholar acknowledges that, in fact, the information disseminated through the media serves to develop the audience's perception of a particular foreign country or a particular region or territory that is part of it.

Russian researchers A. Demidov and A. Fedoseev assess the scale of the work carried out by journalists as follows: "This opportunity of the media is very useful in shaping public opinion. In this sense, it is likely to become a toy for geopolitical players. There

is a tendency for various other factors, such as transnational corporations and religious organizations, to be equally involved in this process. "

It seems that in practice, mass communications often deviate from their primary functions. That is, they are not limited to providing objective information.

However, it is neither theoretically nor professionally ethical for the media to prioritize geopolitical interests in raising the country's media image. This is because the main task of journalism is not to participate in various political games, but to disseminate objective information that may be of interest to a local or foreign reader.

### **The process in the minds of recipients**

Typically, any information provided by the media is directly assimilated by the audience, placed in its consciousness, and evokes a holistic view of the current situation, consisting of specific events and facts that change dynamically.

The unprecedented development of information technology, in particular the global Internet, has completely expanded the scope of traditional media that has hitherto been formed in the minds of the people.

Any media content enters the mind of the recipient through content - words and phrases, graphics, audio or video. The result is a reflection of a particular event, an image of an object, or an image of a particular area in the student's memory.

Significantly, language capabilities have a unique role to play in image-related communication processes, such as PR, advertising, and journalism. In this regard, the Russian scientist V. Taranov noted that the image of any region in the imagination of people is formed mainly on the basis of media reports.

Comprehensive study, research and analysis of various articles, commentaries, interviews, etc. in the foreign and national media aimed at shaping the new image of Uzbekistan, its image, image, from a socio-political, spiritual-educational and national-psychological aspects is of particular importance. However, it is also important to note that people are more receptive to negative information and more

likely to ignore positive information. Psychologists have done a lot of research on this.

### **Stereotypes and frames**

According to Russian scientists T. Glushkova and O. Zayseva, it is advisable to use cognitive structures such as stereotypes and frames to create a media image of the object.

By definition, a stereotype definition includes a stable, unchanging, simplified, schematic concept of something, an object, or, in our case, the image of a country, that is, Uzbekistan.

In practice, stereotypes are negative or positive. Of course, positive stereotypes can be used effectively to enhance the image.

A frame is a semantic relationship that merges over a specific meaning. It is useful in organizing ideas and knowledge about a theoretically modeled object.

In this research process, we will try to classify the perceptions formed by the media according to the topics. In the process, they form frames that are semantically close to each other.

Articles published in the US, British and Russian media are used as research material. Information on Uzbekistan's tourism potential is published in the New York Times as follows: "If you dream of traveling along the Silk Road, now is a good time to do it. More than 25 years after the collapse of the Soviet Union, Uzbekistan, a former Soviet republic, is finally entering a period of reconstruction. This is where the wonderful places of the historical road are located. "

In doing so, the American journalist used the stereotype that Uzbekistan is connected to the ancient Great Silk Road.

The BBC reports: "Uzbekistan is seeking to become a second Mecca, a destination for pilgrims from all over the world. In this most populous country in Central Asia, there are well-preserved mosques and temples in the famous Silk Road cities of Samarkand and Bukhara. "



Apparently, the British correspondent compares the ancient cities of Uzbekistan with Makkah, the most famous city in the Muslim world. Cities are framed as places of pilgrimage.

According to the TASS news agency, the World Congress for the Preservation of Cultural Monuments of Uzbekistan has been held in St. Petersburg. The Russian journalist draws attention to the fact that the heritage of Uzbek culture is spread all over the world.

There are similar articles on economic reforms in Uzbekistan.

An article by the Brookings Institution in Washington, entitled "How Uzbekistan is Transforming into an Open Economy," states: "Uzbekistan has been implementing a comprehensive program of reforms aimed at a market economy for two years. The government is making three major changes to the country's economy: the transition from a command-and-control economy to a market economy; transition from a public sector-dominated economy to a private sector-oriented economy; and a tendency to co-operation and openness from isolation and solitude. These reforms are taking place at a time when growing external disparities and the number of unemployed young people, as well as the problems created by the development of the private sector, cannot be addressed. "

According to Reuters, citing the World Bank, Uzbekistan was among the top 10 countries in the world in terms of business facilitation in 2017.

In particular, the report acknowledges the simplification of procedures such as business registration, building permits, investment protection, and access to electricity.

In doing so, the British journalist is trying to create a media image of Uzbekistan as a liberating country in business.

According to the RIA Novosti news agency, foreign nationals will now be able to obtain the status of the founder of a company to be established in Uzbekistan with

foreign investment. Such investors will also be issued multiple-entry visas for a period of three years.

Thus, the Russian journalist notes that new economic reforms are being introduced in Uzbekistan. There are many examples like the one above.

### **Images and information storms against it**

It is clear that the image of one state created by another has a profound effect on the attitude of the world community and its citizens. In particular, an information attack by an outside force with powerful information technology poses a serious threat. Therefore, in order to create a positive image of the state, there must be a certain structure, rules.

From time immemorial, nations that have been on the world stage in various forms, sometimes overtly or covertly, are building entirely new battlefields from the wonders of the Internet and information. Unfortunately, good-natured journalism and the media are being turned into warriors on those battlefields. Many countries are preparing for an information war. For this purpose, countless funds are being mobilized. Information warfare does not have to break traditional boundaries, nor does it wreak havoc on people, but it does suppress public opinion through the "cooperation" of telecommunications and the media.

Special attention is paid to the psychology of information reception of different nationalities and countries with the help of media technologies. As a result, journalistic materials broadcast on the media channels enter people's minds directly. Of course, this is not a spontaneous process. There will be contradictions and struggles.

However, violent propaganda is not supported by the market. One of the most important features of modern civilization is that its position, potential, and destiny are largely dependent on information. It is no exaggeration to say that the lives, lifestyles and prospects of ordinary people, celebrities, heads of state, as well as peoples and nations are being decided in the media. It is obvious that the emergence

of young independent states, their strong position in the region and the world community, depends on information in all respects, and once again on the processes taking place in the national and global information space.

It is well known that any national journalism, that is, the national press, serves primarily to meet the information needs of the population. However, any society that is based on democratic principles and any media space in general cannot accept information that is disseminated for the purpose of open propaganda. According to H. Dostmuhammad, Doctor of Philology, "In today's market economy, information is becoming a commodity. Only if the product finds a buyer in the market can it compete in the market, otherwise it will inevitably go bankrupt. Whether it's a TV show or a radio show, a newspaper or a magazine, the biggest problem is one thing: is there a buyer for what is being said? "

In this sense, the process of propaganda aimed at raising the positive image of Uzbekistan can not be carried out without regard to market laws. Our "products" will be competitive in the world media market only when we learn to prepare reliable, objective and balanced and, most importantly, timely information that meets the needs of foreign readers.

### **Conclusions and suggestions**

When it comes to the cognitive features of a country's image in the modern media environment, the importance of the socio-psychological mood of its members and the impact on it cannot be ignored. For this reason:

- It is recommended to develop plans to further increase the confidence of foreigners in Uzbekistan with the help of a positive psychological background. At the same time, it is necessary to select the most important and detailed materials about the achievements of the Uzbek society and to establish a system of their regular transmission through the media;

- The media image, which is a product of modern journalism, theoretically corresponds to the concept of imagemaking as mediaimage. In this case, the use of lingvocognitive modeling techniques can give the expected effect;
- It is recommended to study the process of image modeling in new aspects, not only in the country, but also in the regions, provinces and districts.

#### References :

1. People's Word Newspaper , N – 233 . 01.11.2021
2. [www.google.uz](http://www.google.uz)
3. Person image , Farkhod Bobojonov

**ФИО авторов:** Юнусходжаев Сайдиакбарходжа Турсунходжаевич

Тошкент Давлат техника университети: “Хизмат кўрсатиш техникаси”  
кафедраси т.ф.н. профессор.

Одилов Шерзод Рахмонович

Тошкент Давлат техника университети: “Хизмат кўрсатиш техникаси”  
кафедраси 2-курс магистранти

**Название публикации:** «ШАҲАР ЙЎЛОВЧИ ТАШИШ ТРАНСПОРТИГА  
ЛОГИСТИК ЖАРАЁНЛАР ОРҚАЛИ ЁНДАШУВ»

### **Аннотация**

Мақолада шаҳар йўловчи ташиш транспорти муаммолари, уларни ҳал қилиш учун логистика тизимларини жорий этиш, йўловчиларга юқори сифатли транспорт хизматларини кўрсатиш, ҳаракат хавфсизлиги ва транспорт хизмати кўрсатадиган корхоналарнинг техник ва эксплуатацион кўрсаткичларини ошириш орқали молиявий ҳолатини барқарорлаштириш масалалари таҳлил қилинган.

**Калит сўзлар:** логистика тизимлари, йўловчи ташиш транспорти, транспорт корхоналари, техник эксплуатацион кўрсаткичлар, йўналишсиз енгил такси ва йўналишли такси, автобус йўналишлари.

Пойтахтимиз, Тошкентда олиб борилаётган кенг кўламли қурилиш ишлари ва янги турар-жой бинолари бугун шаҳар инфратузилмасини янгиламоқда. Замонавий катта шаҳар бу - ўзаро таъсир қилувчи ва ўзаро боғлиқ бўлган кўплаб қуйи тизимлардан ташкил топган ижтимоий-иқтисодий механизм бўлиб, уларнинг ҳар бири унинг ишлашини ва келгусида ривожланишини таъминлашга мўлжалланган. Шаҳарларнинг ривожланиш истиқболлари уларнинг бизнес тузилмалари учун сармоявий жозибадорлиги ва меҳнатга яроқли аҳолининг карьераси ўсишини амалга ошириш имконияти билан белгиланади. Шаҳарнинг ўсиши билан аҳоли томонидан меҳнат ва дам олиш саёҳатлари кўлами ошиб боради. Ишчи кучининг оқими шаҳар аҳолиси ўсишининг сабабларидан

биридир. Замонавий ҳаёт ритми ўзига хос шароитларни белгилайди, улардан бири шаҳар аҳолисининг беҳуда вақт сарфини йўқотиш, шу жумладан шаҳар ичида ҳаракатланиш вақтини камайтиришдир.

Шаҳар йўловчи транспорти меҳнат ресурсларини иш жойларига, аҳолини дам олиш жойларига, таълим ва соғлиқни сақлаш муассасаларига етказиб беришни таъминлайди: уни шубҳасиз, танадаги асосий артерия билан таққослаш, яъни фойдали моддаларни организм ҳужайраларига етказиш, унинг ҳаётӣ функцияларини таъминлаш ва самарадорликни сақлашга қиёслашимиз мумкин.

Бироқ, ижтимоӣ харажатларни камайтиришга йўналтирилган шаҳар транспорт тизимининг ишини оптималлаштириш зарурати, шаҳар йўловчилар транспорти тизими иши билан шуғулланадиган замонавий мутахассислар олдида турган муҳим вазифалардан бири бўлиб ҳисобланади. Шунини таъкидлаш жоизки, шаҳарсозликни маъмурий даражада лойиҳалаш, унинг ижтимоӣ-иқтисодӣ аҳамиятини ҳисобга олмасдан амалга оширилиши шаҳар йўловчи транспортининг кейинги ривожланишини, кейинчалик шаҳар йўлларида ҳаракатланишни қийинлашишига олиб келади. Тирбандлик ҳолатларининг пайдо бўлиш сабабларидан биридир, бу эса саёҳатлар давомийлигига салбий таъсир қилади. Бугунги кунда нафақат мутахассислар, балки транспорт хизматлари истеъмолчилари ҳам ортиқча вақт сарфи ҳақида ўз фикрлари билан ўртоқлашмоқдалар.

Бундай омиллар натижасида ўз-ўзидан шаҳар йўловчи транспорти тизимини логистика тамойиллари, унинг барқарор ривожланишини таъминлайдиган тизимли ёндашув асосида тартибга солиш зарурати пайдо бўлади. Турли хил мулкчилик шаклидаги транспорт операторлари ва шаҳар ҳокимиятлари ўртасидаги ўзаро таъсир механизмларини тўлиқроқ ўрганилиши ва ҳал қилиниши тақазо этади. Бироқ, бу ҳолда энг қийин вазифа йўловчилар, яъни транспорт хизматларининг истеъмолчилари манфаатларига эътибор қаратишдир. Бу жуда ҳам қийин, чунки ижтимоӣ вектор - йўловчилар манфаатлари кўпинча операторларнинг тижорат корхоналари сифатида ишлашининг асосий мақсади - фойда олишга зид келади. Ташиш сифатини

оширишга, вақт йўқотишларини камайтиришга қаратилган қўшимча чора-тадбирлар, шаҳар ичидаги трафикда транспорт соҳасида фаолият юритадиган корхоналар учун муқаррар равишда қўшимча ҳаражатларни ўз ичига олади. Шундай қилиб, шаҳар йўловчи транспорти тизимини такомиллаштириш билан боғлиқ чора-тадбирлар давлат назорат органлари иштирокида транспорт жараёнининг барча иштирокчилари манфаатларини ҳисобга олиши керак.

Логистика нуқтаи назаридан, бошқа транспорт турлари сингари шаҳар автобус транспорти ер усти унимодал транспортнинг классик намунасидир. Шу билан бирга, бугунги кунда бутун дунёда янада замонавий, икки ёки ундан ортиқ транспорт турлари билан ягона чипта сақланиб, вақт ёки масофа бўйича чекловлар билан интермодал схемалар жорий этила бошланди. Шаҳар йўловчи транспорти тизими шаҳар ҳаётини таъминлашда, унинг шаклланиши ва фаолияти муаммолари билан боғлиқ кенг кўламли масалаларни ҳал қилишда муҳим рол ўйнайди. Шаҳарларнинг муваффақиятли ўсиши ва ривожланишида шаҳар йўловчи транспорти инфратузилмасини етарли даражада ривожлантирмасдан туриб, аҳолининг иш жойига бориши ва қайтишида транспортда ҳаракатланиш эҳтиёжларини қондириш ва касбий фаолият билан боғлиқ бўлмаган саёҳатларни амалга ошириш имконияти йўқ. Шаҳар йўловчи транспорти ҳар хил транспорт турларини бирлаштирган, шаҳар ва шаҳар атрофи ҳудудида ҳаракатланишни амалга оширадиган кўп функционал транспорт тизими деб таърифланади. Транспортдан фойдаланиш шаҳар аҳолиси алоқаларини сезиларли даражада оширишга имкон беради.

Шаҳар ҳаётининг замонавий динамик ва мураккаб ижтимоий-иқтисодий шароитида шаҳарлараро йўловчилар ташиш тизими ташқи ва ички муҳитнинг ўзгарувчан шароитларига етарлича жавоб бериши керак. Ушбу тизимни ўрганиш ва тадқиқ қилиш тизим ёндашуви методологиясига асосланади, бу объектнинг интеграл хусусиятларини, унинг ички ва ташқи алоқаларини очиқ берадиган, умумий мақсад билан бирлаштирилган ўзаро боғлиқ бўлган қуйи тизимлар мажмуаси сифатида кўриб чиқишга имкон беради. Тизимли ёндашув

муаммоларни тўғри шакллантиришга ва логистика тизимларини ўрганиш учун самарали стратегияни ишлаб чиқишга ёрдам беради.

Шаҳар йўловчи транспорти тизимини ўрганиш, унинг етарли даражада мураккаблиги ва хилма-хиллиги тўғрисида хулоса қилишга имкон беради. У шаҳар ва хусусий транспорт корхоналари, давлат назорат қилувчи ва шаҳар ҳокимияти органлари, йўналишлар, транспорт инфратузилмаси каби кўплаб элементлардан иборат.

Йўловчи ташиш тизимининг барча элементлари ўзаро боғлиқ ва ўзаро таъсирга эга. Демак, маълум бир йўналишдаги йўловчилар оқими ҳаракатланувчи таркиб сонига, транспорт воситаларининг йўналиш бўйича ҳаракатланиш мунтазамлигига ва бошқа кўрсаткичларга боғлиқ.

Шаҳар йўловчи ташиш транспорти тизими – иерархик тизимдир: йўналишнинг алоҳида ҳаракатланувчи таркибидан, то алоҳида транспорт турлари ва корхоналар тизимигача бўлган бир неча даражаларни ўз ичига олади. Бундай ҳолда, элементлар ўртасида, яъни мобил birlikлар, йўналишлар, корхоналар, транспорт турлари тизими, даражалари ўртасида тўқнашувлар юзага келиши мумкин. Бундай масалалар логистик тизимлар ёрдамида ҳал қилинади.

Логистика тизимларининг умумэътироф этилган таснифи мавжуд эмас. Логистика тушунчаларига асосланиб, турли мутахассислар ва олимлар уларни турлича таснифлайдилар. Таснифлашда бир нечта ёндашувлар мавжуд.

Микрологистика тизимлари маълум бир бизнес ташкилоти билан боғлиқ бўлиб, етказиб бериш, ишлаб чиқариш ва сотиш жараёнида моддий ва тегишли оқимларни бошқариш ва оптималлаштириш учун мўлжалланган. Микрологистика тизими компаниянинг стратегик мақсадлари ва асосий операцион жараёнларини оптималлаштириш нуқтаи назаридан қурилган бўлиб, алоҳида корхона фаолияти доирасини қамраб олади ва логистика тизимининг алоҳида элементлари доирасида маҳаллий муаммоларни ҳал қилишни таъминлайди. Микрологистика тизимлари ички, ташқи ва интеграллашган тизимларни ўз ичига олади.



Макрологистик тизим - бу воситачилик, савдо ва транспорт ташкилотлари ва турли бўлимлар корхоналарини, шунингдек, маълум бир мамлакат ёки мамлакатлар гуруҳи иқтисодиётининг инфратузилмасини қамраб оладиган иқтисодий оқимларни бошқариш учун йирик тизим. Тижорат, ижтимоий, иқтисодий, экологик, ҳарбий, илмий ва бошқа муаммоларни ҳал қилиш учун маъмурий-ҳудудий бирлик даражасида макрологистик тизим яратилиши мумкин. Макрологистик тизимни шакллантириш мезонлари экологик, ижтимоий, ҳарбий, сиёсий ва бошқа мақсадлар билан белгиланади.

Минтақадаги экологик вазиятни яхшилаш учун, мисол тариқасида, йўналишларни оптималлаштириш, транспорт оқимларини ажратиш ва транспортни бир транспорт туридан иккинчисига алмаштириш масалаларини ҳал қиладиган минтақавий транспорт оқимларини оптималлаштириш учун макрологистик тизим яратилишини келтиришимиз мумкин.

Йўловчиларга хизмат кўрсатиш бозорида транспортнинг ҳар хил турлари рақобатдош бўлиб, йўловчиларга турли хил хизматларни тақдим этади, баъзида нархлари, тезлиги, мунтазамлиги ва саёҳат қулайлиги даражаси тенг эмас. Шаҳар йўловчи ташиш транспортида йўловчи ташиш билан боғлиқ ҳолда логистик тизимларнинг қуйидаги функциялари ажратиб кўрсатилади:

**1. Прогностик** - йўловчилар ташиш корхоналарини жойлаштириш ва ривожлантириш, йўловчилар ташиш транспортининг маршрутда ҳаракатланишини назорат қилиш, йўловчиларга хизмат кўрсатишнинг маълум бир соҳасидаги (туман, вилоят, шаҳар, мамлакат) оқилона схемаларини ўз ичига олади.

**2. Ташкилий** - йўловчилар ташиш йўналишлари ва ҳажмларини аниқлашга асосланиб ҳамда шу асосда - транспорт хизматларига бўлган талаб ҳажми ва тузилишини транспорт тури бўйича аниқлаш.

Шаҳар йўловчи ташиш транспорти тизими оқим жараёнларини бошқаришда логистик ёндашув қуйидагиларни ўз ичига олади:

- рационал бўлмаган йўналишлардан воз кечиш;

- ҳаракатланувчи таркиб ва йўловчи ташиш йўналишларини оптималлаштириш;

- ҳаракатланувчи таркиб техник носозликларини минимумга келтириш;

- йўловчиларга хизмат кўрсатиш корхоналари ва йўловчилар манфаатларини самарали мувофиқлаштириш;

- жамоат транспортининг ҳар хил турларини бошқаришни мувофиқлаштириш.

Шаҳар йўловчи ташиш транспортининг алоҳида турларидан, масалан, йўналишсиз енгил такси ва йўналишли таксилардан фойдаланиш асосий логистик принциплардан бири – “эшикдан – эшиккача” йўловчиларни ташишни амалга ошириш ҳамда шаҳар транспорти истеъмолчилари бўлган – йўловчилар талабларини максимал даражада ҳисобга олиш имконини беради. Барча ташувчилар ўртасида, логистик тизимга киритилган транспорт ва шаҳарнинг бошқа элементлари (аҳоли, шаҳарсозлик ва бошқалар) ўртасида ички ахборот оқимларини бирлаштирилади. Бунда, шаҳар йўловчилар транспортининг логистика ахборот тизимида ҳам тезкор, ҳам стратегик жиҳатдан муҳим қайта алоқа механизми - макрологистик тизимнинг бошқаруви шаклланади. Шу билан бирга, атроф-муҳит омилларини ҳисобга олиш тезкор ва стратегик қарорларни қабул қилиш жараёнининг асосланганлиги таъминланади. Гап йўналишсиз енгил таксиларининг турли диспетчерлик (масалан, MyTaxi) хизматлари фаолияти ҳақида кетмоқда. Улар бугунги кунда бир қанча йирик ва ўрта шаҳарларда фаолият юритмоқда. Биз аллақачон телефонда интернет тармоғи орқали “online” режимда йўналишсиз енгил такси буюртма қилишимиз ёки етказиб бериш хизматидан фойдаланиш имкониятига эгамиз. Бундай тизимни йўналишли таксилар фаолияти учун жорий этиш самарали натижаларга эришиш мумкин бўлади, яъни йўналишли таксилар учун буюртмаларнинг катта ҳажмини кўриб чиқишга қодир бўлган самарали ишлайдиган алоқа маркази (call-марказ) ва мавжуд дастурий таъминотни - буюртмани қайта ишлашга йўналтириш мумкин. Бу масалаларни ечиш орқали бугунги кунда олдиндан буюртма бериш учун

йўналишли таксиларни бошқариш тизимини ташкил қилишда фойдаланиш мумкин.

Юқорида келтирилган мақсадларга эришиш учун қуйидаги вазифаларни бажариш талаб этилади:

- шаҳар йўловчи ташиш транспорти бошқарувининг мавжуд усуллари ва шакллари ягона логистик тизим сифатида ўрганиш;

- шаҳар йўловчи ташиш транспорти бошқаруви моделларини ишлаб чиқиш; йўналишдаги транспорт ресурсларини бошқариш; шаҳар йўловчи ташиш транспорти йўналишидаги нотўғри ишлаш ҳолатларини бошқариш; олдиндан бериладиган буюртмалар бўйича транспорт ишини бошқариш;

- шаҳар автобус транспортининг ижтимоий-иқтисодий тизимида бошқарув муаммоларини ечиш ва қарор қабул қилиш алгоритмларини ишлаб чиқиш;

- логистик тизимларда йўналишли таксилар бошқаруви учун ахборот ва махсус дастурий таъминот ишлаб чиқиш;

- ишлаб чиқилган ечимларни қўллаб қувватлаш, тадбиқ этиш ва уларнинг ижтимоий иқтисодий самарадорлигини баҳолаш.

Шундай қилиб, шаҳар йўловчи транспорти катта ижтимоий аҳамиятга эга, чунки унинг фаолияти аҳолининг шаҳар ва шаҳар атрофида ҳаракатланиш эҳтиёжларини қондириш учун мўлжалланган.

Йўловчи ташиш транспорти тизимида логистик жараёнларни татбиқ этишда қуйидаги натижаларга эришилади:

Шаҳар йўловчи транспорти хизматларидан фойдаланадиган йўловчилар саёҳат ва шаҳар транспорти хизматларидан фойдаланганлик учун қулай тўлов схемасини танлаш имкониятига эга бўладилар, бунда тўловларни назорат қилиш бўйича жуда ривожланган тизим мавжудлигига эришилади. Ташувчилар чиптасиз йўловчилардан келиб чиқадиган йўқотишларни минималлаштиришга эришадилар. Жарималар миқдори сезиларли даражада аниқ бўлиб, йўловчиларни ўз вақтида йўл ҳақини тўлашга ундайди.

Йўловчи ташиш бошқарув тизимида оптимал тузилмалар шаклланади, бунда ҳаракатланувчи таркиб ишининг техник эксплуатацион кўрсаткичлари

яхшиланишига эришилади. Натижада транспорт хизмати кўрсатиш корхоналарининг молиявий имконияти ошиши кузатилади.

Йўловчиларга хизмат кўрсатиш сифати комфортабеллиги таъминланади, бунда транспорт хизмати кўрсатиш корхоналари ўртасидаги рақобат сўнгги русумдаги барча қулайликларга эга бўлган ҳаракатланувчи таркиблардан фойдаланадилар, шунингдек, имтиёзли тариф ставкаларини жорий қиладилар.

Йўл ҳаракати хавфсизлиги ва экологик маданият максимал даражада таъминланади - шаҳарда йўл ҳаракати электрон объектлар билан тартибга солинади, бунда светофор объектларни асосий йўналишларда бирлаштирган замонавий автоматлаштирилган, транспортни бошқариш тизими мавжуд бўлади. Бундан ташқари, шаҳарда ҳаракатланиш тезлигини ва унинг светофорларда тўхтамасдан ўтишини тартибга солувчи, шу билан транспорт воситаларининг тартибли ва узлуксиз ҳаракатланишини таъминлаш, зиддиятли вазиятлар сонини камайтириш ва зарарли чиқиндиларни камайтириш учун мувофиқлаштирувчи тизим ишлайди.

### **Фойдаланилган адабиётлар рўйхати**

1. Ўзбекистон Республикаси Вазирлар Маҳкамасининг 2017 йил 11 мартдаги №129-сон “Тошкент шаҳрида йўловчи ташиш транспортини янада такомиллаштириш чора-тадбирлари тўғрисида”ги қарори. (<https://lex.uz/docs/3135097>);

2. Қосимова М.С. “Логистика” Тошкент “Иқтисодиёт” – 2012

3. Гудков В.А., Миротин Л.Б., Вельможен А.В., Ширяев С.А. “Пассажирские автомобильные перевозки” Москва “Горячая линия - Телеком” – 2006

4. Беляев В.М. “Организация автомобильных перевозок и безопасность движения” Москва МАДИ – 2014

**ФИО авторов:** Ильязбеков М.

2 курс, студент Ферганского Государственного университета

Султанова С.Р.

преподаватель кафедры русской филологии Ферганского Государственного университета

**Название публикации:** «ОПРЕДЕЛЕНИЕ БУКВЫ Ъ «ЯТЬ» В РУССКОЙ ДОРЕФОРМЕННОЙ ОРФОГРАФИИ МЕТОДОМ ИСПОЛЬЗОВАНИЯ РУССКОГО, УКРАИНСКОГО И ДРУГИХ СЛАВЯНСКИХ ЯЗЫКОВ»

***Аннотация:** В данной статье рассматривается один из методов определения буквы «ъ» (ять) в русской дореформенной орфографии, а также сопоставление примеров русского, украинского и других славянских языков*

***Ключевые слова и выражения:** метод, реформа, русский язык, ять, событие, беглые гласные, списки слов, славянские языки, нейтральные гласные, изменение букв, транскрипции*

Со времени Октябрьской революции прошло более ста лет. Данное событие принесло много реформ и изменений, в частности революция коснулась орфографии русского языка, а именно его упрощение и искоренение некоторых букв из алфавита. Одной из букв являлась «ѣ» («ять»), о которой речь пойдёт далее.

Как известно, ѣ представлял собой нейтральный гласный среднего подъёма переднего ряда и обозначался в транскрипции как [И<sup>о</sup>]. Его можно встретить в таких словах, как: бѣлый, обѣд, сѣно, дѣло, апрѣль и т.д. И действительно, более века ранее образованные люди так и писали: бѣлый, обѣд, сѣно, дѣло, апрѣль. Гимназистам тех времен приходилось заучивать длинные списки слов, где писалась вышесказанная буква. Зачастую списки были в форме стихов, для упрощённого их запоминания. Затем наступил 1917 год. Новая власть, состоящая в большинстве рабочими и крестьянами, были так и безграмотными. Данная социальная группа плохо справляется с русским языком. В годом позже они объявляют реформу - «Постановление совещания по вопросу

об упрощении русского правописания», заключающаяся в исключении из русского языка букв Ъ, Ө, І, а также Ъ в конце слов. Теперь вместо Ъ везде пишется Е, так как новая власть посчитала эти звуки этих букв одинаковыми. Есть здесь доля правды, потому что невозможно на слух определить какая буква стоит в словах хлеб и металл. Но гимназисты того времени знали, что в слове хлеб писалась ъ (хлѣбъ), а слове металл нет. Хотя в обоих случаях употреблен звук [И<sup>о</sup>], но есть один нюанс: хлеб, как известно, происходит от старославянского *chleby* а металл от латинского *metallum*, что обозначало «рудник, металл» [1]. Выходит, что ъ писалась в исконно славянских словах. Далее приведена таблица славянских языков с употреблением одних и тех же слов:

Рус.	Укр.	Бел.	Польск.	Чеш.	Болг.	Сербохорв.	Дорев.
Белый	Білий	Белы	Biały	Bílý	Бяло	Bijelo	Бѣлый
Хлеб	Хліб	Хлеб	Chleb	Chléb	Хляб	Нljeb	Хлѣбъ
Река	Ріка	Рака	Rzeka	Řeka	Река	Rijeka	Рѣка
Снег	Сніг	Снег	Śnieg	Sníh	Сняг	Snijeg	Снѣгъ
Днепр	Дніпро	Днепр	Dniern	Dněrn	Днепър	Dnjepar	Днѣпръ

**Таблица 1.**

Рус.	Укр.	Бел.	Польск.	Чеш.	Болг.	Сербохорв.	Дорев.
Аптека	Аптека	Аптэка	Apteka	Lékárna	Аптека	Ljekarna	Аптека
Дебаты	Дебати	Дэбаты	Debata	Debata	Дебат	Debata	Дебаты
Метод	Метод	Метад	Metoda	Metoda	Метод	Metoda	Методъ

**Таблица 2.**

В первой таблице наглядно видно, как несколько славянских слов имеют некоторые совпадения при их произношении. Так, в сербохорватском языке звук [И<sup>о</sup>] встречается в виде буквы Е, которая обычно ставится после согласных Lj (Љ) и Nj (Њ) обозначают звук [л'] и [н'] соответственно, а также после буквы J, если последняя стоит не в начале слова.

Особенно изменение буквы ѣ заметна в украинском языке, где звук [И<sup>э</sup>] превратился в [и]. В белорусском же, который, как и украинский, хоть и тесно связан с русским языком исторически и географически, такое кардинальное изменение написания слова отсутствует. Возможно на это повлияло реформа белорусского языка от 1933, которая, по некоторым данным, являлась искусственным приближением белорусского языка к русскому [2].

Во второй таблице заметно, что инологизмы в славянских языках никак не изменяются и пишутся практически одинаково. Однако, в некоторых языках употребляется общеславянское слово с корнем «lěkъ», что обозначает устаревшее слово «лекарь» [3]. Интересен тот факт, что это слово писалось в дореформенной орфографии как «лѣкаръ».

Должен также отметить, что в Российской империи отсутствовало такое слово как «дебаты».

Всё вышеизложенное можно использовать как методику той самой буквы Ё. Теперь переходим к практической части.

Днѣпръ и Днѣстръ, какъ всѣмъ извѣстно,  
Двѣ рѣки въ сосѣдствѣ тѣсномъ,  
Дѣлить области ихъ Бугъ,  
Рѣжетъ съ сѣвера на югъ. [1].

Данный стих является мнемоническим, так как использовался для запоминания слов, в которых пишется Ё.

Вспоминая грамматическую особенность украинского языка, должен ещё раз подчеркнуть, что звук [И<sup>э</sup>], стоящий в предударной позиции после мягкой согласной в упомянутом языке превратился в звук [И], и обозначается буквой і, в то время как в русском языке первый звук обозначается буквой Е. Пользуясь этим, можно составить межъязыковую таблицу перевода:

Русскій	Украинский	Русский
Днѣстръ	Дністер	Днестр
Сосѣдство	Сусідство	Соседство
Тѣсный	Тісний	Тесный
Дѣлитъ	Ділит	Делит
Рѣжетъ	Ріже	Режет

**Таблица 3.**

На таблице 3 видно, насколько тесно взаимосвязаны два языка: русский и украинских, так как процент общей лексики между ними составляет 86% [5]. А значит и грамматика сопоставительно схожая. Зная, что в исконно славянском языке (данном случае в русском) буквой Е обозначается звук [И<sup>э</sup>], а в украинском вместо неё стоит І со звуком [И]. Говоря вкратце, там, где стоят упомянутые буквы, в дореформенной русской орфографии стоит та самая буква ѣ. Та же аналогия проходит и сербохорватскими языками:

Русский	Сербохорватский
Днестр	Dnjestar
Соседство	Susjedstvo
Тесный	Tijesan
Делит	Podjele
Режет	Reže

**Таблица 4.**



## СПИСОК ИСПОЛЬЗОВАННОЙ ЛИТЕРАТУРЫ

1. Гиляров Ф.А. Предания русской начальной летописи. М. 1878.
2. Проф. Н. К. Кульманъ. Методика русскаго языка. — 3-е изд. — СПб.: издание Я. Башмакова и Ко, 1914. — С. 182.
3. Даль В.И. Толковый словарь живого великорусского языка. Тт. 1-4. М. Прогресс-Ун. 1994.
4. Костомаров Н.И. Славянская мифология. М. 1995.
5. Girdenis A., Maziulis V. Baltu kalbu divercencine chronologija // Baltistica. Т. XXVII (2). - Vilnius, 1994. - P. 9.

**ФИО автора:** Aliyeva Hosiyatxon

Qo‘qon DPI MT fakuleti 2-kurs talabasi

**Название публикации:** «МАКТАБГАЧА ТА’ЛИМ ТИЗИМИНИ ЗАМОНАВИЙ ТЕХНОЛОГИЯЛАР АСОСИДА ТАШКИЛ ETISH»

Bugungi zamonaviy ta’lim, ilg‘or pedagogik texnologiya yangi ruhdagi va mazmundagi pedagogik tafakkur, taraqqiyparvar fikr g‘oyalarining mahsuli sifatida yuzaga keldi. Maktabgacha ta’limni takomillashtirish hozirgi kunning dolzarb vazifalaridan biri hisoblanadi. Bola bog‘chaga kelgan dastlabki kundan boshlab bog‘chaga havas qo‘yishi, dastlabki amallarni to‘g‘ri bajarishi kerak.

Maktabgacha ta’limda ta’lim-tarbiyaning zamon talabi darajasida takomillashtirilishi, bolalarning barkamol shaxslar bolib yetishishida asosiy omillardan biri hisoblanadi. Buning uchun tarbiyachilarning ilmiy, pedagogik, metodik tayyorgarligini oshirish, zamonaviy pedagogik texnologiyalarni bog‘cha ta’limi jarayoniga joriy etish zarur. Zamonaviy texnologiyalar vositasida ta’lim va tarbiya samaradorligini oshirish uchun o‘quv materiallari imkoniyatlaridan to‘liq foydalanish ta’lim va tarbiya jarayonida bolalarni faollashtirish va har bir mashg‘ulotni muayyan maqsad asosida, bolalarning aqliy rivojlanishiga, dunyoqarashini kengaytirishga imkon yaratish talab etiladi. Mashg‘ulot jarayonida har bir bolani e’tibordan chetda qoldirmay, ta’lim va tarbiya olishda faollashtirish nihoyatda muhim. Maktabgacha ta’limda barcha mashg‘ulotlarni zamonaviy texnologiya talablari asosida tashkil etilishi uchun tarbiyachi har bir mavzuning mohiyatini, ta’limiy va tarbiyaviy imkoniyatlarini o‘rganishi zarur. Shuningdek, mavzuni o‘rganishda yakka, juftliklarda va guruhlarda ishlashni qanday tashkil etishni oldindan rejalashtirishi zarur.

Zamonaviy usullar bolalar e’tiborini materialni o‘rganishda uning boshlanish qismiga qaratish g‘oyasini ilgari suradi. Mashg‘ulotning dastlabki qismida bolada mavzuga qiziqish uyg‘otish bilimlarni o‘zlashtirib olishda o‘z imkoniyatlaridan to‘liq foydalanishga intilish hissini hosil qilish kerak.

Har bir mavzu o‘rganilgandan so‘ng, bolada yangi bir hissiyot yoki fikr hosil bo‘lsa, o‘rganishdan ma’naviy oziq olishga erishilsagina ta’lim va tarbiya samaradorligi

haqida soʻz yuritish mumkin. Buning uchun mashgʻulot materialini atroflicha tahlil etish, taʼlimiy-tarbiyaviy mohiyatini baholash, oʻganilayotgan mavzu bilan bogʻliq muammolarga oʻz munosabatlarini aniq bildirish zarur. Hozirgi taʼlim va tarbiya tizimida fikr yuritish bosqichini kuchaytirish gʻoyasi ilgari surilmoqda. “Agar bola har bir oʻrganilgan mavzu yuzasidan maʼlum taassurotga ega boʻlsa, maʼnaviy dunyosining boyib borishi, nutqining oʻsishi taminlanadi” [1].

Tarbiyachi tarbiyalanuvchilarning oʻzaro hamkorligi asosida dars samaradorligini oshirishi, mustaqil fikrlash, fikr-mulohaza yuritish, munosabat bildirish koʻnikmasini shakllantirishi yani interfaol tushunchasini yuzaga keltirishi kerak. Bu usulda bola oʻzi faol ishtirok etgan holda yakka, juftlikda, guruhlarda muammo va savollarga javob topishga harakat qiladi, fikrlaydi, baholaydi, yozadi, soʻzga chiqadi, dalil va asoslar orqali qoʻyilgan masalani yoritib berishga harakat qiladi. Bu esa tarbiyalanuvchilarning xotirasida uzoq saqlanadi. Mashgʻulotlarni oʻzlashtirishda tanqidiy, tahliliy yondasha oladi.

Ona tili mashgʻulotlari bolalarda nutq faoliyatining asosiy turlarini oʻstirish bilan bir qatorda, ularda ahloqiy va estetik tasavvurlarni shakllantirish, nafosat hissini tarbiyalash, mantiqiy tafakkur yuritishga oʻrgatish, bilim manbayi boʻlgan kitobni sevish kabi muhim masalalarni ham hal etishni nazarda tutadi.

Zamonaviy mashgʻulotlarni tashkil etish uchun tabiiyachi puxta tayyorgarlik koʻrishlari kerak. Yaʼni har bir mashgʻulotga koʻrgazmali qurol, rangli rasmlar, tarqatma materiyallar (kartochkalar), kesma harflar, testlar, boshqotirmalar olib kelishi kerak.

Kesma harflar bilan ishlashda kesma harflardan tovush va harf tanish, boʻgʻin soʻz yozishda, boʻgʻin koʻchirishda foydalanadi. Lekin bu kesma harflar har bir tarbiyalanuvchida boʻlishi kerak. Ular mana shu harflar bilan 2-3 daqiqa ishlash davomida 5ta 6ta soʻzni toʻgʻri yozishni bilib oladilar.

Zamonaviy mashgʻulotlarda boshqotirma, rebuslardan foydalansa ham boʻladi. Ular bolalarning tafakkurini charxlaydi, oʻylashga, fikr bildirishga oʻrgatadi. Bular oddiydan murakkabga qarab borishi lozim. 1-mashgʻulotda harakatli oʻyinlarga oid boshqotirmalar berilsa, 3-4-mashgʻulotlarda bunday topshiriqlar murakkablashtirib beriladi va ular oʻtilgan mavzuga mos boʻlishi talab etiladi.

Zamonaviy mashg'ulotlarda qo'llaniladigan usullardan yana biri-lug'at bilan ishlshdir. Mashg'ulotlarda o'zlashtirilgan yangi so'zlarni yozdirish, ko'chirib yozishga o'rgatiladi. Bu bilan bolalarning yozma nutqi rivojlantiriladi.

Xullas, zamonaviy usullardan foydalanib o'tilgan mashg'ulotlarda bolalar o'zlarini erkin tutadi, mustaqil fikrlaydi, og'zaki va yozma nutqi o'sadi, yangi mavzuni o'zlashtirishi oson bo'ladi. Mashg'ulotlar qiziqarli bo'lsa o'rgatilgan mavzu xotirasida uzoq vaqt saqlanib qoladi.

#### **Foydalanilgan adabiyotlar:**

1. S..Matchanov, A. Shojalilov. "Dars jarayonida yangi pedagogik texnologiyalarni qo'llash". Boshlang'ich ta'lim. 2014-yil. 3-son, 15-bet.
2. R.Ubayxo'jayeva. "Ona tili darslarida noan'anaviylik". Boshlang'ich ta'lim. 2015- yil. 2-son

**ФИО автора:** Ergasheva Umida Asad qizi

Termiz agrotexnologiyalar va innovatsion rivojlanish instituti Agrobiznes fakulteti talabasi

**Название публикации:** «QISHLOQ XO`JALIGIDA IQTISODIYOT»

### **ANNOTATSIYA**

*O'zbekiston xalqaro iqtisodiy munosabatlarida tashqi savdo jarayonlari muhim ahamiyat kasb etadi. Tashqi savdoni rivojlantirish bevosita eksport salohiyatini oshirish, miqdor va sifat jihatdan yangi mahsulot va xizmatlarni jahon bozoriga yetkazib berish bilan amalga oshadi. Bugungi kunda qishloq xo'jaligi sohasida ulkan eksport potensial borligi ko'plab tadqiqotlarda ta'kidlanib kelinadi. Biroq qishloq xo'jaligi ishlab chiqaruvchilari, mahsulotni qayta ishlovchilar orasida duch kelinayotgan muammolardan biri tashqi bozor haqida zaruriy ma'lumotlarga ega bo'lish, innovatsion va texnologik o'zgarishlar moslashish, xalqaro bozor talablarini o'rganish bilan tavsiflash mumkin. Mazkur maqola O'zbekiston qishloq xo'jaligi mahsulotlarini eksport salohiyatini oshirishda marketing tadqiqotlarining o'rni va ahamiyati, mahsulotlar sotuvida qiymat zanjirini shakllanish jarayonalari, xalqaro bozordagi raqobatbardoshlikni oshirish usullari hamda mavjud muammolarni tahlil qilish maqsad qiladi*

**Kalit so'zlar:** *Xalqaro savdo, Eksport, Xalqaro marketing, qiymat zanjiri, qishloq xo'jaligi va bozor konyukturasi, qishloq xo'jaligi mahsulotlari eksporti*

### **KIRISH**

O'zbekiston iqtisodiyoti rivojlanishida qishloq xo'jaligi muhim ulushga ega soha hisoblanadi. Jahon Bankining 2019 yilgi hisobotlariga ko'ra, qishloq xo'jaligi mamlakat yalpi ichki mahsulotining 23% ni tashkil qiladi. Davlat Statistika Qo'mitasi ma'lumotlariga asosan mamlakat aholisining 55% qishloq joylarda istiqomat qilishadi. Jami ishchi kuchining 23% qishloq xo'jaligi bilan band aholini tashkil qilmoqda. Ko'plab tadqiqotchilar qishloq xo'jaligida mavjud imkoniyatlarni yuqori baholagan holda, ushbu sohaning zamonaviy bozor tendensiyalariga moslashishi, xalqaro bozor shart-sharoitlari asosida ishlab chiqarish yo'nalishlarini transformatsiya qilish, tashqi

bozorlarni doimiy va tezkor tahlil qilish amaliyoti va malakasini shakllantirish kabi muhim vazifalar hisoblanadi [1]. O'zbekiston Respublikasi prezidenti 2019 yil 6 sentabrda qishloq xo'jaligini 2020- 2030 yillar mobaynida rivojlantirishning ustuvor yo'nalishlariga bag'ishlangan yig'ilish o'tkazdi. Ushbu yig'ilishda qishloq xo'jaligini rivojlantirishning yangi bosqichiga chiqish, innovatsion va texnologik yangiliklarni joriy qilish, xalqaro bozorlarni tahlil qilish masalalariga e'tibor berildi. Jumladan, qishloq xo'jaligida qiymat zanjirini rivojlantirish, tashqi bozor talablari asosida maxalliy ishlab chiqarishni rag'batlantirish iqtisodiy samaradorlikka olib keladi[2]. . Zamonaviy ilm-fan ilgari surayotgan nazariyalar, mamlakatlar tashqi savdosini rivojlantirishda marketing tadqiqotlarining ahamiyati birlamchi omillar qatoriga qo'shishadi. Eksport potensialini baholash, mavjud imkoniyatlarini tahlil qilish, xalqaro bozor o'zgarishlarini kuzatib borish va qarorlar qabul qilishda xalqaro marketing sohasining ilmiy va amaliy tajribalarini o'rganish dolzarb ahamiyatga ega. Marketing sohasi olimlardan F.Kotler fikricha, marketing bu yangi yoki sun'iy bir soha va ilmiy yo'nalish emas, balki bu qadimdan tabiiy ehtiyoj asosida mavjud bo'lgan iqtisodiy aloqalarning muhim bo'g'ini. Iqtisodiyotning bosh g'oyasi bu doimiy o'zgaruvchi ehtiyojlarni ta'minlashga qaratilgan bo'lsa, marketing usha ehtiyojlarni aniqlash va taklifni shakllantiruvchi vosita hisoblanadi.

Mazkur maqolada tadqiqot metodologiyasi sifatida miqdoriy hamda sifat darajasida tahlil qilish metodlari tanlandi. Maqolada tashqi savdo aloqalarini tahlil qilish, eksport hajmi va tarkibini o'rganish hamda marketing tadqiqotlarini joriy qilish, marketing tahlilini ishlab chiqish masalalari yuzasidan ilmiy nazariy hamda empirik usulda yondashuv uslublari qo'llanildi. Maqolada birlamchi va ikkilamchi axborot turlaridan tahlil uchun foydalanildi. Ikkilamchi axborotlar xalqaro tashkilotlar hisobotlari, malumotlari, shuningdek mamlakat milliy statistika hisobotlari va ma'lumotlaridan foydalanildi. Shuningdek mavzuni chuqurroq yoritish, vizualizatsiyani shakllantirish, o'zgaruvchilar, asosiy tadqiqot konsepsiyalari bog'liqligini tasvirlash uchun konsepsiyalar tuzilmasi ishlab chiqildi.

Mazkur tadqiqot mavzusida bir qancha ilmiy maqolalar, tadqiqot ishlari, dissertatsiyalar va boshqa tahlil natijalari ishlab chiqilgan. Jumladan BMT ning oziq

ovqat va qishloq xo'jaligi tashkiloti (FAO) tomonidan dunyoning bir qancha mamlakatlarida xususan rivojlanayotgan iqtisodiyotlar misolida, qishloq xo'jaligi marketingi mavzusi doirasida ilmiy izlanishlar olib borilganligini ko'rish mumkin. Xalqaro oziq-ovqat islohotlari ilmiy tadqiqot instituti (IFPRI) tomonidan mazkur mavzuda hisobotlar taqdim qilib borilmoqda. G'arbiy Yevropa davlatlari, jumladan Germaniya ilmiy tadqiqot institutlari, AQSHning nufuzli tadqiqot markazlari, butunjahon marketing asostsatsiyasi tomonidan ham ko'pgina ilmiy tadqiqotlar olib borilgan. Jumladan O'zbekistonda B.Shermukhamov, I.Salokhiddinov, B.Salimov, B.Nasimov, E.Ergashevlar tomonidan mazkur yo'nalishda ilmiy izlanishlar olib borilgan. Xususan O'zbekiston qishloq xo'jaligi sohasida marketing tadqiqotlari olib borish, nazariy tahlillar va amaliy takliflar ishlab chiqishga ehtiyoj borligini aniqlash mumkin.

Mavjud ilmiy tadqiqotlar, adabiyotlar tahlili, hisobotlar va biznes tahlillarining natijasiga ko'ra, marketing tadqiqotlarini tashkil qilish, rivojlantirish bevosita qishloq xo'jaligida ishlab chiqarish samaradorligidan tortib xalqaro bozorlarda eksport hajmini oshirishga ta'sir ko'rsatadi.

2020 yilda jahonda yuz bergan pandemiya tufayli dunyo mamlakatlari tashqi savdosida keskin pasayish kuzatilmoqda. Jumladan yil yakuniga qadar ko'pgina rivojlanayotgan davlatlar tashqi savdo aloqalarida iqtisodiy ko'rsatkichlarning tushishi yuz berdi. Moliya vazirligining 2020 yil sentabr oyida e'lon qilgan hisobotlariga muvofiq, O'zbekiston tashqi savdo aylanmasi hajmi 2020 yil yanvar-avgust oylarida 24,5 milliard AQSH dollarini tashkil qilgan. 2019 yilning ushbu davriga nisbatan 12,7 foizga kamayish kuzatildi. Mazkur holat bevosita qishloq xo'jaligi. Qishloq xo'jaligi mahsulotlarini marketing tadqiqotlarini olib borish, sotish va realizatsiya masalalari bugungi kunda dolzarb hisoblanmoqda[5]. Marketing tadqiqotlarini olib borish deganda, mahsulot yetishtirishdan avval boshlanadigan jarayonni tushunish mumkin. Ya'ni ishlab chiqaruvchilar tashqi bozorga eksport qilish masalasini ko'rib chiqish asnosida bozor talablari bilan yaxshi tanish bo'lishlari lozim. Ushbu talablarni quyidagi guruhlariga jaratib o'rganish mumkin:

- Mahsulot sifati. Bunda mahsulotning tabiiylik darajasi, zararli dori vositalari,

pestisidlardan kamroq foydalanganlik darajasi, turli tabiiy jarayonlar mahsulot tarkibiga ko'rsatgan ta'siri. Shuningdek mahsulotning ta'mi.

- Mahsulotning ko'rinishi. Qishloq xo'jaligi mahsulotining ko'rinishi xalqaro bozordagi raqobatbardoshlikka bevosita ta'sir o'tkazasi. Bunda mahsulotning hajmi, rangi, tuzilishi, bejirimligi kabi xususiyatlarga e'tibor qaratiladi. Eksport jarayonida jahon talablaridan biri sifatida mahsulotlarning bir xil hajmda ya'ni kalibrovkada bo'lishi masalasiga ahamiyat berishi lozim. Importchi kompaniya 5-6 sm hajmdagi mahsulotni talab qiladigan bo'lsa, undan kichik hajmdagi mahsulotlar sotilmay qolib ketishi ehtimoli mavjud bo'ladi[6].

- Mahsulotning qadoqlanishi. Bugungi kunda qadoqlash texnologiyasi tez rivojlanish asnosida yildan-yilga o'zgarib bormoqda. Xalqaro formatda mahsulotlarning qadoqlanishi ko'p jihatdan iste'molch xohish-istaklariga mos bo'lishi talab qilinadi. Uzoq masofalarga tashiladigan mahsulotlarni qadoqlash, ularning yaxshi holatda yetib borishiga ham ta'sir qiladi. Birinchi navbatda qadoqlash bu dizayn masalasi bilan bog'liq. Ikkinchidan, mahsulot turiga qarab, qadoqlash uni qancha muddat saqlash jarayoniga muvofiq amalga oshirilishi lozim bo'ladi.

- Qo'shimcha xususiyatlar. Mahsulot yuqoridagi talablar asosida tayyorlanib, bozorga kiritilishida uning qo'shimcha xususiyatlar bo'lishi raqobat sharoitida nisbiy afzallik hosil qiladi. Qishloq xo'jaligi mahsulotlarini yaxshi saqlanganligi, ishonchliligi, tarkibida foydali vitamin va moddalarning yuqori bo'lishi ista'molchilar tomonidan yaxshi kutib olinadi[7]. O'zbekiston bugungi kunda bir qancha meva turlari bo'yicha jahonda katta eksportchi mamlakatlar safiga qo'shilmoqda. Jumladan gilos eksporti bo'yicha dunyo reytingida 5-o'rinda e'tirof etilgan. O'rik yetishtirish va eksporti bo'yicha kuchli o'ntalikka qo'shildi. Uzum eksporti daromadlari oshishi bo'yicha yaxshi natijalarga erishib kelmoqda. Shu bilan birga, ko'p tadqiqotchilar ilgari surayotgan fikrlardan biri shuki, O'zbekiston xalqaro bozorda narx jihatidan raqobatbardoshligi nisbatan pastroq bo'lmoqda[8]. Masalan 2019 yilda Rossiyaning bir qancha bozorlarida hurmo savdosi bo'yicha bir qancha qiyinchiliklarga uchrashgan. Bozordagi boshqa yetkazib beruvchi davlat Ozarbayjon hurmosining narxi O'zbekiston hurmosidan bir necha barobar qimmatroq sotilgan. Bundan tashqari yirik



iste'molchi supermarketlar Ozarbayjon hurmosini sotib olishda ortiqcha talablar qo'yishmagan. Bunga saba sifatida eksportchi tadbirkorlar, hurmoning hajmi, rangi, qadoqlanishi, yetkazib berilishi kabi xizmatlarda ustunlikni sabab qilib ko'rsatishgan. Shuningdek O'zbekiston uchun asosiy importchi mamlakatlar sifatida Rossiya, Qozog'iston, Qirg'iziston, Xitoy davlatlari talablari yildan-yilga o'zgarib bormoqda. Ishlab chiqaruvchilar tomonidan yangi bozorlarni zabt etishdagi asosiy qiyinchiliklardan biri sifatida ko'rilmoqda 2019-yil qishloq xo'jaligini rivojlantirish, mahsulot yetishtirish va unga xizmat ko'rsatish sohalari bo'yicha o'tkazilgan xalqaro yarmarka tashkil qilindi. Mazkur yarmarkada dunyoning ko'plab nuqtalaridan mutaxassislar, kompaniyalar ishtirok etishdi. Jumladan Yevropa kompaniyalari o'zlarining yangi texnologiyalarini va qishloq xo'jaligida ishlab chiqarishning yangi intensiv metodlarini namoyish qilishdi. Ushbu ko'rgazmadan olingan zaruriry ma'lumotlar tahlil shuni ko'rsatdiki, qishloq xo'jaligini rivojlantirishga qiziquvchi investorlar soni ko'p[9]. Mamlakatda qishloq xo'jaligi tovarlarini realizatsiya qilish bilan bog'liq muammolar mavjudligi, iqtisodiy foyda, samaradorlik masalalariga salbiy ta'sir o'tkazmoqda.

## **MUHOKAMALAR**

Tadqiqot jarayonida o'rganilgan marketing bilan bog'liq yo'nalishlar hamda muammolarni quyidagi tarzda guruhlash mumkin:

- Mahsulot yetishtirish jarayonidagi marketing tadqiqotlari. Ya'ni bozor qanday mahsulotni xohlaydi va talab qaysi yo'nalishda o'zgaradi degan savolga navob toppish orqai.

- Mahsulotni saqlash jarayonidagi tadqiqotlar. Bugungi kunda mahsulotni to'g'ri saqlash texnologiyasi orqali yuqori naflilikni ta'minlash imkoni mavjud. Hosil yig'ib olingan davrdan boshlab keying davrga qadar stabil narxga erishish imkoni beradi. Yevropalik tadqiqotchilar ta'kidlashicha, hosil yig'ishda bir necha haftaga saqlash amaliyotlarini kechiktirish, bir necha barobarga mahsulot sifati tushishiga olib boradi.

- Mahsulotni yetkazib berish bilan bog'liq jarayonlar. Uzoq masofaga yetkazishda yangi usul va texnologiyalardan foydalanishlik zaraurati mavjud.

- Tashqi bozorni chuqur tahlil qilish bo'yicha tadqiqotlar. Bozordagi

ishtirokchilar, bozor sig'imi, konyukturasi, sifat va miqdoriy o'zgarishlar. Mavsumiy xususiyatlar, narxga ta'sir etuvchi omillarni o'rganib chiqish jarayonlari.

- Tashqi bozorda ulushga ega bo'lish strategiyasini ishlab chiqish va reputat O'zbekiston qishloq xo'jaligi eksporti bo'yicha yuqori imkoniyatlarga ega ekan, bugungi kunda ushbu imkoniyatlardan unumli foydalanish ko'p jihatdan marketing tadqiqotlari bilan bog'liqdir. Sababi tashqi bozorlarni o'rganish, eksport jarayonini sifatli tashkil qilishga yordam beradi. Ishlab chiqaruvchi bir vaqtni o'zida Roosiya yoki Xitoy bozoridagi tendensiyalarni bilishi, o'zgarishlar, talab va taklif tahlili bo'yicha ma'lumotlarga ega bo'lmasligi mumkin. Xalqaro tajribada qiymat zanjirini tashkil qilish va uning ishtirokchilarining samarali faoliyatini ta'minlash yuqoridagi kabi ko'plab muammolarni oldini olishga yordam beradi. Qiymat zanjiri bu bir qancha bosqichdan iborat bo'lgan jarayon bo'lib, u orqali ishlab chiqaruvchi hamda oxirgi iste'molchi bog'lanadi.

### **TAKLIF VA TAVSIYALAR**

O'zbekiston qishloq xo'jaligi sohasini diversifikatsiya qilish, xalqaro bozorlarga chiqish va eksport salohiyatini oshirishda marketing tadqiqotlari muhim ahamiyat kasb etadi. Quyidagi yo'nalishlarda marketing tadqiqotlari tajribalarini qo'llash tavsiya etiladi:

Ishlab chiqarish bosqichining avvalida dehqon va fermerlarni zaruriy ma'lumotlar bilan qurollantirish;

Ishlab chiqarish jarayonidagi murakkabliklarni xalqaro bozor talablari hamda xalqaro agrotexnika metodlari orqali amalga oshirish;

Tashqi bozorlarni chuqur tahlil qilish orqali talab va taklif hajmi va o'zgarishlarini tahlil qilish;

Bozorda ijobiy reputatsiyaga erishish uchun marketing strategiyasini ishlab chiqish;

Narxga ta'sir qiluvchi omillarni o'rganish va tahlil qilish;

Mahsulotni saqlash va yetkazib berish tizmini optimallashtirish.

### **Foydalanilgan adabiyotlar:**

1. <https://www.worldbank.org/en/country/uzbekistan>

2. O'zbekiston Respublikasi prezidenti 2019 yil 6 sentabrda qishloq xo'jaligini 2020- 2030 yillar mobaynida rivojlantirishning ustuvor yo'nalishlariga bag'ishlangan yig'ilishdagi nutqi.

3. O'zbekiston Respublikasi Prezidentining "O'zbekistonda fermerlik faoliyatini tashkil etishni yanada takomillashtirish va uni rivojlantirish chora-tadbirlari to'g'risida"gi PF-4478 sonli Farmoni. 2012 yil 22 oktabr. [www.lex.uz](http://www.lex.uz) (O'zbekiston Respublikasi qonun hujjatlari milliy bazasi portali)

4. <https://stat.uz/uz/180-ofytsyalnaia-statystyka-uz/6571-qishloq-xo-jaligi>

5. B.Shermukhamov, I.Salokhiddinov, Methods for modernization of agriculture at economical reforms. Journal of International Finance and Accounting, Volume 2018, issue 4.

6. B.Nasimov , O'zbekistonda qishloq xo'jaligi tarmog'ining innovatsion faoliyati samaradorligi // "Xalqaro moliya va hisob" ilmiy elektron jurnali. №1, 2018 yil.(3-5 betlar)

**ФИО авторов:** Bakhromjon Adhamovich Otakulov

Phd. Docent of Fergana Polytechnic Institute

Umirdinov Ikhtiyorjon Olimjon o'g'li

Assistant of Fergana Polytechnic Institute

**Название публикации:** «FIBER COMPOSITION MATERIALS FOR CONSTRUCTION»

***Annotation:** Fibrous composites are a wide range of materials with a clearly defined variety such as the volumetric addition of chemical components to materials gives monolithicity. This is especially important in construction..*

***Keywords:** fibrous composites, glass plastics, heat protection materials*

Fibrous composites are a wide range of materials with a clearly defined variety such as the volumetric addition of chemical components to materials gives monolithicity. These include, for example: glass plastics, heat protection materials and so on. In the development of such materials, continuous and discrete semi-crystalline fibers, in the form of barium, carbon and various compounds (oxides, carbides, borides, nitrides, etc.) crystals, metal wires with a higher value of modulus of strength and virginity are added. is used.

Reinforcing fillers are mono-fiber and tow, wire, net, thread, tape, paper, canvas and other fibrous materials, which are metallic and non-metallic (polymer, carbon, ceramic, etc.) materials. Vibrating fibers are formed when the material is loaded taking the main voltage and in the direction of the placement of the fibers gives the material strength and virginity. Currently an armourer mainly continuous glass, carbon, boron, chemical to obtain materials fibers and wires are used. Until broken for glass and organic fibers increase in length (2.5-5%), increase in the length of carbon and barium fibers (0.4- 1.5%) is relatively characteristic. Apparently, this is due to the increase in strength the rate is rising. Boron and ceramic fibers are very hard and do not tend to lose their strength with increasing temperature. The maximum temperature for organic fibers is 300 C. Carbon fibers are resistant to heating up to 82 to 2200 C in

a neutral and restorative environment, while maintaining their strength. In air, however, it begins to oxidize at 450 C. In industry, glass, carbide, boron and organic fiber yarns, epoxy and polyamide are widely used on the basis of binders, and in metal composites boron and carbon

fibrous yarns, steel, tungsten and other wires, aluminum, magnesium, titanium and used on the basis of other binding materials.

The mechanical properties of matrices determine the properties of composites.

For example, normal thrust, compression, and loading in the fiber direction resistance to stress, resistance to wear and tear again. The strength limit of the matrices and the modulus of elasticity of the fiber with increasing boundary, composites reinforced in the same fibers increases resistance to fatigue. Reinforcing fiber shape, fiber and strength and deformation characteristics of the matrix, determines the anisotropy of physical and mechanical properties of composites. Uni, can be adjusted by changing the position and amount of fibers.

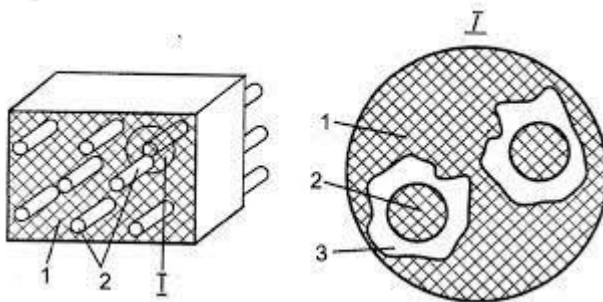

Figure 1

Figure 1 shows the stresses of the reinforced composites in different structures and The relationship between the deformations is given. It can be seen that the composite fibers are parallel to each other for maximum strength and virginity (where the load is given in the direction of the fiber). This with an increase in the modulus of strength and elasticity of the index reinforcing fiber increases.

**Referens:**

1. To‘laganov A.A., Kamilov X.X., Vohidov M.M., Sulstonov A.A. Zamonaviy qurilish materiallari, buyumlari va texnologiyalari. O‘quv qo‘llanma, Toshkent, TAQI, 2014. \_\_\_\_ b.

2.Абдукаримов Б. А. и др. Способы снижения аэродинамического сопротивления калориферов в системе воздушного отопления ткацких производств и вопросы расчета их тепловых характеристик //Достижения науки и образования. – 2019. – №. 2 (43).

3.Xalimjon o'gli S. J. et al. INFLUENCE ON DURABILITY OF CONTACT ZONE OF WORKING JOINT TIME OF THE ENDURANCE OF A NEW CONCRETE //EPRA International Journal of Environmental Economics, Commerce and Educational Management. – 2021. – Т. 8. – №. 5. – С. 1-2.

4.Adhamovich O. B., Saydi-axmadovich Y. B. EFFECT OF POLYMERY MONOMORES ON THE STRENGTH OF OLD AND CONCRETE CONCRETES.

**ФИО авторов:** Agzamova Dilfuza Akbarovna (Jizzax davlat pedagogika instituti 3-bosqich talabasi)

Anorboyev Jumart Zakirjon o'g'li (Jizzax davlat pedagogika instituti 3-bosqich talabasi)

Urinova Shohista Jamshid qizi (Jizzax davlat pedagogika instituti 3-bosqich talabasi)

**Название публикации:** «JIZZAX VILOYATIDA UCHRAYDIGAN O'ZBEKSTON RESPUBLIKASI "QIZIL KITABI"GA KIRITILGAN O'SIMLIKLAR BO'YICHA TAHLIL»

Jizzax viloyati O'zbekistonning markaziy mintaqasida joylashgan. Viloyatning uzunligi sharqdan g'arbga 180km ni, janubdan shimolga 175 km ni tashkil etadi. Viloyat maydoni 21,1 ming km<sup>3</sup> .

Jizzax viloyatining katta qismi sharqdan g'arbga va qisman shimoli-g'arbga cho'zilgan. Chimqortog' va Molguzar, g'arbdan sharqqa sharqi janubga va janubga tomon cho'zilgan Nurota tizma tog'lari, shimol tomondan Qozog'iston Chordara to'g'onidan viloyatning shimoli g'arbidagi Navoiy viloyati hududiga qadar cho'zilgan Aydar-Arnasoy ko'llar tizimi tashkil etadi.

O'zbekiston Respublikasi Qizil Kitobiga 1984-yilda nashr etilgan sonida 163 ta o'simlik turi kiritilgan bo'lsa, 1998-yildagi nashrida esa 301 ta, 2019-yildagi nashrida 314 ta o'simlik turini tashkil etmoqda.

Quyidagi jadvalda O'zbekiston Respublikasi Qizil Kitobiga kiritilgan Jizzax viloyatida uchraydigan o'simliklarning ilmiy nomi, o'zbekcha nomi, oilasi, tik mintaqada uchrashi va maqomi haqida ma'lumotlar berilgan(jadval).

### **Jizzax viloyatida uchraydigan O'zbekiston Respublikasi**

#### **“Qizil Kitobi”ga kiritilgan o'simliklar.**

№	Ilmiy nomi	O'zbekcha nomi	Oilasi	O'sish joylari	Maqomi
1.	Aconitum talassicum Popov	Oq parpi	Ayiqtovondoshlar— Ranunculaceae	Tog'	3
2.	Astragalus knorringianus Boriss	Knorring astragali	Ayiqtovondoshlar— Ranunculaceae	Tog'	2

3.	<i>Astragalus leptophysus</i> Vved	Pufak astragal	Burchoqdoshlar—Fabaceae	Yaylov	2
4.	<i>Astragalus belolipovii</i> Kamelin ex F.O.Khass. et N.Sulejm.	Belolipov astragali	Burchoqdoshlar—Fabaceae	Tog'	1
5.	<i>Cicer grande</i> (Popov) Korotkova	Yirik no'xat	Burchoqdoshlar—Fabaceae	Tog'	1
6.	<i>Oxytropis pseudorosea</i> Filim	Nimrang pushti oksitropis	Burchoqdoshlar—Fabaceae	Adir	2
7.	<i>Lappula nurativica</i> Nabiev et Zakirov	Nurota moviyguli	G'ovzabondoshlar— Boraginaceae	Adir	2
8.	<i>Ferula sumbul</i> (Kauffm.) Hook.f.	Sumbul kovrak	Ziradoshlar(Soyabonguldoshlar)— Apiaceae(Umbelliferae)	Tog'	3
9.	<i>Ferula fedtschenkoana</i> Koso-Pol	Fedchenko kovragi	Ziradoshlar(Soyabonguldoshlar)— Apiaceae(Umbelliferae)	Tog'	2
10.	<i>Ferula helenae</i> Rakhm, et Melibayev	Yelena kovragi	Ziradoshlar(Soyabonguldoshlar)— Apiaceae(Umbelliferae)	Tog'	2
11.	<i>Seseli turbinatum</i> Korovin	Pildiroq qo'shshox	Ziradoshlar(Soyabonguldoshlar)— Apiaceae(Umbelliferae)	Adir	1
12.	<i>Pseudoclausia sarawschanica</i> (Regel et Schmalh) Botsch	Zarafshon soxta Klausiyasi	Karamdoshlar— Brassicaceae(Cruciferae)	Adir	2
13.	<i>Lepidium olgae</i> (R.M.Vinogr) Al-Sherbaz et Mumm	Olga lepidiumu	Karamdoshlar— Brassicaceae(Cruciferae)	Tog'	2
14.	<i>Acantholimon nuratovicum</i> Zakirov	Nurota kirpio'ti	Karmakdoshlar— Limoniaceae(Plumbaginaceae)	Tog'	2
15.	<i>Tulipa micheliana</i> T.M.Hoog	Mixel lolasi, Dilband lola	Loladoshlar—Liliaceae	Adir	3



16.	<i>Tulipa lehmanniana</i> Mercklin ex Bunge	Leman lolasi, jovqosin lola	Loladoshlar—Liliaceae	Cho'l	3
17.	<i>Tulipa korolkowii</i> Regel	Korolkov lolasi	Loladoshlar—Liliaceae	Cho'l	3
18.	<i>Tulipa affinis</i> Botschantz	Qardosh lola, Nurota lolasi	Loladoshlar—Liliaceae	Adir	3
19.	<i>Tulipa dasystemon</i> (Regel) Regel	Sarg'ish lola	Loladoshlar—Liliaceae	Yaylov	3
20.	<i>Colchicum kesselringii</i> Regel	Kesselring savrinjoni	Savrinjondoshlar— Colchicaceae	Tog'	3
21.	<i>Pseudosedum campanuliflorum</i> Boriss	Qo'ng'iroqgulli soxtasemizak	Semizdoshlar oilasi— Crassulaceae	Adir	2
22.	<i>Vitis vinifera</i> L	Yovvoyi tok (uzum)	Uzumdoshlar oilasi—Vitaceae	Adir	3
23.	<i>Allochrusa dursophiloides</i> (Regel) Schischk	Qachimsimon yetmak (Bex)	Chinniguldoshlar— Caryophyllaceae	Adir	3
24.	<i>Silene paradena</i> Bondarenko et Vved	Bezchali zo'rcha	Chinniguldoshlar— Caryophyllaceae	Tog'	2
25.	<i>Helichrysum nuratavicum</i> Krasch	Nurota o'lmaso'ti	Qoqio'tdoshlar(Murakkabguldoshlar)— Asteraceae(Compositae)	Tog'	2
26.	<i>Jurinea Zakirovii</i> Iljin	Zokirov yurineyasi	Qoqio'tdoshlar(Murakkabguldoshlar)— Asteraceae(Compositae)	Tog'	1
27.	<i>Serratula lancifolia</i> Zakirov	Nashtarsimon serratula	Qoqio'tdoshlar(Murakkabguldoshlar)— Asteraceae(Compositae)		2
28.	<i>Allium isakulii</i> R.M.Fritsch et F.O.Khass	Isoqul piyoz	Chuchmomadoshlar— Amaryllidaceae	Adir	1
29.	<i>Lonicera paradoxa</i> Pojark	G'alati uchqat	Shilvidoshlar—Caprifoliaceae	Tog'	1
30.	<i>Eremurus robustus</i> Regel	Nor shirach (Xulka bola)	Shirachdoshlar— Xanthorrhoeaceae(Asphodelaceae)	Tog'	3

31.	<i>Eremurus nuratavicus</i> A.P.Khokhr	Nurota shirachi	Shirachdoshlar— Xanthorrhoeaceae(Asphodelaceae)	Tog'	1
32.	<i>Eremurus lactiflorus</i> O.Fedtsch	Oqgulli shirach	Shirachdoshlar— Xanthorrhoeaceae(Asphodelaceae)	Tog'	2
33.	<i>Eremurus chloranthus</i> Popov	Yashil gulli shirach	Shirachdoshlar— Xanthorrhoeaceae(Asphodelaceae)	Tog'	0
34.	<i>Lagochilus olgae</i> Kamelin	Olga bozulbangi	Yalpizdoshlar(Labguldoshlar) —Lamiaceae(Labiatae)	Adir	2
35.	<i>Lagochilus proskorjakovii</i> Ikramov	Proskoryakov bozulbangi	Yalpizdoshlar(Labguldoshlar) —Lamiaceae(Labiatae)	Tog'	1
36.	<i>Lagochilus inebrians</i> Bunge	Sarxush bozulbang	Yalpizdoshlar(Labguldoshlar) —Lamiaceae(Labiatae)	Adir	3
37.	<i>Salvia submutica</i> Botsch. Et Vved	To'mtoq marmarak	Yalpizdoshlar(Labguldoshlar) —Lamiaceae(Labiatae)	Tog'	2
38.	<i>Phlomoides anisochila</i> (Pazij et Vved) Salmaki	Uchpoyali oqpusha	Yalpizdoshlar(Labguldoshlar) —Lamiaceae(Labiatae)	Adir	2
39.	<i>Phlomis nubilans</i> Zakirov	Ko'rimsiz qo'ziquloq	Yalpizdoshlar(Labguldoshlar) —Lamiaceae(Labiatae)	Adir	3
40.	<i>Bryonia melanocarpa</i> Nabiev	Qora sirttan	Qovoqdoshlar—Cucurbitaceae	Cho'l	3
41.	<i>Anura pallidivirens</i> (Kult.) Tscherneva	Yashil Anura	Qoqio'tdoshlar(Murakkabguldoshlar)— Asteraceae(Compositae)	Adir	2
42.	<i>Cousinia dshisakensis</i> Kult.	Jizzax karragi	Qoqio'tdoshlar(Murakkabguldoshlar)— Asteraceae(Compositae)	Adir	3
43.	<i>Cousinia haesitabunda</i> Juz.	Shubhali karrak	Qoqio'tdoshlar(Murakkabguldoshlar)— Asteraceae(Compositae)	Adir	2
44.	<i>Lepidolopha nuratavica</i> Krasch.	Nurota Lepidolofasi	Qoqio'tdoshlar(Murakkabguldoshlar)— Asteraceae(Compositae)	Adir	3

O'zbekiston Respublikasi Qizil Kitobining 2019-yilda nashr etilgan sonida 314 ta o'simlik turlari kiritilgan bo'lib, shularning 44 turi Jizzax viloyatida uchraydi. Oilalar bo'yicha, ayiqtovondoshlar—2, loladoshlar—5, chuchmomodoshlar—7, burchoqdoshlar—4, sarvinjondoshlar—1, shilvidoshlar—1, g'avzabondoshlar—1, semizo'tdoshlar—1, shirachdoshlar—1, ziradoshlar—4, uzumdoshlar—1, yalpizdoshlar—6, karamdoshlar—2, chinniguldoshlar—2, qovoqdoshlar—1, karmakdoshlar—1, qoqio'tdoshlar—7 ta turi uchraydi.

Jizzax viloyatida uchraydigan o'simliklarning 0—yo'qolgan yoki yo'qolgan bo'lishi mumkin bo'lgan turlarga 1 tur, 1—yo'qolish arafasida turgan turlarga 8 tur, 2—kamyob turlarga 19 tur, 3—son jihatidan kamayib borayotgan turlarga 16 tur kiritilgan.

#### **Foydalanilgan adabiyotlar:**

1. Узбек Совет Энциклопедияси. Т.8. Тошкент,1976 195-196 б.
2. Флора Узбекистана.Т.IV.Издательства АН УзССР—Ташкент. 1959. 503 с
3. 12. Красная книга Узбекской ССР Растения.—Ташкент. ФАН. Т.2, 2009. 150 с
4. O'zbekiston Respublikasining Qizil Kitobi. Toshkent—2019.

**ФИО автора:** Demegenova Gulnara Bekmuratovna

Qoraqalpoqston Respublikasi Shomanay tumani XBBga qarashli 26-sonli umum talim maktabining Ijodiy –madaniy ishlari bo'yicha targ'ibotchisi

**Название публикации:** «МАКТАБ ТИЗИМИДА КУТУБХОНАЧИЛИКНИ RIVOJLANTIRISH VA O'QUVCHILAR ORASIDA TATBIQ QILISH»

***Annotatsiya.***

*Kutubxonachilikni kengdan yo'lga qo'yish bo'yicha tadbirlar haqida aytib o'tiladi. Maktab kutubxonasi –xalq talimi tizimi kutubxonalarining asosiy xalqasi hisoblanadi. Shuningdek maktab kutubxonasining asosiy vazifalari haqida malumot beriladi.*

***Kalit so'z.*** *Kutubxona, kutubxonachilikni rivojlantirish, axborot-kutubxona tizimi, ARM faoliyati, kitob.*

O'zbekiston Respublikasi xalq ta'limi vazirligining 2011 yil 19 avgustdagi buyrug'i bilan tasdiqlangan Umumta'lim muassasasi kutubxonasi to'g'risida"gi nizomda shunday deyiladi: "Kutubxona quyidagi vazifalarni bajaradi: foydalanuvchilarning intellektual, ma'naviy-axloqiy, madaniy va ta'lim olish ehtiyojlarini qanoatlantirish uchun shart-sharoitlar yaratish... Kutubxona-axborot madaniyatini tarbiyalash, foydalanuvchilarni axborotlar qidirishning zamonaviy metodlariga o'qitish; homiy tashkilotlar, turli tashkilotlar va muassasalar, ayrim fuqarolarning yordamlari hisobidan kutubxona fondini to'ldirib borish". Qolaversa, "Elektron kutubxona va elektron katalogni shakllantiradi". Maktab kutubxonasi madaniyat va ta'limning asosiy qismi sifatida yangicha mazmun kasb etmoqda. Kutubxonachilarning mehnati tufayli insonning axborot olish madaniyati, mutolaaga, ilm-fan, tarix, madaniyatga barqaror qiziqishi har tomonlama shakllanib bormoqda. Maktab kutubxonachilari bolalar va o'smirlarni kitob o'qishga jalb etish yo'li bilan ularning intellektini kamol toptirishda bebaho hissa qo'shmoqdalar. Shunday ekan, maktab kutubxonasi o'zining odatdagi qiyofasini o'zgartirishi, eng zamonaviy talablarga javob beradigan asl axborot-ta'lim, madaniy markazga aylanishi kerak.

Respublikamizda axborot-kutubxona markazi (AKM) va axborot-resurs markazi (ARM)ning mavjud bo'lishini ko'zda tutadigan axborot-kutubxona tizimining vujudga keltirilishi maktab kutubxonalarini rivojlantirishdagi innovatsion jarayonlarning faollashuviga imkon yaratdi. Kompyuter va axborot texnologiyalari, internetning viloyat, tuman, maktab axborot-resurs markaziga jadal joriy etilishi maktab kutubxonasi kitobxonlarining ham jahon axborot resurslariga erkin kirib borishini ta'minlaydi. Ko'pgina maktab kutubxonalari bugunning o'zidayoq o'z shaxsiy saytlariga ega. Ularning sahifalaridan kutubxonaning butun maktab hamjamiyatiga taklif etish uchun tayyor resurslari va xizmatlari haqida ma'lumot olish, mavjud lokal va tarmoq elektron materiallarni o'rganish, o'quv jarayoni va individual ishlarga xizmat ko'rsatishning yangi turlari to'g'risida bilib olish mumkin. Bundan buyon maktab kutubxonalari ish tajribasida axborot-kommunikatsiya texnologiyalaridan, elektron tashuvchilardagi materiallardan, axborot-ta'lim dasturlaridan foydalanish mumkin. Va bu maktab kutubxonasining asosiy funksiyalari va axborot-kutubxonachilik xizmatlari bo'lmish kitoblarni kataloglashtirish; adabiyotlar va darsliklarni komplektlash ishlarini avtomatlashtirish imkonini beradi.

Fan-texnika taraqqiy etgan zamonamizda maktab kutubxonasining missiyasi o'zgaradi. Zamon ARM kutubxonachisining professional faoliyatidagi yangi qoidalarni talab etmoqda. Endi tadbirlar miqdoriyu kitobxonlar va berilgan kitoblar soni kabi ko'rsatkichlarga ARM faoliyatiga baho berishda belgilovchi omil bo'la olmaydi. Kutubxonachidan audiovizual va elektron hujjatlar, zamonaviy texnika bilan ishlash malakasi ham talab etilmoqda. Ayni mana shuning uchun ham maktabda ARMni yuqori malakali mutaxassis boshqarmog'i darkor. Hozirda Qoraqalpoqiston Respublikasidagi Shomanay –o'rta talim maktabining o'quvchilari tomonidan yaratilgan ijod namunalari ko'rsatib o'tiladi.

***“Yaxshilar”***

*Bu dunyoda birdek emas hamma inson*

*Birovlari yaxshilar birovlar yamon*

*Yaxshilar boshlaydi tōg'ri yōl tomon*

*Qadriga yetaylik yaxshiliklarning  
Yaxshi inson faqat yaxshilik bilar  
Kōrgan insoniga yordamin berar  
Har doim yoningda parvona bōlar  
Qadriga yetaylik yaxshiliklarning*

***Tazim sizga ustozim***

*Keng olam sizning bağringiz*

*Nurli quyosh mehringiz*

*Hikmatli har bir sōzingiz*

*Tazim sizga ustozim.*

*Qushlarning qanotisiz*

*Sherlarning navosisiz*

*Danoning danosisiz*

*Tazim sizga ustozim.*

***“ Ustozim ”***

*Osmondagi yulduzlarning*

*Eng porloği sizsiz ustozim*

*Danolarning danosi*

*Biri sizsiz ustozim.*

*Onamdek mehribonsiz*

*Kōngli porloq ustozim*

*Sizga tazim qilaman*

*Mening aziz ustozim.*

Ziyatbaeva Shahnoza yozgan “Yahshilar”, va “Ustoz” sherlari yaqshi yaratilgan. Va insonga mehr-muhabbat ulashuvchi sherlardan hisoblanadi.

***" Mehr bering "***

*Do'stlik ham bir kichkina mehr,*

*Do'sting ko'p bo'lsa mehr ham ko'pdur.*

*Lekin ular chi? Exx beshoralar,  
Mehr bering mehr zorlarga.  
Ular sizdan mehr kutib yashaydi,  
Har kuni koshadan baxt izlaydi.  
Sizlardan ozgina mehr so'raydi,  
Mehr bering mehr zorlarga.  
Bugun ham qo'linga qalamni ushlab,  
Sh'er yozsam haqiqiy mardlarga atab.  
O'sha mard insonlar yaxshilardur albat,  
Mehrbering mehrga zor insonlarga.  
Xasad qilmang boylarga,  
Yaxshilik ulashing insonlarga.  
Baxt tilang baxtiyorlarga,  
Mehr bering mehr zorlarga.*



Rustamova Umida yozgan “Mehr bering” nomli sherida insonni uyg’oqlikka, bir-biriga sevgi, mehr, iliqlik ulashuvchi yorqin sherdir.

Axborot mutaxassisi sifatida maktab kutubxonachilari mustaqil o’qish va umrbod o’qishni targ’ib qilish maqsadida kutubxona materiallarini aniqlash va olish, kutubxona fondini tashkil qilish va saqlash uchun o’quv rejasi va o’quvchilarning qiziqishlaridan foydalangan holda maktab uchun resurs bazasini ishlab chiqadilar.

Kutubxona fondidagi materiallarni Internetga kirishning onlayn katalogi (OPAC). Ko'pincha ushbu kataloglar veb-ga asoslangan bo'lib, undan o'quvchilar maktabda ham, uyda ham foydalanishlari mumkin. Bugungi taraqqiy etgan davrda biror sohaga oid ma'lumot topish uchun alohida kutubxonaga borib, bir necha kitoblar ichidan kerakli ma'lumotni soatlab qidirish shart emas, uni internet orqali oson topish mumkin. Ammo dunyo miqyosida uyda internetdan foydalanish imkoni mavjud bo'lmagan o'quvchilar ko'plab topiladi. Ular uchun kutubxona o'z ahamiyatini yo'qotmagan. Boshqa tomondan olib qaraganda, internetdagi axborot oqimi tobora ko'paymoqda Bugun o'quvchilarning muammosi manba topish emas, balki manbalarni to'g'ri va noto'g'ri yoki foydali va foydasizga ajratishdir. Ayni shunday vaziyatda kutubxona xizmatiga ehtiyoj har doimgidan-da ko'proq seziladi. Avvallari chop etilayotgan kitoblar kutubxona mutaxassislari tomonidan tavsiya qilinadi, lozim topilmasa, taqiqlab qo'yilardi. Shu sababli mutolaa qilish mumkin bo'lgan kitoblarni tanlash qiyinchilik tug'dirmagan. Ammo internetda bu usulni qo'llash oson bo'lmaydi, albatta. Ayrim veb sahifalarni bloklash orqali faoliyatini to'xtatish mumkin. Lekin ularning soni juda katta tezlik bilan ko'paymoqda. Kutubxonachilarning vazifasi esa o'quvchilarga axborot ummonidan qanday qilib to'g'ri ma'lumotni olish va axborot manbai qiymatini baholashni o'rgatishdir. Xulosa qilib aytganda, yurtimizda kutubxonachilikni rivojlantirishga katta ahamiyat berilmoqda. Maktab fondi tarafidan ham yangidan yangi kitoblarni xarid qilish uchun ham mablag' ajratilgan. O'quvchilarni yanada bilimli, aqilli bo'lishi uchun ham ko'pgina shart- sharoitlar yaratilgan.

### **Foydalanilgan adabiyotlar:**

1. O'. Qosimova "Umumiy kutubxonashunoslik".
2. E. Yuldoshevaning "Maktab kutubxonasi ishini tashkil etish".
3. A. Alimovanning "Kutubxonashunoslik".
4. ziyonet



**ФИО автора:** Нурмухамедова Мохира Ураловна

Магистрант Самаркандского государственного университета

**Название публикации:** «ЦЕННОСТЬ ВРЕМЕНИ»

**Аннотация.** Статья посвящена актуальной на сегодняшний день проблеме, по которым многие люди не замечают, что теряют своего драгоценного времени, то есть незнание ценности времени. Цель заявленной работы заключается в составлении первичной типологии языковых средств - репрезентантов концепта ВРЕМЯ на основе структурно-семантического анализа. Кроме этого мы рассматриваем историю и этимологию концепта «Время».

**Ключевые слова.** Время, жизнь, ценность, вечность, терять, пренебрегать.

Поскольку человек встречает новый день каждое утро, ему дается 24 часа время в сутки. Это возможность из 1440 минут или 86400 секунд, предоставленных ему каждый день. Но, к сожалению, каждый человек использует свое время, по разному. Основная причина, по которой многие люди пренебрегают временем, заключается в том, что у них нет цели в жизни. Еще один фактор потери времени – незнание ценности времени. Очень жалко будет людям потерять время для жизни, работы, воспитывать и учить детей и т.д. Еще одна причина, по которой мы тратим свое время, - это нежелание, неспособность соблюдать завет, отсутствие доказательств. Посмотрим правде в глаза - прошло несколько лет с тех пор, как мы могли начать что-то делать утром и начать делать что-то в понедельник.

Когда мы думаем о времени, через которое мы проходим, мы чувствуем, что «выходы» часов на самом деле являются моментами нашей дорогой жизни, которые постоянно разрушаются. Эти моменты свидетельствуют о наших хороших или плохих поступках. Если мы подумаем о важности времени, мы увидим, насколько они драгоценны: Прошедшее время никогда не возвращается, и его и это не может быть заменено. Каждое мгновение - часть человеческой жизни. Это значит, что время важно.

Река времени течет к Море Вечности. Наша жизнь - всего лишь капля в море. Наше время от рождения до смерти. Хорошо известно, что все, каждое живое существо когда-нибудь рождается, чтобы умереть, исключений нет. Каждый момент становится прошлым, его нельзя повернуть вспять или изменить. Мы не можем контролировать время, у него нет ни конца, ни начала.

Жизнь человека ограничена, поэтому он не теряет время зря, он должен ценить и использовать каждую минуту своего времени. Я часто слышу, как старики говорят: «Жизнь уходит в одно мгновение, в мгновение ока», и многие из них сожалеют о том, что потратили большую часть своей жизни напрасно. Ценность времени не в том, что оно есть, а в том, что мы с её помощью измеряем. Самое главное, измеряемое временем - наша жизнь. Только осознав время, разделив всё происходящее на то, что было, что есть и что будет, мы осознаём главное в нашей жизни: человек не вечен.

«Вчера мы были молоды, красивы, полны энергии, а сегодня мы потеряли нашу силу, мои глаза исчезли, моя молодость прошла, моя старость прошла». Видите ли, когда вы начинаете жить счастливой жизнью, кажется, что ваши счастливые дни проходят быстро. Большинство людей тратят свое время. в молодом возрасте время кажется на исходе. Помните, первый день, когда вы идете в детский сад, первый день, когда вы идете в класс, это как вчера.

Так что, друзья мои, экономьте время и используйте его с умом! Живите такой жизнью, чтобы не пожалеть, живите так, чтобы окружающие не были благодарны за ваше присутствие, делитесь со всеми смехом и радостью, цените своих близких!

**Толковый словарь русского языка С.И. Ожегова приводит такое определение времени:**

**Время**, -мени, мн.времена, мён, -менам, ср.

**1.** Длительность существования всего происходящего, всех явлений и предметов, измеряемая веками, годами, часами, минутами и т.п. // Мера длительности всего происходящего, существующего. Солнечное время. Звездное время. Среднее суточное время. По московскому времени. // Последовательная смена минут,

часов, дней, лет и т. п. Время идет. Время летит. Время тянется. Время терпит. Время не ждет. Через короткие промежутки времени стреляли орудия. Первенцев, Огненная земля.

**2.** Отрезок, промежуток в последовательной смене часов, дней, лет и т. п., который что-л. происходит. Терять время. Тратить время. Наверстать время. Выиграть время. Предоставить время. Провести время. Во время церемонии двое молодых людей разговаривали между собою. Пушкин, Письмо Н.Н. Пушкиной, 25 сент. 1832.- Он всего только полгода как переехал к нам жить; в такое время человека не узнаешь. Гоголь, Иван Федорович Шпонька и его тетушка. Эти часы стали теперь для мальчика самым счастливым временем. Короленко, Слепой музыкант. Не знаю, сколько времени я провел у него должно быть, час или немного больше. Каверин, Два капитана. На курсах Михайлова училась старательно и во время проверки знаний волновалась, как в школе на зачетах. В.Кожевников, Март-апрель. Пара дня, года и пр. С утра часа два-три он не отрывался от проекта. Эти первые часы были лучшим временем суток: голова свежая, меньше беспокоят посетители. Ажаев, Далеко от Москвы. Досуг; часы, дни и т.п., которые можно отдать какому-л. занятию, и т.п. (с верх имеющихся занятий). – Я, кажется помешал вам: вы изволили читать. – Ничего, мой почтеннейший, ничего; у меня есть время для муз и есть для добрых приятелей. Герцен, кто виноват? – Должность и дело отнимают у меня время и здоровье. И. Гончаров, обыкновенная история. У меня не хватало времени для работы, - нужно было учиться. Мои университеты.

**3.** Определенный, известный момент в последовательной смене часов, месяцев, лет и т.п. Сколько времени (который час)? Засечь время. Указать время заседания. Когда время подошло к десяти, старик вспомнил, что ему пара ложиться спать. Саянов, Небо и земля. В знач. сказ. Благоприятная пара, подходящий момент. Время спать. Шутить не время. Дай ответ, Когда не хочешь пытки новой. Пушкин, Полтава. [Таян] подумал, что время начинать осенний промысел и надо выходить в море. Гарбатов, Таян – начальник.

**4.** (мн.ч. может употребляться и в знач. ед. ч.). Период, эпоха (в жизни человечества, какого-л. народа, государства, общества и

т. п.). Военное время. – Времена Вертеров и Шарлотт прошли. И.Ганчаров, Обрыв. Во времена Екатерины слава русского флота прогремела на Черном море. А.Н.Толстой, гордо реет советский флаг.

**5.** Филос. Всеобщая объективная форма существования материи, проявляющаяся в длительности и последовательности, неотъемлемо от движения. Пространство и время – основные формы всякого бытия. В мире нет ничего, кроме движущейся материи, и движущаяся материя не может двигаться иначе, как в пространстве и во времени. Ленин, Материализм и эмпириокритицизм.

**6.** Грамм. Форма глагола, выражающая отношение действия или состояния к моменту речи или к какому-л. другому моменту. Настоящее время. Прошедшее время. Будущее время.

**Во время оно** (устар.) – некогда, когда-то. **Во все времена** – всегда. **(В) первое время** – первоначально, сначала. **(В) первое время** – незадолго до настоящего момента. В свое время- 1)когда- то в прошлом; 2) своевременно, когда будет необходимо. **В скором времени** – скоро, в ближайшем будущем. **До времени** (устар.) или **до поры до времени** – до определенного момента, до известного случая. **До сего времени** - до сих пор. **Ко времени** – вовремя, к сроку. **На время** - временно, на какой-л. срок. **Со временем** – впоследствии, в будущем. **Все время** - постоянно, не переставая. **Одно время** – в течение некоторого времени. **Раньше времени** – преждевременно. **Самое время** (прост.) – наиболее благоприятный момент. **Тем временем** – одновременно с этим, в то же самое время. Выиграть время см. выиграть. Убить время см. убить. **Время от времени; от времени до времени; по временам** - иногда. **В то время как...** (уступит. союз) - тогда как..., несмотря на то что. **С течением времени** - постепенно, в будущем.

### Пословицы о времени с переводом узбекский язык

#### 1). **Время всему научит -**

Vaqt hamma narsani o'rgatadi.

2). **Время за нами, время перед нами, а при нас нет –**

Vaqt orqada, vaqt oldimizda, lekin biz bilan emas

3). **Всякое время переходчиво –**

Har qanday vaqt vaqtinchalik.

4). **Время деньги дает, а на деньги время не купишь –**

Vaqt pul beradi, lekin pulga vaqtni sotib ololmaysan.

5). **Время — деньги**

Vaqt - bu puldir.

6). **Время научит, что делать –**

Vaqt sizga nima qilishni o'rgatadi.

7). **Не гребень голову чешет, а время-**

Boshni taraydigan taroq emas, balki vaqt.

8). **Всякой вещи время-**

Hamma narsa - vaqt.

9). **Время ушло - счастье ушло-**

**Трон перешел к короне.**

Vaqt ketdi — baxt ketdi,

Toji sari taxt ketdi.

10). **Время - удача.**

Vaqt — omad.

## Фразеологизмы на тему «Время»

**1. Всему свое время**

Указание на излишнюю поспешность; призыв не торопиться

**2. В час по чайной ложке.**

Действовать медленно, нерешительно

**3. Минуточку!**

Привлечение внимания собеседника к теме разговора

**4. Время полетело.**

О периоде деятельности, насыщенном событиями, когда человек не замечает течения времени

**5. До поры, до времени.**

До подходящего момента

**6. Время истекло.**

Об утерянной возможности что-то предпринять, о завершении периода ожидания

**7. Тянуть время**

Сознательно медлить, не совершать активных действий

**8. Время терпит.**

Есть возможность ждать

**9. Светлые дни**

Период времени, наполненный положительными эмоциями

**10. В час по чайной ложке.**

Действовать медленно, нерешительно

## Литература

1. Толковый словарь русского языка С.И. Ожегова.
2. <https://posloviz.ru/category/vremya/>.
3. [https://madamelavie.ru/frazeologizmy/frazelogizmy\\_vremya/](https://madamelavie.ru/frazeologizmy/frazelogizmy_vremya/).

**ФИО автора:** Po'latjonova Mashhura

Andijon davlat universiteti Filologiya fakulteti o'zga tili guruhlarda rus tili yo`nalishi  
106-guruh talabasi

**Название публикации:** «MUHAMMAD YUSUFNING “QORA QUYOSH”  
DOSTONI»

*Аннотация: ushbu maqolada shoir Muhammad Yusufning “Qora quyosh” dostoni badiiy jihatdan tahlil qilingan.*

*Калит so'zlar: kompozitsiya, antifrazis, adresat, implitsit o'quvchi, sarkazm, intim va ijtimoiy lirika, badiiy-estetik tamoyillar, qatag'on, interpretatsiya.*

Ma'lumki, badiiy adabiyot jamiyatdagi hech bir ijtimoiy- siyosiy taraqqiyotni inkor qilmaydi, balki uning salbiy va ijobiy oqibatlarini interpretatsiya bilan birga analiz qilishi, fikr bildirishi, zamon kategoriyasi nuqtayi nazaridan tashqi va ichki omillarning jamiyatga ta'sirini o'rganib tanqid qilishi yoki e'tiroz bildirishi mumkin. Badiiy adabiyot borliqni badiiy-estetik tamoyillar asosida aks ettirar ekan, ko'pincha u davr ijtimoiy ongidan ilgarilab ketadi, mavjud ijtimoiy-siyosiy vaziyatni tavsiflash bilan birga uni baholaydi. Mazkur maqolada biz tariximizning eng qora kunlari - Qatag'on yillarining Muhammad Yusuf qalamiga mansub “Qora quyosh” dostonida berilgan badiiy talqini xususida fikr yuritamiz.

Sir emaski, 1937-yillardagi “supurish” siyosati ma'lum ma'noda mustaqillikning ortga surilishidir. Mustaqillikka asosiy harakat milliy ziyolilarimizdan bo'lgan. Kommunist davriga kelib qatag'on siyosati ma'rifatparvarlardan tashqari barcha soha vakillarini ham o'z domiga torta boshlagan. Bu siyosat 1937- yildan avvalroq , ya'ni 20-yillarda Stalinning hukumat tepasiga kelishi bilanoq o'z faoliyatini boshlagan. Faqat bu davrda sotsializmga bo'ysunmaganlar, asosan, aholining oddiy qatlami qatag'onga uchragan, chunki sotsializm hamma teng, jamiyatda aholi faqat bir xil yashaydi, ya'ni burjuaziyaning yo'qotilishi uchun keskin harakat boshlangan. Tarixga nazar tashlaganimizda yoki aksar badiiy asarlarni o'qiganimizda qatag'onga uchramaslik uchun bor mol-mulkini davlatga topshirgan kishilar hayoti bilan

tanishamiz. Stalin “Boylardan olamiz, kambag’alarga beramiz” degan edi, lekin bu siyosat yuzaki ko’rinishda bo’lgan. Boylardan olingan, lekin kambag’al qatlamga berilmagan. Qatag’on siyosati faqat erkaklarga emas, ayollarga, hattoki bolalarga ham qaratilgan edi. Bolalarning qatag’onga uchrashi - aqlga sig’maydigan hodisa. Muhammad Yusuf “Qora quyosh” dostonida bu jarayonga shunday ta’rif beradi:

*O’ttiz yettinchi yil kashfi sizga mana —*

*Erkaklarga alohida qamoqxona,*

*Ayollarga alohida qamoqxona,*

*Bolalarga alohida qamoqxona...*

Bolalar uchun atalgan qamoqxonada 2 yoshdan to 16 yoshgacha bolalar so’roq qilinardi. Ikki yoshli bolaning ertadan kechgacha tergovda so’roq qilinishi aqlga zid bo’lgan amaliyotdir. Hali tili ham to’la chiqib bo’lmagan boladan biror ma’lumot olish u yoqda tursin, qatag’on degan tushuncha uning lug’atida bormikan?! Qaysi mantiq bilan ikki yoshli go’dakni xalq dushmani deb bilish mumkin?!

“Qora quyosh” dostoni ham shaklan, ham mazmunan o’zgacha. Uning kompozitsion qurilishi ham o’ziga xos: she’riy va nasriy shaklning aralash qo’llanishi, she’r tizimlarining har xilligi va ularning har biri alohida tugallik kasb etgani muallifning voqelikka o’ziga xos munosabatini aks ettirgan. Zero, asarda qalamga olingan har bir qahramonning fojiasi o’ziga xos. Biroq ularning negizi bitta. Shuning uchun doston qismlari mazmun kategoriyasi jihatidan mukammal uyg’unlik hosil qilgan.

Yuqorida ta’kidlaganimizdek, asar she’riy parchalar, real maktub va xotiralardan tarkib topgan. Dostonning boshlanmasi bir maktub bilan boshlanadi, xatning yakuni “chor- nochor xayrlashib qoluvchi Akmal” deb yakunlanadi. Ushbu maktub haqiqatdan mavjud bo’lib, yozuvchi uni o’zi topib olgani hamda imlo tuzatishlarisiz o’quvchi e’tiboriga shunday havola etganini aytib o’tgan. Shu o’rinda savol tug’iladi: maktub muallifi Akmal Ikromovmi? Keyingi xotiralarga nazar tashlaydigan bo’lsak, mazkur taxmin to’g’ridek tuyuladi, chunki asarda Akmal Ikromov haqida milliy



ziyolilarimizdan bir nechtasi haqida hamda sovet davrining siyosatchi, yozuvchilarning xotiralaridan ma'lumot keltirilgan.

Dostondagi birinchi she'r savol - javob tarzida bo'lib, lirik subyekt savolini ma'lum bir shaxsga emas, insoniyatga qaratgandek go'yo. Undalmaning "ey odam" tarzida qo'yilishi o'quvchida shunday taassurot uyg'otadi:

— *Umr nima, ey odam?*

— *Umr yo'ldir bir quloq.*

— *Armon nima, ey odam?*

— *Armon ham bir ehtiyoj.*

To'g'ri, odatda dramatik turdagi asrlardan tashqari deyarli barcha turdagi asarlarda adresat tushunchasi mavjud, chunki muallif fikri doimo kimgadir qaratilgan bo'ladi. Mazkur dostonda ijodkor o'z hayolidagi adresat – implitsit o'quvchi bilan muloqotga kirishadi. Munozara va bahslar, savol –javoblar, deyarli, barcha fikr ko'p o'rinda unga qaratilgan bo'ladi va u bilan bog'liq holda ifodalangan. Implisit o'quvchi odatda bitta shaxsdan iborat bo'ladi, lekin dostonda subyekt o'z fikrini umumlashma obyektga qaratgan, shuning uchun bashariyatga qaratilgan deyish to'g'ri bo'ladi. Shu ma'noda ushbu asarni ijtimoiy va intim lirikaning go'zal na'munasi deyish xato bo'lmaydi. Intim va ijtimoiy lirikaning birlashuvi doim ham kuzatilavermaydigan hodisa. Ushbu birlashuvni Usmon Nosirning "Monolog" she'rida ham ko'rganmiz. Lekin bu birlashuv davomiylilik va o'zgacha go'zallik kashf etgan. Asardagi "Soqovni qamashdi" deb boshlanuvchi she'rda Soqov Stalin ismini to'g'ri ayta olmay "Ishtalin" degani uchun o'ldiriladi va so'ngi lahzada ham "Yashashin Ishtalin" deya jon beradi. Voqelikni muallif quyidagicha ta'riflaydi, ayni paytda baholaydi:

*Soqovni otishdi,*

*Anqovligi uchun.*

*To'g'rirog'i —*

*Tug'ma Soqovligi uchun.*

Soqovning anqovligi uning soqovligida emas, balki “Xalq otasi”ni ulug’lashdan oldin bu to’g’rimi, ulug’lashga arziydimi, yo’qmi deb o’ylab ko’rmaganligidadir. Shuning uchun unga anqov- ahmoq degan epitet berilgan.

Stalin shaxsi asardagi bosh protip hisoblanib, Stalinga nisbatan muallifning munosabati yaqqol bo`rtib turadi:

—*Atala nima, ey odam?*

— *Stalin bobongdan so’ra!*

Yuqoridagi parchada “Satlin bobom” birikmasi o’rniga “bobong” so’zining ishlatilishi orqali achchiq kesatq aks etgan. Urushda qo’lidan ayrilgan otaning Stalinni ulug’lashi bolasining nafratini qo’zg’atgani quyidagi lavhada namoyon bo’ladi:

*Ota,*

*Qo’ying, deyman.*

*Otajon, qo’ying.*

*Umringiz o’tmoqda kimga ishonib?*

*Temir kosov bilan ko’zimni o’ying,*

*Faqat bir iltimos,*

*Gapirmang o’shani!..*

Birgina “Qo’ying” so’zi orqali qanchalar hafsalasizlik, qanchalar nafrat aks etgan. Urush kimni deb bo’ldi? Albatta, Stalinni. Shundan so’ng ham bunday olqishning davom etishini. Qo’rqoqlikdan deylikmi? Yoki chorasizlikdan? Yoki fanatizmimi? Menimcha, bu qo’rqoqlik hamda ommaning ongiga singib ketgan tushunchadir.

Abdulla Qodiriy haqidagi “Tushimga kiradi Qodiriy bobom” she’rida “Oh oltin bobom-a, voh tillo bobom” tarzidagi ta’rif muallifning munosabatini ifodalasa, quyidagi parcha tergovchining munosabatini ifodalaydi:

*«O’tgan kunlar» degan she’r siznikimi?*

— *Ha.*

*Ammo u she'r emas...*

— *Jim bo'ling, axir.*

*She'rmi yo boshqami, avtor siz-da.*

Birgina “ she’r” so’zi orqali tergovchining munosabati ifodalangan. Qodiriyni ayblash uchun asos bo`layotgan asardan bexabar holda unga hukm o`qilmoqda!

Dastlab ta`kidlaganimizdek, doston qatag'on qurbonlari xotirasiga bag'ishlanib, unda Marshal Jukov hamda Galina Serebryankova xotiralaridan keltirilgan. Bundan ko`rinadiki, qatag'on faqat mustamlaka xalqlar uchun bo`lmagan, hatto shu tuzum uchun xizmat qilgan insonlar ham qatag'onga uchragan. Xususan, yozuvchi Galina Serebryankovaning qizi Zoryani ham NKVD xodimlari bolalar qamoqxonasiga olib ketganligi shular jumlasidandir. Doston so'ngidagi “37-yil yig'isi” nomli she'r asarning butun dostonning xulosasidek yangraydi. Ushbu she'rni dostondagi boshqa she'rlardan farqi shundaki, bu jirkanch siyosat sababchisining ko`ringanidek emasligini g'aroyib antifrazislar bilan ochib bergan. Shuning uchun unga ijodkor shunday ta'rif bergan.

*“U xalqlar otasi,*

*Xalqlar qotili*

*Tilim tebranmaydi*

*Yomon deyishga.*

*U shunday ulug'ki,*

*Yo'qdir qiyosi,*

*Qancha ulug' bo'lsa,*

*Tubandir shuncha”.*

Stalin shaxsiga munosabat antifrazis ortidagi kuchli sarkazmda namoyon bo'lgan. Ya'ni bu "Xalq otasi"ga nisbatan ikkiyoqlama munosabat, antifrazis ortidagi konkret ma'no butun boshli asardan anglashilgan asl ma'nodir. Shuning uchun unga nisbatan kuchli kinoya ishlatilib, "qora quyosh" epiteti berilgan. Xalqning ishonchiga kirgan, sig'inish darajasidagi muhabbatiga erishgan, "xalq otasi", "xalq quyoshi" deya ta'riflangan shaxsning qora qilmishlari va uning asorati mazkur asarda o'ziga xos tarzda ochib berilgan.

#### **Foydalanilgan adabiyotlar:**

1. Muhammad Yusuf. Saylanma. Toshkent, "Sharq", 2007-yil
2. D. Qur'onov, Z. Mamajonov, M. Sheraliyeva. "Adabiyotshunoslik lug'ati". Toshkent, "Akadem nashr", 2010 -yil.

**ФИО авторов:** Bekniyazova Gulbahar Amangeldievna

О‘zbekiston davlat san’at va madaniyat  
instituti Nukus filiali katta o‘qituvchisi

Urazmbetova Liza Taspolatovna

О‘zbekiston davlat san’at va madaniyat  
instituti Nukus filiali Rejissura va aktyor  
mahorati kafedrası mudiri

**Название публикации:** «FOLKLOR SAN’ATINI ILMIY O‘RGANISH  
MASALALARI»

**Аннотация:** Bu maqolada folklor san’atining paydo bo‘lishi va uni ilmiy o‘rganish masalalarida uchraydigan muammolar haqida so‘z boradi. Bundan tashqari, o‘zbek xalq og‘zaki ijodini o‘qitish, qayta tadqiq qilish, dostonlarni ilmiy o‘rganish bo‘yicha kerakli tavsiyalar atroflicha muhokama qilinadi.

**Калит so‘zlar:** folklor, san’at, xalq, og‘zaki ijod, doston.

## **ВОПРОСЫ НАУЧНОГО ИЗУЧЕНИЯ ФОЛЬКЛОРНОГО ИСКУССТВА**

**Бекниязова Гулбахар Амангелдиевна**

старший преподаватель Нукусского филиала Узбекского  
государственного института искусств и культуры

**Уразимбетова Лиза Тасполатовна**

директор кафедры режиссерское и актерское  
мастерство Нукусского филиала Узбекского  
государственного института искусств и культуры

Аннотация: В данной статье рассказывается о возникновении народного искусства и проблемах, возникающих при его научном изучении. Кроме того, будут подробно рассмотрены необходимые рекомендации по преподаванию, исследованию узбекского народного устного творчества, научному изучению эпоса.

Ключевые слова: фольклор, искусство, народ, устное творчество, эпос.

## **ISSUES OF SCIENTIFIC STUDY OF FOLKLORE ART**

**Bekniyazova Gulbahar Amangeldievna**

Senior Teacher at Nukus branch of the  
Uzbek State Institute of Arts and Culture  
**Urazimbetova Liza Taspolatovna**  
head of the department of Directing and Acting Skills  
Nukus branch of the Uzbek State Institute of Arts and Culture

**Annotation:** This article talks about the emergence of folk art and the problems encountered in its scientific study. In addition, the necessary recommendations on teaching, research of Uzbek folk oral creativity, scientific study of Epic will be discussed in detail.

**Keywords:** folklore, art, people, oral creativity, epic.

O‘zbek xalqi boy va rang-barang badiiy og‘zaki ijodiy merosga egaligi bilan boshqa xalqlardan ajralib turadi. Markaziy Osiyoda muqim yashab kelayotgan o‘zbek xalqlari o‘z tarixiy taraqqiyot yo‘li davomida qo‘shni xalqlar bilan madaniy aloqada bo‘lgan. Shu sababdan, folklor san‘atini ilmiy jihatdan o‘rganish asosiy vazifalardan biri hisoblanadi.

Xalq og‘zaki ijodi mehnatkash xalq ijodi. Xalq badiiy faoliyatining tarkibiy qismi bo‘lmish folklor xalq san‘atining boshqa turlaridan (musiqa, teatr, raqs, tasviriy san‘at va amaliy san‘at hamda boshqalardan) og‘zaki so‘z san‘ati ekanligidan ajralib turadi. U og‘izdan-og‘izga, avloddan-avlodga, davrdan-davrga o‘tib, xalqning iste’dodli vakillari ijrosida sayqal topadi.

Folklor – bu muayyan guruh tomonidan birgalikda ishlatiladigan madaniyatning ifodali tanasi; u o‘sha madaniyat, subkultura yoki guruh uchun umumiy bo‘lgan urf-odatlarini o‘z ichiga oladi. Ular orasida ertaklar, maqollar va hazil kabi og‘zaki an‘analar mavjud. Ularning boshqa san‘atdan farqli jhati, folklor og‘zaki shaklda avloddan-avlodga yetkaziladi. Folklor janrlari jihatidan ham, shakli jihatidan kattan dostonlardan boshlanib kichik-kichik maqollargacha bo‘lgan asarlarni o‘z ichiga oladi.

Keyingi paytlarda folklor san‘atini ilmiy jihatdan o‘rganish bo‘yicha ko‘p ishlar amalga oshirilmog‘da. Xalq dostonlarini jirovlardan yozib olingan varianlarini qayta nashrdan chiqarish, qo‘shni xalqlar folklori bilan solishtirib o‘rganish maqsadga muvofiq bo‘ladi.

Og‘zaki so‘z san‘ati “folklor” yoki “xalq og‘zaki poetik ijodi” terminlari bilan ifodalanadi. Folklor termini birinchi marta XIX asr tadqiqotchisi Vilyam Toms tomonidan 1846-yili qo‘llanilgan bo‘lib, u ikki so‘zdan iborat – “folk” xalq, “lore” bilim, donolik donishmandlik, ya’ni “xalq donishmandligi” demakdir [1: 1-b].

Professor B.Sarimsoqovning fikricha, adabiyotdagi uch turni folklor asarlariga ham qo‘llash mumkin, lekin bu uch adabiy tur doirasiga sig‘maydigan, faqat folklorga xos maqol, topishmoq, turli xildagi aytilmalar, olqish va qarg‘ishlar alohida tur sifatida ajratib o‘rganilmog‘i lozim [2: 64-66-b].

Mustaqillik davridan oldin folklor asarlari o‘rganilganmi, nashr etilmaganmi, degan haqli savol tug‘ilishi tabiiy. O‘rganilgan, tadqiq va nashr ham etilgan. Biroq bu

nashrlar mukammal ham emasdi. Ularda ko'plab qisqartirishlar, buzib talqin qilinishlarga yo'l qo'yilgandi. Birgina misol: "Rustamxon" dostonining folklor arxivida saqlanayotgan qo'lyozmasida Sul-tonxonning farzandli bo'lishi oldidan tush ko'rgani shunday tasvirlanadi: "Sul-tonxon" ul kecha yotib tush ko'rdi. U tushida shunday ayon bo'ldi. Bu xudoy bergan farzandning, Qurudum mamlakatiga safar qilsang, o'n to'rt jil deganda borib kelsang shu bolang turadi, bo'lmasa nobud bo'ladi" (Hodi Zarifov nomidagi folklor arxivi. Qo'lyozma, inv. №112, 6-7-b).

Folklor asarlari so'z san'ati sifatida o'ziga yaqin yozma adabiyot namunalari va san'atning boshqa turlaridan bir qator xususiyatlariga ko'ra alohida ajralib turadi. Folklorga xos bu xususiyatlar avvalo uning jamoaviy (kollektiv) ijod ekanligida, shu sababli ham Folklor namunalarining muallifi xalq ommasi hisoblanadi, ularning aniq ijodkori noma'lum – anonimlik ularga xos va xalq orasida avlod-dan-avlodga og'zaki tarzda o'tib tarqaladi, og'zaki ijod etilib, ijro qilinadi, ijro va ijodda an'analarga rioya etilib, ommaviylik tusini oladi, ijro jarayonida variatlarga va davrlar o'tib versiyalarga ega bo'ladi. Ushbu asosga ko'ra Folklorga xos xususiyatlar sifatida jamoaviylik, anonimlik, og'zakilik, an'anaviylik, variatlilik va versiyaviylik ko'rsatiladi.

Jamoaviylik – o'zbek xalq og'zaki poetik ijodi xalq tomonidan yaratiladi. Ammo, jamoaviylik shaxsiy ijodkorlik imkoniyatini inkor qilmaydi, aksincha, uni zaruriy dastlabki shart sifatida qamrab oladi. Tabiatda tomchilardan jilg'alar, jilg'alardan daryolar paydo bo'lishini ko'ramiz, biroq daryodan bir hovuch yoki bir ariq suvni ajratib, bu falon jilg'aning suvi deyish mumkin bo'lmaganidek, an'anaviy xalq ko'shig'i, dostoni yoki ertagidan bir band yoki qismni ajratib biror individual ijodkorga nisbat berish qiyin. Ammo bu ijodkor, albatta, bo'lgan. Xalq ijodi namunalari ana shunday kollektiv ijod mahsuli bo'lganligi uchun asarlarning bosh qahramoni yoki «men»i ham o'z xarakteri jihatidan yozma va og'zaki adabiyotda sezilarli farqlanadi. Folklorning qahramoni tipik holatga kelgan umumiy "men" ga tom ma'noda xalq ommasiga tengdir.

Xalq turmushining, ijtimoiy-siyosiy munosabatlarning takomillasha borishi, inson tafakkurining mifologik tafakkurdan mifopoetik va badiiy-estetik tafakkurga o'tish jarayonida alohida ijrochilar – qo'shiqchilar, ertakchilar, baxshilar, qiziqchilar va boshqa ijodkorlar, ijro maktablari, ustoz va shogirdik munosabatlari paydo bo'ldi. Xalq orasida o'z iqtidori ijro san'ati bilan ajralib turuvchi: Tilla kampir, Sul-ton kampir, Jalmon baxshi, Bo'ron shoir, Jumanbulbul, Jassoq shoir, Xonimjon xalfa, Bibi shoir, Suyav baxshi, Amin shoir, Yo'ldoshbulbul, Sul-tonmurod, Qurbonbek, Xidir shoir, Yo'ldosh shoir, Suyar shoir, Sherna yuzboshi, Mulla Xolnazar, Haybat soqi, Qunduz soqi, Ergash Jumanbulbul o'g'li, Fozil Yo'ldosh o'g'li, Po'lkan Jonmurod o'g'li, Islom Nazar o'g'li, Nurmon Abdivoy o'g'li, Saidmurod Panoh o'g'li, Abdulla shoir, Umir shoir, Xolyor Abdukarim o'g'li, Bola baxshi, Rahmatulla Yusuf o'g'li, Qodir Rahim o'g'li va boshqa namayondalar yetishib chiqdi. Bu xil ijodkorlarning talanti, iqtidori, mehnatlari tufayli kollektiv dahosi bilan yaratilgan asarlar avlod-dan-avlodga o'tdi, sayqallandi, yuksak badiiy darajaga yetdi, Folklorning mumtoz namunalari bizga meros bo'ldi.

Anonimlik – Folklor asarlari mualifining noaniqligi – anonimligi (grek. Anonymis – noma'lum) bilan ajralib turadi. Folklorda biror bir muallif yo'q. Xalq

dostonimi, ertakmi yoki marosim qo'shig'imi ularni ibtidoda kim va qachon yaratgani aniq emas. Har bir asar avloddan avlodga o'tar ekan vaqt va zamon talablariga ko'ra ma'lum o'zgartishlarga uchrashi mumkin, lekin uning asosi, an'analari o'zgarishsiz kelaveradi. Folklorda biror bir asarni kimdir daslab yaratgan bo'lishi mumkin, lekin bu asar syujeti, tasvir vositalari, ohang yo'llari xalq og'zaki ijodi an'alariga tayanilib ijod etilsa, u Folklor asari bo'lib qoladi. Vaqtlar o'tishi davomida xalq ijrochilari tamonidan yanada ishlov berilib, chinakkam Folklor namunasiga aylanadi.

Og'zakilik – xalq ijodiyotining yashash va yaratilish tarzi. Folklor xalqning xotira manbaidan, xotiraning og'zaki avloddan avlodga, og'izdan og'izga ko'chishidan paydo bo'ladi. Bu o'rinda umum Folkloriy bilim va Folklor an'analari asos vazifasini o'taydi. Xotira manbaiy va Folkloriy bilim bir yoki bir necha shaxslargagina tegishli bo'lmay, butun bir xalqning bilim va an'alaridan iborat bo'ladi. Bu bilim va an'analar ustozdan shogirdga, avloddan avlodga, urug'dan urug'ga o'tib, yangi davr ruhida, yangi ijrochilar va ijodkorlar salohiyatidan sayqal topib yashaydi. Bu xil sayqallanish u yoki bu Folklor asarining shakli va mazmuniga qandaydir o'zgarish kiritishi – nimaningdir qo'shilishi yoki tushirib qoldirilishida bo'y ko'rsatadi. Aytaylik biror bir tarixiy faktning unitilishi sababli asardan tushib qolishi mumkin. Yoki dostondagi qo'shiq qismining unitilishi uning ertak shaklida yashashini ta'in etsa, aksincha biror bir talantli ijodkor ijrosi sababli ertak syujeti asosida yangi doston paydo bo'lib an'ana ko'rinishini olishi mumkin. Bu holatlar og'zakilikning jonli harakatdagi jarayoni sifatida Folklorning yashash tarziga xos belgilari hisoblanadi. Zotan Folklor og'izdan og'izga o'tib o'tib yashasa, adabiyot yozuv vositasida yashaydi. Folklor asari og'zaki ijro etilib kuylansa, adabiyot esa faqat o'qiladi.

An'anaviylik – Folklorning o'ziga xos yashash tarzini, uslubini, ifoda vositalarini ta'min etuvchi yetakchi belgilaridan hisoblanadi. Folklor tom ma'noda an'analar san'atidir. Ana'anaviylik xalq ijodida u yoki bu asar matnining, ijro usullarining og'izdan og'izga o'tish jarayonida nisbatan barqarorliginagina anglatib qolmaydi, balki o'sha asarning avloddan avlodga o'tish jarayonida dastlabki ijroga xos xususiyatlarini nisbatan o'zgarmagan holda saqlab qolganini ham anglatadi. An'anaviylik – jamoaviy ijod mahsuli va yashash tarzi, shu bilan birga Folklorning Folklor asarini jamoaviy holda saqlab qolishning ham o'ziga xos shakli, omili hisoblanadi. Og'zakilik Folklorning ijro usuli va yashash tarzi bo'lib, o'z navbatida, xotirada ijrochidan ulkan xotirani, yoddan aytishni, eslamoqni, vaziyatga mos tayyor shakl va ifoda vositalarini badiha qilishni taqozo etadi. Bu o'rinda Folklordagi an'anaviylik eng qulay va ishonchli quvvat zahirasi hisoblanadi. O'zbek baxshi-shoirlari orasida ko'plab an'anaviy dostonlarni, qanchadan-qancha termalarni bilgan, kuylagan, yana o'zi to'quvchi – badihago'ylarning borligi – shu an'anaviy ehtiyoj ehtiyojning hosilasidir. An'anaviylik xalq musiqasi, raqsi va amaliy san'atining ham o'ziga xos belgisi sanaladi.

An'anaviylik o'zining ijtimoiy-tarixiy manbalariga ega. Folklorning ilk namunalari ibtidoiy jamiyatda yaratilgan, ularda o'sha davrga xos dunyoqarashlar, urf-odatlar izlari aniq seziladi. Bu hol Folklor asarlari shakli, syujeti, obrazlari va motivlarining muayyan barqarorlik kasb etishining mahsuli hisoblanadi. Masalan: badik, kinna, buray-buray janrlari shuningdek “Sust xotin”, “Choy momo”, “Barot



keldi” marosimlari aytimlarida bu holatni kuzatishimiz mumkin.

Ommaviylik. Folklor asari xalq orasida ommaviy yashaydi. Folklor asarining ijro etilishi, omma tamonidan qabul qilinishida umumiy Folkloriy, epik bilimning o’rni katta. Folkloriy bilimning, xususan epik bilimning unitilishi xalq og’zaki ijodi namunalarining anglanishida ma’lum qiyinchiliklarni tug’diradi. Ayniqsa Folklorga xos timsollar, ramzlarning omma xotirasidan ko’tarilishi bu namunalarning mazmunini jo’n qabul etilishiga sabab bo’ladi. An’analar omma tafakkurida uzoq davrlar davomida yashaydi, omma Folklor asarlari “loyi”ni pishitib beruvchi, ijodkorlar esa bu loydan “imorat”ni har ijroda “qayta” yaratuvchilar sanaladi.

Variatlilik va versiyaviylik – Folklor namunalarining har bir ijrosi o’ziga xos variant hisoblanadi. Folklor asari ijro jarayoni davomida qaytadan yaratiladi, yangi yashash holatiga kiradi va bu holat o’ziga xos variantni paydo etadi. Ya’ni Folklor ijro jarayonida xilma-xil variantlarda yashaydi. Variantlilik Folklorning yashash tarzi. Variantlilik Folklor tabiati, uning yaratilishi va jonli og’zaki ijodda yashash qonuniyatlaridan kelib chiqqan xususiyat bo’lib, u Folklor asarlarining syujeti, obrazlilik, poetikasi, janr xususiyatlarini to’la qamraydi. Variant – ma’lum bir asarning jonli og’zaki epik an’ana zaminida vujudga kelgan, bir-birini inkor etmasdan yonma-yon yashay oladigan va o’zaro farqlanuvchiturli tuman nusxalaridir. Varianda asar syujeti, motivlar tartibi, qahramonlar harakatida umumiylik bo’lib faqat ularni talqin etishda, tasvirlashda, ifoda shakllarida ma’lum bir farqlar bo’lishi mumkin. Ijodkor vaziyatga ko’ra uyoki bu motiv tasvirini cho’zishi yoki qisqa shaklda kuylashi yoki tushirib qoldirishi mumkin.

Variant Folklor asarlarining ommaviylikni aniqlashda, tarqalish chegaralarini belilashda, Folklorida kechayotgan o’zgarishlarning sabablarini o’rganishda va ijro jarayoni bilan bog’lik qonuniyatlarni tadqiq etishda boy materiallar berishi bilan ham ahamiyatlidir.

Variantlilikning muhim bir xususiyati ma’lum bir versiya ichida mavjud bo’lishidir. Versiya mohiyatan birmuncha keng hodisa bo’lib, biror bir asarning turli talqinlarda, kompozitsion qurilishda, ba’zan qahramonlarning o’zgacha nomlanishida keluvchi yagona syujet va janr doirasidagi namunalarini o’z ichiga oladi. Versiyalar ma’lum bir urug’ va qabilalarning turli joylarga tarqalib, turli ijtimoiy-siyosiy taraqqiyot yo’lini bosib o’tishi u yoki bu asarning o’zaro yonma-yon, qo’shni yashayotgan turli xalqlar orasiga yoyilishi sababli paydo bo’ladi. Masalan “Alpomish” va “Go’ro’g’li ” dostonlarining qarindosh va qo’shni xalqlar orasida mavjud versiyalarini keltirib o’tish mumkin [3: 13-bet].

Variantlilik nuqatayi nazaridan, folklor hali to’liq o’rganilmagan hisoblanadi. Shuning uchun uni ilmiy o’rganishda alohida ishlarni olib borish va folklorning nusxalarini topib, unga ilmiy baho berish maqsadga muvofiq bo’ladi.

Foydalanilgan adabiyotlar:

1. Khurshid Jamolkhonovich Sayfullaev. Ingliz va o‘zbek folklori janrlari orasidagi umumiylik xususiyatlari. Jizzax Davlat Pedagogika Instituti.
2. Sarimsoqov B. O‘zbek folklorining janrlar sostavi. O‘zbek folklori ocherklari. 3 tomlik, 1-tom. T.: “Fan”, 1998. – B.64-85
3. T.Мирзаев, Ш.Турдимов, М.Жўраев, Ж.Эшонқулов, А.Тилавов. Ўзбек фольлори. Дарслик. Тошкент – 2017. 13-бет.

**ФИО авторов:** Саидмурадов Нажмиддин Набижонович, Мустафакулов Бекзод Алимназарович

Преподаватели юридического техникума

Сурхандарьинской области Республики Узбекистан.

**Название публикации:** «ЮРИДИЧЕСКИЕ КЛИНИКИ МОГУТ БЫТЬ ЦЕННЫМ ОПЫТОМ РАБОТЫ»

**Аннотация:** статья посвящена, юридической практикой, осуществляемой студентами на раннем этапе т.е. в процессе учебы, а также обучению их навыкам правоведа и ведение дел связанной юридического характера, рассматриваются вопросы, касающиеся общение с клиентами, оформление соответствующих документов и методике оказание правовой помощи.

**Ключевые слова:** Юридическая клиника, правовая консультация, правовые навыки, правовая сфера и применение знаний в практике.

**Юридическая клиника** — участник негосударственной системы бесплатной юридической помощи. Юридические клиники создаются на базе высших учебных заведений с целью оказания правовой помощи и правового просвещения населения и формирования у обучающихся по юридической специальности навыков оказания юридической помощи.

Юридические клиники могут оказывать бесплатную юридическую помощь в виде правового консультирования в устной и письменной форме, составления заявлений, жалоб, ходатайств и других документов правового характера. Консультации в юридических клиниках дают студенты, обучающиеся по юридической специальности в образовательных заведениях, под контролем преподавателей или практикующих юристов.

Впервые термин «**юридическая клиника**» употребил в 1855 году Дмитрий Иванович Мейер в статье «О значении практики в системе юридического образования». «Я позволяю себе это выражение, — писал Мейер, — имея в виду, что клиника сама по себе означает только применение знания к делу». Широко использоваться термин начал в конце 19 века.

### **Юридические клиники сегодня**

В настоящее время юридические клиники получили весьма широкое распространение. Почти все юридические факультеты вузов или юридические вузы стараются создать юридическую клинику. Достоинства юридических клиник очевидны — они приносят пользу как студентам, дающим консультации, так и их посетителям — гражданам, зачастую относящимся к категории малообеспеченных.

Будучи участниками негосударственной системы бесплатной юридической помощи, многие юридические клиники стремятся поддерживать на высоком уровне качество своей работы. С одной стороны, это позволяет готовить более квалифицированных специалистов в области юриспруденции, а с другой — даёт квалифицированную юридическую помощь гражданам. Для достижения указанного результата создаются специализированные организации, направленные на развитие юридического клинического образования, распространение идей и методов юридического клинического образования, внедрение в вузах, занимающихся подготовкой юристов, иных практических методов обучения и т. д.

### **Основные модели работы юридических клиник:**

#### **1. Личное консультирование.**

Посетитель приходит в определённое время на приём по предварительной записи или в порядке живой очереди (в зависимости от правил внутреннего распорядка клиники). Во время приёма консультант проводит опрос посетителя, знакомится с документами, делает копии при необходимости. В ходе консультации может быть дано устный/письменный ответ на вопрос, составлены процессуальные документы (иск, ходатайство, жалоба и т. д.)

#### **2. Дистанционное консультирование.**

Под дистанционным консультированием понимаются ответы на обращения граждан посредством электронной или обычной почты. Обращение поступает в юридическую клинику, передаётся консультанту. В течение определённого количества времени (1-2 недели) консультант готовит ответ, ответ проверяется куратором клиники и направляется гражданину.

#### **3. Телефонные консультации.**

Образуются так называемые «горячие линии», на которых дежурят студенты и отвечают на вопросы граждан по телефону. В основном такие консультации даются по не очень сложным правовым вопросам, или даётся рекомендация записаться на личный прием.

#### **4. Выездные консультации.**

Юридические клиники могут организовывать выездные консультации в социальные учреждения (дома престарелых, детские дома и др.) по предварительной договорённости, где клиницисты дают консультации людям, не имеющим возможности обратиться в клинику другим способом.

### **Знаменитые юридические клиники.**

Три причастной школы Стэнфорда - отличный пример юридической клиники уголовного правосудия.

Проект «Три фразы» - предоставление заключенным, приговоренных к пожизненному заключению представителей, в соответствии с законом трех выстрелов в Калифорнии.

Одна из многих клиник, есть клиника и на иммиграционном факультете Техаса. В иммиграционной клинике, студенты юристы стоят перед отделом национальной безопасности в федеральных судах, в защиту всех иммигрантов с низким доходом в мире.

Клиника юридического факультета Джорджтауна, заняли первое место за участие в программу «Доступное жилищная транзакция». Которые далее были включены в сотрудничество с социальными предприятиями. Одним из их предложений является создание центра юридических исследований, для представителей ищущих политического убежища в Соединенных Штатах.

Юридический факультет «Luis и Clark», юридическая клиника данного ВУЗа занимаются реальными правовыми проблемами в экологической сфере и имеет центр проектирование законов, в отрасли международной экологией. Также приоритетом данной клиники, является защита и сохранение окружающей среды.

В юридическом факультете Northwestern University Pritsker студенты помогают клиентам, в апелляционном порядке в судебных процессах проводимые в верховном суде Соединенных Штатах, обжалующих решения судов первой инстанции.

Есть даже юридические клиники, в верховных судах США, также в факультетах Техасского Университета, Университета Вирджинии, Ельском юридическом школе, факультете северо-западного университета и факультете юго-западной юридической школы.

Юридическая клиника, программа создана на юридическом учебном заведении, который дает обучающимся, возможность получить опыт в юридической сфере, еще в раннем учебном процессе, так как они оказывают услуги с помощью консультации лицам нуждающегося в правовой защите прав и свобод.

В юридических клиниках, студенты выполняют различные задачи, в основном направленных на объяснения прав свобод физических и юридических лиц в сфере гражданской, экономическо-социальной, административной, трудовой и в других правовых отраслях. В процессе, студенты обучаются навыкам, проводит правовых исследований, анализировать и составлять соответствующие документы юридического характера, а также ввести профессиональный разговор с клиентами.

Юридические клиники, как правило, оказывают бесплатные юридические услуги клиентам (*Pro Bono* от лат. «ради общественного блага»). Участие в юридической клинике является отличным способом, чтобы иметь опыт, прежде чем они идут на рынок труда. Юридические клиники доступны во многих областях права.

Учитывая международный опыт, правительством Узбекистана, в целях обеспечения тесной связи между образовательным процессом и правовой практикой путём развития образования юридической клиники, было принято Указ Президента республики Узбекистан от 20.04.2020 года «О дополнительных мерах по кардинальному совершенствованию юридического образование и науки в республики Узбекистан» № 5987.

Согласно указу, в юридических учебных заведениях было создано юридические клиники, которые оказывают бесплатную правовую помощь физическим и юридическим лицам, по вопросам гражданских, коммерческих, административных, трудовой и в других правовых отраслях. Также, определено, что, путём проведения на систематической основе правовых консультации население, оказывать влияние на правовое сознание народа.

*Использованные литературы:*

1) *Wikipedia.org*

2) *Указ Президента республики Узбекистан от 20.04.2020 года «О дополнительных мерах по кардинальному совершенствованию юридического образование и науки в республики Узбекистан» № 5987*

3) *Указ Президента республики Узбекистан от 09.01.2019 года «О коренном совершенствовании системы повышения правосознания и правовой культуры в обществе» № 5618*

**ФИО автора:** Абдурафикова Дилдора Абдувохидовна.

Тошкент вилояти Оҳангарон шаҳар

7- ихтисослаштирилган ёрдамчи мактаб логопед ўқитувчиси

**Название публикации:** «ЛОГОПЕДИЯ ФАНИНИНГ УМУМИЙ МАСАЛАЛАРИ НУТҚ ФАОЛИЯТИНИНГ УМУМИЙ ПАТОЛОГИЯСИ»

**Аннотация:** Талаффуз бузилишларни бартараф этиш учун логопедик таъсир лозим ҳисобланади. Логопедик таъсирнинг асосий мақсади, нутқ товушларини тўғри шакллантиришдир.

Логопед болани тўғри талаффузга ўргатиши учун боланинг ёшига, индивидуал хусусиятларига мос бўлган самарали усулларни топиши ва улардан ўз ўрнида фойдалана олмағи лозим.

**Калит сўзлар:** тарбия воситаси, нутқ нуқсони, логопедия структураси, онтогенез, нутқ нормаси, педагогик ташхис, болалар логопедияси.

Логопедия бу – нутқ бузилишлари ҳақидаги махсус таълим ва тарбия воситасида нутқ бузилишларини ўрганиш, тузатиш ва олдини олиш ҳақидаги педагогик фандир. Логопедия нутқ фаолияти бузилишининг сабаблари, механизмлари, аломатлари, оқимлари таркибини ўрганади. Шунинг учун уни махсус педагогика сирасига қўшадилар.

«Логопедия» термини грекча *логос* (сўз, нутқ), *пейдео* (тарбиялайман, ўқитаман) сўзлардан ташкил топган бўлиб, таржимада тўғри «нутқни тарбиялаш» маъносини англатади.

Фан сифатида логопедия нутқ нуқсонини тузатиш, нутқий фаолияти заифлашган шахсларни ўқитиш ва тарбиялаш жараёни ҳисобланади. Логопедияни ўрганиш объекти – нутқ нуқсонига эга бўлган шахс. Адабий тилда қабул қилинган нутқ нормасидан биров бўлса ҳам четга чиқиш – бу нутқ нуқсони деб ҳисобланади.

Замонавий логопедия структураси мактабгача ёшли, мактаб болалар логопедияси, ўсмирлар ва катта ёшдагилар логопедиясига бўлинади.

Логопедиянинг асосий мақсади нутқида нуқсонли бор шахсларни ўқитиш, тарбиялаш ва қайта тарбиялашнинг илмий асосланган тизимини ишлаб чиқиш, Шунингдек, нутқ нуқсонининг олдини олишдан иборатдир. Логопедия фани оптимизм ва чуқур инсонпарварлик билан йўғрилгандир. У нутқида нуқсонли бор болаларнинг шахс сифатида ҳар томонлама ривожланиши учун қулай имкониятлар яратиб беради.

**Логопедия фанининг қуйидаги вазифаларини ажратиб кўрсатиш мумкин:**

1. Нутқ бузилишининг турли шаклларида нутқ фаолиятининг онтогенезини ўрганиш.
2. Нутқ бузилишларининг кенг тарқалганлиги, аломатлари ва даражаларини аниқлаш.
3. Нутқий фаолияти бузилган болаларнинг ўз-ўзидан ва бирор мақсадга қаратилган ривожланиш динамикасини, Шунингдек, нутқий заифликни уларнинг шахс сифатида етишувига, руҳий ривожланишига, турли кўринишдаги фаолиятларини намоён қилишга, ўзларини тутишларига таъсирини аниқлаш.
4. Ривожланишида турли хил фарқлар бўлган болаларда (ешитиш, кўриш, фикрлаш қобилиятининг ҳамда таянч ҳаракат аппаратининг бузилиши ҳолларида) нутқнинг шаклланиши ва нутқ бузилишлари хусусиятини ўрганиш.
5. Нутқ бузилишининг келиб чиқиш сабаблари, механизмлари, тузилиши ва аломатларини аниқлаш.
6. Нутқ бузилишларининг педагогик ташхиси, методларини ишлаб чиқиш.
7. Нутқ бузилишларини тартибга солиш.
8. Нутқ бузилишини бартараф этиш тамойиллари, дифференциялашган методлари ва воситаларини ишлаб чиқиш.
9. Нутқ бузилишининг олдини олиш методларини такомиллаштириш.
10. Логопедик ёрдамни ташкил этиш масалаларини ишлаб чиқиш.

Логопедиянинг юқорида кўрсатилган вазифаларида унинг ҳам назарий, ҳам амалий йўналишлари белгилаб берилгандир. Унинг назарий томони – нутқ бузилишларини ўрганиш, ҳамда уларнинг олдини олиш, аниқлаш ва тузатишнинг илмий асосланган методларини ишлаб чиқишдан иборат.



Амалий томони – нутқ бузилишининг олдини олиш, аниқлаш ва бартараф этишни ўз ичига олади. Логопедиянинг назарий ва амалий вазифалари бирбирига чамбарчас боғлангандир.

Логопедик жараёни ташкил этиш нутқ бузилишини тўғрилаш билан бир қаторда психофизик нуқсонларни ҳам тугатиш ёки енгиллатиш учун шароит яратади. У педагогик таъсир қилишнинг муҳим мақсади бўлган шахсни ҳар томонлама камол топтириш имконини беради.

Логопедия фан сифатида муҳим назарий ва амалий аҳамиятга эгадир. У тилнинг, нутқнинг ижтимоий моҳияти, боланинг нутқи, тафаккури ва бутун руҳий фаолиятнинг чамбарчас боғлиқлиги билан белгиланади.

Нутқ вазифаси инсоннинг муҳим руҳий вазифаларидан бири ҳисобланади.

Нутқ ривожланиши жараёнида билиш фаолиятининг олий шакллари, тафаккур қобилиятлари шаклланади. Сўзнинг аҳамияти ўз-ўзидан умумлаштирувчи ҳисобланади ва шу муносабат билан ўзида нафақат нутқ бирлигини, балки тафаккур бирлигини ҳам намоён қилади. Улар айнан ўхшаш эмас ва маълум даражада бир-бирига боғлиқ бўлмаган ҳолда пайдо бўлади. Лекин боланинг руҳий ривожланиши жараёнида мураккаб, сифат жиҳатдан янги бирлик нутқий тафаккур, нутқий фикрлаш фаолияти пайдо бўлади.

Нутқий муомала қобилиятини ўзлаштириш ўзига хос инсоний, жтимоий алоқалар учун замин ҳозирлайди. У туфайли боланинг атрофмуҳит ҳақидаги тасаввурлари шаклланди ва ойдинлашади, уни акс эттириш шакллари такомиллашади.

Боланинг нутқни ўзлаштириши унинг хатти-ҳаракатларини англаш, режалаштириш ва тартибга солишга имкон беради. Нутқий муомала фаолиятнинг турли шаклларини ривожлантириш ва жамоа меҳнатида иштирок этиш учун муҳим шарт-шароитлар яратади.

У ёки бу даражадаги нутқ бузилишлари (нутқ бузилишларининг хусусиятига боғлиқ ҳолда) боланинг барча руҳий ривожланишларига салбий таъсир этади, унинг фаолиятида, юриш-туришида акс этади. Оғир нутқий бузилишлар ақлий ривожланишга, айниқса, билиш фаолияти олий

даражаларининг шаклланишига таъсир этиши мумкин. Бу нутқ ва тафаккурнинг чамбарчас боғлиқлиги, ижтимоий, жумладан нутқий алоқаларнинг чекланганлиги билан боғлангандир. Бу жараёнда боланинг атроф-муҳитни идрок этиши амалга ошади.

Нутқ бузилиши, нутқий муомаланинг чекланганлиги бола шахсининг шаклланишига салбий таъсир кўрсатиши, аслида бўлмаган руҳий бузилишларни, ҳиссий-иродавий соҳанинг ўзига хос хусусиятларини келтириб чиқариши, унинг характеридаги салбий фазилатлар (тортинчоқлик, қатъиятсизлик, одамовилик, салбийлик, номукаммаллик туйғуси)нинг ривожланиши учун йўл очиб бериши мумкин.

Логопедия бошқа фанлар билан чамбарчас боғлангандир. Шахсга ҳар томонлама таъсир кўрсатиш, нутқ бузилишини бартараф этиш ва олдини олиш билан омилкорона шуғулланиш учун нутқдаги нуқсонларнинг белгиларини, уларнинг этиологияси, механизмлари, нутқ фаолияти бузилиши таркибидаги нутқий ва нутқсиз белгилар муносабатларини билиш керак. Бу логопедиянинг бошқа фанлар билан бўладиган алоқасини белгилайди.

Тизимлар ичидаги ва тизимлараро алоқалар бор. Тизим ичидаги алоқаларга педагогика ҳамда махсус педагогиканинг турли соҳалари: сурдопедагогика, тифлопедагогика, олигофренпедагогика, умумий ва махсус психология билан бўладиган алоқалари киради. Тизимлараро алоқаларга эса тиббий-биологик ва тилшунослик фанлари ўртасидаги алоқалар киради.

Логопедия умумий анатомия ва физиология, нутқ механизмлари, нутқ жараёнининг бош миёда ташкил этилиши ҳақидаги, нутқ фаолиятида иштирок этадиган анализаторларнинг қурилиши ва ҳаракатга келиши ҳақидаги билимлардан фойдаланади.

Нутқ бузилиши механизмларини тушуниш тузатиш жараёни қонуниятларини аниқлаш учун олий руҳий функцияларнинг динамик локализатсияланиши тўғрисидаги, нутқнинг онгда шаклланиши борасидаги билимларни эгаллаш керак бўлади.

Нутқ мураккаб функционал жараёндир. Унинг асосида мулоқот жараёнидаги тил белгиси тартибларидан қўлланиш ётади. Тилнинг мураккаб тизими узок муддатли ижтимоий-тарихий ривожланиш маҳсули бўлиб, у бола томонидан нисбатан қисқа муддатларда ўзлаштириб олинади.

Нутқий тизим бош мия аъзоларининг фаолиятига асосланади. Улардан ҳар бири нутқ фаолиятининг ўзига хос вазифасини бажаради.

А.Р. Лурия мия фаолиятини учта функционал блокка ажратади.

Биринчи блок – бош мия пўстлоғи ости (юқори ствол ва лимбик область) ҳақидаги билимларни ўз ичига олади. У бош мия қатлами тонусининг нормаллиги ва унинг тетиклик ҳолатини таъминлайди.

Иккинчи блок – орқа мия қатлами катта яримшарлари бўлақларини ўз ичига олади, ташқи дунёдан олинган сезги ахборотларини қабул қилади, қайта ишлайди ва сақлайди. У билиш (гностик) жараёнини амалга оширадиган асосий мия аппарати ҳисобланади.

Унинг тузилиши бирламчи, иккиламчи ва учламчи доираларга ажралади. Бирламчи доира – мия қатламининг проексион доираларидир, унинг нейронлари жуда ҳам юқори даражада ўзига хослиги билан ажралиб туради. Уларда алоҳида сезги аъзоларидан сезги ахборотларини қабул қилиш ҳодисаси юз беради.

Мия қатлами аппаратларининг бирламчи доиралари устидан иккиламчи доиралар қурилгандир. Улар бирламчи доира орқали олинган қўзғалишларни таҳлил қилади. Иккиламчи доиралар бирламчи доиралар каби, ўзининг ихтисосий моддаллиги (кўриш, эшитиш ва бошқа доиралар)ни сақлайди. Бирламчи ва иккиламчи доиралар у ёки бу анализатор (кўриш, эшитиш ва бошқалар)нинг бош мия қатлами бирикмасини ўзида намоён этади.

Учламчи доиралар анализаторларнинг мия қатлами бўлинмаларини ўзгартириш доиралари ҳисобланади. Улар турли моддалликда олинган сезги ахборотларини таҳлил, синтез, интегратсия қилиш вазифасини ўтайди. Уларнинг фаолияти асосида синтезларнинг беқарор ва ташқи даражасидан символик даражага, эътиборини қаратиш муносабатлари, мураккаб логикграмматик сўзлар қурилиши ҳақидаги билимлар билан иш кўришга ўтиш содир бўлади.

Учинчи блок катта ярим шарлар қобиғининг олдинги бўлимлари (мотор, мотор олди ва олд фронтал соҳа) доирани ўз ичига олади. Бу блок инсон фаолиятини режалаштириш, мослаштириш ва назорат қилишни таъминлайди. У, Шунингдек, мия қобиғи остидаги аъзолар фаолияти барча тизимларнинг тонуси ва тетик ҳолатини улар фаолияти олдига қўйилган вазифаларга мувофиқ мослаштиришни амалга оширади.

Нутқ фаолияти барча блокларнинг биргаликда ишлаши натижасида вужудга келади. Шу билан бирга ҳар бир блок нутқ жараёнида алоҳида, махсус ўзига хос хусусияти билан иштирок этади.

Логопедия умумий, махсус психология ва психодиагностика билан чамбарчас боғлангандир. Логопед учун боланинг руҳий ривожланиш қонуниятларини билиш, турли ёшдаги болаларни психологик-педагогик текшириш методларини билиши муҳимдир. Логопед ана шу методлардан фойдаланиб, нутқ бузилиши турли кўринишларини табақалаштириш ва уларни интеллектуал етишмовчилик, ҳис-ҳаяжонли ва ҳаракат жараёнидаги заифлашувлар билан боғлиқ бўлган нутқ бузилишларидан ажрата олади. Психологик билимлар логопедга нафақат нутқ нуқсонининг ўзини, балки ундан ҳам олдин болани кўришга, унинг нутқий бузилишининг руҳий ривожланишидаги муҳим жиҳатлар билан бўладиган ўзаро алоқасини умуман тўғри тушунишга ёрдам беради. Бу билим унга турли ёшдаги болалар билан алоқа боғлашга, уларнинг нутқи, нутқидаги халақит берувчи омиллар, хотираси, диққат-эътибори, интеллекти, ўзини эркин ёки ҳис-ҳаяжонли тутишларини текширишда маъқул методларни танлаб олишга, Шунингдек, маълум ёшдаги бола фаолияти устидан логопедик иш олиб боришга кўмаклашади.

#### **Адабиётлар:**

1. Аюпова М.Ю. Логопедия. Дарслик. Т.: Ўзбекистон файласуфлари миллий жамияти, 2007.
2. Логопедия Л.С.Волкова, С.И.Шаховская. Изд-во «Владос» – М., 2002.

3. Голубева Г.Г. Коррекция нарушений фонетической стороны речи у дошкольников. Изд-во «Союз» – М., 2001.
4. Краузе Е.Н. Логопедия. Изд-во «Короне принт» – М., 2003.
5. Мўминов Л., Аюпова М. Логопедия. – Т., 1993.
6. Хрестоматия по логопедии Т.2. (под.ред. Волкова С.Л., Селиверстов В.И.) Изд-во «Владос» – М., 1997.

**ФИО авторов:** Ёркиной Хамраева

Каршинский ГУ

Вазира Давирова

Каршинский ГУ

**Название публикации:** «ОСОБЕННОСТИ ГРАММАТИЧЕСКОЙ КАТЕГОРИИ РОДА В РУССКОМ ЯЗЫКЕ»

*Ключевые слова:* категория рода, элементы родовых различий, биологический пол, имена собственные, морфологические показатели, грамматические правила.

*Ключевые слова:* род категорияси, родларни фақрловчи унсурлар, биологик жинс, атоқли отлар, морфологик кўрсаткичлар, грамматик қоидалар.

*Key words:* gender category, elements of generic differences, biological sex, proper names, morphological indicators, grammatical rules.

#### РЕЗЮМЕ

В статье рассматриваются особенности русской грамматической категории рода, которая отсутствует в узбекском языке, объясняются трудности усвоения данной категории учащимися национальных школ, излагаются пути усвоения данной категории нерусскими школьниками.

#### РЕЗЮМЕ

Мақолада рус тилидаги грамматик род категориясининг ўзига хос хусусиятлари баён қилинган, ўзбек тилида мавжуд бўлмаган ушбу категориянинг миллий мактаб ўқувчилари томонидан ўрганилиш жараёнидаги қийинчиликлар ва уларни бартараф этиш йўллари кўрсатилган.

#### SUMMARY

The article examines the features of the Russian grammatical category of gender, which is absent in the Uzbek language, explains the difficulties of assimilating this category by students of national schools, outlines the ways of assimilating this category by non-Russian students.

Имена существительные в русском языке отличаются большим семантическим объемом, богатством грамматических категорий и значений, разобраться в которых составляет большую сложность для изучающих русский язык как неродной. Это один из самых важных составляющих словарный запас в русском языке учащихся-узбеков. В нашей многонациональной Республике проживают нации и народности, говорящие на русском языке, и поэтому русский язык все же остается одним из живых языков, на изучение которого имеется большой спрос. После присвоения узбекскому языку статуса Государственного языка русский язык, как бы, отошел на второй план. Статуса иностранного языка он не получал, так как в нашей стране проживает русскоговорящее население: русские, татары, казахи, киргизы, корейцы, армяне, таджики и многие другие диаспоры. Но овладение русским языком находится в том же положении, что и другими иностранными языками такими, как английский, немецкий и другие. Потому что в отдаленных городах и селах республики, учащиеся не имеют возможности услышать живую русскую речь. Поэтому им трудно дается изучение русского языка. Исходя из этих соображений, мы постараемся рассмотреть, насколько это возможно, грамматические категории имен существительных русского и узбекского языков в сопоставительном аспекте.

Однако русская категория рода, о которой пойдет речь в данной статье, в узбекском языке отсутствует. Эта категория является одной из основных грамматических категорий в русском языке. В источниках по сопоставительной лингвистике обычно отмечается, что если в русском языке именам существительным свойственны грамматические категории рода, числа и падежа, то узбекские имена существительные обладают категориями числа, падежа и принадлежности [4, с. 25]. Но следует отметить, что в русском языке не только имена существительные, но и все именные части речи (прилагательные, числительные, местоимения, причастия), а также глаголы изменяются по родам. Как отмечают современные ученые: «Наиболее характерным морфологическим признаком имени существительного является категория рода. Все имена существительные, за незначительным исключением, относятся к одному из трех

родов: мужскому, женскому или среднему [6, с. 113].

«Категория рода существительных – одна из основных категорий имени существительного. Л.Д. Чеснокова дает следующую – одну из общепринятых классификаций рода существительных: 1) существительные мужского рода; 2) существительные женского рода; 3) существительные среднего рода; 4) существительные общего рода (*сирота, соня*); 5) существительные *pluralia tantum*, не имеющие рода. И.Г.Милославский придерживается другой классификации: 1) существительные мужского рода; 2) существительные женского рода; 3) существительные среднего рода; 4) существительные парного рода (*сани, ножницы* и т.п.). Существительные *сирота, соня* и др. относятся или к женскому, или к мужскому роду, в зависимости от контекста. В том случае, если совпадают мужской род и мужской пол, женский род и женский пол, то категория рода имеет номинативное значение. В остальных случаях ей присущ синтаксический компонент значения. Все существительные принадлежат к тому или иному роду, но они не изменяются по родам» [1, с. 143].

Как было отмечено выше, в узбекском языке в отличие от русского отсутствует категория грамматического рода. Хотя некоторые элементы родовых различий мы находим и в старой лексике, проникшей в узбекский язык из арабского языка (*muallim* «учитель» - *muallima* «учительница», *raqqos* «танцовщик» - *raqqosa* «танцовщица», *adib* «писатель» - *adiba* «писательница», *kotib* «секретарь» - *kotiba* «секретарь (ка)»), и в собственно узбекских словах прежде всего, в фамилиях женского рода (Аманова, Рустамова, Каримова) и другие.

Для выражения биологического пола в современном узбекском литературном языке и в его диалектах пользуются тремя способами: лексическим (*qiz-девочка, yigit-парень, ayol-женщина, erkak-мужчина, chol-старик, kampir-старуха*); синтаксическим (*vrach ayol – женщина-врач, siyosatchi erkak – мужчина-политик*) и морфологическим (в именах собственных арабского происхождения. Например: *Умид – Умида, Азиз – Азиза, Зойир – Зойира, Мунир – Мунира, Шоир – Шоира, Зариф – Зарифа, Зиёд – Зиёда* и



другие).

С целью различения имен собственных общих для мужчин и женщин, в диалектах к именам прибавляются аффиксоиды, к женским: *оу, beka, хон, бопи* (Юлдузой, Ширинбека, Омадхон, Мохинбону); к мужским: *боу, bek, jon, хо'ja* (Шарофбой, Одилбек, Азизжон, Акбарходжа) и т.д.

За последние десятилетия под влиянием русского языка появилась тенденция к поляризации собственных имен девочек с именами, оканчивающимися на *-а, -я*, эти окончания стали прибавляться даже к именам тюркского происхождения: *E'zoza* (правильный вариант – Эъзоз), *Raухона* (правильный вариант – Райхон), *Sevara* (правильный вариант – Севар), *Gulnoza* (правильный вариант – Гульноз), *Shirina* (правильный вариант - Ширин) и т.д. Тем не менее это никаким образом не отражается ни на согласовании с другими словами, ни на изменении их по падежам. В узбекском языке есть также несклоняемые женские имена арабского и тюркского происхождения. Например: *Юлдуз, Мухаббат, Фазилат, Санам, Севинч, Офтоб* и другие.

Поэтому в русской речи узбекских учащихся встречаются многочисленные ошибки, связанные с употреблением слов с родовыми различиями. Например, учащиеся-узбеки часто не различают несклоняемые женские имена от склоняемых, поэтому они склонны говорить: *Я встретила Юлдуза* или *Я встретила Мухаббата*. (это грубое нарушение грамматических правил русского языка).

Категория рода в русском языке имеет свои морфологические показатели, но все же сложная система родовых окончаний русского языка представляет самые серьезные трудности для учащихся, изучающих русский язык как неродной, и это прежде всего выражается в неправильном согласовании имени существительного с прилагательными, причастиями и глаголами (например: «После завтрака мы пойдем на экскурсия»; «Студентка, отвечающий у доска» и др.), а также в изменении падежных окончаний («красный книга», «кислый молоко»).

Значит, грамматическая категория рода в русском языке теснейшим образом

связана с явлением согласования. Об этом было отмечено в книге по современному русскому языку под редакцией В.А.Белошапковой: «Различия в роде у существительных проявляются 1) в согласовании с разными формами полных и кратких *прилагательных и причастий*: *большой завод, большая фабрика, большое поле*; 2) в согласовании с разными формами глаголов в прошедшем времени изъявительного наклонения и в сослагательном наклонении: *был завод, была фабрика, было поле*; 3) в возможности замены разными формами местоимений: *завод – он, фабрика – она, поле – оно*» [5, с. 404].

Это положение можно рассмотреть в сравнительных конструкциях:

*Мой чёрный конь(0) – Mening qora tulporim.*

*Моя чёрная сумка – Mening qora sumkam.*

*Мое чёрное платье – Mening qora ko'ylagim.*

Связь категории рода с согласованием ярче проявляется при склонении словосочетаний по падежам. Это можно увидеть в следующей таблице:

В русском языке		В узбекском языке	
Падежи	ссч	Падежи	ссч
Именительный	<i>Мой чёрный конь</i>	Bosh	<i>Mening qora tulporim</i>
Родительный	<i>Моего чёрного коня</i>	Qarataich	<i>Mening qora tulporimning</i>
Дательный	<i>Моему чёрному коню</i>	Jo'nalish	<i>Mening qora tulporimga</i>
Винительный	<i>Моего чёрного коня</i>	Tushum	<i>Mening qora tulporimni</i>
Творительный	<i>Моим чёрным конем</i>		
Предложный	<i>О моём чёрном коне</i>		
		O'rin-payt	<i>Mening qora tulporimda</i>
		Chiqish	<i>Mening qora tulporimdan</i>

Следует отметить, что в русском языке все определяющие слова (сколько бы их ни было) подчиняются правилам согласования и согласуются с определяемым словом в роде, числе и падеже. Например: *Мой сильный чёрный конь*.

В узбекском языке отсутствует такого рода согласование, но в словосочетаниях такого типа для обозначения принадлежности употребление личного местоимения 1-го лица единственного числа в родительном падеже как

определяющего слова необязательно, так как притяжательный аффикс в конце определяемого (т.е. главного слова) указывает на принадлежность предмета к одному из трех лиц в единственном или во множественном числе. Например: *tulporim* (мой конь), *tulporing* (твой конь), *tulpori* (его конь, их конь), *tilporimiz* (наш конь), *tulporingiz* (ваш конь).

В русской речи узбеков отмечается иногда склонность к утрате окончания имен существительных. Например: *кукуруз* (вместо *кукуруза*), *минут* (вместо *минута*), *сигарет* (вместо *сигарета*) или наоборот: *санатория* (вместо *санаторий*). Ряд этих слов усвоен, то есть заимствован узбекским языком, его диалектами и говорами давно и именно в указанных формах.

Ш.К.Марданов, изучавший семантические изменения русских слов в узбекском языке, пишет, что «русские слова, имевшие родовые признаки, в узбекском языке, в котором нет категории рода, их утрачивают [3, с. 13].

Под термином «утрата» мы понимаем отсечение конечных звуков. При заимствовании русских слов происходили не только процессы утраты, но и субституции, заимствование слов без изменения и др. Очевидно, нельзя говорить о том, что все заимствованные слова утрачивают родовые показатели (в данном случае – имена существительные с определенными окончаниями).

Отмеченные фонетические явления, по нашему мнению, наблюдались во всех тюркских языках на раннем этапе заимствования слов с русского языка.

Во второй половине XX века множество слов заимствовалось тюркскими языками без изменения, то есть в том орфографическом и орфоэпическом оформлении, как это принято в русском языке (в узбекском литературном языке: *контрабанда, коррупция, пробка, коробка, физика, республика, конституция, биохимия, эпидемия, армия, копия, анатомия, радио, очко, домино, кресло, диван, стол, стул* и многие другие). В таких случаях не приходится говорить об утрате родовых показателей. Но поскольку в тюркских языках отсутствует категория рода и, таким образом, согласование сказуемого с подлежащим, согласование определяющего слова с определяемым по родовым показателям, то окончания слов не играют никакой роли в этих грамматически процессах.

Например: *учить физику – fizikani o'qimoq; использовать карандаш – qalamni ishlatmoq; нет копии – kopiya yo'q.*

Русский ученый И.А.Киссен в своих трудах по сопоставительной грамматике писал: «Русское имя существительное значительно отличается от узбекского существительного еще и тем, что оно обязательно выражает категорию грамматического рода (мужского, женского или среднего), в то время как в узбекском языке категория рода вообще отсутствует. Это обстоятельство вызывает необходимость специально обучать узбекских школьников способам различения рода существительных, причем не только в их исходной (основной) форме, то есть в именительном падеже единственного числа, но также в других падежных формах единственного и частично множественного числа» [2, с. 23].

К вышеизложенному необходимо добавить, что категория рода в русском языке – одна из труднейших для освоения не только учащимися национальных школ, у которых родной язык – узбекский, но и детьми, которые растут в однородной русской языковой среде. Наблюдения детской речи показывают, что, исходя из окончаний в произношении дети иногда говорят *моя papa, моя яблока.*

Таким образом, для правильного употребления родовых окончаний в словах русского языка важны три фактора: соответствующая окружающая языковая среда; знание грамматических правил; активная речевая деятельность. Кроме того, при изучении категории рода в нерусской школе надо обратить внимание учащихся на чисто морфологические признаки грамматического рода имен существительных – окончания именительного и родительного падежей единственного числа и на определение рода существительных, обозначающих живые существа мужского или женского пола, не по морфологическому, а по семантическому признаку.

### **Литература:**

1. Жеребило Татьяна Васильевна. Словарь лингвистических терминов. Изд. 5-е, испр. и доп. – Назрань: ООО «Пилигрим», 2010. – 486 с.

2. Киссен И.А. Курс сопоставительной грамматики русского и узбекского языков. Ташкент: Укитувчи. - 120 с.
3. Марданов Ш.К. О семантических сдвигах русских лексических заимствований в узбекском литературном языке // Советская тюркология. 1981. № 2. С. 11-16.
4. Рахматуллаев Ш. Ўзбек ва рус тилларини қиёслаш. Тошкент: Ўзбекистон, 1993. 110 с.
5. Современный русский язык. Под редакцией В.А.Белошапковой. М.: Высшая школа, 1989. – 800 с.
6. Современный русский язык: Учебник / Под редакцией Н.С. Валгиной. - 6-е изд., перераб. и доп. Москва: Логос, 2002. - 528 с.

**ФИО автора:** Sulaymonov Komil

Toshkent Axborot texnologiyalari universiteti Samarqand filiali magistranti  
Samarqand, O'zbekiston

**Название публикации:** «ILMIY AXBOROTNING ROLI VA AHAMIYATI»

**Annotasiya:**

Ushbu maqolada axborot, uning mohiyati, ilmiy bilishdagi roli va ahamiyati tahlil qilingan. Shuningdek, axborotlashgan jamiyatning vujudga kelishi ham oqibatlarini bayon etilgan.

**Kalit so'zlar:** axborot, axborotlashgan jamiyat, informatika.

**РОЛЬ И ЗНАЧЕНИЕ НАУЧНОЙ ИНФОРМАЦИИ**

**Комил Сулаймонов**

Магистрант Самаркандского филиала Ташкентского университета  
информационных технологий  
Самарканд, Узбекистан

**Аннотация:**

В данной статье анализируется информация, ее сущность, роль и значение в научном познании. Также изложены последствия возникновения информационного общества.

**Ключевые слова:** информация, информационное общество, информатика.

**THE ROLE AND IMPORTANCE OF SCIENTIFIC INFORMATION**

**Sulaymonov Komil**

Master's degree of Samarkand branch of Tashkent University of Information  
Technologies  
Samarkand, Uzbekistan

**Annotation:**

This article analyzes information, its essence, its role and importance in scientific cognition. The consequences of the emergence of an informed society are also explained.

**Keywords:** information, information society, informatics.

So‘nggi yillarda «axborot», «invariantlik», «nomuayyanlik» kabi umumilmiy tushunchalar falsafiy tahlil predmetiga aylandi. Bilimning u yoki bu tarmoqlarida yuzaga kelgan va ilmiy bilishning mantiqiy-metodologik vositalari darajasiga ko‘tarilgan bu tushunchalar nafaqat obyektlar va jarayonlarni ko‘rishning umumiy usullari, balki rivojlanayotgan bilimni tahlil qilish shakllari hamdir.

Ayrim tadqiqotchilar natijalariga ko‘ra, hozirgi davrda fan sohasida erishilgan natijalar ham o‘n yilda, informasiya olish esa har 3-4 yilda ikki barobarga oshmoqda[1.155]. Axborotlarni saqlash qa uzatish esa axborot texnologiyalari va infomatika fanining vujudga kelishiga zamin yaratdi.

Axborot texnologiyalari – bu obyekt, jarayon yoki hodisaning (axborot mahsuloti) holati to‘g‘risida yangi sifatli ma‘lumot olish uchun ma‘lumotlarni yig‘ish, to‘plash, ishlov berish va uzatish vositalari va usullarinnng kombinasiyasidan foydalanish jarayonidir [2.103]. Axborot texnologiyalari bilish, ijod va innovasiya jarayonlarida eng texkor va ishonchli tizimga aylanib bordi.

Ilmiy ijodning rivojlanishi uning informativlik darajasi oshishi bilan bog‘liq. Bu pirovard natijada hodisalarning mohiyatini anglashning teranligi, insonga ham, insoniyatga ham bog‘liq bo‘lmagan obyektiv haqiqatga to‘liq erishilishi bilan o‘lchanadi[3.23]. Biroq bilish faoliyati (bilim olish jarayoni sifatida) yaxlit holda juda serqirradir. U ehtiyojlar, motivlar, maqsadlar, ularga erishish vositalari, bilishning shart-sharoitlari, subyektning informatsion «xulq-atvor» usullari, obyekt va faoliyat natijasini o‘z ichiga oladi. Bilish faoliyatini amalga oshirish natijasida bilim o‘sisini tahlili uning informativligi muammosining bo‘rtib ko‘rinishiga olib keladi. Ilmiy faoliyatga nisbatan mantiqiy-gnoseologik, sotsiologik va psixologik yondashuvlarning birligini ifodalovchi bu muammo hozirgi zamon fanining metodologik tadqiqotlarida hali yetarli darajada o‘rganilmagan.

Obyektni kuzatishdan olingan birlamchi mushohadadagi axborot matnda qayd qilingandan keyin ikkilamchi yozilgan axborotga aylanadi. Keyinchalik bu axborot tahlil qilinadi, tadqiqot jarayonida qayta ishlab chiqiladi. Mavjud nazariy tasavvurlar doirasida umumlashtiriladi. Olingan yangi natija kompyuter saytlariga o‘tkaziladi,

ilmiy nashrlarda chop etiladi. Axborot tizimiga o'tkazilgan tadqiqot natijalari ilmiy axborotga aylanadi.

Faoliyatni qaysi turi bo'lmasin, barchasi axborotni qabul qilish va qayta ishlashga asoslangan. Insoniyat, u bunyod etgan ijtimoiy tuzilmalar axborot manbalari va oqimlari bilan o'ralgan. Demak, biz o'zimiz yaratgan axborot olamida yashaymiz. Bu olamni biosfera, naosfera va texnosferadan farq qilish uchun "Informosfera" deb ataydilar.

Axborotning o'zi nima? Kibernetika fani otasi N.Viner axborot materiya ham emas, energiya ham emas, axborot bu axborotdir, degan edi. Bu tarif axborotning o'ziga xos hodisa ekanligiga ishora qiladi xolos, lekin bu o'ziga xoslik nimadan iborat bo'lishi mumkinligini ko'rsatmaydi.

Tadqiqotlar shuni ko'rsatadiki, axborot mohiyatan o'z-o'zini tashkil qiluvchi tizimlarning (jonot, inson, jamiyat, ijtimoiy tuzilmalar va boshq.) funkcionar xossasi, ya'ni faoliyat ko'rastish vositasi bo'lib, shu xossa orqali tuzilmalarda harakat, o'zgarish, o'zaro ta'sir, o'z-o'zini tiklash, aloqa amalga oshiriladi.

O'z-o'zini tashkillashtiradigan tizimlar uchta fundamental asos – modda, energiya va axborotni o'zlashtirish, ulardan foydalanish jarayonida turli funktsiya va amallarni bajaradilar.

Jamiyatda ishlab chiqariladigan axborotlar majmuasi ijtimoiy axborot deyiladi. Ijtimoiy axborotning bir ko'rinishini ilmiy axborot tashkil qiladi.

Ayrim adabiyotlarda "Axborot" va "bilim" tushuncalari aynanlashtiriladi. Vaholangki, bilim axborot emas, u ongdagi obrazlar, tushunchalar va tasavvurlardan iborat bo'lib, nutqda, aloqa kanalida axborotning mazmuni bo'lib qoladi. Fanda ilmiy axborotni ishlab chiqish va iste'molchilarga uzatish ishlarini axborot texnologiyasi tizimlari bajaradi. Axborotni qog'ozli va qog'ozsiz vositalarda saqlash va uzatish tizimlari mavjud.

Hozirgi vaqtda qog'ozsiz texnologiyalar (kompyuter, internet, megafon, fleshka va boshqalar) axborotni ishlab chiqish, izlash va uzatishda ustuvor texnologik tizimga aylanmoqda.



Axborotni geometrik progressiyada ko'payib borayotgani bois, axborotni joylashtirish, saqlash va izlash texnologiyalarini taraqqiy etishi sharoitida axborot bilan ishlash ko'nikmasini shakllantirish aqliy mehnat sohiblari uchun muhim ahamiyat kasb etmoqda.

Aytish keraki, axborotlar okeanida kerakli ma'lumotni izlash tizimi murakkablashib bormoqda, unga oid maxsus bilim yo'nalishi – informatika esa har tomonga tarmoqlanib borayotgan texnologik bilimlar kompleksiga aylangan.

*Axborotni izlash, u bilan ishlashni tashkil qilishda ba'zi bir uslubiy qoidalarga e'tibor berish kerak:*

1. Hozirgi zamon axborot texnologiyasi tizimlarini yaxshi bilish, ular bilan ishlash uquviga ega bo'lish.
2. Ilmiy-texnik axborot tizimlari to'g'risida aniq tasavvurni shakllantirish.
3. Mutaxassislik bo'yicha axborot manbalarini mumkin qadar to'liq bilish.
4. Axborotni izlashning eng oqilona yo'lini tanlash, uni qayta ishlash usuli va vositalarini o'ylab ko'rish, tayyorlash.
5. Yordamchi bibliografik va axborot materiallaridan foydalanish uquviga ega bo'lish [4.67].

Hozirgi zamon fanining rivojlanishi, xususan, ilmiy tadqiqot usullari va vositalari muttasil murakkablashib borishida namoyon bo'ladiki, bu axborot texnikasini qo'llashni taqozo etadi. Bunday holat ilmiy tadqiqotning barcha darajalari – empirik darajasiga ham, nazariy darajasiga ham xos. Empirik tadqiqot bosqichida informatika ilmiy eksperimentni hunarmandchilik ko'rinishidagi faoliyatdan katta-katta axborot to'plamlarini avtomatlashtirilgan yo'sinda olish va ularga ishlov berishga yo'naltirilgan zamonaviy ilmiy tahlilning alohida turiga aylantirish uchun imkoniyat yaratadi. Nazariy tadqiqot bosqichida axborot texnikasi har xil ilmiy gipotezalarni tekshirish vositasi bo'lib xizmat qiladi, tartibga keltirilmagan ma'lumotlar yig'indilarini ilmiy-nazariy qoidalarga aylantirishga yordam beradi.

Axborotni kiritish, unga ishlov berish, uni saqlash va berish uchun fanda avtomatlashtirilgan axborot-qidiruv tizimlari – mantiqiy, matematik, lingvistik va texnik vositalarning o'zaro bog'liq majmuidan keng foydalanilmoqda. Bunda

avtomatlashtirilgan axborot- qidiruv tizimiga qo'yiladigan talablar yo tadqiqot obyekti tomonidan, yo mazkur fan sohasining nazariy negizi va axborot-texnika vositalari yordamida shakllanadi. Bunday tizimlar matematik usullar va algoritmlar majmui shaklida matematik ta'minlash vositalariga ega bo'ladi. Mazkur vositalar eksperimentlarning natijalariga ishlov beradi, qarorlar qabul qilish usullari va algoritmlarini belgilaydi. O'ta murakkab hodisalar va jarayonlarni tadqiq qilishga fanning o'tishi, qisqa muddatda aniq natijalarga erishish talabining qo'yilishi fanda eksperimentlar o'tkazish va ularning natijalariga ishlov berishni avtomatlashtirishni taqozo etadi.

***Ilmiy bilishda informatika fanining ahamiyati.*** Informatika falsafiy bilimning o'ziga xos sohasi – texnika falsafasining jadal rivojlanishini belgilab berdi. Texnika falsafasida kuchayib borayotgan texnika, uning rivojlanish qonunlari haqidagi bilimni texnikaning ijtimoiy funksiyalarini tushunish, uni amalda qo'llash oqibatlari bilan birlashtirishga urinish texnika falsafasidan texnosofiyaga – texnika falsafasining rivojlanishidagi sifat jihatidan yangi bosqichga o'tish masalasini ko'tarish imkonini beradi.

Ilmiy bilimlarni o'quv bilimlariga aylantirish jarayonida informatika katta rol o'ynaydi. Informatika har xil ta'lim dasturlari tuzish, nazorat masalalarining nazorat yechimlari algoritmlarini ishlab chiqish, rasmlil, grafikli, diagrammali, jadvalli, formulali va chiroyli sarlavhali matnlar tuzish, laboratoriya topshiriqlarini ishlab chiqish, o'rganilayotgan materialning o'zlashtirilishi ustidan nazorat qilish orqali fanning eng yangi yutuqlari ta'lim jarayoniga nisbatan tez kirib kelishiga imkoniyat yaratadi [5.111].

Axborot texnikasi og'ir va ba'zan mazmunsiz jismoniy mehnatdan insonni ozod qiladi. Aqliy mehnatning ahamiyati va salmog'i oshib boradi. Mehnat, inson ehtiyojlarini qondirish uchun tabiiy va ijtimoiy kuchlarni o'zgartirish jarayoni sifatida, insonning mehnat predmeti bilan bilvosita aloqasi kuchayishi bilan tavsiflanadi. Agar ilgari mehnat qurollari inson tabiiy jismoniy a'zolarining davomi hisoblangan va ularni kuchaytirishga xizmat qilgan bo'lsa, endi axborot qurilmalari inson aqlining ishini davom ettiradi va kuchaytiradi. Malakasiz mehnatning juda ko'p shakllari o'rnini

malakali mehnat egallaydi. Axborot texnologiyasining rivojlanishi mehnatkashlar ma'lumot va malaka darajasining o'sishiga, ishlab chiqarishda yuqori malakali mutaxassislar miqdorining ko'payishiga va past malakali kasblar sonining kamayishiga olib keladi. Mehnat unumdorligiga mehnatning og'irlashishi natijasida emas, balki bu ishning oqilona bajarilishi natijasida erishiladi. Mehnat jarayoni ijodiy faoliyat turiga, insonning o'z qobiliyatini namoyon etish vositasiga aylanadi. Moddiy ne'matlar ishlab chiqarish o'rnini insonni intellektual o'stirish egallaydi, inson qobiliyatini rivojlantirish hayotiy faoliyatning asosiy shakliga aylanadi, mehnatning insonparvarlashuvi sodir bo'ladi.

#### **Adabiyotlar ro'yxati:**

1. Yaxshilikov J.Ya., Muhammadiyev N.E. Falsafa. Darslik (barcha bakalavr yo'nalishlari uchun). – Samarqand: SamDU, 2021. –B. 712.
2. Yaxshilikov J.Ya., Muhammadiyev N.E. Texnika va informasion texnologiyalar falsafasi. Darslik. S.: “SamDU”, 2019 -B.216.
3. Qo'shoqov Sh.S. Fan va ilmiy ijodiyot metodologiyasining muammolari. – Samarqand: SamDU, 1997. –B.130.
4. Qo'shoqov Sh.S. Ilmiy tadqiqot metodologiyasi. – Samarqand: SamDU, 2013. –B. 172.
5. Sultanova G.S. Bilish falsafasi. – Samarqand: SamDU, 2020. –B. 160.

**ФИО авторов:** Баходиржонов.Т.Б

Ташкентская Медицинская Академия, г. Ташкент Республика Узбекистан

Хусанов Х.И

Ташкентская Медицинская Академия, г. Ташкент Республика Узбекистан

Зияева Ф.К

Ташкентская Медицинская Академия, г. Ташкент Республика Узбекистан

**Название публикации:** «ДИАГНОСТИКА КАРДИОВАСКУЛЯРНОЙ ПАТОЛОГИИ И ОЦЕНКА РАННЕГО АТЕРОСКЛЕРОЗА ПРИ СИСТЕМНОЙ КРАСНОЙ ВОЛЧАНКЕ»

**Аннотация:** Для выявления поражения сердечно-сосудистой патологии и раннего атеросклероза при системной красной волчанке было обследовано 24 пациентов с диагнозом системная красная волчанка (СКВ). Оценивались классические факторы риска. Проводилось дуплексное сканирование общих сонных артерий. У 90% больных встречается хотя бы один классический фактор риска. По результатам исследования было отмечено увеличение артериального давления, гипертриглицеридемия, повышение уровня липопротеидов низкой плотности (ХСЛПНП), гиперхолестеринемия. Результаты дуплексного сканирования сонных артерий показали, что у 42% больных показатель толщины интимомедиа (ТИМ) был повышен.

**Ключевые слова:** СКВ, сердечно-сосудистые факторы риска, атеросклероз.

**Актуальность.** Высокая сердечно-сосудистая заболеваемость и смертность больных с СКВ вследствие атеросклеротического поражения сосудов продолжает вызывать большой интерес специалистов различных направлений. Итак, заболеваемость СКВ колеблется от 4 до 200 случаев на 100000 населения и летальность вследствие сердечно-сосудистых заболеваний составляет от 5 до 75 %. Грозные клинические проявления атеросклероза (стенокардия, инфаркт миокарда (ИМ), поражение мозговых и периферических артерий) наблюдаются примерно у 20% пациентов страдающих СКВ. У женщин молодого и среднего

возраста, страдающих СКВ, инфаркт миокарда (ИМ) встречается в 50 раз чаще, чем в популяции и связан с классическими факторами риска[1,2]. Субклинические формы заболевания регистрируются значительно чаще - у 35-40% пациентов. Классические факторы риска кардиоваскулярных заболеваний (КВЗ) при СКВ подобны таковым в основной популяции: дислипидемия, сахарный диабет, курение, избыточный вес, артериальная гипертензия, возраст, малоподвижный образ жизни, отягощенная наследственность по сердечно-сосудистым заболеваниям и др. У мужчин риск ишемической болезни сердца (ИБС) примерно в 3 раза выше, чем у женщин того же возраста при одинаковом уровне холестерина[5]. Одним из методов раннего выявления атеросклеротического поражения сосудов и риска кардиоваскулярных катастроф является ультразвуковое исследование (УЗИ) сонных артерий с высоким разрешением, позволяющее определять атеросклеротические бляшки, оценивать толщину комплекса интима-медиа (КИМ).

**Цель:** Выявление поражения кардиоваскулярной патологии и раннего атеросклероза при системной красной волчанке.

**Материалы и методы исследования:** Было обследовано 24 пациентов (20жен. и 4 муж.) с диагнозом СКВ наблюдавшихся в многопрофильной клинике Ташкентской медицинской академии. Оценивались классические факторы риска: Индекс массы тела (ИМТ), дислипидемия, артериальная гипертензия, курение, сахарный диабет и наличие связанных с атеросклерозом заболеваний у родственников. Кроме этих, учитывались также такие факторы как пол, возраст и наличие ИБС. Пациентам с целью выявления субклинических форм атеросклероза было проведено дуплексное сканирование сонных артерий в трех точках с измерением толщины интима-медиа (ТИМ).

**Результаты:** Все больные по степени активности заболевания были разделены на группы (по шкале SELENASLEDAI): 1 степень – 4 больных; 2 степень – 17 больных; 3 степень – 3 больных. Хотя бы один классический фактор риска атеросклероза (чаще всего - ДЛП и АГ) встретился у 90% пациентов СКВ.

Таблица №1

Факторы риска	Частота признака	
	Общ. Кол-во (24)	%
Наличие у родственников заболеваний связанных с атеросклерозом	8	33%
Увеличение ИМТ	10	42%
Гиперхолестеринемия	14	<b>58%</b>
Гипертриглицеридемия	19	<b>79%</b>
Повышение уровня -ХСЛПНП >115 мг/дл	14	<b>58%</b>
Снижение концентрации ХСЛПВП <39 мг/дл	7	29%
Артериальная гипертензия	15	63%
Курение	2	8%
Сахарный диабет	2	8%

Как видно из табл., гиперхолестеринемия и повышенный уровень холестерина липопротеидов низкой плотности (ХСЛПНП) отмечены у 58% (средний уровень ХС составил -  $240 \pm 68,7$  мг/дл, ХСЛПНП -  $162,6 \pm 64,2$  мг/дл соответственно), самым высоким показателем оказалась гипертриглицеридемия (у 79% больных), а снижение концентрации ХС ЛПВП встречалось реже – у 29% больных.

Больные с признаками субклинического атеросклероза (1 группа) были старше -  $41,8 \pm 8,7$  лет, имели повышенную массу тела -  $25,3 \pm 6,4$  кг/м<sup>2</sup>, дольше принимали глюкокортикоиды (ГК) -  $152,3 \pm 111,1$  мес. по сравнению с группой пациентов без атеросклероза (2-ая):  $32,8 \pm 10,7$  лет,  $23,9 \pm 4,2$  кг/м<sup>2</sup> и  $77,4 \pm 78,7$  мес соответственно.

По результатам дуплексного сканирования сонных артерий в трёх точках с измерением толщины интима-медиа (ТИМ) было выявлено превышение этого показателя у 10 больных (42%), т.е.  $\geq 0,9$  мм, у 14 (58%) больных этот показатель составил  $\leq 0,9$  мм.

**Выводы:** По представленным выше данным частота встречаемости классических факторов риска у пациентов СКВ оказалась достаточно высокой. Классические факторы риска играют важную роль в развитии и диагностике раннего атеросклеротического поражения сосудов при СКВ и наиболее значимые из них – дислипидемия (ДЛП) и АГ. Преобладающими показателями были гиперхолестеринемия, повышение уровня ХСЛПНП и триглицеридов (ТГ). Снижение уровня ХС ЛПВП и увеличение общего ХС предрасполагают к развитию атеросклероза.

В соответствии с полученными нами данными частота АГ составила 63%, причем ДЛП и субклинические признаки атеросклероза у больных СКВ встречались наиболее часто в группе пациентов с высокими цифрами АД. Таким образом, классические факторы риска имеют существенное значение в прогрессировании атеросклероза и связанных с ним кардиоваскулярных патологий.

#### **Список литературы:**

- 1.Насонова Е.Л. Клинические рекомендации. Ревматология. М.:ГЭОТАРД-Медиа,2006.С.79-96
- 2.Черных Т.М., Карпенко Ю.Ю. Факторы риска развития сердечно-сосудистой патологии у пациентов системной красной волчанкой // Системный анализ и управление в биомедицинских системах. 2008. Т. 7.№3.С.592-595.
- 3.Sinicato NA, da Silva Cardoso PA. et al. Risk factors in cardiovascular disease in systemic lupus erythematosus //CurrCardiol Rev. 2013 Feb 1;9(1):15-9
- 4.Петри М., Перес-Гутанн С., Спенс Д. Факторы риска ишемической болезни сердца у пациентов с СКВ, 1992, 513-519

**ФИО автора:** Хамраев Салохитдин Атаевич

Бухарский филиал Ташкентского института инженеров ирригации и механизации сельского хозяйства

**Название публикации:** «ОСНОВНЫЕ ДАННЫЕ И ПОЛОЖЕНИЯ ПО ПРОЕКТИРОВАНИЮ ОСНОВАНИЙ И ФУНДАМЕНТОВ»

**Аннотация:**

В статье изучает вопросы «Механика грунтов» который рассматривает физико-механические свойства грунтов, методы расчета, прочности и деформаций оснований, а так же способы определения давления на грунт, где изучается вопросы совместной работы фундамента с основанием и методика их проектирование, так же описаны механические уплотнения грунтов, определение их несущей способности основания, рассмотрение целесообразность использования территории под здания и сооружения. Указаны основание, где учтены влияние веса грунта на равномерную осадку, который подразделяется на искусственный и естественный основания.

**Ключевые слова:**

Основания и фундаменты, проектирование, обстановка грунтов, подошва фундамента, залегание его на основание, деформация, величина нормативного давления, глубина заложения фундамента.

Проектируемое здание и сооружение следуют всегда рассматривать совместно с основанием на котором оно покоится.

К тому же устойчивость, прочность и жесткость, основания, зависит от устойчивости, прочности и жесткости фундамента, а также от вертикальных и горизонтальных несущих конструкции здания. При больших действующих нагрузок здания и сооружения осадки оснований могут оказаться чрезмерно большими, сопровождающие выпирание грунтов из под фундамента.

В следствии чего до начало производства работ по устройству фундамента зданий и сооружений, грунты основания подготавливают строительными



нормами и правилами, при этом выполняют планировку площадки и трамбовку котлованов механизированным способом.

Механическое уплотнение грунта выполняют для увеличения их несущей способности. По предварительной величине которая ожидается осадка грунта, определяется несущая способность основания и рассматривается целесообразность использования территории под здание его этажность и действующие нагрузки.

Следовательно по данным этих исследований принимается глубина заложения фундамента т.е. подошва фундамента монтируемый на поверхность слоя грунта основания.

Обоснованное проектирование оснований и фундаментов рассматривается при всестороннем учете грунтовой обстановке самих грунтов и грунтовых вод, которые различают на следующие грунтовые воды:

1. парообразная вода – это газообразное состояние грунта;
2. вода гигроскопическая – которая образуется в результате конденсации водяных паров;
3. вода пленочная – действующие силы молекулярного взаимодействия с твердыми частицами грунта;
4. вода гравитационная – которая перемещается в жидком состоянии, действующие силы тяжести;
5. вода в твердом состоянии – имеющая количество молекулярно-связанной воды и ее свойства, влияющий на физико-механические свойства грунта.

Физика – механические свойства грунтов которые влияют на их структуры определяющая взаимно-расположением зерен грунта и количественным соотношением фракций т.е. грунты имеют зернистую структуру плотную и рыхлую.

Структура основания грунтов наблюдается следующим образом:

1. ячеистая – свойственно пылеватый грунт;
2. хлопьевидная – глинистые грунты осадочного происхождения;

3.комковатая – верхний слой, связанных грунтов, у которых подвергаются процессам почвообразования;

4. сотообразная – наблюдаемая в лесах и лессовидных суглинках.

Из вышеизложенных, степень уплотненности грунта в условиях природного залегания оценивается на основе целого ряда физических характеристик, которые выявляются путем постановки опытов испытаниях в лабораторных условиях.

Определение в лабораторных условиях, физические свойства грунтов выявляются: рис.1.



Рис.1 Схематическое разделение грунта.

( Механика грунтов осн. И фундам.)

Стр.14 1.5.

Отсюда можно рассмотреть единицу объема грунта с обозначениями:

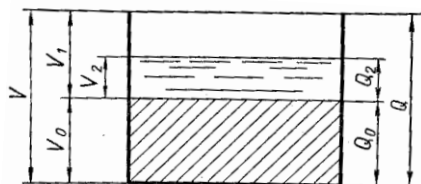
V - полный объем образца:

$V_0$  - объем твердых частиц грунта;

$V_1$  - объем пор;

$V_2$  -объем воды в порах;

$Q_0$  -вес скелета грунта;

$Q_2$  -вес воды в порах,

Q -полный вес образца.

При выявление, грунты, слабые под подошвой фундамента не соответствующие нормативным давлениям основания, устраивают искусственные механические свойства грунтов, где сопротивление грунта рассматривается сдвигу и сжатию, свойства которых характеризуется деформативностью грунтов основания и их несущую способность.

Основанием называется массив грунта который расположен под фундаментом воспринимающий нагрузку от фундамента и подразделяются на естественный и искусственный.

Естественный оснований способен нести нагрузку в своём природном состоянии, искусственный основание который не способен в природном состоянии нести достаточно несущую способность на глубине заложения фундамента.

В соответствии выше изложенными, грунты составляющие основания должны отвечать нужным требованиям и должны обладать достаточной несущей способностью т.е. механические свойства грунта определяются свойствами и размером составных частей и удельным содержанием их в единицы объема грунта.

Для выполнение всей этой работы необходимо иметь основные данные, от которых зависит проектирование фундаментов и оснований.

Все эти определенные данные не менее важны для проектирования фундаментов, чем данные, характеризующие площадку строительства, которые дают возможность произвести сбор нагрузок.

Исходя из факторов, важнейшими документами для проектирования оснований и фундаментов являются геологические и гидрогеологические материалы, которые дают точное и отчетливое представление о напластование грунтов, структуре и физико-механические характеристики.

## ЛИТЕРАТУРА

- 1.Л.Е. Линович “ Расчет и конструирование частей гражданских зданий”  
Киев – 1972год.
2. В.А. Зурнаджи ‘ Механика грунтов, основания и фундаменты  
Москва – 1967год.
3. М.И. Смородинов Основания и фундаменты  
Москва – 1983год.
4. Н.А. Цытович Механика грунтов  
Москва – 1983год.

5. Ю. В. Зайцев, В. Ф. Промыслов и др. Архитектура и строительные конструкции  
Москва – 1983 год.
6. П. Г. Буга Гражданские, промышленные и сельско-хозяйственные здания  
Москва – 1987 год.
7. Н. Ф. Гуляницкий Архитектура гражданских и промышленных зданий  
Москва – 1978 год.
8. В. А. Смирнов, С. А. Иванов, М. А. Тихонов Строительная механика  
Москва – 1984 год.
9. В. Н. Байков, С. Г. Стронгин Строительные конструкции  
Москва – 1980 год.

**ФИО автора:** Ayupova Nodira Astanaqulovna

Andijon viloyati Buloqboshi tumani XTBga

qarashli 18- umumta'lim maktabi

boshlang'ich sinf o'qituvchisi

**Название публикации:** «BOSHLANG'ICH SINFI O'QUVCHILARINING NUTQINI O'STIRISHDA ILG'OR PEDAGOGIK METODLARDAN FOYDALANISHNING AHAMIYATI»

**Annotatsiya:** Maqolada boshlang'ich sinf o'quvchilarining yoshi va psixologik xususiyatlarini hisobga olgan holda ona tili o'quv dasturidagi mavzularni o'zlashtirish hamda mashqlar tizimini ishlab chiqish xususida fikrlar bayon etilgan.

**Kalit so'zlar.** Nutq, nutq o'stirish, so'z, so'z birikmasi, gap, interfaol o'yinlar, ona tili darsi, o'quvchi, pedagog.

Boshlang'ich sinf ona tili ta'limining bosh vazifasi o'quvchilar nutqini o'stirish hisoblanadi. O'quvchilarni o'z fikrlarini erkin, to'g'ri ifodalashga o'rgatish jamiyat uchun ham, psixologik va metodik jihatdan ham juda muhim bo'lib, hozirgi kunning dolzarb masalalaridan hisoblanadi.

O'quvchilarning nutqini o'stirish ishlari dars jarayonida amalga oshiriladi. Darslarda o'quvchilarning ijodiy faoliyati qancha taraqqiy ettirilsa, ular o'z oldiga qo'yilgan aqliy vazifalarni shuncha qiynalmasdan bajaradi. Bola berilgan topshiriqlarni bajarib o'rgangani sari, unda ijodiy fikr yuritish qobiliyati shakllanadi. Shuning uchun ham boshlang'ich sinfnig ona tili darsligida o'quvchining yozma nutqini o'stirishga alohida e'tibor qaratilgan. Shu bois ona tili darsligiga kiritilgan har bir mavzu va topshiriq, avvalo shu maqsadga qaratilgan bo'lishi lozim. Jumladan, zamonaviy ta'lim konsepsiyasiga asoslanib, davr talabiga mos dastur va darsliklar yaratildi, bilim sifatini to'g'ri nazorat etish maqsadida Davlat ta'lim standarti joriy etildi. Mazkur dasturda boshlang'ich sinf o'quvchilarining ona tili ta'limi sohasi bo'yicha tayyorgarlik darajasiga qo'yiladigan minimal talablar quyidagi uch parametrlil standart o'lchovi orqali aks ettirildi: o'qish texnikasi, o'zgarlar fikrini va matn mazmunini anglash hamda fikrni yozma shaklda bayon etish malakasi.

Fikrni yozma shaklda bayon etish malakasi murakkab jarayon bo'lib, ona tili ta'limining maqsadi shu parametrdan mujassamlashadi va o'quvchi tomonidan yaratilgan matnda aks etadi. Bu parametr bo'yicha ta'lim sifatining natijasini baholashda o'qituvchi tomonidan quyidagi ko'nikmalarning darajasi aniqlanadi:

– fikrni mantiqiy izchillikda ifodalay olish;

- mavzuning murakkablik darajasi (sodda, murakkab, aniq va h.k.);
- tavsifning mavzuga muvofiq va mukammal bo‘lishi;
- tavsifda tilning ifoda vositalaridan foydalana bilishi;
- imloviy (yozma) savodxon bo‘lishi.

Nutq – inson faoliyatining turi, til vositalari (so‘z, so‘z birikmasi, gap) asosida tafakkurni ishga solishdir. Nutq o‘zaro aloqa va xabar, o‘z fikrini his-hayajon bilan ifodalash va boshqalarga ta’sir etish vazifasini bajaradi. Yaxshi rivojlangan nutq jamiyatda kishi faoliyatining muhim vositalaridan biri sifatida xizmat qiladi. O‘quvchi uchun esa nutq maktabda muvaffaqiyatli ta’lim olish qurolidir.

Nutqni o‘stirishda uch yo‘nalish aniq ajratiladi: 1) so‘z ustida ishlash; 2) so‘z birikmasi va gap ustida ishlash; 3) bog‘lanishli nutq ustida ishlash.

Ko‘rsatilgan uch yo‘nalish parallel olib boriladi: lug‘at ishi gap uchun material beradi; so‘z, so‘z birikmasi va gap ustida ishlash bog‘lanishli nutqqa tayyorlaydi.

O‘quvchilarning yoshi va psixologik xususiyatlarini hisobga olgan holda ona tili o‘quv dasturidagi mavzularni puxta o‘zlashtirilishiga yordam beradigan, mustaqil fikr yuritish, o‘z fikrini erkin ifodalash, boshqalar fikrini tinglash, mulohaza yuritish, o‘z fikrini ilgari surish, umumlashtirish va xulosalashga o‘rgatish, bundan tashqari o‘quvchilarda til materialidan foydalanishga qiziqish uyg‘otadigan, ona tili ta’limi samaradorligini oshirishning omili sifatida e’tirof etilayotgan ilg‘or o‘qitish usullari va mashqlar tizimini ishlab chiqish davr talabidir. Ushbu talabdan kelib chiqib, ona tili ta’limiga quyidagi vazifalar yuklatiladi:

a) ta’lim jarayonini tashkil etuvchi o‘quvchi va o‘qituvchi shaxsiga o‘quv faoliyati subyektlari sifatida yondashuv;

b) o‘qituvchi va o‘quvchining ta’lim jarayoniga ijodiy yondashuvini ta’minlash;

d) o‘qituvchilar ona tili fanini o‘qitishda takomillashtirilgan an’anaviy va noan’anaviy shakl, metod va vositalaridan foydalanish;

e) ona tili darslari loyihasining har bir bosqichiga til birliklari ustida ishlashni singdirish;

f) o‘quvchilarning tilni amaliy o‘zlashtirishlari uchun leksik-grammatik mashq topshiriqlarini va tashkil etish usullarini takomillashtirib borish;

g) o‘quvchilar faoliyatini, o‘zlashtirish darajasini doimiy o‘rganib borish, natijalarini tahlil qilish, yuzaga kelgan muammolarni bartaraf etish choralarini belgilay olish.

Ona tili darslarini “muammoli” tashkil etishda, “Aqliy hujum”, “Klaster”, “Kichik guruhlarda ishlash”, “6x6x6”, “Lahzada aql charhi”, “Qarorlar mojarosi” kabi interfaol usullaridan hamda o‘yinlaridan foydalanish o‘quvchilarni mustaqil fikrlashga, fikrini jamoa bilan maslahatlashishga o‘rgatadi, muammolarni hal qilishda ishtirok etish maylini yuzaga keltiradi.

Ta'lim sohasida ilg'or texnologiyalarning joriy qilinishi o'qish sifatini ko'tarishga yordam bermoqda.

O'quvchi maktabga kelgan kundan boshlab, maxsus metod va usullar, ish turlari vositasida o'z lug'atini boyitib boradi. O'quvchining lug'atini boyishi birinchi navbatda uni o'rab olgan muhit, tabiat, kishilarning hayoti, ijodiy va o'qish faoliyati, kattalar va tengdoshlari bilan bo'lgan munosabati asosiy manba hisoblanadi.

Dars o'tish jarayonida o'yinning turli bosqichlaridan foydalanish mumkin, ammo ular shunday rejalashtirilishi kerakki, o'quvchi og'ir aqliy mehnatdan so'ng o'yindan o'ziga emotsional quvvat olsin, o'zining harakatini o'rtoqlarining harakatiga solishtirsin va unda tashabbuskorlik paydo bo'lsin. Quyida boshlang'ich sinf ona tili darslarida qo'llash mumkin bo'lgan o'yin namunalari keltiramiz.

“Kim ko'p so'z tuzadi?” o'yini. Kartochkalarga bosma harflar tarqoqlikda yozib qo'yiladi. O'quvchilar shu harflar ishtirok etgan so'zlarni tuzadilar.

“O'yla, izla, top” o'yini. Berilgan matn ichidan ma'nodosh so'zlarni topib, ularni guruhlab yozadilar va nima uchun ma'nodosh ekanini izohlaydilar. Matn “O'qish kitobi”dan olinishi yoki ona tili darsligidagi matndan berilishi mumkin.

“Zanjir” o'yini. O'qituvchi ma'nodoshi bor bo'lgan so'z aytadi, o'quvchilar parta ketma-ketligida unga ma'nodosh bo'lgan so'zni topib aytadilar. Ma'nodoshi qolmagandan so'ng, navbatdagi o'quvchining o'zi boshqa ma'nodoshli so'z aytib, o'yinni davom etishiga yordam beradi. Bir qator partada o'tirgan o'quvchilar bir necha ma'nodosh so'zlar guruhini tuzishlari mumkin. O'yinni o'quvchilar ketma-ket tarzda davom ettirishadi. Masalan, bir qatorda 10 ta o'quvchi o'tirgan bo'lsa uchta, to'rtta ma'nodosh so'z guruhini tuzishi mumkin. 4-sinf darsligidagi 304-mashq bajarilib bo'lingach bu o'yindan foydalanish mumkin.

“Iztopar” o'yini. O'qituvchi harflari tushirilgan ma'nodosh so'zlarni doskaga yoki kartochkaga yozib o'quvchilarga so'zni topishlarini va ularning ma'nolarini izohlashlarini topshiriq qilib beradi. Masalan, bu o'yin 4-sinf darsligidagi 224-mashqni va 236-mashqni bajarish jarayonida o'tkazilishi mumkin.

1. Be.or, be.ob, no.ob, no.og', xa.ta, og'.iq.

2. O . to . , q . yo . , q . ma . , k . n, sha . s.

“Alifbo bilimdoni” o'yini. O'quvchilar alifbodagi tartib raqamiga ko'ra sonlar o'rniga harflarni qo'yib, tartibsiz berilgan so'zlardan maqollar tuzadi. Maqollar mazmunini o'qish darsida o'qigan asarlari asosida izohlashlari so'raladi.

1-guruh

1) 18, 25,24 27,8,17,8,13 27,8,17,8,13 2,14,11,3,1,13.

2-guruh

2) 23,14,17,8,19,1,17 14,23 8,18,8,19,12,1,23,3,8 2,8,17,14,16.

3-guruh

3) 23,1,22,27,8 3,25,18,19 23,25,16 10,8,19,14,2,2,1,13.

4-guruh 4) 2,4,3,1,13,1 10,25,15 25,19,11,14,16,3,1. 2,1,7,14,13,1 – 3,1,13,6,1,18,1,3,1.

Javoblari:

1. Shirin soʻz boldan shirin. 2. Oy yoritadi, biroq isitmaydi. 3. kitobdan yaxshi doʻst yoʻq. 4. Oʻtloqda bedana koʻp, Dangasada – bahona.

Maʼlumki, fikrlash jarayoni, yaʼni oʻrganilayotgan hodisaning muhim belgilarini aniqlash, ularni taqqoslash, guruhlash, umumlashtirish va xulosalash jarayoni ichki va tashqi nutq vositasida amalga oshiriladi. Umumlashma xulosalar ham nutq orqali reallashadi, yaʼni yuzaga kelgan fikr nutq vositasida tinglovchiga yetkaziladi. Bu jarayonlarning hammasida oʻquvchi til birliklariga ehtiyoj sezadi. Bunda oʻquvchining til materiallarini oʻzlashtirishi uchun darslik material, oʻqituvchi nutqi namuna vazifasini bajaradi. Shuning uchun darslikdagi oʻquv materiallarining tili, oʻqituvchining nutqi til birliklariga boy boʻlishi kerak.

#### **Foydalanilgan adabiyotlar:**

1. Qosimova K., Matjonov S., Gʻulomova X., Yoʻldosheva Sh., Sariyev Sh., Ona tili oʻqitish metodikasi, – T.: Noshir, 2014, 352-b.

2. Ikromova R., Gʻulomova X., Yoʻldosheva Sh., Shodmonqulova D. Ona tili (4-sinf uchun darslik). – T.: Oʻqituvchi, 2013. 190-b.



**ФИО автора:** Jumayeva Shaxnoza Najmiddinovna

Andijon viloyati Buloqboshi tumani XTBga

qarashli 18- umumta'lim maktabi

boshlang'ich sinf o'qituvchisi

**Название публикации:** «2-SINFLARDA ONA TILI VA O'QISH SAVODXONLIGI DARSLARINI O'TISHDA METODIK YORDAMNING AHAMIYATI»

**Annotatsiya:** Maqolada boshlang'ich sinf o'quvchilarining yoshi va psixologik xususiyatlarini hisobga olgan holda ona tili o'quv dasturidagi mavzularni o'zlashtirish hamda mashqlar tizimini ishlab chiqish xususida fikrlar bayon etilgan.

**Kalit so'zlar.** Nutq, nutq o'stirish, so'z, so'z birikmasi, gap, interfaol o'yinlar, ona tili darsi, o'quvchi, pedagog.

Boshlang'ich sinf o'quvchilarining tilini rivojlantirishda kartinaning tutadigan o'rni o'zgacha. Bolaga ko'rgazmalar orqali tasir ko'rsatish uning hayolini rivojlantiradi, fikrlash darajasini o'stiradi, hayoliga kelganlari bilan ichki tuyg'ularini bola tashqariga so'z orqali bildirishga harakat qiladi. Bola kartina orqali so'zni ma'noli to'g'ri tuzishni ham o'rganadi. Sababi o'quvchi ko'rgazmadan to'plagan hayollarini bildirish uchun har bir so'zni o'ylaydi, izlaydi, fikrini aniq va to'liq bildiradigan so'z topgisi keladi. Shuning bilan ko'rgazmali qurol o'quvchining leksikalik qalbida bor sozlarning rivojlanishiga turtki boladi.

Ko'rgazma qurol orqali bola so'z yasashga va so'zlarni bog'lab aytishga o'rganadi. Ma'lum bir mavzuga ko'ngil berib diqqat qaratib, fikrini jamlaydi. Ko'rgazma bo'yicha og'zaki fikrlar yuritish bilan mazmunli ijod qilish yozish teran o'ylash bilan ustalik bilan so'zlashga o'rgatadi. Rasm tilini gapirish tiliga aylantirish davomida o'quvchilar kerakli so'zni topishga ozgina harakat qilib qolmaydi. Shuning bilan birga aniq ham oydin so'z topib qo'llashga harakat qiladi. Ko'rgazma bilan ish ishlash borasida o'quvchilar otlarni birlashtiradi felning har xil ko'rinishlarida qo'llanadi. Tildagi so'z a'zolarini bog'lab oladi o'rin-o'rniga joylashtiradi, ko'makchi so'zlar bilan ravishlardan ham foydalanadi, va yana

sintaksislik turi konstruksiyalarning bog‘liq ekanligi malum. Shu bilan ko‘rgazmalar o‘quvchilarning bizni qurshagan dunyo yuzidagi malumotlarni olgan ko‘z-qarashlarini kengaytiradi, ularning umumiy bilimni yetishtirib rivojlanishiga tasir qiladi. Ko‘rgazma o‘qituvchiga darsning bilimni va tarbiyaviy darajasini birlashtirib birga olib borishga sharoit yaratadi. Ko‘rgazmani tekshirish va tushunish bolaning qiziquvchanligini orttiradi, va yana o‘qituvchi bolaning hayolini uyg‘otib, hayotga bo‘lgan tuyg‘ularini uyg‘otadi, iskustvaga tabiatdagi o‘qiganlarini ko‘rishga va to‘g‘ri tushunishga o‘rgatadi. Ko‘rgazma bilim berish bilan tarbiyalashning tegishli quroli bo‘lishi uchun uning bilan olib boriladigan ishni to‘g‘ri o‘rgatib va mazmunli o‘quvchilarga teran tushunadigan bo‘lishi kerak. O‘quvchining o‘y-hayoli bilan tuyg‘usi, tasir qiluvchi ko‘rgazmalar go‘zalligi aniq til rivojlantirish darsidagi juda o‘rinliligiga yetarli e‘tibor berguniga qadar bolalarning o‘yi bilan tilini o‘stirish, shu bilan bolalarning estetik o‘yini tarbiyalash vazifasi tegishli darajada bajarilmaydi. Mana shuning uchun tilni rivojlantirishda ko‘rgazma bo‘yiucha tashkillashtiradigan ishlarida o‘quvchilarni, ko‘rgazma orqali bog‘lab gapirishga o‘rganishgina emas, ko‘rgazmaning go‘zallik qobiliyati, undagi turli xil bo‘yoqlar o‘quvchilarning ko‘ngliga qarab tushuntirib borishi kerak. Uchinchi sinf o‘quvchilari uchun yana yo‘nalish talabiga mos ko‘rgazmalar ishlab chiqiladi. Ular —Yovvoyi hayvonlar , —Uy qushlari, —Qishlaydigan qushlar, —Meva daraxtlaril, —Kuzgi ko‘rinish, —Uydagi mehnat va h, k. Bu ko‘rgazmalarni qo‘llash borasida quyidagicha ishlar bajarish taklif qilinadi.

1.Uy qushlari bilan —Uy hayvonlaril ko‘rgazmalar boyicha tashkillashtirish ishlarida o‘quvchilar qush bilan hayvon tarbiyasini, ularning bir-biridan ajralib turishi bilan ularning odam uchun foydasi haqida ham ta‘kidlanadi.

2.Meva daraxtlaril ko‘rgazmasida o‘quvchilar maktabning yermaydonidagi ishlar bilan biriktiriladi. Ya‘ni meva daraxtlarining turlari, ularning o‘shini tartibini o‘rganadi. Shuning bilan bir qatorda maktabda bog yaratish uni kutish, qarashishlariga 3-sinf o‘quvchilari ham qatnashadi.

3. Kuzgi ko‘rinish ko‘rgazmasida tabiatga bo‘lgan mehr bilan tarbiyalash orqali tabiatdagi har turli o‘zgarishlarni sezadi. Ularning nimaga bog‘liq bo‘ladiganini sezadi. Ko‘rgazmalar bo‘yicha quyidagicha ishlar yuritiladi :

1. So‘zlar tuzish – bu bolalarning til kamtarligidan, leksik hajmidan to‘g‘ri foydalana olmaganligi sababli bo‘ladi. Ishning maqsadi o‘quvchilarning so‘z boyligini rivojlantirish bo‘lsa yana ham gapirganda qo‘llanadigan so‘zlarning ma‘nosini tushunish, ko‘rgazmaga qaratib gapirtirish va h,k.

2. Gap tuzish – bu savollarga javob berish, berilgan so‘zlar bilan yordamchi so‘zlarni qo‘shib har xil gaplar yasash. Bunda sintaksislik sistemasi va morfologiyalik ko‘rinishi buzilib berilgan so‘zlardan gap tuzish bolalar, sayohat yo‘nalishi va h, k. B) Shunga o‘xshash stilistikalik mashq ko‘rinishlarini ishlatishimiz mumkin.

3. Bog‘lab gapirishg o‘rgatish ishlari savollarga javob berish, ko‘rgazma bo‘yicha berilgan rasmlarning har biriga qarab gap tuzish, syujetli rasmlar bo‘yicha ham gap yasash va h.k.

Ko‘rgazmalarni qo‘llash haqida bolalarning hayolini va tilini rivojlantiradigan mashqlar ham ishlanadi. Ular ko‘rgazmalarda ko‘rsatilganlar bo‘lib hisoblanadi.

1 . O‘xshashlik belgilariga qarab jamlash:

2 . Hajmi bilan katda-kichikligiga qarab solishtirish:

3. Kartinada berilgan rasmlarning orasidagi o‘xshashlik bilan tafovuti maydon bilan vaqtga qarab aniqlash;

4 . Kartinaning mavzusini oldirish ;

Umumiy ko‘rsatilgan kartina bo‘yicha natija chiqarish, ijodlarga ajratish ishlari haqida kartinaga berilgan metodikalik ko‘rgazmalarga aytiladi. Jamiyatdagi metodikalik ishlar qiyin bo‘lgani sari bolalarning fikrini rivojlantirishda ham yetarli natija chiqariladi. Shuning uchun o‘qituvchilar kartinalarni tegishli joylardan olib va bu kartinalar bo‘yicha ko‘rsatilgan ish ko‘rinishlarini maktablarda amalga oshirishi lozim.

### **Foydalanilgan adabiyotlar:**

1. Qosimova K. va b. Ona tili o‘qitish metodikasi. – Toshkent: Noshir, 2014 yil.
2. Tolipov O‘, Usmonbekova M. Pedagogik texnologiyalarning tadbqiqiy asoslari. - T.: —Fan, 2016.

**ФИО автора:** Nosirova Zaynabxon Abdurasulovna

Andijon viloyati Buloqboshi tumani XTBga

qarashli 18- umumta'lim maktabi

boshlang'ich sinf o'qituvchisi

**Название публикации:** «BOSHLANG'ICH SINIF MATEMATIKA DARSLARIDA DIDAKTIK O'YINLARDAN FOYDALANISH»

**Annotatsiya:** Maqolada boshlang'ich sinf o'quvchilarini matematika darslarida didaktik o'yinlar orqali qiziqtirish usullari haqida fikrlar bayon etilgan.

**Kalit so'zlar.** O'yin, erkin muloqot, interfaol o'yinlar, matematika darsi, o'quvchi, pedagog.

Barchamizga ma'lumki kichik maktab yoshidagi o'quvchilarning asosiy faoliyati o'yinlarga qaratilgan. Bola uchun 45 daqiqa o'rnidan qimirlamay darsni tinglab, o'qituvchi tomonidan berilayotgan barcha ma'lumotlarni o'zlashtirish juda murakkab. Bunday murakkab jarayonni bola ongiga qiyinchiliklarsiz singdirish uchun o'yin va ta'lim faoliyatlarini chambarchas bog'lash zarur. Ya'ni dars jarayonida ta'limiy va harakatga keltiruvchi o'yinlardan foydalanish, ta'lim samaradorligini biz istagan darajadanda yuqori bo'lishiga erishishimiz mumkin.

Dars jarayonida didaktik o'yinlardan foydalanish bolada erkin muloqotga kirishish, o'z fikrini erkin bayon etish hamda yangi bilimlarni, tasavvurni ishga solgan holda to'laligicha esda saqlab qolish imkonini beradi.

Ta'limiy o'yinlarning yana bir jihati shuki, u bolada ikki miya yarim sharlarining bir vaqtning o'zida ishlashini ta'minlaydi. Miyadagi bunday faollik berilgan axbarotni bir vaqtning o'zida qabul qiladi, esda saqlaydi uni qayta tahrirlab berilgan savolga tez va aniq javob berishni ta'minlaydi.

Shularni inobatga olgan zamonaviy o'qituvchidan har bir darsni didaktik o'yinlar asosida tashkil etish talab etiladi. Shuning natijasida esa kun davomida bolada charchoq, toliqish kuzatilmaydi.

O'quv-bilim jarayonida yuqori samaradorlikka erishish bolada o'qishga bo'lgan motivatsiyani to'g'ri yo'naltirilganligiga bog'liq. Didaktik o'yinlar aynan shunday

motivatsiyani bera oladi. Ta'lim jarayonini alohida jarayon sifatida ko'rib uni bolaning asosiy faoliyati bo'lmish o'yin faoliyatidan ajratib qo'yish esa bolani qafasga solib qo'yish bilan barobar.

O'yin faoliyati g'olib yoki mag'lub tushunchalardan iborat bo'lib dars jarayonida qo'llanilganda bola g'olib bolish uchun kurashadi va ana shu kurash natijasida berilgan axbarotni diqqat bilan tinglab bilimlarni osongina egallab oladi. Bir vaqtning o'zida bu bilimlarni hayotda qo'llab ko'radi.

Misol tariqasida "33 ta 33" didaktik o'yinida bola ko'paytirish jadvalini yaxshi yodlagan bo'lishi va diqqatini ishga solgan holda ishtirok etishi kerak bo'ladi.

O'yin sharti sinf o'quvchilari sonlarni tartib bilan aytganda 3 raqami ishtirok etgan sonlar va 3 ga bo'linadigan sonlar aytilmay o'rniga qarsak chalinadi. (1,2, qarsak, 4,5,qarsak va h.). Sanoq 33 soniga qadar davom etadi sanoqda adashgan o'quvchi o'yindan chiqib ketadi va sanoq qayta boshlanadi.

Didaktik o'yinlar asosida tashkil qilingan darslarda integratsiya ya'ni fanlararo bog'lanish yaqqol ko'zga tashlanadi. Matematika darsida "Sayohat dars" didaktik o'yinini misol qilib oladigan bo'lsak, matematika darsini bir vaqtning o'zida ona tili va tabiat fanlari bilan bog'lash mumkin.

Didaktik topshiriq: berilgan misollarni to'g'ri va aniq yechish xatolar ustida ishlay olish.

O'yin topshirig'i: O'quvchilarning matematikaga bo'lgan qiziqishini oshirish. Ona Vatanimiz O'zbekistonning qadimiy shaharlari haqida bilim berib atoqli otlarning yozilishiga e'tibor qaratish orqali ona tili fani bilan bog'lash. Vatanga muhabbat ruhida tarbiyalash

O'yin sharti: magnit doskaga aeroport maketi chizilgan surat osib qo'yilgan. Suratda qadimiy shaharlarimiz nomlari yozib qo'yilgan bo'ladi. Sinf o'quvchilari soniga mos chiptalar tayyorlangan bo'lib chiptalarning orqa tomonida misollar berilgan bo'ladi, old tomonida yo'nalishlar yozilgan bo'ladi. Masalan, Buxoro-Toshkent, Buxoro-Xiva singari. O'quvchilar misollarni to'g'ri yechsa, berilgan yo'nalish bo'yicha sayohatga chiqadi. Ya'ni o'rinidan turib poyezdcha ko'rinishida saflanib sinf bo'ylab yuradi. Videoproyektor ekranida qadimiy shaharlarning video

tasviri ko'rsatiladi. Samolyot aeroportga qo'ngach, o'quvchilardan chiptalarga diqqat bilan qarash talab etiladi. O'quvchilar chiptadagi xatolikni topishlari kerak ya'ni bitta chiptada joy nomi kichik harf bilan yozilgan bo'lib ushbu xatoni topgan o'quvchidan atoqli otlar qoidasi so'raladi.

Tabiat bilan bog'lashda esa videolavhada ko'rgan tasvirlari asosida suhbat o'tkazish mumkin.

“Sehrli saroy” o'yini.

Didaktik topshiriq: to'g'ri va xatosiz hisoblashga o'rgatish, kompyuter saboqlaridan ogoh qilish.

O'yin topshirig'i: maktab ilm olish dargohi ekanligi haqida tushuncha berish.

O'yin bayoni: Bor ekanda, yo'q ekan, qadim zamonda bir ona bo'lgan ekan. Uning uquvsiz bir o'g'li bor ekan. O'g'li yeti yoshga to'lganda onasi uni bir saroyga boshlab boribdi. U oddiy saroy emas, balki sehrli saroy ekan. Ular saroyga yaqinlashib kelishibdi. Saroyning katta eshiklari bor ekan. Uning derazalari ko'p, xonalari yorug', yo'laklari uzun ekan. Shunda onasi o'g'liga: «Bolaginam, men seni mana shu saroyga olib keldim. Sen bu saroyda 9 yil yashaysan. Undan keyin esa boshqa eshikdan chiqasan, bu yerga kelganday emas, balki butunlay boshqa holatda bo'lasan. Sen katta bo'lib qolasan, chiroyli va aqlli bo'lib yetishasan, ko'p narsani biladigan bo'lasan», — debdi.

— Bolalar bu qanday saroy ekan-a?

— Bu maktab, ilm olish dargohi.

Sehrli saroyning ichkarirog'iga kirib borsak, bolalarning aqlini charxlovchi matematika faniga duch kelamiz. Matematika fanini o'rganishdan maqsad to'g'ri va xatosiz hisoblashni egallash bilan bir qatorda kompyuter saboqlaridan ogoh bo'lishdir. Bilimdon, zukko, komil insonlarni yetkazib berishda didaktik o'yinlarning o'rni beqiyosdir. “Sehrli saroy” didaktik usuli orqali maktabda ilk qadam qo'ygan boshlang'ich sinf o'quvchilarda maktabga, ilm olishga muhabbat motivatsiyasi shakillantiriladi.

“Quvnoq vagonlar yoki poyezd” o'yini

Didaktik topshiriq: O'quvchilarning arifmetik amallarni bajarishlari jarayonida yo'l qo'yiladigan xatoliklarni bartaraf etishga o'rgatish.

O'yin topshirig'i: Topshiriqlarni doiraviy misollar yechish orqali o'quvchilarning bilimni mustahkamlash.

O'yin bayoni:

O'qituvchi o'quvchilarga quyidagicha savol beradi:

— Siz qanday transportlarni bilasiz?

— Javob: — avtobus, tramvay, trolleybus, poyezd, metro, yengil mashinalar.

— O'qituvchi: Juda to'g'ri javob qildingiz, endi biz sizlar bilan «Quvnoq vagonlar» o'yinini o'ynaymiz. Bu o'yinni turlicha o'tkazish mumkin.

1- topshiriq: Ko'rgazmali qurolida ko'rsatilgan misollarning javobini topish lozim.

$$17-2=15, 15+1 = 16, 16-8 = 8, 8 + 9=17 \quad 17 + 0=17$$

$$18 + 2 = 20, 20-5=15, 15 + 4=19, 19-11=8 \quad 8+10=18$$

Misollarning javobini topganlaridan so'ng uning qiziqarli tomonini topishga da'vatetiladi. Qiziqarliligi shundaki, o'quvchilar birinchisining javobi, ikkinchisining boshlanishi “zanjir”ga o'xshash ekanligiga iqror boladi.

Didaktik o'yin — ta'lim beruvchi usul bo'lib, bu usul muayyan ta'limiy maqsadlarga erishuvga, ya'ni o'tilgan o'quv materialini aniqlashga, mustahkamlashga va uni chuqurlashtirishga qaratilgan bo'ladi. Har bir didaktik o'yinni o'tkazishda muayyan bir vazifa maqsad qilib olinadi.

Muxtasar qilib aytganda, didaktik o'yinlardan foydalanib darslarni tashkil etish ta'lim samaradorligini oshirish, fanlararo bog'lanish va o'quvchilarda egallangan bilimni hayotda qo'llay olishini ta'minlaydi.

### **Adabiyotlar:**

1. Soliyeva Gulnigor Ummatovna Matematika darslarida zamonaviy usul va vositalardan foydalanish Toshkent-2019

2. С.Алихонов. Математика ўқитиш методикаси.// Тошкент. “Ўқитувчи”-2011.  
119-120 бет.



**ФИО автора:** Ш. Мажидова

Термиз давлат университетининг

Педагогика институти

Ўзбек тили ва адабиёти кафедраси ўқитувчиси

**Название публикации:** «СУРХОНДАРЁ ГИДРОНИМЛАРИНИНГ  
НОМЛАНИШ АСОСЛАРИ»

**Аннотация.** Сурхондарё жой номлари ҳақида топонимшунос олимлар томонидан маълум илмий ишлар қилинган бўлса-да, аммо уларни етарли даражада деб бўлмайди. Хусусан, микротопонимлар, жумладан гидронимларни ўрганиш ш вақтгача олимларимиз эътиборидан четда қолиб келмоқда. Шунинг учун ҳам мақолада ушбу ҳудуддаги микрогидронимларга эътибор қаратилган. Уларнинг этник белги, киши номлари, хотин-қизлар номи, дин пешволари, маҳаллий ҳукмдорлар, объектнинг шахсга қарашлилиги ва бошқа белгиларига кўра гуруҳларга ажратиб қаралган. Бу белгилар ҳудуднинг тарихи, географияси, халқнинг анъана ва қадриятларига алоқадорлик жиҳатларига эътибор берилган.

**Аннотация.** Некоторые научные исследования были проведены учеными топонимики в Сурхандарье, но этого недостаточно. В частности, наши ученые долгое время игнорируют микротопонимические исследования, в том числе гидронимы. Поэтому статья посвящена микротопоним в этой области. Они сгруппированы в соответствии с их этнической принадлежностью именами женщин, местными священники, объектной ориентацией к человеком и другими. Эти особенности подчеркиваются с точки зрения истории, географии региона, его участия в традициях и ценностях людей.

**Annotation.** Some scientific studies have been made by toponymy scientists in Surkhandarya, but not enough. Specifically, microscopic studies, including hydrants, are being ignored by our scientists for a long time. Therefore, the article focuses on the microscopes in this area. They are grouped according to their ethnicity,

their names, women's names, clergymen, local leaders, object-orientation of the object, and others. These features are emphasized in terms of history, geography of the region, its involvement in the traditions and values of the people.

**Калит сўзлар.** Топонимика, гидроним, этник белги, микрогидроним, географик атамалар, антропонимлар, географик объект, этнографик, тарихий, маҳаллий материал, анъана ва удумлар, микротопоним, гуруҳий бўлиниш, диний гуруҳлар, муқаддаслаштириш.

**Ключевые слова:** Топонимика, гидронимы, этничность, микротопоним, географические термины, антропонимы, географический объект, этнографический, исторический, местный материал, традиции и обычаи, микрофон, групповое деление, религиозные группы.

**Key Words.** Toponymics, hydronyms, ethnicity, microdricos, geographical terms, anthroponyms, geographical object, ethnographic, historical, local material, traditions and customs, microphone, group division, religious groups.

Бугунги кунда мустақил Республикамиз маънавий ҳаётида, илм-фан тараққиёти ва халқ таълими тизимида, ўзликни англаш ва миллий қадриятларни қайта тиклаш борасида қатор ўзгаришлар юзага келмоқда. Бу ўзгаришлар халқ хўжалиги ва маданиятининг турли соҳаларида, жумладан, таълим-тарбия соҳасида ҳам ўз ифодасини топмоқда. Ёш авлодга миллий урф-одат, анъана ва удумлар ҳақида ижтимоий-маънавий ва маданий йўналишларда миллий ўзига хосликлар ҳақида тушунча бериш, шу асосда ватанпарварлик, инсонпарварлик, меҳнатсеварлик тарбияси беришни янада яхшилаш ишларига эътибор кучайтириллаётир.

Ана шу нуқтаи назардан қараганда, ўзбек тили, тарих, география ўқитиш ишларини яхшилашга маҳаллий материаллардан фойдаланиш муҳим аҳамият касб этишини алоҳида таъкидлаш ўринлидир. Маҳаллий материаллар эса

тарихий, этнографик, диалектал ва бошқа жиҳатлардан ўзига хосликларга эга бўлиши мумкин.

Маълумки, топонимикада атамалар маъноси изоҳланади. Бу ҳақда Ҳ. Ҳасанов, С.Қораев, З. Дўсимов, Т. Нафасов, Ҳ. Эгамов ва бошқа олимларнинг асарларида эътиборга сазовор маълумотлар келтирилган. Сурхондарё жой номлари ҳам Т. Нафасов, Ё. Хўжамбердиев, Х. Холмўминов ва бошқа олимлар томонидан ўрганилган. Аммо бу ҳақда илмий ишлар етарли даражада эмас деб ўйлайман. Хусусан, микротопонимлар, жумладан, гидронимларни илмий ўрганиш четда қолиб келмоқда. Шунинг учун ҳам биз Сурхондарё гидронимларининг тарихий номланишини илмий ўрганишни ўз олдимизга мақсад қилиб қўйдик. Ушбу мақолада эса таҳлилнинг бир томонига - уларнинг асосланишига кўра гуруҳларга бўлинишини таҳлил қилдик.

Шундай қилиб, вилоят гидронимларининг пайдо бўлиш тарихини ўрганишда топонимика фанининг равнақига катта ҳисса қўшган соҳа олимларининг тадқиқотларига асосланиб қуйидаги гуруҳларга ажратдик:

I. Этник белги асосида яратилган микрогидронимлар. Этник атамалар ҳам тарихий жараённинг маҳсули бўлиб, кўчманчи, ярим кўчманчи ва ўтроқ туркий уруғ, қабила ва халқларнинг дастлабки атамалари ҳисобланади ва қадимдан юзага кела бошлаган. Чунки этник ном билдирувчи сўзлар пайдо бўлиши жиҳатидан энг қадимийдир. Уруғ, қабила номлари маълум объект худудида яшаб, турли уруғ, қабила ва оилага мансуб тўп ва уюшмаларнинг бирини иккинчисидан ажратиб, фарқлаб кўрсатиш учун шу уруғ, қабила ва оила бошлиқларининг исми, лақаби асосида пайдо бўлган.

Уруғ ва қабила номлари кейинчалик топонимияда акс этган. Яъни уларнинг яшаган жойлари ва у ёки бу уруғ, қабилага қаршли объектлар шу уруғ, қабила номлари билан аталган. Этник белгилар номи билан аталувчи топонимлар уруғ ва қабилачилик давридан бошлаб пайдо бўла бошлаган ва кейинчалик ҳам давом этган. Сурхондарё худудидаги қуйидагилар этник белги асосида пайдо бўлган гидронимлардир:

Бу номлар доимий яшаганликлари туфайли шу гуруҳ номига нисбат этиб яратилган микрогидронимлар. Булар орасида араб истилочиларнинг Ўрта Осиё халқлари устидан узоқ йиллар ҳукмронлиги, маданий таъсири, айрим араб гуруҳларининг ерли халқлар билан аралашиб, чатишиб кетиши билан боғлиқ гидронимлар ҳам мавжуд. Масалан: Арабарик, Туркманкориз, Қозоққудук, Туркондарё, Қипчоқсой, Тоқчисой.

II. Киши номлари асосида вужудга келган микрогидронимлар. Киши номлари асосида вужудга келган географик атамалар вилоят ҳудудларида салмоқли ўрин эгаллайди. Антропонимлар (киши исмлари) турли даврларда ҳар хил шарт-шароитларга мувофиқ объект номига ўтиб, тилда қадимдан географик атама сифатида қўлланиб келмоқда. Киши номлари асосида вужудга келган кўпчилик географик номлар объектнинг шахсга қарашлилигини ёки объектга биринчи бўлиб кўчиб келган, ўзлаштирган киши исми асосида пайдо бўлган. Шунингдек, географик атамалар тарихий, афсонавий, диний шахсларнинг исмлари, бой ва йирик ер эгаларининг ҳамда маҳаллий ҳукмдорларнинг номлари асосида ҳам пайдо бўлган. Булар қуйидагилар:

1. Афсонавий шахслар исми, лақаби асосида пайдо бўлган гидронимлар: Хўжаоб, Хўжабулғор (булоқ), Хўжакулсин (булоқ).
2. Тарихий шахслар номига нисбат бериб яратилган гидронимлар: Сойи Тўқсабо, Бойбўрибулоқ.
3. Хотин-қизлар исми асосида яратилган гидронимлар: Анорўлди (сой), Чашми Ҳалима, Ойшатут (кориз), Қундузбулоқ, Ойжиға (булоқ), Бибичакка (сой), Урифотима (сой).
4. Дин пешволари исми ва лақаби асосида яратилган гидронимлар: Фотимабулоқ, Сулаймон ота (булоқ), Хўжабўзбарак (сой), Хўжабулғорсой, Хўжакулсинсой.
5. Маҳаллий ҳукмдорлар исми, лақаби ва мансаби асосида яратилган гидронимлар: Чашмаи Ҳоқон (булоқ), Султон, Ҳожибулоқ.
6. Объектнинг шахсга қарашлилиги ва шахс томонидан объектга асос солинганлигини билдирувчи белгилар асосида яратилган гидронимлар:

Тиловбулоқ, Ортиқбойнинг ариғи, Мавжакбулоқ, Жўйи Юсуф, Чашми Шокир, Қудуки Асад, Вазирбулоқ, Ҳанжарбулоқ, Ҳусанбулоқ, Шодмонбулоқ, Анварсой, Камолисой, Оллоёркориз, Рустамнинг ариғи.

7. Айрим шахслар ҳаётида юз берган воқеа-ҳодисалар асосида яратилган гидронимлар: Рамазонучди (сой), Охунўлдисой, Мачитлисой, Абдужаббор (сой), Мурди Соҳиб, Шаманисой, Шофиқбўлди (сой), Тулхотин булоғи, Сойхатар.

8. Кишиларнинг лақаби асосида яратилган гидронимлар: Далаттойсой, Ўғрибулоқ, Бобораб булоқ.

III. Диний тушунча ва тасаввур билан боғлаб яратилган гидронимлар. Бу тип номлар Ўрта Осиё ҳудудида, айниқса, унинг тоғли ўлкаларида кўп учрайди. Араблар Ўрта Осиёга бостириб келгач, ислом динини маҳаллий халқлар онгига сингдириш мақсадида турли воситалардан фойдаланди. Жумладан, ўтган ва ўтмаган “авлиё”лар, машойихлар ҳақида афсонавий ривоятлар яратиб, шу орқали ислом динини тарғиб этиш асосий шакллardan бири эди. Шайх ва эшонларнинг мазори, қадамжой ва зиёратгоҳлар дин ва хурофотни тарғиб этиш, катта даромад манбаларидан бири эди. Шунинг учун диний гуруҳлар шайх ва эшонларнинг мазорига сағана ва мақбара яшашга катта эътибор берганлар. Вилоят ҳудудларидаги дин ва диний тушунча ҳамда шахс номи билан боғлиқ бўлган гидронимларни куйидаги гуруҳларга бўлиш мумкин:

1. Эшон, шайх, руҳоний, хўжа, миён ва бошқа шариат пешволарининг номини муқаддаслаштириш асосида ҳосил бўлган гидронимлар: Хўжабулғорота (булоқ), Хўжамайхона (булоқ), Хўжаоқсорота (булоқ), Хўжа Шер (булоқ), Хўжа Қўчқор ота (булоқ), Хўжабулғор (сой), Хўжакулсин (сой), Хўжашилияк (булоқ), Хўжасоатота (булоқ).

2. Айрим предмет ва географик объектларга (тоғ, ғор, тепа, чашма, чинор, тош ва бошқалар) илоҳий, диний тус бериш асосида яратилган гидронимлар: Шўробота (булоқ), Шўроб (дарё).

IV. Санок, миқдор асосида яратилган гидронимлар. Санок, миқдор билан боғлиқ жой номлари объектдаги айрим предметнинг сони, миқдори асосида

яратилади. Бундай пайтда бир объектни бошқа объектдан фарқлаш учун предметнинг аниқ сони, миқдори бўлмаса-да, кўпинча ўзбекча бир, уч, беш, етти, тўққиз, қирқ, юз, минг; тожикча як, ду, се, чор, панж, ҳафт, чил, ҳазор каби миқдор ва сон билдирувчи сўзлар иштирокида гидронимлар яратилади. Сон ва миқдор билдирувчи номларига мисол тариқасида қуйидагиларни кўрсатамиз: Бешбулоқ, Бештарам (жилға), Мингтомир (жилға), Қирқ олма (жилға), Еттикўл, Учбулоқ, Бешбулоқсой, Канбешбулоқ кўл, Ҳазорчашма (кўл).

V. Ҳайвон, парранда ва жониворлар номи асосида яратилган гидронимлар. Объектга ҳайвон, парранда ва жониворлар номини бериш шу ҳайвон ёки парранданинг объектда мавжудлиги, нисбатан кўплиги ва баъзан уларнинг тасодифий ўлими билан боғлиқ бўлади. Бу типдаги жой номлари кўпинча географик атамалар олмаган ҳолда, баъзан олган ҳолда қўлланилади:

1. Ҳайвонлар номи билан боғлиқ бўлган гидронимлар: Йўлбарскўл, Айиқсой (булоқ), Бўрисой, Чўчқабулоқ, Туякўл, Айиқсой, Кийиккўтон (сой), Қоплонсой, Айғиркўл.

2. Паррандалар билан боғлиқ гидронимлар: Чумчуқли (сой), Булбулли (сой), Бургутуя (сой), Гурраксой, Қарғалисой, Даштиғоз, Галағаланг (сой).

VI. Турли жониворлар номи билан боғлиқ гидронимлар: Илонсой, Морбулоқ, Кўлимоҳи, Пашшахона (сой), Шутурхўр (булоқ), Шулуқ//Зулуқ (булоқ), Кўлимоҳи, Чўчқабулоқ, Бурсуқ (сой), Жўжа булоқ, Тозибулоқ, Илонсой.

VII. Синфий тенгсизликни билдирувчи айрим белгилар асосида яратилган гидронимлар. Тилнинг тарихий қатлами бўлган географик номлар халқларнинг турли тарихий босқичдаги ижтимоий, синфий белгиларини ўзида акс эттиради. Синфий жамиятда объект қайси синф вакилига қарашли бўлса ёки объектда яшаган кишилар қайси синфга мансуб бўлса, жой номлари шу синфнинг белгиси асосида номланган. Юқори табақа синф кишиларининг мансабларини билдирувчи қози, бек, амир, хон, тўра, бой каби сўзлар кўпинча объектнинг шу табақага қарашлилигини билдирган: Хонқудуғи, Хонжизза (булоқ), Хонхўжабулоқ.

VIII. Объектнинг жойлашиш ўрнига нисбат этиб яратилган гидронимлар. Халқлар кўчманчиликдан ўтроқлашишга ўтишда дастлаб дарё бўйларида, тоғ этакларида жойлаша бошлайдилар. Натижада дастлабки атамалар кўпинча кўл, дарё, жилға, сой каби географик терминлар билан боғлиқ ҳолда қўлланган.

Вақтлар ўтиши билан аҳоли сони ошиб, чорва моллари кўпайиб боради ва янги-янги қишлоқлар, яйловлар вужудга келади. Эскисига нисбат этиб янги пайдо бўлган географик атамаларнинг таркибида уларнинг жойлашув ўрнини кўрсатувчи баланд, паст, қуйи, юқори, ўрта, ён, чуқур, бош, хилват, сар, миёна, боло, дўнг, чет, ора, миён каби ўзбекча-тожикча сўзлар ва томонни билдирувчи шимол, шарқ, жануб, ғарб каби сўзлар қўлланади: Чуқиркўл, Орабулоқ, Ёнабулоқ, Хилватсой, Наригисой, Қўшчашма, Кўкабулоқ, Сарчашма (булоқ), Қўтармаарик, Жонабулоқ, Ҳовузбулоқ, Бошбулоқ, Арабулоқ, Жарбулоқсой, Кўтармасой.

IX. Объектдаги сувнинг характери, белгисига нисбат этиб яратилган гидронимлар. Бу тип номларга асосан, сувнинг истеъмол учун яроқли-яроқсизлиги белгилари назарда тутилади:

1. Сувнинг истеъмол учун яроқли эканлиги белгисига асосланиб яратилган гидронимлар: Ширинбулоқ Ширинқудук, Шакарбулоқ Чучукқудук, Гулбулоқ, Боллидара, Сутлибулоқ, Шакарбулоқ, Обшир, Гулиобсой, Навотсой, Шакаркўл, Чучукқудук.

2. Сувнинг истеъмол учун яроқсиз белгиси асосида яратилган гидронимлар: Сассиқбулоқ, Шўрча (булоқ), Шўркўл, Талхоб (дахна), Лабишўр (дарё), Тахирбулоқ, Шўрбулоқ, Қорабулоқ, Талхобсой, Шўрдара, Сассиқкўл, Шўрдара (жилға).

3. Сувнинг бошқа айрим белгилари асосида яратилган гидронимлар: Обишифо (булоқ), Тезоб, Жиндибулоқ, Тентаксой, Ёмонкориз//Жомонкориз, Қоқ (ҳовуз), Дамкориз, Савбулоқ, Жўйрисой, Кўрбулоқ, Совуқбулоқ//Сувуқбулоқ, Томчибулоқ, Оқмабулоқ, Қайнарбулоқ, Каттатомчи (булоқ), Жилибулоқ, Томчибулоқ, Ёнарбулоқ, Қайнарбулоқ, Иссиқчашма,

Измасой, Оювсой, Қораарик, Томчисой, Занг ариғи, Қорасув ариғи, Тўпаланг (сув омбори).

X. Ҳар хил предметларга шаклий ўхшатиш асосида яратилган гидронимлар. Бу асосда яратилган жой номлари айрим предмет, нарса-қурол, одам, жониворлар тана аъзоларининг ўхшашлиги, мослиги назарда тутилади:

1. Кишиларнинг айрим тана аъзоларига ўхшатиш асосида яратилган гидронимлар: Оғзикенгсой, Бинди Абдулла (булоқ), Парибадан (булоқ), Қўлбулоқ, Гардан (сой).

2. Уй анжомларига ўхшатиш асосида яратилган гидронимлар: Қозонбулоқ, Қозонқудук, Туйнукбулоқ, Тобабулоқ.

3. Айрим идиш ва предметларга шаклий ўхшатиш асосида яратилган гидронимлар: Тувакбулоқ, Жаваксой, Темирбулоқ, Қайроқ (булоқ), Қайроқсой, Болтакўл, Тешақудук.

4. Бино ва иншоот қисмларига ўхшатиш асосида яратилган гидронимлар: Уйбулоқ, Зиндон (қудук), Капали (жилға), Қарикон (булоқ), Корхона (булоқ), Томбулоқ.

XI. Объектдаги табиий бойликка нисбат этиб яратилган гидронимлар: Тузлоқсой, Мумлайбулоқ.

XII. Объектдаги кишиларнинг касб-ҳунари ва машғулотларига нисбат этиб яратилган гидронимлар:

1. Касб-ҳунар билдирувчи гидронимлар: Мискори, Дегрез, Каттақоровул.

2. Айрим шахс ёки маълум объект кишиларининг машғулотларига нисбат этиб яратилган гидронимлар: Қизилсоқчи, Қулбулоқ, Ўғрибулоқ, Қароқчиарик.

XIII. Объектнинг ҳажми асосида яратилган гидронимлар. Ҳажм асосида яратилган жой номларида, асосан, бир объектнинг белгиси иккинчи объектнинг белгиси билан қиёсланади, чоғиштирилади. Бундай пайтда жой номлари таркибида узун, қисқа, кенг, тор, ингичка, кичик, майда, дароз, бузург, калон, калта каби ўзбекча-тожикча сўзлар бўлади: Қисқақўл, Узунсой, Қўлдароз (сой), Ичаксой, Каттасой, Кичиксой, Каттаарик, Ингичкасой Оғзикатта (сой),



Сойикалон, Ингичкасой, Сой Дароз, Узункудук, Ўнгектар (жилға), Каттакўрғон (сув омбори).

XIV. Объектнинг ёнида ўсимликлар ва дарахтларнинг жойлашуви, кўп ёки камлиги, уларнинг турига қараб номланган гидронимлар:

1. Мевали дарахт номлари асосида яратилган гидронимлар: Каттажийда (булоқ), Зардалисой, Қирқолма (жилға), Чилон (булоқ), Яккатут (жилға), Олмабулоқ Қирқёнғоқсой, Саккиздўлана (сой), Мингтутсой, Писталисой, Бодомчали (сой), Дўланасой, Жийдабулоқ Олбунак//Олубулоқ, Ўриклисой, Анорбулоқ, Аччиқ олма (сой), Анжирбулоқсой, Шотутсой.

2. Ўсимликлар, буталар, гуллар асосида яратилган гидронимлар: Қаттиқ//Қаттиқамиш (булоқ), Янтоқсой, Йўнғичқали (сой), Мингтомир (сой), Қамишакли (сой), Саримсақли (сой), Чангақсой, Ялпизлибулоқ, Абрикли (сой), Андизли (сой), Арпалисой, Фармалисой, Фаровлисой, Гишаклисой, Қамишловсой, Зирабулоқ, Пахталисой, Қўғолисой, Пудинабулоқ, Лолабулоқ, Сунбула булоқ, Тори сой, Сулисой.

3. Мевасиз дарахт номлари асосида яратилган гидронимлар: Толкориз, Толчашма, Чинорбулоқ, Қараёғоч (жилға), Муртакли (сой), Паттали (булоқ), Смали ариқ, Зарангсой, Арчабулоқ, Теракбулоқ, Толбулоқ, Тераксой, Зарангли Азлар (сой).

XV. Табиат ҳодисалари ва осмон жисмлари ҳаракатлари, об-ҳавонинг ўзгариши ва бошқа ҳодисалар асосида яратилган гидронимлар.

1. Табиат ҳодисаларига боғлаб яратилган гидронимлар: Бўронбулоқ, Бодихаво, Ҳавобулоқ.

2. Осмон жисмларига ўхшатиб яратилган гидронимлар: Ойбарак (булоқ), Ойбулоқ, Осмонбулоқ.

XVI. Тақлид сўзлар асосида ҳосил бўлган гидронимлар. Сувнинг оқиши, булоқнинг чиқиши, шаршаранинг ҳаракати ва барча товушга тақлид асосида яратилган гидронимлар: Гуппибулоқ, Жўрак (булоқ), Шаршара (сой), Чакчак (булоқ), Гулгулак (булоқ), Тангқиллоқ (булоқ), Гурғур (булоқ), Жиржирбулоқ, Гурсуллак (чашма), Билқиллак (булоқ), Ловловсой.

XVII. Жой номлари асосида ҳосил бўлган гидронимлар. Қишлоқ, овул, маҳалла, яйлов, гузар ва шу каби жой номларининг гидронимга кўчиши асосида яратилган гидронимлар: Қоқисунчали (ховуз), Қудуқча, Новиоб (сой, ариқ), Пекинбулоқ, Ариқошган// Ориғошган (сой), Майдонариқ, Кўлтепакориз, Авлод булоқ, Панжоб булоқ, Паданг (булоқ), Сайроб (булоқ), Вахшивор (булоқ), Элбаёнсой, Дашнободсой, Чошсой, Бандихонсой, Шарғунсой, Шолқонсой, Шўрчисой, Вахшиворсой, Лайлагансой, Шўрчиқудук, Денов (ариқ), Жаркўрғон ариғи, Пасурхи ариқ, Паттакесар ариғи.

XVIII. Объектдаги нарса ва воқеа-ҳодисаларга асосланган ҳолда яратилган гидронимлар. Юртиқулоқ (сой), Тупхонасой, Ариқошган (сой), Оқтахона//Охтахона (жилға), Эшакўлди (сой), Харикескансой, Отўлди (сой), Байталўлди (сой), Итўлдисой, Қораўпкали (сой), Эшакўлдисой, Арчакўмди (сой).

XIX. Объектнинг ташқи белгиси асосида яратилган гидронимлар. Объектнинг тупроқ тузилиши, ёнғин туфайли ўт-ўланларнинг куйган ҳолати, кишилар томонидан қазиб сув чиқарилганлиги, сувсиз жойлиги, доимий лой бўлиши, жонсиз предметларга ва бошқа кўринишларига асосида яратилган гидронимлар: Кўркориз, Капали (жилға), Жармабулоқ, Боғи Сўхта, Лойшон (сой), Кўр чашма, Кўрбулоқ, Мингтош (сой), Қизил кесак (сой), Тошбулоқ, Куйиксой, Суяклизой, Йўлсой, Қизилбулоқ, Чўбинбулоқ, Галақудук, Кўксой, Тешиксой, Ёлғизбулоқ, Биясиғмас (булоқ), Гумбазбулоқ, Жўябулоқ, Кўлбулоқ, Лойлисой, Жарсой, Гулхоссой, Эгизаксой, Дуобасой, Арғамчисой, Оқжарсой, Ойсой.

Вилоят гидронимларининг пайдо бўлиш тарихини ўрганиш таҳлили шуни кўрсатадики, географик атамалар тилнинг грамматик қонуниятларига мувофиқ шаклланиб, ҳар бир ном шу объектнинг турли белги хусусиятлари асосида халқларнинг ижтимоий фаолияти, этник таркиби ва объектдаги бой тарихий воқеа-ҳодисалар асосида яратилган. Яъни гидронимлар халқлар тарихини, тил фактларини ўзида акс эттириб келган. Бу эса тарихий манбалари кам бўлган, бизгача етиб келмаган ўлканинг ўтмиш тарихини, ўлка халқлари тилини ўрганишда муҳим манбалардан бири эканлигидан дарак беради.

Кўринадики, Сурхондарё ҳудудида ҳам бошқа жойларда бўлгани каби, жой номлари билан боғлиқ атамалар илмий таҳлил учун етарли маълумотлар беради. Маълумки, фанда жой номларини ўрганадиган фан топонимика, географик номлар йиғиндиси эса топонимия деб аталади. Топонимия бир неча турларга бўлинади. Шулардан бири гидронимия бўлиб, бунда дарёлар, кўллар, денгизлар, сойлар, жилғалар, каналлар, кўлтиқлар, бўғозлар, булоқлар, шаршаралар номлари назарда тутилади. Сурхондарё ҳудудидаги гидронимлар вилоят тарихи, географик шарт-шароитлари, ерли халқ тил хусусиятлари билан боғлиқ равишда бир қанча ўзига хосликларга эга. Юқорида уларнинг гуруҳий бўлинишларининг асос моҳиятлари, мазмун кўринишларига қисқача тўхталиб ўтдик. Уларнинг тарихий ва лингвистик шаклланишларини аниқлаш ва тўплаш эса кейинги илмий ишларимизда ифода этилади.

### **Фойдаланилган адабиётлар**

1. Ё. Ў. Хўжамбердиев. Сурхондарё вилояти Кўҳитангтоғ ва тоғ олди микротопонимлари луғати. Термиз, 2012, 6-8 б.
2. Т. Нафасов, Х. Холмўминов, Б. Ёриев. Бойсун топонимикаси. Термиз, Жайхун, 1997, 13-25 б.
3. С. Қораев. Топонимика. Тошкент, Ўзбекистон файласуфлари миллий жамияти нашриёти, 2006.
4. Т. Нафасов. Ўзбекистон топонимларининг изоҳли луғати. Тошкент, Ўқитувчи, 1988.

**ФИО автора:** Mardonova Lobar Umaraliyevna

Termiz Davlat universitetining Pedagogika instituti

o‘zbek tili va adabiyoti kafedrasio‘qituvchisi

**Название публикации:** «MUHAMMAD ALINING “ULUG‘ SALTANAT” ROMAN TETROLOGIYASIDAGI MIRONSHOH MIRZO VA SHOHRUH MIRZO OBRAZIDA DAVR RUHI: REALLIK VA DRAMATIK PAFOS»

### **Annotatsiya**

Moziyda ulkan saltanatlarga asos solgan qudratli shaxslar ko‘p, lekin Sohibqiron Amir Temurdek ulug‘ siymo oz, balki yo‘q xisobi. Buyuk shaxslar haqida tarix fani atroflicha ma’lumot beradi, biroq badiiy adabiyotgina yangi zamonlarda ularga kaytadan jon baxsh etadi, kiyofalarini xayotdagidek, hatto, undan ham teranroq ravishda tiklaydi hamda yangi va kelgusi avlodlarga yo‘ldosh, hamnafas ma’nosida zamondosh qiladi.

**Kalit so‘zlar:** Tarix, moziy, avlod, kompozisiya, badiiy, saltanat

### **Annotation**

There are many powerful people in Mazi who founded great empires, but there is little or no great figure like Sahibkiran Amir Temur. The science of history gives great information about great people, but only fiction can revive them in new times, restore their appearance as in life, even deeper, and make them contemporary in the sense of a companion to new and future generations.

**Keywords:** History, music, generation, composition, art, kingdom

### **Аннотации**

В Мазии есть много влиятельных людей, которые основали великие империи, но мало таких великих личностей, как Сахибкиран Амир Темур. Историческая наука дает прекрасную информацию о великих людях, но только художественная литература может оживить их в новые времена, восстановить их внешний вид, как в жизни, даже глубже, и сделать их современными в смысле товарищей для новых и будущих поколений.

**Ключевые слова:** история, музыка, поколение, композиция, искусство, царство.

Tarixiy mavzudagi asarlarimizda, ko‘pincha, bir an’ana ko‘zga tashlanadi. SHoh, xon, sulton farzandlari o‘z jufti halollarini, aksar hollarda, ota-onalari tavsiyalari bilan tanlaydilar, hamda, ularning tom ma’nodagi otashin muhabbatlari oila qurilgandan keyingi sharoitlarda tasvir topadi. Nega? Chunki, aslida hayotda ham shunday bo‘lgan. Bunday yondashuvga «Ulug‘ saltanat»da ham duch kelamiz. Lekin Muhammad Ali muhabbat tamannolarini yoritishda faqat shu yo‘nalish doirasi bilangina cheklanmaydi. Bu an’anani u yangilaydi va boyitadi. Hali balog‘atga etib-etmagan o‘n ikki-o‘n uch yosh atrofidagi Shohrux va Gavharshodbegimning bir-biriga tiniq va pokiza muhabbatlari ular oila qurmasdan avvaloq yolqinlashgani nihoyatda betakror his-hayajonlar to‘lqini va og‘ushida tasvir etiladiki, bu manzaralar nainki asarning, balki uni o‘qigan har bir kitobxonning ham qalbini bezay oladi, umrining shu daqiqalarini go‘zal tavajjudlarga to‘ldiradi.

Mironshoh Mirzo tabiatidagi qusurlar nafaqat uning xatti-harakatlarida, o‘y-xayollarida ham ko‘rinadi. Yozuvchi har qanday amaliy harakatning avvalo fikr sifatida ongda rivojlanib, so‘ng amalda yuz ko‘rsatishidan kelib chiqib, Mironshoh Mirzo o‘z fojiasiga tayyorlab boradi. Jahongir Mirzoning kutilmaganda vafot etishi va akasining xotini Xorazm malikasining unga nikohlanishidan xursand bo‘ladi. Bu nikohni o‘zining Umarshayx Mirzodan ustunligi deb tushunadi va kibrga beriladi.

Asarda Amir Temurning saltanat hukmdori va adolatparvar inson sifatidagi qiyofasini ochadigan muhim bir nuqta bor. Mironshohning nojo‘ya, nobakor ish tutishidan xabar topgan ota shunday farmon beradi. Devondagi hujjatlar tekshirilib, saltanatning qancha boyligi benaf sarflangani, talon-taroj qilinganligi aniqlansin. Tegishli mol «undirilib, bir chaqasigacha xazinaga topshirulsin... Saltanatning aqchasini o‘g‘irlash sag‘ir pulini egandan ham yomondir»<sup>20</sup>. E’tibor bering: bu Sohibqironning qaysi bir amaldor, mansabdorlarga emas, o‘z farzandi, o‘z

---

<sup>20</sup> Али, Мухаммад. «Улуғ салтанат» –(Умаршайх Мирзо) 3- китоб. “Наврўз” Тошкент: 2019. - б

jigargo‘shasi munosabatidan kelib chiqayotgan qarori. Amir Temurni ayrim g‘arb va rus tarixchilari shafkatsiz deb yozishgan, ammo aslida u nohaqlik yuz bersa, toqat qilolmagan, hatto o‘z farzandi, jigarbandi bo‘lsa ham. Samarqandda masjid qurilishiga ajratilgan mablag‘ni o‘margan (bu mablag‘ Hindistondan atayin masjid qurilishi uchun yuborilgan katta miqdordagi, ya’ni ikki sandiq qimmatbaho javohir edi) ikki nafar din peshvolarini qatl ettiradi. Qo‘llarini kessang, tili bilan pora olishadi, degan o‘z ta’rifiga ko‘ra u poraxo‘r amaldorlarni jazolashni odatga aylantirgandi. Holbuki, shafqatsizlik o‘rniga qarab g‘animga xam, farzandga ham birdek - Amir Temur a’molida-chi, adolatning singlisi bo‘lgan. Adib o‘z qahramonlaridagi bu fazilatni badiiy jihatdan juda aniq tasvirlaydi.

Yozuvchining bu masalaga e’tibori tarixni, Sohibqiron siymosini haqqoniy, xolis ko‘rsatib berishdan tashqari, asarning zamonaviy qimmatini va tarbiyaviy ahamiyati uchun ham muhimdir.

Romanda muallif aytmoqchi bo‘lgan fikrlarini personajlar zimmasiga yuklaydi. Qurilishda ishlayotgan ikki kishining o‘zaro suhbatini orqali Amir Temurning Payg‘ambar yoshiga to‘lganligi munosabati bilan xalqqa yozgan dasturxoniyu bunyod etilayotgan binoning tarhigacha ma’lumot beriladi. O‘quvchi beixtiyor ana shu suhbat ishtirokchisiga aylanadi, axborotlarni qabul qilib olarkan o‘z-o‘zidan unga munosabat bildirish hissi uyg‘onadi. Haqiqiy badiiy asar kitobxonni fikrlashga, o‘z fikrini aytishga, o‘zi uchun nimadir xulosa qabul qilishga, dunyoqarashida nimadir o‘zgarishiga olib kelishdek muhim vazifani bajaradi. Muallifning yutug‘i kitobxonni ana shunday ruhiy holatga sola olishi, o‘quvchini asar ishtirokchisiga aylantira olishida. Bu qahramon nutqi bilan bog‘liq bo‘lib, xarakterning eng nozik qirralarini, o‘ziga xos tomonlarini akslantirishda ko‘rinadi. Polvonkelbat yigitning Amir Temur to‘g‘risida: «Amir Sohibqiron ham uch kundirki shu erdalar, anovi madrasada turadilar. Aziz jonlarini koyitib bizlar bilan birga issiq demay, sovuq demay ovoralar...3arurmikin?»<sup>21</sup> deydi. Uning fikrlari Amir Temurning xarakterini chizishda, bajarilayotgan ishiga munosabatni ko‘rsatishda juda muhim. Umum fikri sifatida, xalq,

---

<sup>21</sup>Али, Мухаммад. «Улуғ салтанат» –(Умаршайх Мирзо) 3- китоб. “Наврўз” Тошкент: 2019. 14- б

uning vakillari tomonidan berilayotgan fikrlar mullifi nomsiz personajlar nutqi orqali ifodalangan. Yozuvchi sohibqiron haqidagi fikrlarni yanada kuchaytirish, mustahkam asosga ega ekanligini amalda ko'rsatib beradi. Nagar qal'asidagi ishlar tugagach, Muhammad Churog'aning «Istirohat etsunlar» - deganida Amir Temurning: - «Istirohatni, mayli, faqiru miskinlar qilsunlar, toki savobi bizlarga tegsun. Borini fuqaroga tasadduq ayladuk...»<sup>22</sup> so'zlari Amir Temurning naqadar elparvar, xalq uchun har qanday qiyinchilikka tayyorligini isbotlaydi.

Moziyda ulkan saltanatlarga asos solgan qudratli shaxslar ko'p, lekin Sohibqiron Amir Temurdek ulug' siymo oz, balki yo'q xisobi. Buyuk shaxslar haqida tarix fani atroflicha ma'lumot beradi, biroq badiiy adabiyotgina yangi zamonlarda ularga kaytadan jon baxsh etadi, kiyofalarini xayotdagidek, hatto, undan ham teranroq ravishda tiklaydi hamda yangi va kelgusi avlodlarga yo'ldosh, hamnafas ma'nosida zamondosh qiladi.

O'zbekiston xalq yozuvchisi, atoqli adib va shoir Muhammad Ali yarim asrdan buyon adabiyotimizni yuksaltirish yo'lida astoydil ter to'kib kelmokda. Ayniqsa, adibning nasriy asarlari o'quvchilar orasida tobora keng shuhrat topib bormoqda.

«Shohruh Mirzo» romanidagi asosiy badiiy konsepsiya avvalgi jildlar bilan mustahkam bog'liq bo'lib, ularning uzviy davomi sifatida zuhur topadi. Sohibqiron Amir Temur bunyodkorligi, raiyatparvarligi va adolatpeshaligini tasvirlashga bo'ysundirilib, saltanat va uning hukmdori tarixiy qudratini ko'rsatishga qaratilgan bu konsepsiya, ayni vaqtda romanning teran zamonaviy ruhini ham tayin etadi. Amir Temuring faqat tarixda koladigan xislatlari emas, fazilatlaridagi ayniqsa bugunimiz uchun qimmatli bo'lgan xususiyatlarni badiiy talqin markaziga tortish muhim o'rin topadi. «Mamlakatda bir qatra suv ham behuda ketmasligi, bir qarich er ham behuda yotmasligi kerak»<sup>23</sup>, deydi u asarning dastlabki sahifalaridayoq.

---

<sup>22</sup> Али, Мухаммад. «Улуғ салтанат» –(Умаршайх Мирзо) 3- китоб. “Наврўз” Тошкент: 2019. 22- б

<sup>23</sup> Али, Мухаммад. «Улуғ салтанат» –(Умаршайх Мирзо) 3- китоб. “Наврўз” Тошкент: 2019. - б

Asarning lirik sahifalari bamisoli she'rdek hissiy, to'liqlik. Bobo bilan valiaxd Muhammad Sultonning muayyan ayriliqdan keyingi uchrashuvi chizilgan manzarani hayajonlanmay o'qish mumkin emas. Ularning har birida ham oddiy insoniy, ham aristokratik cheksiz mehr-muhabbatga havas uyg'onadi. Adib bunday manzaralarga munosib remarkalar ham topadi: «Dushman lashkarlarini titratgan sarkarda kuvonch tuyg'ulari qo'shini oldida ojiz edi...»<sup>24</sup>.

Asar kompozitsiyasi, ayniqsa, pishiq ishlanganini ta'kidlash o'rinli: o'quvchining tizimli ravishda o'ziga chorlab, ergashtirib turadi. Birgina misol, yozuvchi Muhammad Sultonni bobosi bilan uchrashtirib qo'yib, so'ng Mironshoh tomonidan Amir Temur sari jo'natilgan Axiy Jabbordagi xat bilan aloqador epizod tasviriga o'tadi. U yakun topgach, o'quvchi yana Muhammad Sultonning poytaxtga kelgan paytdagi holati va ruhiyatida kechayotgan his-kechinmalar bilan uchrashtiradi. SHu tariqa kitobxon zerikish va sovishga o'rin qoldirilmay, asardagi bir necha yillik va turli jug'rofiy kenglik, rang-barang ruhiy holat va dunyolarning o'zaro uzilmas, zanjirli bog'lanishlaridan hosil bo'lgan yaxlit manzara yuzaga keladi. Epik tasvir bilan lirik tasvir bamisoli jonli to'liqlik singari o'zaro bog'liq va o'rin almashib turadi hamda uzluksiz tarzda bir-birini davom ettiradi. Adib badiiyatdagi oson bo'lmagan bu murakkab talabning uddalashdan tashqari, atlas to'quvchisidek ustalik bilan rang-barang va jonli manzaralarni chizadi.

Tarixiy mavzuda, xususan, Amir Temur hayotiga bag'ishlangan bir necha asarlar muallifi To'liqlik Hayitning bu e'tirofiga qo'shilmay iloj yo'q. Darhaqiqat, har qanday asarda epilog va prologning o'z o'ri bor. Yozuvchi asar xotimasida ixcham tarzda butun epopeyaning mohiyatini, ya'ni Amir Temurdek tarixiy shaxslar mangulikka daxldorligini ifoda eta olgan.

Xulosa qilganda shuni aytish mumkinki, epopeyada ikkinchi kitobning birinchi kitobga nisbatan qiziqarliroq, uchinchi kitobning ikkinchisiga, to'rtinchi kitobning uchinchisiga nisbatan qiziqarliroq, jo'shqinroq chiqqanini ta'kidlash lozim. «Ulug' saltanat» tertralogiyasida romanlar tarixiylikdan badiiylikka tamoyili asosida yozilgan.

---

<sup>24</sup> Али, Мухаммад. «Улуғ салтанат» –(Умаршайх Мирзо) 3- китоб. “Наврўз” Тошкент: 2019. 111- б



## Список литературы:

1. Али, Муҳаммад. «Улуғ салтанат» –(Умаршайх Мирзо) 3- китоб. “Наврўз” Тошкент: 2019. Али, Муҳаммад. Ўз-ўзингни англаб ет. Тошкент: Шарқ, 2013. 381 б
2. Алимбеков А. Тарихий романчилигимизга бир назар. Озод Ватан саодати. Адабий танқид. –Тошкент: Адиб, 2013. –313 б.
3. Алимбеков А. Юлдузнинг беш қирраси. Тошкент, “Ўқитувчи” НМИУ. 2020. 390 б.
4. Алимов Р. А. Соҳибқирон Амир Темур (Методик тавсиянома), Т., 1995.
5. Амир Темур жаҳон тарихида, Париж, 1996;
6. Мўминов И. Амир Темурнинг Ўрта Осиё тарихида тутган ўрни ва роли. Тошкент: Фан, 1968. 286 б.
7. Муҳаммаджонов А., Темур ва темурийлар салтанати (Тарихий очерк), Т., 1994;
8. Назаров Б. Барҳаёт асар. Муҳаммад Алининг “Жаҳонгир Мирзо” романига сўзбоши. –Т: Наврўз, 2019. – 9 б.

**ФИО автора:** Sattorova Zebo Jabborovna

Surxondaryo viloyati Denov tumanidagi 86-maktabning

ona tili va adabiyot fani o'qituvchisi

**Название публикации:** «TARIX VA MADANIYATGA EGA MILLAT VA DAVLATGA MUNOSIB ASARLAR YARATISH- ADABIYOTNING BOSH MEZONIDIR»

### **Annotatsiya**

Bugun mamlakatimizda Uchinchi Renessans poydevorini yaratishdek ulug' g'oya uchun sa'y-harakat qilinmoqda. Bu erishuvimiz mumkin bo'lgan amal, ammo bir jihatdan buyuk orzu ham. Zero, Uchinchi Renessans voqeligimizda namoyon bo'lishi, yuz ko'rsatishi uchun faqat iqtisodiyot sohasida jiddiy taraqqiyotgina emas, balki ma'naviyat, ilm-fan, san'at va adabiyot jabhasida ham yuksak saviyaga ko'tarilishimiz talab etiladi.

**Калит so`zlar:** tarix, etika, badiiy, axloq, go'zallik

### **Аннотации**

Сегодня наша страна стремится к такой великой идее, как основание Третьего Возрождения. Это сбывшаяся мечта, но это также и сбывшаяся мечта. Чтобы Третий Ренессанс проявился в нашей реальности, необходимо не только добиться серьезных успехов в области экономики, но и подняться на более высокий уровень в сферах духовности, науки, искусства и литературы.

**Ключевые слова:** история, этика, искусство, этика, красота.

### **Annotation**

Today, our country is striving for such a great idea as the foundation of the Third Renaissance. It's a dream come true, but it's also a dream come true. For the Third Renaissance to be manifested in our reality, it is necessary not only to make serious progress in the field of economics, but also to rise to a higher level in the spheres of spirituality, science, art and literature.

**Keywords:** history, ethics, art, ethics, beauty

«Tarixiy adabiyotning bosh vazifasi - deb yozadi taniqli rus shoiri D.Samoylov, – bu hayot konsepsiyasi, bu yashash tarzi, bu qay bir holatlarda inson o‘zini qanday tutishi haqidagi ta’limdir. Agar butun tarixiy adabiyotni yaxlit olib qarasaq, ko‘ramizki, unda bizning kundalik amaliy ideallarimizga qaraganda vaqt jihatidan umrboqiyroq ideal haqida gap boradi»<sup>25</sup>.

Tarixiy romanchilik adabiyotimizdagi ilk yaratilardan «O‘tgan kunlar» va «Mehrobdan chayon» romanlaridan boshlanadi. Bu an’anani Cho‘lpon «Kecha va kunduz» romani, Oybek «Navoiy» romani, M.Osim SHiroq, Tumaris, Ibn Sino, Alisher Navoiy, Mashrab haqidagi qissa va hikoyalari, Maqsud SHayxzoda «Jaloliddin Manguberdi» va «Mirzo Ulug‘bek», Hamid Olimjon «Muqanna» dramalari bilan davom ettirdilar, vatan va xalqning shonli o‘tmishini, uning daho farzandlarining ibratli hayot yo‘li, hayratlanarli tarixini badiiy aks ettirdilar.

Mirzakalon Ismoilov «Farg‘ona tong otguncha», Odil YO‘kubovning «Ulug‘bek xazinasi», «Ko‘hna dunyo», Mirmuhsinning «Me‘mor», Pirimqul Qodirovning «Yulduzli tunlar», «Xumoyun va Akbar», Muhammad Alining «Sarbadorlar», Maqsud Qorievning «Spitamen», «Ibn Sino», «Mahmud G‘aznaviy», Erkin Samandarning Jaloliddin, Abulg‘ozi Bahodirxon, Ogahiy haqidagi, Samar Nurovning «Qora tong», Asad Dilmurodning «Mahmud Toro- biy», «Pahlavon Muhammad» singari romanlari, Hakim Sattoriyning «Hazrat Sohibqiron», «Sohibqiron abadiyati». «Mahak toshi» publisistik asarlari millatni uyg‘otish, o‘zligini tanitish yo‘lidagi fidoyilik namunasi sifatida yuzaga chiqdi. Vatan tarixini, o‘zining kelib chiqishi, ota-bobolarining kimligini bilmay turib, na bugun to‘g‘ri yo‘l tanlab bo‘lishi, na yorug‘ kelajak, avlodlar erkin, ozod yashaydigan farovon jamiyat qurish mumkinligini chuqur anglagan ijodkorlarimiz tarixiy mavzuga xaloskor kuch sifatida qarashdi.

Muhammad Ali sohibqiron Amir Temur haqida umr bo‘yi yozdi va shu turkum ijodkorlarimizning eng oldingi safida turdi. Uning 1968 yilda yozilgan dostonlaridan biri «Gumbazdagi nur» deb ataldi. Gumbaz aslida Go‘ri amir ediki, bu o‘sha paytda hukmron mafkurani chalg‘itish uchun tanlangan yo‘l, asar bosh g‘oyasiga eltuvchi

---

<sup>25</sup> Журн. Вопросы литературы. – 1987. - № 6. - С.148-149.

ochqich bo‘lib xizmat qilgan. Sohibqiron Amir Temur to‘g‘risida badiiy asar yaratish an‘anasi, ayniqsa, mustaqillikdan keyin yangi davrga qadam qo‘ydi. Milliy istiqlol ijodkorlarga tarixni Millat va Vatan manfaati nuqtai nazaridan xolis baholash va birinchi navbatda, Amir Temur qadrini o‘z o‘rniga qo‘yish imkonini berdi.

B.Ahmedovning “Amir Temur” biografik romani, A.Oripovning “Sohibqiron” dramatik dostoni, O.Yoqubovning “Fotih muzaffar yoki bir parivash qissasi” pesasi, Xurshid Davronning “Samarqand xayoli”, “Sohibqiron nabirasi” asarlari, Olimjon Bo‘rievning “Amir Temur” she‘riy romani, G‘ulom Karimovning “Sohibqiron va alloma”, “Ibrohim Muhammadning “Xattot”, Evgeniy Berezikovning “Ulug‘ Temur”, To‘lqin Hayitning “Vafo malikasi”, Hakim Sattoriyning “Hazrat Sohibqiron”, Pirmat SHermuhammedovning “Xorazm malikasi yoxud Amir Temurning kelini” (badiy romani), Temur Ubaydulloning “Temur va To‘xtamish”, Asad Dilmurodning “Mezon burji”, “Xilvat” asarlari yaratildi. Ularning aksariyatida mualliflar katta ijodiy o‘rganish bosqichidan keyingina Amir Temur obraziga qaytgan, o‘zlarini g‘oya va dunyoqarashlarini shu tarixiy siymo faoliyatida ko‘rishgan edi.

Mustamlaka zamonida, o‘zbek adabiyotida tarixiy mavzuning ishlanishi juda nochor axvolda edi. Boy va betakror tariximiz bo‘lishiga qaramay, bu mavzuda bitilgan asarlar barmoq bilan sanarli edi. Eng achinarlisi, buyuk bobomiz Amir Temur haqida badiiy asarlar deyarli yo‘q bo‘lib, tabu qo‘yilgan bu mavzu adabiyotdan chetda qolib keldi. To‘g‘ri, bu yerda Oybekning (garchi o‘z vaqtida e‘lon qilish imkoni bo‘lmagan bo‘lsa ham) «Temur», Muhammad Alining «Gumbazdagi nur» (1967) dostonlarini eslab o‘tishimiz joiz. Umuman olganda, adabiyotdagi bu kentiklik mustaqillikka erishgunimizgacha saqlanib turdi.<sup>26</sup>

Bugun mamlakatimizda Uchinchi Renessans poydevorini yaratishdek ulug‘ g‘oya uchun sa‘y-harakat qilinmoqda. Bu erishuvimiz mumkin bo‘lgan amal, ammo bir jihatdan buyuk orzu ham. Zero, Uchinchi Renessans voqeligimizda namoyon bo‘lishi, yuz ko‘rsatishi uchun faqat iqtisodiyot sohasida jiddiy taraqqiyotgina emas, balki ma‘naviyat, ilm-fan, san‘at va adabiyot jabhasida ham yuksak saviyaga ko‘tarilishimiz

---

<sup>26</sup> Али, Мухаммад. Улуғ салтанат васфи. Т.: «Mashhur press», 2018.154-б

talab etiladi. O'tgan o'ttiz yil ichida Istiqlol davri o'zbek adabiyoti vujudga keldi. She'riyat va nasr o'z zalvorli yo'lida davom etdi. Dramaturgiya bir qadar oqsagan esada, uning yaxshi namunalari yo'q emas. Lekin muayyan yutuqlarimizni tan olgan holda aytish mumkinki, shonli tarix va madaniyatga ega millat va davlatga munosib asarlar yaratish masalasi hali ham dolzarb. Albatta, bunday asarlar yaratish o'z-o'zidan bo'lmaydi. Ma'lumki, bundan o'ttiz yil avval mustabid tuzum emirilgach, uning inson dunyoqarashi haqidagi aqidalariga ham putur etdi. Lekin mustabid tuzum qanchalik jon kuydirmasin, ming shukrki, xalqimizni yoppasiga ateist qila olmadi. Bunga, birinchi galda, muqaddas islom dinimizning e'tiqodiy kuch-quvvati sababdir. Asosiy qonunimizda din davlatdan ajratilgan, qaysi dinga e'tiqod qilish erkinligi kafolatlangan. Bu – qonuniy taraf. Amalda islom dini mamlakatimiz va xalqimiz urf-odati, turish-turmushida katta o'rin tutadi. BMT Bosh assambleyasining 72-sessiyasida Prezidentimiz muqaddas dinimizni turli bo'htonlardan keskin himoya qilgani, bu jahon jamoatchiligida katta qiziqish va qoniqish uyg'otgani hamon yodimizda. Buning ustiga Vatanimizda islom dini, islom tamadduniga beqiyos hissa qo'shgan vatandosh allomalarimiz ijodiga katta e'tibor qaratilayotgani, Islom sivilizasiya markazi kabi nufuzli ilmiy markazlar tuzilgani dinimizga davlat tomonidan ko'rsatilayotgan yuksak ehtiromning go'zal isbotidir. Hozirgi G'arb jamiyatida ro'y berayotgan axloqiy buzilishlar fonida badiiy adabiyotda go'zallik qonuniyatlari bilan bir qatorda, balki ulardan ustun darajada, axloqiy qonuniyatlar, odob-axloq masalasi etakchi mavqega chiqdi. Boshqacha aytganda, hozirgi kunda badiiy adabiyot, umuman san'at uchun estetikadan ko'ra etika muhimroqdir. Aslida-ku, go'zallik va axloq egizak tushunchalardir. F.M.Dostoevskiyning turli-tuman talqin qilingan mashhur "Dunyoni go'zallik qutqaradi" degan gapini sal o'zgartirib, aniqlashtirib "Dunyoni go'zal axloq qutqaradi" degan bo'lardik. Uzoq tarixdan ma'lumki, ummon qa'riga cho'kkan Lemuriya va Atlantida kabi yuksak taraqqiyotga erishgan tamaddunlar ayni axloqiy buzilish tufayli Yaratgan g'azabiga uchrab mahv bo'lgan edi. Bizning tamaddun axloqiy poklik, ma'naviy qadriyatlarni avaylab saqlashi, avloddan avlodga pok meros qilib qoldirishi kerak. Bu – mubolag'asiz, hayot-mamot masalasidir.

## Список литературы:

1. Мирзиёев Ш.М. «Буюк алломалар, адиб ва мутафаккирларимиз ижодий меросининг кенг ўрганиш ва тарғиб қилиш мақсадида ёшлар ўртасида китобхонлик танловларини ташкил этиш тўғрисида»ги Қарори/ Халқ сўзи. 2018 йил, 15 май.
2. Ўзбекистон Республикаси Президенти Ш.М.Мирзиёевнинг Алишер Навоий номидаги Ўзбекистон Миллий боғида барпо этилган Адиблар хиёбонига ташрифи чоғида сўзлаган нутқи. 2020 йил 20 май
3. Адабиёт. Бадиият. Абадият. – Тошкент: Янги аср авлоди, 2004. – 234 б.
4. Алимбеков А. Тарихий романчилигимизга бир назар. Озод Ватан саодати. Адабий танқид. –Тошкент: Адиб, 2013. –313 б.
5. Ахмедов Б. Тарихдан сабоқлар. Т.,Ўқитувчи, 1994 428 б.
6. Бобоев Т. Адабиётшунослик асослари. –Тошкент: Ўзбекистон, 2002. -560 б.

**ФИО автора:** Nurmatov Davron Maxkamovich

Muhammad al-Xorazmiy nomidagi Toshkent

Axborot Texnologiyalari Universiteti

2- kurs magistranti

**Название публикации:** «ПОЧТА ALOQASI XIZMATLARI»

**Annotatsiya:** Maqolada O‘zbekistonda pochta aloqasi sohasidagi ulkan o‘zgarishlar va O‘zbekiston Respublikasi Prezidentining 2020-yil 14-dekabrdagi PQ-4921-sonli qarori mazmuni haqida fikrlar bayon etilgan.

**Kalit so‘zlar:** pochta, aloqa, xizmatlar, Milliy operator tarmog‘i, matbuot, obuna.

Pochta aloqasi xizmatlari deganda tarixning uzoq o‘tmishini qamrab oluvchi, o‘tmishda she’riyat, adabiyot va san’atning keng tarqalishida hamda insonlar o‘rtasida o‘zaro aloqalarni ta’minlashda asosiy vosita sifatida qo‘llanilgan soha ko‘z o‘ngimizda namoyon bo‘ladi. Bugungi kunga kelib, insoniyat tomonidan yangi axborot texnologiyalarining kashf qilinishi, internet tarmog‘ining yaratilishi natijasida insonlar o‘rtasida o‘zaro axborotlar almashish juda tez amalga oshirilmoqda.

Bugun O‘zbekistonda pochta aloqasi sohasida ham ulkan o‘zgarishlar ro‘y bermoqda. Zero, mazkur tarmoq faoliyati jamiyatimizda katta ijtimoiy ahamiyatga ega. Xususan, oxirgi yillarda respublikamiz pochta aloqasi xizmati milliy operatori hisoblangan “O‘zbekiston pochta” AJning faoliyatida yangi, zamonaviy usullardan foydalanish, ko‘rsatilayotgan xizmatlar doirasini kengaytirish hamda raqamlashtirishni faollashtirishga bog‘liq samarali ishlar amalga oshirilyapti.

Xususan, O‘zbekiston Respublikasi Prezidentining 2020-yil 14-dekabrdagi PQ-4921-son “Pochta aloqasi xizmatlarini ko‘rsatish tizimini tubdan takomillashtirish chora-tadbirlari to‘g‘risida”gi qarorida Milliy operator tarmog‘ini rivojlantirish bo‘yicha yetarlicha choralar ko‘rilmaganligi oqibatida, Umumjahon pochta ittifoqining Pochta rivojlanishi indeksi global reytingida O‘zbekiston 93-o‘rinda qolayotganligi, Pochta aloqasi xizmatlarini ko‘rsatish tizimini tubdan takomillashtirish, sohaga zamonaviy texnologiyalarni joriy etish, pochta aloqasi xizmatlarini taqdim etish

faoliyatini to'liq avtomatlashtirish orqali Pochta rivojlanishi indeksi global reytingida mamlakatimizni birinchi elliklikka kiritish maqsadi belgilandi va pochta aloqasi xizmatlarini ko'rsatish tizimini takomillashtirishning asosiy yo'nalishlari belgilab berildi.

Pochta aloqasi obyektlarida zamonaviy, shu jumladan "Gibrid pochta" xizmatini rivojlantirish va ish unumdorligini oshirish maqsadida, ushbu xizmatdan foydalanish bo'yicha 50 dan ortiq davlat organlari bilan shartnomalar tuzildi. Shuningdek, 2 ta avtomat konvertlash uskunasi xarid qilinib, Toshkent shahrida sinov tariqasida ishlatib ko'rilmogda. Mijozlar nomiga kelgan pochta jo'natmalarini olishi uchun mo'ljallangan o'z-o'ziga xizmat ko'rsatuvchi avtomatlashtirilgan komplekslar (pochtamtlar)ni joriy etish bo'yicha loyiha-texnik hujjatlar ishlab chiqilib, tanlov o'tkazildi va 30 ta pochta tni yetkazib berish bo'yicha "Cumulative Service" MCHJ bilan shartnoma tuzildi.

Bugungi kunda, 30 ta pochta t olingan bo'lib, shundan 13 ta pochta t Toshkent shahrida, 13 ta pochta t Andijon, Buxoro, Guliston, Jizzax, Nukus, Navoiy, Samarqand, Namangan, Farg'ona, Qarshi, Surxondaryo, Toshkent viloyati va Urganch shahriga yetkazib berilib, o'rnatildi. Bugungi kunda, ularga axborot tizimlarini o'rnatish bo'yicha ishlar olib borilmogda. Qolgan 4 tasini viloyatlarga joylashtirish bo'yicha ishlar olib borilmogda.

Davlat xizmatlari ko'rsatiladigan pochta aloqa bo'limlarini va ularning xodimlari ro'yxati shakllantirilmogda.

702 ta pochta aloqa obyektlarida Yagona interaktiv davlat xizmatlari portalidan foydalanilgan holda 17 turdagi davlat xizmatlarini ko'rsatish yo'lga qo'yildi (Namanganda 112 ta, Buxoroda 103 ta, Qoraqalpog'istonda 93 ta, Andijonda 64 ta, Qashqadaryoda 47 ta, Samarqandda 43 ta, Jizzaxda 42 ta, Xorazmda 41 ta, Surxondaryoda 41 ta, Navoiyda 40 ta, Farg'onada 39 ta, Sirdaryoda 28 ta va Toshkent viloyatida 9 ta). Shu kunga qadar pochta aloqasi obyektlari orqali aholiga jami 4 750 dan ortiq davlat xizmatlari ko'rsatilgan.



Bugungi kunda, [www.pochta.uz](http://www.pochta.uz) sayti orqali davriy matbuot nashrlariga onlayn obuna xizmati yo'lga qo'yildi va unda 250 turdan ortiq davriy matbuot nashrlariga onlayn ravishda obuna uyushtirish imkoniyati yaratildi.

“O‘zbekiston pochta” Aksiyadorlik jamiyati tomonidan davriy matbuot nashrlariga “Internet-obuna qabul qilish tartibi va shartlari” ishlab chiqildi va 2021-yil 1-martdan amalga kiritildi.

Onlayn-obuna dasturi Payme va CLICK mobil ilovasi bilan integratsiya qilindi va bugungi kunda ushbu mobil ilovalar orqali davriy matbuot nashrlariga onlayn ravishda obuna uyushtirish imkoniyati yaratildi.

Pochta xizmatlarini ko‘rsatish jarayonlarini avtomatlashtirish tizimini joriy etish yuzasidan texnik topshiriq ishlab chiqilib, tanlov o‘tkazildi va ishlab chiqaruvchi bilan shartnoma tuzilgan. Pochta jo‘natmalarini qabul qilish, saralash va onlayn kuzatish imkonini beruvchi avtomatlashgan axborot tizim 2021-yil 17-maydan Toshkent shahrida sinov tariqasida ishga tushirildi. 300 ta kompyuter va 150 ta ko‘p funksiyali uskuna xarid qilindi va ish joylariga yetkazib berildi. Shuningdek, 1000 ta mobil qurilmalar bilan ta’minlandi. Ushbu mobil qurilmalar uchun ishlab chiqilgan dasturiy mahsulotlarni Davlat ro‘yxatidan o‘tkazish ishlari olib borilmoqda.

Axborot kommunikatsiya texnologiyalari negizida xizmat ko‘rsatuvchi xodimlar uchun o‘qish va malaka oshirish kurslarini tashkil etish maqsadida, “O‘zbekiston pochta” AJ xodimlarning malakasini oshirish o‘quv markazi» tashkil etildi. Pochta aloqa obyektlarida amaldagi bank va moliyaviy, davlat va elektron tijorat xizmatlari ko‘rsatilishini takomillashtirish va qo‘shimcha xizmat turlarini joriy etish bo‘yicha xodimlarning malakasini oshirish ishlarini tashkil etish yuzasidan AT «Aloqabank», Elektron hukumat loyihalarini boshqarish markazi va “Dasturiy mahsulotlar va axborot texnologiyalari texnologik parki” MCHJ o‘rtasida bitim va o‘quv kursi rejalari ishlab chiqilgan. Shuningdek, Jamiyat ijroiyy apparati, filial va pochta aloqasi bog‘lamalarining rahbar xodimlari va mutaxassislari tegishli yo‘nalishlar bo‘yicha malaka oshirish markazlarida 54 nafarining malakasi oshirilgan.

Mahalliy ishlab chiqaruvchilarning mahsulotlarini onlayn sotish va mijozlarga yetkazib berish, shuningdek, ularning tovarlarni eksport qilish imkoniyatini beruvchi

tizimni yaratildi. Hozirda “Unisavdo»Milliy onlayn savdo maydonchasiga tadbirkorlarning ishlab chiqqan mahsulotlarini joylashtirish bo‘yicha 300 ta tadbirkorlar bilan shartnomalar tuzildi va bugungi kunda yana yangi shartnomalar tuzish bo‘yicha ishlar olib borilmoqda. Bugungi kunda, tadbirkorlar va internet-magazinlarning 7359 ga yaqin mahsulotni “Unisavdo” Milliy onlayn savdo maydonchasiga kiritish yuzasidan amaliy ishlar olib borilmoqda.

Internet-savdo maydonchalari egalariga o‘z mahsulotlarini saqlash, ya’ni omborxonaga muammosini hal etish hamda internet-savdo maydoncha orqali xarid qilingan mahsulotlarni shu yerning o‘zida tez fursatlarda qadoqlanib, mijozlarga yetkazib berish imkoniyatini beradigan 4 ta logistika markazlarini 2021-yil yakuniga qadar Toshkent shahrida, Andijon viloyatining Asaka tumanida, Buxoro viloyatining Vobkent tumanida va Xorazm viloyatining Urganch shahrida tashkil etish belgilab olindi.

Xulosa qilib aytish mumkinki, Respublikasi Prezidenti tomonidan qabul qilingan va imzolangan ushbu qaror-bozor iqtisodiyoti sharoitida raqobatbardoshlikka intilayotgan “O‘zbekiston pochta” AJ, hozirgi kunda pochta xizmatlarini ko‘rsatayotgan ko‘plab mahalliy pochta kuryerlik kompaniyalari, yurtimizda ushbu faoliyatni yuritayotgan xorijiy kompaniyalar uchun anchadan buyon intiqib kutilayotgan qaror bo‘ldi desak, mubolag‘a bo‘lmaydi. Zero, ushbu qaror bo‘yicha belgilangan vazifalarni bajarish barcha soha mutaxassislari, xodimlari, mutasaddi korxonalar va tashkilotlar, oldida turgan muhim va dolzarb, kechiktirib bo‘lmaydigan masalalardan hisoblanadi, chunki, yurtimizda pochta xizmatlaridan foydalanish aholimiz kundalik hayotining eng muhim tarkibiy qismlaridan biri hisoblanadi.

### **Adabiyotlar:**

1. A.V. Sokolov, V.F. SHangin. *Защита информации в распределенных корпоративных сетях и системах.* –M.: DMK Press, 2012.
2. V.V. Platonov. *Программно-аппаратные средства обеспечения информационной безопасности вычислительных сетей.* Учебное пособие для вузов. –M.: 2015

**ФИО авторов:** Рахмонов Шавкат Зоирович

Қуролли Кучлар академияси Чегара қўшинлари кадрларини тайёрлаш ва қайта тайёрлаш факультети бошлиғи ўринбосари

Бурлиев Алиёр Файзуллаевич

Қуролли Кучлар академияси

Чегара санъати кафедраси ўқитувчиси

**Название публикации:** «ОИЛАДА ҲУҚУҚИЙ МАДАНИЯТ ВА ТЕНГЛИКНИ ТАЪМИНЛАШНИНГ ИЛМИЙ-НАЗАРИЙ АСОСЛАРИ»

**Аннотация:** Ушбу мақола оилада ҳуқуқий маданият ва тенгликни таъминлашнинг илмий-назарий асосларини очиқ беради. Оила ижтимоий институт сифатида кишиларнинг қон-қариндошлик, мулк ва манфаат умумийлиги, талаб ҳамда эҳтиёжларнинг биргаликда, ўзаро келишилган ҳолда тузиладиган яхлит микроижтимоий тузилмадир. Айнан оилада инсон ўз кадрини англайди, умр мазмуни ва эзгу хулқ намуналарини эгаллайди.

**Калит сўзлар:** оила, ижтимоий институт, микроижтимоий тузилма, ижтимоий ҳимоя, ҳуқуқий фаоллик.

**Аннотация:** Данная статья раскрывает научно-теоретические основы обеспечения правовой культуры и равенства в семье. Семья как социальный институт, созданный на основе микросоциальной системы родственных отношений обобщенности имущества и интересов, требований и подробностей. Именно в семье человек осознаёт свою ценность и овладевает смыслом жизни, образцами примерного поведения.

**Ключевые слова:** семья, социальный институт, микросоциальная система, социальная защита, правовая активность.

**Abstract:** This article reveals cultural law and scientific-theoretical bases of equality in the family. Family as a social institute is a fully micro-social system which gives opportunity to make collaboration, to gather requirements and also demands, to get command property and interests, and make relationship among the people.

Particularly in the family human recognize the value of himself, meaning of this life and good manners.

**Keywords:** family, social institute, micro-social system, social prefect, being active, in the sphere of law.

Замонавий давлатчилик шароитида ҳуқуқий демократик давлат барпо этишининг илғор йўналишларидан бири бўлган оилада ҳуқуқий онг ва ҳуқуқий маданиятни юксалтириш масалалари давлат сиёсатининг устувор вазифаларидан бири ҳисобланади.

Ўзбекистон давлатчилиги тарихига назар солсак, бундан 2700 йил аввал юртимизда яратилган ва Марказий Осиё халқлари, шу жумладан, ўзбек халқининг аجدодлари оилаларида оилавий-ҳуқуқий муносабатларни тартибга солган “Авесто” китобида асосий эътибор никоҳ тузиш зарурати, бола ҳуқуқларининг ҳимояси, никоҳни бекор қилиш шарт-шароитлари ва эр-хотин ўртасидаги мулкӣ муносабатларга қаратилган [1].

Оила ва оилавий муносабатлар масалалари, шу жумладан, оилада ҳуқуқий маданиятини шакллантириш ва янада ошириш масалалари бир неча асрлардан буён буюк мутафаккирлар ва давлат бошқаруви масалалари билан шуғулланувчи олимлар диққат эътиборини ўзига тортиб келган. Буюк мутафаккирларимиз Абу Наср Форобийнинг “Ақл ҳақидаги рисола”, Абу Райхон Берунийнинг “Ҳиндистон”, Абу Али Ибн Синонинг “Қуш рисоласи” ва “Ахлоқ ҳақида рисоласи”, Имом Ат-Термизийнинг “Дастур ал-мулк”, Бурхониддин Марғинонийнинг “Ҳидоя” ва Амир Темурнинг “Темур тузуклари” асарларида оила ва оилавий муносабатларда ҳуқуқий маданиятини шакллантириш бўйича қарашлар ўз аксини топган.

Ўзбекистонда мустақилликнинг илк йилларидан бошлаб оила институтини ривожлантиришга давлат миқёсида катта эътибор қаратилмоқда. Хусусан, 1998 йил – “Оила йили”, 1999 йил – “Аёллар йили”, 2001 йил “Оналар ва болалар” йили ва 2012 йил – “Мустаҳкам оила йили” деб эълон қилинди.

Оила ва оилавий тарбия муносабатлари фақатгина бир йўналишдаги тадқиқотлар орқали ҳал этиладиган масала бўлмасдан, у давлатнинг ҳуқуқни

муҳофаза қилиш ва бошқа органлари, илмий муассасалар, жамоатчилик ва жамиятнинг ҳар бир аъзоси билан узвий боғлиқдир.

Япония ва Малайзия каби давлатларда ҳуқуқий маданият ўқувчиларга мактаб давриданоқ сингдириб борилади. Мамлакат ёшлари учун парламент биноси олдига келиб таъзим қилиш – одатий ҳолга айланган. Ушбу анъана нафақат парламент ва қонунларга ҳурмат, балки мамлакатда қонун чиқарувчи органларга бўлган ишонч ва эҳтиромдан ҳам далолатдир.

Шариат қонунларида диний, маънавий, ҳуқуқий ва ахлоқий меъёрлар, кишиларнинг оила, жамоат жойларидаги юриш-туриш қоидалари, эр-хотин, ота-она билан болалар ҳамда қариндошлар ўртасидаги муносабат, бола тарбияси каби соҳаларда оила аъзоларининг ҳуқуқ ҳамда мажбуриятлари белгилаб берилган. Шунингдек, шариатда никоҳ муқаддас, оила эса бузилмас, деб эътироф этилади.

Ислом ҳуқуқининг оила ва оилавий муносабатларга бағишланган нормаларида “заиф” жинс вакили бўлган аёллар масаласининг умумижтимоий жиҳатлари, ижтимоий-тарихий негизлари ва маданий-маънавий хусусиятлари белгиланган. Шунингдек, аёллар масаласини ҳал этишнинг ижтимоий-иқтисодий ва ҳуқуқий жиҳатдан ўзига хослигини белгилашга алоҳида эътибор қаратилган.

Ислом ҳуқуқида аёлга унинг жинсига, биологик тузилишига қараб ҳақ-ҳуқуқ берилган, шу билан бирга вазифалар ҳам тайинланган. Унга кўра, аёл оила ҳаётининг барча жабҳаларида: илм олишда, меҳнат қилишда, жамият тараққиётида қатнашишда, мол-мулкка эгалик қилишда эркак билан тенг ҳуқуқли бўлган.

Шулар асосида, оила ҳуқуқларига доир ислом ҳуқуқидаги назарий муаммоларни таҳлил шуни кўрсатмоқдаки, ислом ҳуқуқида аёл ҳуқуқларига ёндашишда оила мустаҳкамлигининг ўзига хос воситаси сифатида қаралган [2].

Ўзбекистонда оила аъзоларнинг аксарият ҳуқуқлари бир вақтнинг ўзида уларнинг оилавий мажбуриятлари сифатида ҳам намоён бўлади (энг аввало оила аъзолари ўртасидаги шахсий ҳуқуқий муносабатлар доираси назарда

тутилмоқда). Масалан, ота-оналар ўзларининг балоғатга етмаган болаларини фақат тарбия қилиш ҳуқуқига эга бўлибгина қолмасдан, балки уларни тарбия қилишга мажбурдирлар [3].

Хулоса қилиб айтганда, оиладаги ҳуқуқий маданиятнинг муҳим хусусиятлари қаторида қуйидагиларни кўрсатиб ўтиш мумкин:

а) юксак ҳуқуқий онг;

б) мамлакатнинг амалдаги қонунларини билиш;

в) қонунлар ва бошқа ҳуқуқий ҳужжатларнинг зарурлиги, фойдалилиги ва мақсадга мувофиқлигига ишонч ҳосил қилиш;

г) ўз ҳуқуқлари ва бурчлари, эркинликлари ва жавобгарлиги, жамиятдаги ўз ҳолати (мақоми), бошқа шахслар билан ўзаро муносабатлар меъёрларини тўғри тушуниш (англаш);

д) ҳуқуқий фаоллик, яъни субъектнинг ҳуқуқбузарликларни олдини олиш борасидаги изчил ихтиёрий фаолияти;

е) ҳар қандай ҳуқуқ бузилиш ҳолатига қарши курашиш, жамиятда ҳуқуқ-тартибот ва қонунга бўйсуннишни қувватлаш ва бошқалар.

Ўзбекистонда бунинг учун барча тарихий-илмий ва диний асослар етарли ҳисобланади. Бундай шароитда, оиланинг мустаҳкамлигини таъминлаш ва оилада ҳуқуқий муносабатни мувозанатлаб туришда аёлнинг ўрни ва ролини ҳисобга олган ҳолда уларни турли зўравонликлар ва жиноятлардан ҳимоя қилиш чораларини ишлаб чиқиш лозимдир.

### **Фойдаланилган адабиётлар рўйхати:**

1. Авесто. Тарихий адабий ёдгорлик/ Асқар Маҳкам таржимаси. – Т.: 2001;  
Ҳомидов Ҳ. Авесто файзлари/ Илмий муҳаррир: Н. Комилов. – Т.: 2001.

2. “Аъроф” сураси. 189-оят.

3. Ўзбекистон Республикаси Конституциясининг 64 ва 66-моддалари. – Т.: “Ўзбекистон”, 2012.

4. Ўзбекистон Республикаси Конституциясининг 63-моддаси. – Т.:  
“Ўзбекистон”, 2012.

**ФИО автора:** Ro'ziboeva Ma'muraxon Abdunabievna

Andijon Davlat Universiteti Umumiy pedagogika fakulteti pedagogika fani o'qituvchisi

**Название публикации:** «MUALLIM MA'NAVIYATI»

Muallimlik to'g'risida yozishdan oldin SO'Z haqida fikr bildirsak: so'z ilohiy ne'mat sanaladi. U har bir millatning, balki individual shaxsning bebaho ma'naviy boyligi, asrlar davomida sayqal topib, jilolanib kelgan noyob xazinasasi-asl ma'dan sifatida uning kundalik hayotida muhim o'rin tutadi. Agar so'zlar bo'lmaganda edi, insonlardagi tahayyul, tafakkur, rangin his-tuyg'ular bo'lmas edi va pirovard natijada, ularning jahondagi boshqa jonzotlardan farqi ham qolmas edi. So'zlar bizning o'zligimiz, insoniyligimizning betakror tajallisidir.

Bu ko'hna dunyo - ulkan o'quvxonasi. Hamma har xil darajotdagi murabbiydir. Kim astoydil, kim o'z holicha. Dunyoning yasharishi, insonlarning yuksalishi, niyatlarning ushaliishi murabbiylikning quvvatiga bog'liqdir.

Kimlardir o'qitdi va sen ilmli bo'lding. Kimlarnidir kuzatib, tirikchilik yo'llarini, ro'zg'or tutishni o'rgatding va hokazo.... Ammo shuni unutmaylikki, bizga hosil berayotgan har bir harakatimizning zakoti bo'lishi shart. Insondagi to'plangan ilm, tajriba ulusning haqqidir, birovlardan o'rganib, bir narsalik bo'lyapmizmi, tamom, bu qarz. Darhol yonimizdagilarga shu bilimni berib o'tmasak bo'lmas. Yo'qsa ertangi yo'limiz barakotsiz bo'lur, barakoti bo'lsada, Yaratgan uni bizga yuqtirmagay, singdirmagay.

Murabbiylar kimlar?....

Xo'sh, murabbiylar kimlar? Bular aka-opa, amaki-tog'a, amma-xolalardir. O'qituvchilar, tarbiyachilardir. Bular hunar o'rgatayotgan ustozlar, qo'shni bolaga nasihat qilayotgan hamsoya, ibratli ertagu o'gitlar xazinasasi bo'lgan buvi – buvalar va kelin tarbiyalayotgan qaynonalardir. Kamchiligingni birlashib o'nglayotgan



do'sting ham murabbiy! Garchi gaplashib ko'rmagan bo'lsang-da, sen kiyinishini, muomalasini, yurish turishini havas qilayotganing – ko'z tanishing ham murabbiydir.

Agar ziyrak bo'lsang, asfaltni yorib chiqayotgan maysa, intizom bilan bir chiziqqa tizilib uchayotgan laylaklar ham saboq berayotganini ko'rasan. Yo'lakda senga nazokat bilan yo'l berib, kayfiyatingni ko'targan yo'lovchiyu, malolini solmay, besharpa yashab kelayotgan tamizli qo'shninggacha bahosi yo'q murabbiydir.

Bu dunyo to'la murabbiy va dunyoda hamma mavjudlik murabbiyga muhtojdir. Atrofga xolis ustozlik, murabbiylik qilish – bu ibodat, murabbiylardan ishtiyoq bilan ilm, hunar va tajriba o'rganish esa yana ibodatdir. Murabbiylardan nafaqat ilm, balki tarbiya ham o'rganamiz. Tarbiya o'zi nima? “Tarbiya” so'zi arabcha “robba” fe'lidan olingan bo'lib, o'stirdi, ziyoda qildi, rioyasiga oldi, rahbarlik qildi va isloh qildi ma'nolarini bildiradi. Rog'ib Asfihoniy tarbiyani quyidagicha ta'rif qiladi: “Tarbiya bir narsani bir holdan ikkinchi holga o'tkaza borib, batamomlik nuqtasiga yetkazishdir. Tarbiyaning ma'nolaridan biri, insonning diniy, fikriy va axloqiy quvvatlarini uyg'unlik hamda muvozanat ila o'stirishdir”. Umuman olganda ta'lim va tarbiya bir-biriga bog'liqdir va murabbiy bularni birgalikda tushuntirib ketishi kerak.

Deylik, siz murabbiylikni hech orzulagan emassiz. Ammo shuni unutmaylikki, o'rtada yurganki odam, jamoa bilan yashayotganki odam diqqat markazidadir. Uning har bir gapi, hamma ishi kuzatiladi. Demak, u murabbiylik maqomidadir. Insonning bir kamchiligi bor, o'gitu nasixatlarini xushiga yoqsagina qulog'iga oladi, asosan esa ko'rganlariga taqlid qiladi, ergashadi. Shu nuqtai nazardan aytganda, bugungi o'zimizni tutishimiz kiynishimiz va tutumlarmizdan yoshlar qanday andoza olyaptilar? Biz kattalar, millatimiz zotimizning rangi, tusida turibmizmi? Ona tilimizda o'zimiz yayrab, birovlarning xam yuragini yozadigan qilib gaplasha olyapmizmi?

Insonlar ergashadigan fazlu kamolingiz bo'lsa koni savob ichrasiz . Agar atrofga qusuringizga o'tsa , qancha odam sizni takrorlayotgan bo'lsa, o'shalarning jami gunohiga teng sheriksiz!

Deylik, siz ustozlikni orzu qilgansiz va shu yo'ldasiz. Ammo jild-jild kitob o'qib, yiqqan ilmini vazga aylantirib, ko'rgazmali qurollar to'plab, turfa uslublar qo'llab, o'qiyapman, uqdiryapman, deyish hali murabbiylik emas. Siz insonlarning xech yo'q bir "Shohini ko'kartirish", qulfi dilini ochish, dunyosini kengaytirish, kechagi xolatidan bugunini yuksakroq qilish uchun bu ishga qo'l urdingiz. Ammo oldin biling; umringizni sarflab olib borayotgan xarakatlaringiz roparangizdagi tinglovchiga yuqyaptimi, yo'qmi? Bor gap shunda!

Murabbiylikni hoxlagan, shu kasbga o'qiganki odam murabbiy bo'lib qolmaydi. Ustozlikning o'ziga hos parxezlari, bosib o'tilmaydigan chegara chiziqlari bordir!

Birinchidan, dilingizda ustoz-tarbiyachilikning yozilganu yozilmagan qonun-qoidalariga bo'ysunaman, degan Alloxga QASAMINGIZ bo'lsin!

Ikkinchidan, NIYATINGIZ SOF bo'lsin! Men odamlarni faqat yaxshilikka o'rgataman deng, orqamda o'z qo'lim bilan yaratilgan fayzli bog'lar qoladi, deb tilaning! Toki shogirdlaringiz sizning sharofatingiz bilan faqat savobga daxldor bo'lsinlar.

Uchinchidan, haqiqiy murabbiy bo'laman desangiz, birovga bir narsa o'rgatishni astoydil xoxlang va sizdan ilm oluvchiga muxabbat qo'ying! Xar bir ishingizga bemor bolasiga parvona bo'layotgan onaday berilib, fidoiyik bilan tutuning. Buning otini IXLOS deyдилar! Shu ishtiyoq sizda qancha kuchli bo'lsa, tangri sizga shuncha ko'p uquv beradi, ep beradi, mushkullaringizni O'zi osonlashtiradi.

Xulosa shuki, murabbiylikda ta'tilga chiqish, sog'ligi kayfiyatiga qarab faoliyatni to'xtatish degan gap yo'q. Yo'lda xam, cho'lda xam, hamma fasl, hamma manzilda, qo'yingchi umringizni oxirgi nuqtasigacha siz ish ustidasiz. Bu degani,

sizning borligingiz, har bir so'z, har ishorangiz odamlar uchun nur, madad va xaloskorlikdir.

Adabiyotlar:

1.Muxtorxon Eshon Umarxo'ja "Diniy atamalar va iboralar" ommabop qisqacha izohli lug'at. Toshkent 2016-yil.

2.Shayx Muhammad Sodiq Muhammad Yusuf "Baxtiyor oila" Toshkent 2018-yil.

3. Karimov. I. A "Olloh qalbimizda,yuragimizda" Toshkent 1999-yil.

**ФИО авторов:** Turdaliyeva Dildora Alisher qizi

Namangan davlat universiteti

“Tasviriy va amaliy bezak san’ati” fakulteti

2 – kurs magistratura talabasi

Axmadjonova Gulchiroy Anvarjon qizi

Namangan davlat universiteti

“Tasviriy va amaliy bezak san’ati” fakulteti

2 – kurs magistratura talabasi

**Название публикации:** «QALAM TASVIRDA GIPS MODELLARINING AHAMIYATI»

***Annotatsiya:** Bo ‘lajak tasviriy san’at o ‘qituvchilarini rasm chizishga o ‘rgatishdagi asosiy vazifalardan biri, bu — rassomda jism shaklini masofadan ko ‘rish va tasvirlash qobiliyatini shakllantirishdan iborat. Jism shaklni fazoda ko ‘rish va tasvirlash — jismni «hajmdor» tarzda, uch o ‘lchamli shaklda (balandligi, eni va qalinligini) ko ‘rish demakdir. O ‘quv mashg ‘ulotlarining asosiy vazifasi — natura o ‘lchamlarini to ‘g ‘ri ifodalagan holda, realistik ko ‘rsatib bera olishdan iborat. Bunga ko ‘z bilan o ‘lchash (masofa va jism o ‘lchamlarini ko ‘zda chamalash) qobiliyatini rivojlantirish va ko ‘zni to ‘g ‘ri qaratish orqali erishiladi. Bunday hollarda jism o ‘lchami va masofani aniqlash uchun ko ‘z bilan chamalash qobiliyatini rivojlantirish muhim ahamiyat kasb etadi. Bunga ko ‘z bilan o ‘lchash (masofa va jism o ‘lchamlarini ko ‘zda chamalash) qobiliyatini rivojlantirish va ko ‘zni to ‘g ‘ri qaratish orqali erishiladi. Bunday hollarda jism o ‘lchami va masofani aniqlash uchun ko ‘z bilan chamalash qobiliyatini rivojlantirish muhim ahamiyat kasb etadi*

**Tayanch iboralar:** Gudonning “Ekorshe”, (Gardan) Faktura.Hajm.Natura

San'at-texnik ko'nikma, go'zallik, hissiy kuch yoki kontseptual g'oyalarni ifodalash uchun ijodiy tasavvurni o'z ichiga olgan turli xil mahsulot yoki inson faoliyati mahsulotidir. Tasviriy san'atda ham qalam tasvirda ham avvalo tub mohiyatini to'g'ri anglay bilish kerak.



Misol tariqasida qalam tasvir fanimizni o'rganish davomida avvalo gips larni to'g'ri taxlil qilish va nisbatlarini o'rganiladi. Biz tasviriy san'at fanlarida o'rganadigan va ko'p bor taxlil qiladigan modullarimizdan biri Gudonning «Ekorshe» anatomik bosh-modelini taxlil qilib ko'ramiz. Odam boshi

rasmini chizish — tasviriy san'at sirlarini o'rganish jarayonidagi eng muhim



bosqichlardan biri. Odam boshi tasvirini ishlash mahoratini egallash uchun bosh suyagi bo'laklarini bilish, uning anatomik xususiyatlarini anglash muhim ahamiyatga ega. Shuningdek, inson portretini tasvirlashga kirishishdan oldin boshning gipsdan ishlangan anatomik

(Jan Antuan Gudon modeli) «Ekorshe» modelini chizish maqsadga muvofiq. inson portretini tasvirlash mashqlari bosh suyagi bo'laklarini tahlil qilish va tasvirlashdan boshlanadi. Tirik boshni tasvirlashda esa, bularni bilish juda muhimdir. Bosh suyagi bo'laklarini tahlil qilishda chakka suyagi, jag' suyagi shakllarining xarakteriga, jag' suyagi o'simtasiga, pastki jag' va ensa (gardan)larga alohida e'tibor berish kerak. Shuningdek, katta ensa chuqurchasi va ellipsoid shakldagi ikkita bo'rtib chiqqan qismiga e'tibor qaratish kerak. Bu suyaklarning hammasi bosh suyagining umumiy xarakteri kabi har xil tomondan o'rganilishi kerak. O'quvchi uchun eng asosiysi bularni nazariy jihatdan o'qib, amaliy tomondan qo'lda qalam va qog'oz bilan ko'plab mashqlarda mustahkamlashi lozim. Bundan tashqari. «Ekorshe» gips modeli oyog'ini chizib bo'linganidan so'ng tananing tos qismi shakl va tana asosi (tors)ni aniqlashga kirishiladi. Bunda dastlab tos suyagining yonbosh suyagi holati va shakli aniqlanishi kerak. Tos rasmi ishlanganidan keyin yonbosh suyakdan boshlanuvchi qorinning o'rta chizig'idan mo'ljal chiziq sifatida foydalanish mumkin. O'rta chiziq juft shakllarni chizishda mo'ljal vazifasini o'taydi. Tana asosi (torsni) quyidagi ikki qismdan tashkil topgan, deb tasavvur qilishimiz mumkin.

- Pastki qism — tosning yonbosh suyagi hamda jins va kindik oralig'idan boshlanuvchi, yon tomondan qorin mushaklari va yuqorisida qovurg'a yoyigacha bo'lgan qism.

• Yuqori qism — qovurg‘a yoyidan boshlanuvchi va ko‘krak qafasini hosil qilgan qism. Ko‘krak qafasi rasmini chizish davomida, avvalambor, o‘mrov suyagi, to‘sh suyagi va yuqoridagi beshta qovurg‘a va ularning yuqori qismiga birikuvchi yelka suyagidan boshlanuvchi katta ko‘krak mushaklarining holati va umumiy shaklini aniqlash lozim. Katta ko‘krak mushaklari orasida to‘sh suyagi yuzasi va uning pastki uchini(xanjarsimon o‘siqni) belgilab qo‘yish kerak. Shundan so‘ng, o‘ng qo‘l yuqoriga ko‘tarilganda ko‘krak qafasining yon tarafida tish shaklini eslatuvchi va shuning uchun ham oldingi tishli mushaklar, deb nom olgan mushaklarning umumiy shakli aniqlandi. Bunda belning eng keng mushagining bir qismi ham ko‘rinadi. Ushbu mushakni ham rasmda belgilash zarur.

Xulosa qilib aytganda Rasm chizuvchilar bir-birlaridan eng kamida bir-ikki anatomik model uzunligiga teng masofada joylashadi. Shunda model va uning markaziy chizig‘i barchaga ko‘rinadi. Markaziy chiziq juft (simmetrik) shakllarni ishlash chog‘ida mo‘ljal vazifasini o‘taydi. Yosh rassomlar modelni yon tarafdan, markaz chizig‘i tos suyagi bilan aralashib ketgan ko‘rinishidan rasm chizmasligi kerak. Chunki bu yerda rassom uchun simmetrik juft shakllarni solishtirish imkoni bo‘lmaydi. Anatomik model rasmini ishlashning boshlang‘ich bosqichi boshqa jismlar rasmini ishlashdan farq qilmaydi. Bunda jism sinchkovlik bilan tahlil qilinadi. Rassom modelni o‘rganadi va ko‘rish nuqtasini tanlaydi. Ijodkor tasvir vositalarini tayyorlab ishga kirishadi. Model berilgan bichimdagi qog‘ozga to‘liq sig‘ishi uchun, avvalambor, modelning eng yuqori va eng pastki nuqtalarini aniqlab olishi zarur. Rasm ishlash jarayonida tasvir qog‘ozning markazida joylashishi kerak.

Foydalaniladigan darslik va o‘quv qo‘llanmalar ro‘yhati

- 1.Boymetov B. Qalamtasvir. Darslik “Musiqqa” nashriyoti -2006.
- 2.Халилов Р. Рисунок, Издательство «Навруз» -2013.
- 3.Paul Thomas, Anita Taylor. Drawing, London-2011
4. Boymetov B «Qalamtasvir» Pedagogika institutlari va universitetlari talabalari uchun o‘quv qo‘llanma. Toshkent, 1997.
5. Tojiyev B, Mahkamova S. “Qalamtasvir” (dastlabki saboqlar).

Metodik qo'llanma. Toshkent, 2013.

6. Brington Barber "Full course of the drawing", Barselona-2014

Elektron ta'lim resurslari

1. [www.tdpu.uz](http://www.tdpu.uz)

2. [www.pedagog.uz](http://www.pedagog.uz)

3. [www.Ziyonet.uz](http://www.Ziyonet.uz)

**ФИО авторов:** Shermatov Bekmurod Norchayevish

Zangiota tumani xalq ta'limi tasarrufidagi 22-maktabining

Ma'naviya-ma'rifiy ishlar bo'yicha direktor o'rinbosari

Ismailov Tohirjon Xushnodbek o'g'li

Toshkent Davlat Pedagogika Universiteti magistranti

**Название публикации:** «TARBIYA TANAFFUSNI BILMAYDI»

**Annotatsiya:** Mazkur maqolada yurtimizda ta'lim va tarbiyaga berilayotgan e'tibor, tarbiya masalasi bo'yich ta'lim tizimidagi amalga oshirilayotgan ishlar yoritib berilgan. Shuningdek, tarbiya masalasida bo'yicha buyuk mutafakkir olimlarimizning fikr-mulohazalari tahlil qilingan.

**Kalit so'zlar:** ta'lim tizimi, tarbiya, ma'naviyat va ma'rifat, ilm, shoir-yozuvchi.

Ta'lim-tarbiya haqida so'z ketganda, Abdulla Avloniyning “Tarbiya biz uchun yo hayot — yo mamot, yo najot — yo halokat, yo saodat — yo falokat masalasidir”, degan chuqur ma'noli fikri yodimizga tushaveradi. Buyuk ma'rifatparvar bobomizning bu so'zlari asrimiz boshida millatimiz uchun qanchalar muhim bo'lgan bo'lsa, hozirgi vaqtda ham shunchalik, balki undan ham ko'proq dolzarb ahamiyatga ega.

Prezidentimiz tomonidan 2020-yil 23-avgustda xalq ta'limi tizimini rivojlantirish, pedagoglarning malakasi va jamiyatdagi nufuzini oshirish, yosh avlod ma'naviyatini yuksaltirish masalalariga bag'ishlab o'tkazilgan videoselektor yig'ilishida “Tarbiya” fanini yaratish va o'qitish tashabbusi ilgari surilishi ham ana shu hayotiy zarurat bilan chambarchas bog'liq. Shu maqsadda maktablardagi ma'naviy-tarbiyaviy ishlarni yangicha asosda tashkil etib, “Milliy g'oya”, “Odobnoma”, “Dinlar tarixi”, “Vatan tuyg'usi” kabi fanlarni birlashtirgan holda, “Tarbiya” fanini joriy etish zarurligi qayd etildi. Mazkur tashabbus ro'yobi sifatida Vazirlar Mahkamasining 2020-yil 6-iyulda “Umumiy o'rta ta'lim muassasalarida “Tarbiya” fanini bosqichma-bosqich amaliyotga joriy etish chora-tadbirlari to'g'risida”gi qarori qabul qilindi va hozir shu asosda keng ko'lamli ishlar olib borilyapti.



Ma'lumki, tarbiya o'z mohiyat-e'tibori bilan milliy, umuminsoniy va gumanistik mazmunga egadir. Har bir jamiyat o'z oldiga yetuk, har tomonlama kamol topgan, o'zida butun ijobiy, oliyjanob fazilatlarni birlashtirgan avlodni tarbiyalashni orzu qiladi. Tarbiyasi og'ir, ma'naviyati qashshoq yoki ma'naviyatdan mahrum bo'lgan odamdan biror ezgulik kutish mumkin emas. Chunki u yaxshilik va ezgulik haqida umuman o'ylamaydi. Atrofga va hatto ota-onasi, qarindosh-urug'lari taqdiriga ham befarq, loqayd holda yashaydi. Tarbiyali, ma'naviyatli inson bugungi kun va kelajak haqida fikr yuritadi, shuningdek, kelgusi hayot va turmushning ravnaqi uchun o'z hissasini qo'shishga intiladi. Zotan, bugun xalqimizning "Milliy tiklanishdan — milliy yuksalish sari" buyuk maqsadiga erishuvida ma'naviyati yuksak, barkamol insonlar zarur.

Mazkur masala o'ta dolzarb bo'lganligidan barcha zamonlar donishlari yoshlar tarbiyasi haqida bosh qotirib kelishgan. Masalan, buyuk yunon olimi Aristotelning "Vatan taqdirini yoshlar tarbiyasi hal qiladi", degan so'zlari bor. Zardushtiylik uch asosiy axloqiy qoidaga tayanadi: "Ezgu fikr, ezgu so'z, ezgu amal". Shu uchalasiga rioya qilgan odam kamolotga yetgan hisoblangan. Imom Buxoriy bu xususda yana-da yorqinroq so'z aytgan: "Bolaning tabiati rivojlanishga moyil bo'ladi, uni qanday g'oyalar bilan to'ldirish ota-ona va ustozga bog'liq".

Forobiyning ta'lim-tarbiya yo'llari, usullari, vositalari haqidagi qarashlari ham qimmatlidir. U "Insonda go'zal fazilatlar ikki yo'l — ta'lim va tarbiya yo'li bilan hosil qilinadi. Ta'lim faqat so'z va o'rgatish bilangina bo'ladi. Tarbiya esa, amaliy ish, tajriba bilan, ya'ni shu xalq, shu millatning amaliy malakalaridan iborat bo'lgan ish-harakat, kasb-hunarga berilgan bo'lishi, o'rganishidir", deya ta'kidlaydi. Olim, o'z navbatida, ta'limda barcha fanlarning nazariy asoslari o'rganilsa, tarbiyada ma'naviy-axloqiy qoidalar, odob me'yorlari o'rganiladi, kasb-hunarga oid malakalar hosil qilinadi, deb uqtiradi. Shuning uchun ushbu g'oyalardan jamiyatning tarbiyaviy-ta'lim salohiyatini mustahkamlashda, ma'naviy-axloqiy muhitni yaxshilashda foydalansa, maqsadga muvofiq bo'ladi.

O'zbek xalqi doimo umuminsoniyat dardini kuylab kelgan. Al-Xorazmiy, al-Beruniy, Ibn Sino, az-Zamahshariy, Pahlavon Mahmud, Alisher Navoiy, Ogahiy

asarlaridagi g'oyalar - insonparvarlik ruhi bilan ajralib turadi. Xususan, Navoiy ijodida insonparvarlik alohida ahamiyat kasb etadi. Uningcha, vatanga, xalqqa sadoqat eng avval uning taqdiri ustida g'amxo'rlikdan iboratdir. Insonga nisbatan beparvolik, uning taqdiri va baxtu saodati ustidagi g'am yemaslik sharaflil inson uchun tamomila yotdir. Navoiyning barcha-barchani insonga g'amxo'r bo'lishga chaqirgan, insonparvarlikni kuylagan qo'yidagi bayti asrlar osha hammamiz uchun ibrat yanglig' yangrab turibdi:

***Odami ersang, demagil odami,  
Oniki, yo'q xalq g'amidin g'ami.***

Navoiy ijodida bu mavzuning alohida o'rin egallaganligi tahsinga sazovordir. U nafaqat badiiy ijodda, balki o'z amaliy faoliyatida ham yuksak insonparvarlikka sodiq qolgan mutafakkirdir. U xalq uchun, el-ulus uchun, beva-bechora, yetim-yesirlar uchun madrasalar, tabobat xonalar, shifo maskanlari qurdirgan. Doshqozonlarda ovqat pishirib tekinga tarqatgan. Dardmanlarga bepul tabobat ko'rigi uyushtirib tibbiy yordam bergan. Bunday insonparvarlik namunasidan hammamiz har qancha o'rmaq olsak arziydi. Navoiy inson qadr-qimmatini uning mol-mulki, zeb-ziynati, mansabi yoki ijtimoiy kelib chiqishi bilan emas, balki uning ma'naviy qiyofasi, axloqiy sifatlari, undan elga qanchalik naf tegishi bilan belgilanishini ko'p marta takrorlagan. Shoir she'rlaridan birida:

***Tut bargichalik qimminating yo'qmi?  
Ipak qurtichalik himminating yo'qmi?***

— deya insonni o'ylashga, o'ylaganda ham o'z hayotidan kelib chiqib xulosa qilishga chorlaydi. Shu ikki satrda insonning dunyoga kelishidan tortib, bu yorug' olamda yashashning tub mohiyat ochib berilgan.

Shoirning quyidagi so'zlari ham tahsinga sazovor: “Kishilarning so'z bilan naf yetkazish qo'lidan kelmasa, loqal ko'nglidagi andishasi yaxshi bo'lishi kerak. Ko'ngli odamlarning xursandligidan xursand bo'lishi lozim. Kimning xalq g'amidan g'ami bo'lmasa, haqiqiy odam bo'lsang, uni odam dema”.

Bu fikrlarning tub negizida tarbiya yotganligini anglab olish qiyin emas.

Zero, Prezidentimiz ta'kidlab o'tganlaridek, “Ma'rifatparvar bobomiz Abdulla Avloniyning asriy qadriyatlarimiz asosida yaratgan “Turkiy “Guliston” yoxud axloq”

asari sharqona tarbiyaning noyob qo‘llanmasi sifatida bugungi kunda ham o‘zining qadri va ahamiyatini yo‘qotgan emas. Biz “Tarbiya” fanining nazariy asoslarini ishlab chiqishda mana shunday bebaho asarlardan samarali foydalanishimiz zarur”.

Demak, anglashiladiki, biz “Tarbiya” fanini yaratishda uzoq-yaqin o‘tmishimizda yashab o‘tgan ulug‘ zotlar merosidan, qolaversa, umuminsoniy qadriyatlardan unumli foydalanishimiz kerak bo‘ladi. Ana shular asosida yaratilgan yangi fan farzandlarimiz tarbiyasida muhim ahamiyat kasb etishi, shubhasiz. Barkamol avlodni tarbiyalash orqali esa oldimizga qo‘ygan ulkan maqsadga erishamiz — mamlakatimizda uchinchi Uyg‘onish ko‘z ochadi.

#### **Foydalanilgan adabiyotlar:**

1. O‘zbekiston Respublikasining «Ta'lim to‘g‘risida»gi qonuni. Barkamol avlod – O‘zbekiston taraqqiyotining poydevori. – Toshkent, Sharq nashriyot-matbaa konserni, 1997.
2. Abu Nasr Forobiy. Fozil odamlar shahri Toshkent, Xalq merosi nashriyoti, 1993.
3. Pedagogika. Munavvarov A.q.ning umumiy tahriri ostida. - Toshkent, O‘qituvchi, 1993.
4. Ziyomammedov B. Ma'rifat asoslari. – Toshkent, Chinor ENK, 1998.

**ФИО автора:** Ergashev Behruz

Toshkent moliya instituti magistranti

**ФИО научного руководителя:** То'учийев.А

PhD. Toshkent moliya instituti

**Название публикации:** «INVESTITSIYA HIZMATLARINI ISHLAB CHIQISHDA KONSALTING HIZMATLARINI RIVOJLANTIRISH»

***Annotatsiya.** Maqolada konsalting xizmatlarining jahon eksporti va importi dinamikasini ko'rib chiqildi, to'g'ridan-to'g'ri xorijiy investitsiyalar o'sishining konsalting xizmatlarini ko'rsatishning o'sishiga bog'liqligini aniqlandi. Tadqiqotning ikkita yo'nalishi maqsadga muvofiqligi ta'kidlandi: kapital mablag'larni investitsiya qilish to'g'risida qaror qabul qilishning haqiqiy imkoniyatlarini tahlil qilish va investitsiya qilingan mablag'lardan foydalanish samaradorligini oshirish jihatlarini o'rganish. Ular investitsion qarorlarni qabul qilish uchun investitsiya muhitining muhimligini ta'kidlaydilar, shuningdek, investitsiya risklarini hisobga olishning yuqori rolini ta'kidlaydilar.*

***Kalit so'zlar:** sarmoyaviy konsalting, sarmoyaviy muhit, investitsion risklar, jahon bozori, eksport, konsalting xizmatlariga talab omillari.*

### **Kirish**

Rivojlangan mamlakatlarda ham, iqtisodiyoti rivojlanayotgan va o'tish davridagi mamlakatlarda ham to'g'ridan-to'g'ri xorijiy investitsiyalar hajmining doimiy o'sishi munosabati bilan xorijiy kompaniyalar, salohiyatli va real investorlarga xizmatlar ko'rsatish bilan bog'liq investitsiya maslahatlari hajmi ham kengaymoqda. Xalqaro investitsion konsalting - bu boshqa davlatdagi mijozlar uchun biznesni tashkil etish xizmatlarini ko'rsatish. Mohiyatan, bunday xizmatlar ko'rsatish globallashtirish rivojining oqibati va muhim omilidir. Tadbirkorlik faoliyatining globallashtirish rivojlanishi ob'ektiv ravishda boshqa mamlakatlarning yangi, foydali va faol rivojlanayotgan bozorlariga chiqish orqali bozor sub'ektlari biznesini diversifikatsiya qilishni talab qiladi.

### **Taxlil va natijalar**

Xalqaro biznes sohasidagi investitsiya konsaltingining roli bu tashqi bozorlarga kirishni imkon qadar silliq va oson qilishdir. Investitsion konsalting mijozlarni har tomonlama qo'llab-quvvatlash, investitsiya loyihalari va dasturlarini tuzilmalash va qo'llab-quvvatlashni ta'minlaydi. Xalqaro savdo statistikasi ko'rsatilayotgan xizmatlarning keng doirasi tufayli konsalting xizmatlarini alohida yo'nalish sifatida ajratmaydi. Korxonaning investitsion faoliyati murakkab, ko'p qirrali, mehnatsevar, mas'uliyatli va har tomonlama tayyorlangan mutaxassislarni talab qiladi. Bular investitsion maslahatchilardir. Bu, turli darajadagi to'liqlik bilan, ob'ektlarni qurish bo'yicha xizmatlar, mamlakat va investitsiya sanoatini tanlash bo'yicha xizmatlar, sug'urta va moliyaviy xizmatlar, intellektual mulkdan foydalanish xizmatlari va boshqa biznes xizmatlarini, shu jumladan to'liq assortimentni o'z ichiga olishi mumkin. Yuridik, buxgalteriya hisobini boshqarish va jamoatchilik bilan aloqalar xizmatlarini, shuningdek, reklama, bozorni o'rganish va mijozlarni o'rganish xizmatlarini o'z ichiga olgan professional va boshqaruv konsalting xizmatlari mavjud. Shunday qilib, bizning fikrimizcha, ham milliy, ham xorijiy kompaniyalarga investitsiya loyihalarini amalga oshirishda ko'rsatiladigan xizmatlarning asosiy guruhlariga to'g'ridan-to'g'ri sarmoya kiritiladigan mamlakatni, sanoatni va aniq ob'ektni tanlashga qaratilgan xizmatlar hamda barpo etilayotgan investitsion loyihalar samaradorligini oshirishga qaratilgan xizmatlar kiradi. Korxonani, ya'ni, mijoz-korxonani uchun boshqaruv bo'yicha konsalting loyihasini amalga oshirish allaqachon rivojlanishga, investitsiya konsalting loyihalarini amalga oshirish esa kelajakda boshqa kattaroq investitsiyalardan oldingi investitsiya degan xulosaga kelishimiz mumkin. Ular loyihani yaxshiroq asoslash va amalga oshirish, samaradorligini oshirish, risklarni kamaytirish, investor topish va boshqa ko'plab muammolarni hal qilish imkonini beradi.

Investitsion maslahat xizmatlarining xalqaro savdosi hajmini aniqlash nomenklaturaning aniq ta'rifi yo'qligi bilan murakkablashadi. "Investitsiya konsaltingi" tushunchasining mohiyatini aniqlash uchun uning tarkibiy qismlariga, ya'ni "investitsiyalar" va "konsalting" (konsalting, boshqaruv konsaltingi) ga murojaat qilish kerak.

Investitsion maslahat xizmatlarini eksport va import dinamikasini ko'rib chiqadigan bo'lsak, xalqaro statistik ma'lumotlar shuni ko'rsatadiki 2021 yil iyun oyida Birlashgan Millatlar Tashkilotining Savdo va taraqqiyot bo'yicha konferensiyasi (UNCTAD), Texnik hamkorlik agentligi va Jahon savdo tashkiloti (JST) tomonidan operatsion va biznes bilan shug'ullanuvchi qo'shma tashkilot - Xalqaro savdo markazi ma'lumotlariga asoslanib, savdoni rivojlantirishning yo'naltirilgan jihatlari biznes xizmatlari doirasidagi konsalting xizmatlarining har xil turlari mavjud. Ularning aksariyati investitsiya jarayoni bilan bog'liq. Avvalo, biz 3 ta xizmat guruhini ajratib ko'rib chiqamiz:

1. Ilmiy-tadqiqot va tajriba-konstruktorlik ishlari sohasidagi xizmatlar.
2. Yuridik, buxgalteriya, boshqaruv va jamoatchilik bilan aloqalar xizmatlarini, shuningdek, reklama, bozorni o'rganish va mijozlarni o'rganish xizmatlarini o'z ichiga olgan professional va boshqaruv konsalting xizmatlari.
3. Arxitektura loyihalarini ishlab chiqish, muhandislik xizmatlari, ilmiy va ilmiy-texnik xizmatlar, shuningdek, suvni tozalash bo'yicha xizmatlar, qishloq xo'jaligi, shuningdek, tog'-kon sanoati sohasida loyihalarni amalga oshirish bilan bog'liq xizmatlar.

Ikkinchi guruh xizmatlari ko'proq investitsion konsalting xizmatlariga tegishli. 1-jadvaldagi ma'lumotlar konsalting xizmatlarini sotishning ma'lum darajada o'sishini ko'rsatadi. 2019 - 2020 yillar ularning hajmi 138,6 mlrd. AQSH dollaridan 149,0 mlrd. AQSH dollarigacha oshdi.

**1-jadval**

**Professional va boshqaruv konsalting xizmatlari eksporti, shu jumladan yuridik, buxgalteriya hisobini boshqarish va jamoatchilik bilan aloqalar xizmatlari, reklama xizmatlari, bozorni o'rganish va mijozlarni o'rganish xizmatlari**  
(9 yetakchi eksport qiluvchi davlatlarning eksport ma'lumotlariga ko'ra, million AQSh dollari)

	2017	2018	2019	2020	2017 yildan 2020 yilgacha
Jami, shu jumladan:	138 648	137 272	139 247	149 045	1,04
AQSH	55 596	59 623	64 912	73 966	1,33
Singapur	20 344	22 706	23 390	23 078	1,13
Hindiston	14 990	14 308	15 724	15 890	1,06
Kanada	12 054	12 150	10 308	9 970	0,83
Shvetsariya	5 988	6 182	5 774	6 083	1,02
Ispaniya	5 492	5 957	5 682	5 953	1,08
Rossiya	8 189	7 458	5 388	5 272	0,64
Yaponiya	4 189	4 506	4 169	5 167	0,32
Avstraliya	4 100	4 362	3 899	3 661	0,89

Bu davlatlar konsalting xizmatlarini import qiluvchi yetakchi davlatlar ham hisoblanadi.

**Yuridik, buxgalteriya, boshqaruv va jamoatchilik bilan aloqalar xizmatlarini, shuningdek reklama xizmatlarini, bozorni o'rganish va mijozlarni o'rganish xizmatlarini o'z ichiga olgan professional va boshqaruv konsalting xizmatlari importi**

(10 yetakchi eksportchi davlatdan, million AQSh dollari)

	2017	2018	2019	2020	2017yildan 2020 yilgacha
Jami, shu jumladan:	116 851	120818	120090	120593	1,03
AQSH	34 439	39 937	40 436	41 186	1,20
Singapur	14 811	16 230	16 186	15 977	1,08
Shvetsariya	14 669	15 818	14 764	14 764	1,01
Yaponiya	9 365	8 836	9 646	11 234	1,20
Kanada	10 758	10 515	9 278	9 476	0,88
Hindiston	10 515	8 407	9 693	8 610	0,82
Koreya	7 081	5 748	6 331	5 513	0,78
Ispaniya	4 435	5 169	4 924	4 988	1,12
Rossiya	6 478	5 874	4 923	4 707	0,73
Avstraliya	4 300	4 234	4 435	4 138	0,96

Eksport bo'yicha konsalting xizmatlarini ko'rsatish dinamikasi ko'p jihatdan qabul qiluvchi mamlakatdagi investitsion muhit va investitsiya xavfi bilan belgilanadi. "Investitsiya muhiti" tushunchasi juda keng bo'lib, unga bir qancha omillar ta'sir ko'rsatadi, ularning qiymatini faqat ekspert baholash usuli bilan aniqlash mumkin.



Shunga qaramay, bozor sig'imini tavsiflovchi umumiy ko'rsatkichlar mavjud bo'lib, ular ma'lum darajada investitsiya muhitining hajmiga ta'sir qilishi mumkin. Umumiy omillarga aholi soni, YaIM va aholi jon boshiga to'g'ri keladigan YaIM kiradi.

Investitsion riskni o'lchash ham qiyin. Bu turli xil umumiy va maxsus omillarga bog'liq. Bundan tashqari, ba'zi omillar investitsiya muhiti va investitsiya xavfiga turli yo'llar bilan ta'sir qiladi. Demak, kapitalni oluvchi mamlakat bozorining hajmi va milliy iqtisodiyotning resurslar bilan ta'minlanishi investitsiya tavakkalchiligi miqdoriga ta'sir etmaydi, balki investitsiya muhitining muhim belgilaridir. Aksincha, islohotlarning borishi, iqtisodiy muhitning holati, investitsiyalar uchun huquqiy muhit va siyosiy iqlim bevosita investitsiya riskining qiymatini belgilaydi (3-jadval).

### 3-jadval

#### Investitsion muhit ko'rsatkichlari va investitsiya riskining qiymati o'rtasidagi bog'liqlik

Investitsion muhit ko'rsatkichlari	
Qiymat bilan bog'liq emas investitsiya xavfi	Qiymat bilan bog'liq investitsiya xavfi
Mamlakat bozori hajmi - kapital oluvchi	Islohot jarayonini amalga oshirish, iqtisodiy holat kon'yukturasi
Resurs iqtisodiyot xavfsizligi	Sarmoya uchun qonunchilik muhiti

## **Xulosa**

Mablag'larni investitsiya qilish bo'yicha maslahat xizmatlarini ko'rsatish amaliyotini rivojlantirish ko'plab mamlakatlarda, shu jumladan O'zbekistonda ham keng tarqalmoqda. O'zbekistonning xalqaro mehnat taqsimotidagi ishtirokning kengayishi munosabati bilan, O'zbekistonda investitsion konsalting taklifi kengayadi, degan xulosaga kelish mumkin. Bizning fikrimizcha, loyiha tashabbuskorlarining xavf-xatarlari va foydalarida ishtirok etishga tayyor bo'lgan, xalqaro sifat standartlari bo'yicha ishlaydigan, mijozning muammolarini mezbanning talablarini inobatga olgan holda hal qila oladigan konsalting firmalari bilan mamlakat qonunchiligiga rioya qilish va keng hamkorlik qilish bozorda muvaffaqiyatli bo'ladi. Har bir mijozga individual yondashish, uning barcha istaklariga e'tibor berish, majburiyatlarni aniq bajarish, eng qisqa vaqt ichida bajarilgan ishlarning sifatini ta'minlash, barchaga moslashuvchan munosabatda bo'lish. iqtisodiyotning investitsion sektoridagi o'zgarishlarga ya'ni rivojlanishga olib keladi.

## **FOYDALANILGAN ADABIYOTLAR**

1. Investitsion konsalting yoki millionlab odamlarga muvaffaqiyat. [Elektron resurs] // URL: <http://onlineotvetchik.ru/investicionnyj-konsalting-ili-uspex-k-millionam.html> (kirish sanasi: 27.11.2017).
2. Petrov V. Sizga Rossiyada sarmoyaviy konsalting kerakmi? [Elektron resurs] // URL: <http://www.old.rcb.ru/Archive/articles.asp?id=2226> (kirish sanasi: 28.11.2017)
3. Stadnik A. Investitsion konsalting bozorini nima madaniyatli qiladi. [Elektron resurs] // URL: <http://timesnet.ru/magazine/2/2697/> (kirish sanasi: 27.11.2017).
4. Tokmakova N.O. Menejment maslahati asoslari: darslik-amaliy. nafaqa. - M.: MESI, 2004. -- 117 b.
5. Yevropa boshqaruv maslahatchilari uyushmalari federatsiyasi: rasmiy sayti. [Elektron resurs] // URL: <http://www.feaco.org> (kirish sanasi: 27.11.2017).
6. Makkollum A., Dunn Chr., Uolmsli D., Smit R.F., Sikes S.H. AQShdagi asosiy tendentsiyalar Institutsional investitsion konsalting biznesi [Elektron resurs] // <https://>

//www.greenwich. com / aktivlarni boshqarish / investitsiya-konsalting-trends-2016-tadqiqot-birlashgan-shtat-institutsional-investorlar. 2017 yil 27 aprel.

7. Linde K.V., Horney N., Koonce R. O'quv bo'limingizni eng yaxshilaridan biriga aylantirishning etti yo'li // Trening va rivojlanish jurnali. - Iskandariya, 1997. - jild. 51, N8. - 20-28 b

**ФИО авторов:** Короткова Лариса Александровна

Ташкентский Государственный Технический Университет, старший преподаватель кафедры «Радиотехнические устройства и системы»

Хасанов Миркомил Мирхидоят угли

Ташкентский Государственный Технический Университет, старший преподаватель кафедры «Радиотехнические устройства и системы»

Худойбергганов Шавкат Каримович

Ташкентский Государственный Технический Университет, старший преподаватель кафедры «Радиотехнические устройства и системы»

Жабборов Алибек Ботиркул угли

Ташкентский Государственный Технический Университет, старший преподаватель кафедры «Радиотехнические устройства и системы»

**Название публикации:** «НОВЫЕ МЕТОДЫ РАЗВИТИЯ НАНОТЕХНОЛОГИЙ»

***Аннотация:** Эта статья о реализации нанотехнологии, которую невозможно однозначно отнести к той или иной дисциплине: это сочетание фундаментального и прикладного аспектов различных разделов физики, химии и биологии.*

***Ключевые слова:** наногенератор, нанотранзистор, нанопленок, нанопроволок, графен, зонд, спектрометрами комбинационного (рама рассеяния), флюоресценция.*

Известно, что конец XX и начало XXI веков ознаменовались развитием новых направлений в науке и технике, одними из которых стали нанотехнологии в различных отраслях промышленности и, в частности, в производстве материалов для электронной техники.

Развитие нанотехнологий в первую очередь связано с получением наноразмерных материалов: нанопленок, нанопроволок и наноточек.

Вооружившись достижениями в области нанотехнологий, исследователи приступили к созданию нового поколения беспроводных приемопередатчиков,

которые будут обладать гораздо более высокой чувствительностью по сравнению с компонентами современных сотовых телефонов. Кроме того, можно будет удешевить за счет применения менее дорогих материалов. Огорчает лишь то, что в ближайшие пять - а может, и десять - лет новые разработки вряд ли попадут в руки потребителей. Исследователи, работа которых спонсируется Агентством перспективных оборонных исследований Министерства обороны США (DARPA), продемонстрировали прототипы транзисторов, изготовленных из нового материала - графена. Он представляет собой разновидность графита, единственный слой атомов которого имеет ячеистую структуру. "Благодаря подобной структуре электроны очень быстро проходят сквозь графен, обеспечивая значительно более высокую эффективность работы устройства по сравнению с существующими приемопередатчиками, выполненными из других материалов", -- сообщил Ю Мин Линь, исследователь IBM.

Новый проект - составная часть программы DARPA CERA (Carbon Electronics for Radio-frequency Applications). Прототипы графеновых транзисторов работают на частоте 26 ГГц. Длина затвора такого транзистора составляет 150 нм. Исследователи намерены уменьшить длину затвора до 50 нм, что позволит вывести частоту на уровень, превышающий 1 ТГц. Указанные частоты значительно превосходят характеристики сегодняшних сотовых сетей. Компоненты, работающие в таком частотном диапазоне, могут найти применение в медицинской и военной сфере, например, в качестве невидимого оружия или средства получения медицинских снимков без использования вредоносных рентгеновских лучей.

На обычных же частотах графеновые приемопередатчики повышают чувствительность сотовых телефонов и базовых станций, что позволяет им улавливать более слабые сигналы. Ключевым параметром здесь является соотношение сигнал/шум или способность отделять радиосигнал от других волн. На одинаковом расстоянии телефон, обладающий лучшим соотношением сигнал/шум, лучше воспринимает сигнал, поступающий с ближайшей сотовой вышки. Более чувствительные телефоны могли бы найти применение в областях,

где существующие сегодня аппараты бесполезны. Кроме того, графеновые элементы потребляют меньше электроэнергии, а следовательно, обеспечивают большую продолжительность непрерывной работы от батарей. При изготовлении высокочастотной радиоаппаратуры используется целый ряд специальных материалов, в том числе арсенид галлия, германий и фосфид индия. Графен представляет собой более дешевую альтернативу этим соединениям. Кроме того, изготовленные из него компоненты работают на увеличенных частотах. Фактически новый материал представляет собой двухмерную углеродную субстанцию, которую Линь сравнил с развернутой нанотрубкой.

Производители сотовых телефонов, несомненно, оценят возможность повышения чувствительности своих устройств, увеличения продолжительности их непрерывной работы от батарей, а также снижения себестоимости.

Сегодня мобильные операторы вынуждены увеличивать плотность своих базовых станций с тем, чтобы обеспечить высокую скорость передачи данных абонентам сетей 3G. Повышение чувствительности приемопередатчиков может облегчить решение данной задачи. Однако никто не гарантирует, что именно графен производители сочтут наилучшим решением".

В настоящее время приемопередатчики изготавливаются по технологии КМОП и интегрируются на одном кристалле с другими элементами. Это позволяет снижать себестоимость, как за счет интеграции, так и за счет организации массового производства микросхем. При наличии такой мощной конкурирующей производственной технологии графеновые компоненты вряд ли появятся на рынке раньше, чем через десять лет.

Уже сегодня в различных отраслях народного хозяйства используются наноструктурные кристаллы, жидкие кристаллы, фотонные кристаллы, нанотрубки, а также ультрадисперсные материалы. Например, общий объем реализуемых нанопорошков в 2016 году составлял более 25 тысяч тонн. В 2020 году общий объем производства, связанного с нанотехнологиями, составил около 1 триллиона долларов, из них 11 миллиардов долларов приходится на

получение нанопорошков. Для получения наноматериалов используются как традиционные, так и новые методы.

Новые методы основаны в укладке атомов на кристаллической поверхности при помощи наноасамблера (зонда) зондовых нанотехнологических установок, в которых осуществляется захват атомов, координация их в необходимом месте и прикрепление к подложке. В настоящее время существуют нанофабрики (типа «нанофаб-100»), которые позволяют получить наноматериалы с заданными физико-химическими свойствами и на их основе производить элементы микро-, опто- и наноэлектроники, наномеханики

В силу того, что нанотехнология — междисциплинарная наука, для проведения научных исследований используют те же методы, что и «классические» — биология, химия, физика. Одним из относительно новых методов исследований в области нанотехнологии является сканирующая зондовая микроскопия. В настоящее время в исследовательских лабораториях используются не только «классические» зондовые микроскопы, но и СЭМ в комплексе с оптическими, электронными микроскопами, спектрометрами комбинационного (рамановского) рассеяния и флюоресценции, ультрамикротомами (для получения трехмерной структуры материалов).

Из федерального бюджета США было выделено 2,1 млрд. долларов на поддержку национальной программы развития нанотехнологий NNI. Эта цифра отражает ежегодно растущие инвестиции в американские нанотехнологии. Совокупные инвестиции в данную область за период 2019–2021 гг. составили 16,5 млрд. долларов. При этом в исследование потенциальных рисков нанообъектов для здоровья человека и окружающей среды уже вложено 575 млн. долларов. С 2015 г. суммарный вклад в образование и исследования этических, юридических и социальных аспектов нанотехнологий составил 390 млн. долларов.

Евросоюз и Япония также уже инвестировали 1,7 млрд. и 950 млн. долларов соответственно в исследования и разработки в области нанотехнологий .

Инвестиции Китая, Кореи и Тайваня составили 430 млн., 310 млн. и 110 млн. долларов соответственно.

Уже сегодня наноматериалы успешно используются в различных областях промышленности, в том числе медицине, охране окружающей среды и других областях народного хозяйства. В частности, создан наногенератор, способный преобразовать тепловые потери в электричество, нанотранзисторы и диоды, сенсоры, интегральные схемы, солнечные батареи, самолет на солнечных батареях, суперкомпьютеры, способные в одну секунду выполнять 1017 операций, квантовые компьютеры, эффективное ракетное топливо.

В настоящее время на основе нанотехнологий производятся 15 000 видов материалов, а прибыль составляет примерно 1 трлн. долларов.

На сегодняшний день, несмотря на то, что научный мир лишь приоткрыл завесу тайны нанометровых масштабов, предложена масса практических применений, сделанных открытий.

#### **Литература:**

1. Физический энциклопедический словарь. Т. 2. — М.: Большая энциклопедия, 1995. — 89 с.
2. Гуров В. А. Твердотельная электроника. — М.: Техносфера, 2008. — 19 с.
3. Борис Аладышкин, <http://elektrik.info>
4. *Дьяконов В. П.* Intel. Новейшие информационные технологии. Достижения и люди. — М.: СОЛОН-Пресс, 2004. — 416 с.



**ФИО авторов:** Мамажанов Мадридбек Мамажанович

к.т.н. доцент Алмалыкский филиал МТТУ «МИСиС»

Есантурдиева Хумора Абдусалом кизи

Магистр Ташкентского государственного технического университета

Нурмаматов Юсуф Нуралиевич

Магистр Ташкентского государственного технического университета

**Название публикации:** «ИЗУЧЕНИЕ ФИЗИЧЕСКИХ ПРОЦЕССОВ ГОРНЫХ РАБОТ ПРИ ОТКРЫТИИ НОВЫХ ГОРИЗОНТОВ И ПОДГОТОВКЕ К ГОРНЫМ РАБОТАМ»

*Ключевые слова:* горная промышленность, перспективы горной промышленности страны, цифровизация горнодобывающей промышленности.

В общем развитии цивилизации и богатства стран основополагающее место занимают ресурсы земных недр, от качества освоения которых зависит сохранность окружающей среды для будущих поколений.

Благодаря ресурсам земных недр горное дело является одной из важнейших областей деятельности человека по их освоению, так как они занимают не только основополагающее место в богатстве стран, но и в общем развитии цивилизации.

Как отмечал академик В.И.Вернадский: «жизнь является... не внешним, случайным явлением на земной поверхности. Она теснейшим образом связана со строением земной коры, входит в ее механизм и в этом механизме исполняет величайшей важности функции, без которых он (человек) не мог бы существовать». Иными словами, в какой бы степени недра не были исчерпаны, общество не может существовать, когда их использование невозможно.

Поэтому использование недр для получения полезных ископаемых является сегодня и в обозримом будущем безальтернативной необходимостью существования человека. От того, как в наше время будет организовано это

производство, какие ограничения и допуски будут наложены на его развитие, в широком смысле зависит сохранение или необратимое разрушение подвижного равновесия в природной среде, сложившегося за геологические периоды развития планеты.

Экономическая система человечества состоит из людей, средств производства и материальных благ. На протяжении последних столетий население росло темпами, далеко превышающими известные ранее истории, и это беспрецедентное увеличение стало возможным только в условиях сопровождающего его еще более быстрого расширения производства материальных благ. Население мира за последние около 60 лет увеличивалось примерно на 4,6% в год, а добыча полезных ископаемых на каждого жителя Земли – от 12,6 до 19,6% в год, то есть с удвоением каждые 10 лет.

Разработка и добыча полезных ископаемых в условиях предгорных и горных районов требует расширения объемов работ по созданию горнопромышленных объектов и горных выработок на относительно больших глубинах. Долговечность и безаварийность эксплуатации горных сооружений возможны лишь при выявлении закономерностей формирования инженерно-геологических условий осваиваемых территорий и площадей.

Структурно-геологическое положение и сейсмотектоническая обстановка исследуемого региона достаточно сложны. Горные породы находятся в напряженном состоянии различной степени, что создает трудности при подземной разработке месторождений полезных ископаемых и нередко вызывает аварийные ситуации.

Узбекистан богат минеральными ресурсами и драгоценными металлами, включая золото, медь, свинец, молибден, серебро, вольфрам и цинк. Наиболее часто добываемыми минералами являются медь, уран и золото. В недрах Узбекистана выявлено более 2700 месторождений и перспективных рудопроявлений различных полезных ископаемых, включающих около 100

видов минерального сырья. Существуют два доминирующих государственных горнодобывающих предприятия: Алмалыкский горно-металлургический комплекс («АГМК») и Навоийский горно-металлургический комплекс («НГМК»).

По информации Государственного комитета Республики Узбекистан по геологии и минеральным ресурсам, Узбекистан входит в десятку мировых лидеров по запасам и ресурсам важнейших видов таких полезных ископаемых, как золото, уран, медь, калийные соли, фосфориты и каолин. По запасам золота республика занимает четвертое место в мире, а по уровню его добычи - седьмое место в мире и второе место среди стран СНГ (после России). По запасам урана и меди Узбекистан входит в первую десятку стран мира.

Для устойчивого развития горнопромышленного комплекса особую актуальность приобретает выполнение фундаментальных научных исследований в области горных наук, которые влекут разработку инновационных продуктов и услуг, востребованных обществом не только в настоящее время, но и в будущем. В этой связи развитие теоретической базы проектирования горнотехнических систем (горных предприятий) должно быть связано с развитием технологий, обеспечивающих полноту и комплексность освоения месторождений, ресурсосбережение, эффективное воспроизводство минерально-сырьевой базы и энергоресурсов, снижение негативного воздействия горнодобывающих производств на окружающую среду. На сегодняшний день комбинированные геотехнологии в наибольшей мере отвечают принципам полноты и комплексности освоения месторождений твердых полезных ископаемых. Комбинация геотехнологий – это сочетание физико-технических и физико-химических способов добычи; средств и способов разработки месторождений с технологиями формирования и эксплуатации техногенных образований. Создание комбинированных геотехнологий предполагает развитие обоснованных принципов поэтапного и многофункционального использования выработанных пространств, применение

универсальных средств механизации для работы на различных участках осваиваемых месторождений. Все это определяет повышенный интерес к проведению исследований в области состояния горного массива и новых принципов управления им при комбинированной геотехнологии, методик геомеханического мониторинга, геолого-маркшейдерских измерений, управления качеством минерально-сырьевых потоков, горной экологии.

Горные породы в зависимости от условий их образования и распространения обладают присущими им структурными и текстурными признаками. Они характеризуются определенным комплексом физических свойств – пористостью, проницаемостью, плотностью, упругостью, удельным электрическим сопротивлением, радиоактивностью и др. Наука, занимающаяся изучением физических свойств горных пород и установлением численной взаимосвязи различных параметров между собой, называется петрофизикой.

Новый технологический уклад недропользования, несомненно, связан с развитием цифровой экономики. Развитие сетевых (Интернет) технологий и новой техники, в том числе, с элементами искусственного интеллекта, программных комплексов обработки геоданных, появление высокоточных методов и средств изучения вещества недр, а также структуры горных массивов, определяют новые направления в проектировании освоения рудных месторождений.

В заключение необходимо подчеркнуть, что все это в совокупности обеспечивает оперативное получение и обработку любых объемов информации о состоянии элементов горных конструкций и выработанных пространств, текущем состоянии горного оборудования, качестве рудничных минерально-сырьевых потоков, составе окружающей среды в горных выработках и т.п., то есть при новом технологическом укладе впервые появляется возможность оперативной синхронной трансформации участка недр и адаптации геотехнологий в зависимости от потребностей общества в георесурсах.

### **Литература:**

1. Махмудов Э.Х. Промышленность Узбекистана. – Т.: «Иқтисодиёт», 2013. -С. 26-30.
2. Ортиков А. Саноат иқтисодиёти. – Т.: «Sano-standart», 2014. -С. 40.
3. Промышленность Узбекистана. Статистический сборник. Государственный комитет Республики Узбекистан по статистике, 2016.

**ФИО автора:** Ergashev Raximjon Abdulhamidovich

Namangan viloyati, Chust tumanidagi 59-umumiy o`rta ta`lim maktabi 1-toifali  
Huquq va tarbiya fani o`qituvchisi

**Название публикации:** «YANGI TA`LIM TO`G`RISIDAGI QONUN: –“YANGI O`ZBEKISTON”NI SHAKLLANTIRISH SARI YO`L»

***Annotatsiya:** O`zbekiston Respublikasi Yangi Renesans –Uyg`onish davrini barpo etish uchun qadam qo`ymoqda. Bu borada ta`lim sohasida ham katta o`zgarishlar islohotlar olib borildi. Yangi "Ta`lim to`g`risidagi qonun"ning qabul qilinishi jamiyatda ta`limga bol`gan kata e`tibor, ilm-fanni rivojlanishi, zamonaviy yosh kadrlarni yetishib chiqishi yo`lidagi dastlabki qadamdir. Bu maqolada yangi "Ta`lim to`g`risidagi qonun"dagi asosiy o`zgarishlar haqida ma`lumotlar keltirib o`tildi.*

***Kalit so`zlar:** Ta`lim, inklyuziv ta`lim, ta`lim turlari, ta`lim tashkilotlari, ta`lim shakllari, o`rta mahsus ta`lim, professional ta`lim, oliy ta`lim kvotalari, Yangi O`zbekiston.*

Ta`lim -bilim berish, malaka va ko`nikmalar hosil qilish jarayoni, kishini hayotga va mehnatga tayyorlashning asosiy vositasi. Ta`lim jarayonida ma`lumot olinadi va tarbiya amalga oshiriladi. Ta`lim tor ma`noda o`qitish tushunchasini anglatadi. Lekin u faqat turli tipdagi o`quv yurtlarida o`qitish jarayonini emas, oila, ishlab chiqarish. va boshqa sohalarda ma`lumot berish jarayonini ham bildiradi.

Ta`limning mazmuni va mohiyati jamiyatning moddiy va madaniy taraqqiyoti darajasi bilan belgilanadi. Ijtimoiy munosabatlar, umumiy ma`lumotga bo`lgan ehtiyoj, kishilarning kasbiy tayyorgarligiga, Ta`lim haqidagi pedagogik g`oyalarga qarab jamiyat taraqqiyotining turli bosqichlarida ta`limning mohiyati, metodi, tashkiliy shakllari o`zgarib borgan. Ta`lim mohiyat e`tibori bilan dars berish jarayonini, ya`ni pedagog (o`qituvchi) faoliyatini, umuman o`quvchining bilish, o`rganish faoliyatiga rahbarlik qilishni hamda o`qish jarayonini, ya`ni o`quvchi faoliyatini bildiradi. Ta`lim jarayoni ta`lim beruvchi -o`qituvchi va ta`lim olayotgan

o‘quvchilar faoliyatining yig‘indisidan iborat. Ta‘lim va tarbiya jarayonida shaxsning sifatlari, dunyoqarashi, qobiliyati o‘sadi.

Ta‘lim jamiyat qurilishining muhim muammolarini hal qilish — jamiyatning moddiy texnika bazasini yaratish, ijtimoiy munosabatlarni tarkib toptirish, yangi kishini tarbiyalashga yordam beradi.

O‘zbekiston Respublikasida ta‘lim-tarbiya tizimini rivojlantirish, farzandlarimizning jahon andozalariga mos sharoitlarda zamonaviy bilim va kasb-hunarlarni egallashlari, jismoniy va ma‘naviy jihatdan yetuk insonlar bo‘lib voyaga yetishlarini ta‘minlash, ularning qobiliyat va iste‘dodi, intellektual salohiyatini ro‘yobga chiqarish, yoshlarimiz qalbida ona yurtga sadoqat va fidoyilik tuyg‘ularini kamol toptirish borasida ulkan ishlar amalga oshirilmoqda.

O‘zbekiston Respublikasi Prezidentining 2017 yil 7 fevraldagi "O‘zbekiston Respublikasini yanada rivojlantirish bo‘yicha Harakatlar strategiyasi to‘g‘risida"gi farmonida ijtimoiy soha, xususan, ta‘lim va ilm-fan sohalarini takomillashtirish borasida qator vazifalar belgilangan. Ushbu vazifalardan kelib chiqib, ta‘lim tizimini takomillashtirish, o‘quv adabiyotlari bilan sifatli ta‘minlash, yoshlarni vatanparvarlik ruhida tarbiyalash shuningdek, amaldagi ta‘lim tizimini isloh qilish va ilgg‘or xorijiy tajribaga mos ravishda ta‘lim tizimini yaratish bo‘yicha bir qancha o‘zgarishlar bo‘ldi.

Bu boradagi ishlar zamon talablariga javob beradigan, ta‘lim sohasidagi munosabatlarni tartibga soladigan O‘zbekiston Respublikasining yangi tahrirdagi "Ta‘lim to‘g‘risida"gi qonuni qabul qilishdan boshlandi. Mazkur qonun 2020 yilning 23 sentabr kundan kuchga kirdi. Bu qonunni avvalgi (1997-yil 29-avgustda qabul qilingan) hujjatdan faqrlı tomonlaridan biri, ushbu qonunga ko‘ra ilk bor inklyuziv ta‘lim joriy etildi. Inklyuziv ta‘lim - alohida ta‘lim ehtiyojlari va individual imkoniyatlarning xilma-xilligini hisobga olgan holda barcha ta‘lim oluvchilar uchun ta‘lim tashkilotlarida ta‘lim olishga bo‘lgan teng imkoniyatlarni ta‘minlashga qaratilgan ta‘lim olish shakli hisoblanadi.

Qonun bilan jinsi, irqi, millati, tili, dini, ijtimoiy kelib chiqishi, e'tiqodi, shaxsiy va ijtimoiy mavqeidan qat'iy nazar, har kimga ta'lim olish uchun teng huquqlar kafolatlanadi.

Ta'lim turlari quyidagilardan iborat:

- maktabgacha ta'lim va tarbiya;
- umumiy o'rta va o'rta maxsus ta'lim;
- professional ta'lim;
- oliy ta'lim;
- oliy ta'limdan keyingi ta'lim;
- kadrlarni qayta tayyorlash va ularning malakasini oshirish;
- maktabdan tashqari ta'lim.

Umumiy o'rta ta'lim I–XI sinflarni o'z ichiga oladi

O'rta maxsus ta'lim akademik litseylarda 9 yillik tayanch o'rta ta'lim asosida 2 yil mobaynida amalga oshiriladi

Professional ta'lim boshlang'ich, o'rta va o'rta maxsus professional ta'lim darajalariga ajratiladi

Boshlang'ich professional ta'lim kasb-hunar maktablarida IX sinf bitiruvchilari negizida kunduzgi ta'lim shaklida 2 yillik integratsiyalashgan dastur asosida bepul amalga oshiriladi

O'rta professional ta'lim kollejlarda davlat buyurtmasi yoki to'lov-shartnoma asosida davomiyligi 2 yilgacha bo'lgan kunduzgi, kechki va sirtqi ta'lim shakllari bo'yicha amalga oshiriladi.

O'rta maxsus professional ta'lim texnikumlarda davlat buyurtmasi yoki to'lov-shartnoma asosida davomiyligi kamida 2 yil bo'lgan kunduzgi, kechki va sirtqi ta'lim shakllari bo'yicha amalga oshiriladi

Oliy ta'limdan keyingi ta'limni oliy ta'lim va ilmiy tashkilotlarda olish mumkin.

Oliy ta'limdan keyingi ta'lim doktorlik dissertatsiyasini tayyorlash va himoya qilish



maqsadida mutaxassislikni chuqur o'rganishni va ilmiy izlanishlar olib borishni nazarda tutadigan tayanch doktorantura, doktorantura va mustaqil izlanuvchanlik asosida ilmiy darajaga ega ilmiy va ilmiy-pedagogik kadrlar tayyorlashni ta'minlaydi.

Ta'lim olish shakllari:

- ishlab chiqarishdan ajralgan holda ta'lim olish (kunduzgi);
- ishlab chiqarishdan ajralmagan holda ta'lim olish (sirtqi, kechki, masofaviy);
- dual ta'lim;
- oilada ta'lim olish va mustaqil ta'lim olish;
- katta yoshdagilarni o'qitish va ularga ta'lim berish;
- inklyuziv ta'lim;
- eksternat tartibidagi ta'lim;
- mudofaa, xavfsizlik va huquqni muhofaza qilish faoliyati sohasida kadrlar tayyorlash.

Qonunga ko'ra, davlat oliy ta'lim, o'rta maxsus, professional ta'lim muassasalari va ularning filiallari, shuningdek davlat ishtirokidagi oliy, o'rta maxsus, professional ta'lim tashkilotlari va ularning filiallari Prezident yoki Hukumat qarorlari bilan tashkil etiladi.

Nodavlat ta'lim muassasalarini tashkil etish ularning ta'rischilari tomonidan amalga oshiriladi.

Nodavlat ta'lim tashkilotlariga litsenziya Ta'lim sifatini nazorat qilish davlat inspeksiyasi tomonidan beriladi.

Ta'lim tashkilotlariga o'qishga qabul qilish barcha talabgorlar uchun ta'lim olishga doir teng imkoniyatlarning ta'minlanishi prinsipi asosida amalga oshiriladi, shaxslarning ayrim toifalari bundan mustasno, ularga qonun hujjatlariga muvofiq imtiyozlar berilishi mumkin.

Ta'lim tashkilotlari talabgorlarni va (yoki) ularning ota-onasini yoki boshqa qonuniy vakillarini ustav, litsenziya (nodavlat ta'lim tashkilotlari uchun), davlat akkreditatsiyasi to'g'risidagi sertifikat, o'quv dasturi hamda ta'lim faoliyatini tartibga

soluvchi boshqa hujjatlar, ta'lim oluvchilarning huquqlari va majburiyatlari bilan tanishtirishi shart.

Jismoniy, aqliy, sensor (sezgi) yoki ruhiy nuqsonlari bo'lgan bolalar o'qishga o'z otanasining yoki boshqa qonuniy vakillarining roziligiga va tibbiy-psixologik-pedagogik komissiyaning xulosasiga binoan qabul qilinadi.

Ayrim ta'lim tashkilotlariga (oliy ta'lim muassasalariga, akademik litseylarga, Prezident, ijod, ixtisoslashtirilgan maktablar va boshqalarga) o'qishga qabul qilish tanlov asosida amalga oshiriladi.

Davlat oliy ta'lim va professional ta'lim muassasalariga o'qishga qabul qilish davlat granti va (yoki) to'lov-shartnoma asosida amalga oshiriladi.

Chet ellik fuqarolarni O'zbekistonning davlat ta'lim muassasalariga qabul qilish to'lov-shartnoma asosida (bundan davlat granti ajratilgan hollar mustasno) amalga oshiriladi.

Davlat ta'lim muassasalariga o'qishga qabul qilish tartibi Vazirlar Mahkamasi tomonidan belgilanadi.

Nodavlat ta'lim tashkilotlariga o'qishga qabul qilish tartibi ushbu ta'lim tashkilotlari tomonidan belgilanadi.

Oliy ta'lim muassasalariga davlat granti asosida o'qishga qabul qilish parametrlari Prezident tomonidan belgilanadi.

Oliy ta'lim muassasalariga o'qishga qabul qilish chog'ida imtiyozli kontingent uchun qo'shimcha qabul parametrlari belgilanadi.

Ta'lim to'grisidagi yangi qonun O'zbekistonda yangi Uyg'onish davri ,ya'ni Uchunchi Renessans poydevorini yaratish yo'lidagi dastlabki qadamdir.Xususan qonunda belgilab berilgan vazifalarni amalga oshirish uchun bugungi kunda farzandlarimiz tarbiyasida asosiy bo`gin bo`lgan maktabgacha ta`lim tizimini isloh qilish yo`nalishida bolalarni maktabgacha ta`lim muassasalariga qamrab olish darajasini 100% ga yetkazish bu nafaqat zamonaviy davlat bog`chalari qurish ,balki

oilaviy maktabghacha ta`lim muassasalari sonini ham orttirishga alohida e`tibor qaratilmoqda.

Maktablarning moddiy tehnik ba`zasini mustahkamlash ,iqtidorli o`quvchilar uchun Prezident maktablari , ixtisoslashtirilgan maktablar sonini orttirish ,milliy o`quv dasturini ishlab chiqish ,darsliklar mazmuni va sifatini oshirish chora-tadbirlari ishlab chiqilmoqda.Oliy ta`lim muassasalariga qabul kvotalarini orttirish ,nufuzli mahalliy va xorijiy oliy ta`lim muassasalarining filiallarini ochish orqali mamlakatimizda kadrlar salohiyati darajasini oshirishga erishish, ishdan ajralmagan holda ta`lim olish imkoniyatlarini yaratsih ,masofaviy ta`lim tizimini keng yo`lga qo`yish kabi masalalarni hal etish chora –tadbirlarini belgilashni oldimizga maqsad qilib olindi va allaqachon qonunda ko`rsatib o`tilgan vazifalar bo`yicha yo`l –haritalari tuzilib amaliy ishlar olib borilmoqda. Ta`limni rivojlantirish ,yoshlarni har tomonlama barkamol bo`lib voyaga yetishishlari uchun ajratilgan har qanday sarmoya , imkoniyat kelajak avlodni farovon turmush kechirishi zamonaviy yangi O`zbekistonni barpo etilishi uchun hizmat qiladi.

### **Foydalanilgan adabiyotlar:**

1 Toshkent davlat yuridik universiteti,Ixtisoslashtirilgan filiali Xususiy-huquqiy fanlar

kafedrasi mudiri Dilfuza Abdullayevaning Zamin.uz saytida 29.09.2020 yilda elon qilingan maqolasi

2. “O`zbekiston Respublikasi ta`lim to`g`risidagi qonuni “ Toshkent sh., 2020-yil 23-sentabr, O`RQ-637-son

3.Shavkat Miromonovich Mirziyoyev –Toshkent “O`zbekiston “nashriyoti ,2021

4. shaxsiy izlanishlar

**ФИО автора:** Avazbadalov Shavkat Muratovich

Andijon Davlat universiteti jismoniy madaniyat fakulteti o'qituvchisi

Andijon shahar, O'zbekiston respublikasi

**Название публикации:** «KICHIK YOSHDAGI BASKETBOLCHILAR BILAN ISHLASH USLUBIYATLARI»

*Annotatsiya: Maqolada kichik yoshdagi basketbolchilar bilan ishlash uslubiylari to'g'risida ma'lumotlar keltirilgan*

*Kalit so'zlar: Kichik yoshdagi basketbolchilar, taktika, jismoniy tarbiya va sport*

Yoshlarimiz sog'lom hamda go'zal turmush kechirish, egallagan kasbi bo'yicha doimiy ish o'rniga ega bo'lish, mas'uliyatni o'z zimmasiga olish, insoniy qadr-qimmatini kamsitishga yo'l qo'ymaslik, qisqacha aytganda, komillikka erishish uchun intilmoqdalar.

Bolalar va ayollar sportini rivojlantirish bo'yicha davlat dasturlari asosida amalga oshirilayotgan ishlar, jismoniy tarbiya va sportni yuksaltirishda alohida ahamiyatga ega. Shuning uchun jismoniy tarbiya va sport bilan faol shug'ullanish uchun, yoshi, jinsi, kasbi, tayyorgarlik darajasi qanday bo'lishidan qat'i nazar, barcha imkoniyatlar mavjud.

Ijtimoiy-iqtisodiy sohalarning barcha jabhalariga yangi texnika va texnologiyalarning keng joriy qilinishi, turmush farovonligining oshishiga va jismoniy mehnat ulushining ancha qisqarishiga, faol harakatlarning pasayishiga olib kelmoqda.

O'zbekiston hududida basketbol 1913-1914-yillarda tarqala boshlaganligi haqida ma'lumotlar bor. Ammo, o'lkamizda basketbol faqat 1920-yillardan keyingina chinakamiga rivojlana boshladi. 1920-yilning sentyabr oyida Andijon shahrida jismoniy tarbiya yo'riqchisi I.Blutskiy boshchiligida ayollar basketbol jamoasi tashkil etiladi. Qizlar unga «Sokol» («Lochin») nomini berishgan edi. O'yin tashabbuskorlari bo'lib opa-singil T. va I.Mixaylovalar, I.Voronkova, Z.Torokova, L.Dzvenskaya, A.Abramova, D.SHaporenko va boshqalar jonbozlik ko'rsatgan edilar. 11-12 yoshlilar. Bu yoshdagi bolalar uchun ularning tana a'zolari va tizimlari

rivojlanishida nisbatan mo'tadillik kuzatiladi. Bu yoshda markaziy asab tizimi plastik ekanligi, yurak-tomir tizimi qisqa muddatli, uzoq davom etmaydigan tezlik zo'riqishlariga chidamliligi, jismoniy sifatlarni rivojlanishi lozim darajada ekanligi tufayli bolalarda zarur ko'nikmalarini shakllantirish uchun qulay sharoit mavjud bo'ladi.

Shuni esda tutish kerakki, bu yoshda hali skelet suyaklari yetarli darajada mustahkam bo'lmaydi, paylar egiluvchan va cho'ziluvchan bo'ladi. Mushaklar nisbatan sust rivojlangan: yirik mushaklar yaxshiroq rivojlangan va mayda mushaklar kam rivojlangan bo'ladi.

Bunday vaziyat hisobga olinmasa (ya'ni mashg'ulotlar noto'g'ri tashkil etilsa va mashqlar noto'g'ri tanlansa), ko'krak qafasi va umurtqa pag'onasi shaklini o'zgarishiga uchrashi, gavda rasoligi buzilishi mumkin. Bu yoshdan o'pka hali yetarli darajada rivojlanmaganligi sababli nafas olish apparatining funksional imkoniyatlari cheklangan bo'ladi.

Yuklanish kuchayib borgan sari tomir urishi va nafas olish ancha tezlashib ketib, asta-sekinlik bilan asliga qaytadi. Bu yoshdagi bolalarning funksional imkoniyatlari cheklangan bo'ladi. Mashg'ulotlarda har tomonlama jismoniy tayyorgarlikka alohida e'tibor beriladi.

SHu maqsadda xilma-xil vositalardan foydalaniladi. Bu vositalar qanchalik ko'p bo'lsa, qo'yilgan vazifalar shunchalik muvaffaqiyatli bajariladi. Murakkabligi turlicha bo'lgan har xil ko'nikmalarining ko'p hosil qilinishi, yana yangi-yangi ko'nikmalarini shakllantirish vazifasini osonlashtiradi. Bolalarning yosh xususiyatlariga qarab vujudga keltiriladigan qulay sharoitlarining yana biri bu yoshdan egiluvchanlik-bukiluvchanlik hamda chaqqonlik-epchillik mashqlarining kuchli ta'sir qilishidir.

SHuning uchun akrobatik mashqlarga e'tibor berish kerak. Bu mashqlarni uloqtirish mashqlari bilan, to'pni turli yo'nalishlar bo'ylab uzatish mashqlari bilan qo'shib bajarish lozim. To'siqlardan oshib o'tish mashqlari yaxshi natija beradi. Ularda har xil murakkab mashqlar qo'llash, turli anjomlardan foydalanish lozim. SHunday mashqlar tufayli harakatlar muvofiqligi yaxshilanadi, turli murakkab sharoitlarda

(tayanib turilgan va tayanch bo'lmagan hollarda) o'z gavdasini boshqara olish mahorati ortib boradi.

Kuch ko'rsatkichlari 11-12 yoshli bolalarda hali juda kichik bo'ladi. SHuning uchun, avval, boshdaniq mashg'ulotlarga tezlik-kuch tavsifidagi mashqlar, sakrash mashqlari kiritilishi lozim (dastlab, turgan joydan sakrash mashqlari bajariladi, keyinchalik, harakat qilib turib buyumlarsiz sakrash mashqlariga o'tiladi, so'ngra ip bilan sakraladi, va, nihoyat, alohida-yakka to'siqlardan sakrab o'tish mashqlari yopiladi). Bu mashqlar tez charchatib qo'yishini hisobga olib, bolalarga oz-ozdan mashq qildiriladi, mashqlar orasida faol dam olish daqiqalari uyushtiriladi. Mashq texnikasini o'rganish vaqtida asosiy vazifa usullar tizilmasini to'g'ri o'zlashtirishdan iborat bo'ladi. Bu yoshda usullar qismlarini va ularning aniq bajarilishini talab qilib bo'lmaydi. Har bir usul avvaliga alohida-alohida o'raladi.

Buning uchun maxsus tarzda vujudga keltirilgan sharoitlar ishga solinadi. Mashqlar aniq o'ziga xoslik kasb etishi kerak. Buning uchun sheriklarni turli shaklda safga turg'izib, ularga bitta usulning o'zini turli holatlarda bajarish taklif qilinadi. Mashqni bajarayotgan vaqtda o'quvchidan o'z joyini, ko'rib xotirlab mo'ljal olish talab qilinadigan har xil qo'shimcha harakatlar ham bajariladi.

Taktik ko'nikmalarini shakllantirish vaqtida, dastlab, uni hal qilish usullari ko'rsatib beriladi. Faqat oradan ancha vaqt o'tgach, o'quvchi o'ziga ko'rsatib beradigan dastlabki vazifalarni uddalay olganidan keyingina, unga taktik topshiriq tanlash, bu ishda o'z tashabbusini ko'rsatish huquqi beriladi.

13-14 yoshliklar. Asosiy vazifa – bolalarni sport faoliyatiga jalb etish. Bo'lajak mohir sportchini tayyorlashning bu davri juda muhim davr hisoblanadi. CHunki bu yoshda kichik basketbolchilarning yosh–jins xususiyatlari va ularning rivojlanishi o'quvchilarda harakat malaka va ko'nikmalarini shakllantirish. Ularda qobiliyat va mayllarni namoyon etish bo'yicha aniq maqsadni ko'zlagan holda ish olib borish uchun g'oyat katta imkoniyat yaratib beradi.

#### **FOYDALANILGAN ADABIYOTLAR:**

- 1.Kots YA.M. Fiziologiya cheloveka. M.:, - 1985 g.
- 2.Sodiqov K.S. O'quvchilar fiziologiyasi va gigienasi. Toshkent:, - 1992 y.

3. Antropova M.V., Kozlov V.I. Normalizatsiya uchebnoy nagruzki shkolnikov. M.: - 1988 g.
4. Bezrukix M.M. Regulyasiya xronotropnoy funktsii serdca u shkolnikov I – IV klassov v protsesse uchebnykh zanyatiy. Vozrastnye osobennosti fiziologicheskikh sistem detey i podrostkov. M.: - 1981 g.
5. Qasimov A.Sh., Rasulev O.T., Ismatullayev X.A. Basketbol. O'quv qo'llanma. Toshkent, 1986-y.
6. Rasulev O.T. Basketbol. Oliy o'quv yurtlari uchun darslik. Toshkent, 1998y.
7. Rasulev O.T., Sokolova N.D., Ismatullayev X.A. Basketbol. Ixtisos kursi bo'yicha dastur. Toshkent, 1993-y.
8. Sokolova N.D., G'aniyeva F.V., Ismatullayev X.A. Basketbol. Ma'ruzalar to'plami. Toshkent, 2001-y.

**ФИО авторов:** Bakhromjon Adhamovich Otakulov Phd.

Docent of Fergana Polytechnic Institute

Mirzakhmedov Fayzullo Pazliddin o'g'li

Assistant of Fergana Polytechnic Institute

**Название публикации:** «PRODUCTION OF BINDING MATERIALS BASED ON METALLURGICAL SLAG»

**Annotation:** *Currently, the main consumer of metallurgical slag is the cement industry. More than 90% of blast furnace slag used annually is used for portland cement and slag-portland cement*

**Keywords:** *blast furnace slag, ferrochrome, colored portland cement, alumina cement*

Currently, the main consumer of metallurgical slag is the cement industry. More than 90% (mli.t) of blast furnace slag used annually is used for portland cement ia slag-portland cement.

Other types of metallurgical slags that are more promising for the cement industry include: ferrochrome, non-ferrous Portland cement clinker, nickel and copper, raw materials, cement mixture used as a ferrous component, active mineral additive; ferroalloy-produced aluminum alumina slags are used as a raw material for the secondary re-melting of aluminum and its hardening - alumina cement and ultra-fast-setting portland cement.

The slag binder can be divided into the following main groups; slag-portland cement, sulphate-slag, lime-slag, slag-alkali binder. The most important of them is Portland cement, the total volume of production in the CIS exceeds 25%.

Clinker-free binder slag is characterized by low cost, uncomplicated technology, relatively high construction and technical properties.

Portland cement. The chemical composition of blast furnace slags allows them to be used in the production of clinker as a raw material mixture instead of clay and carbonate component parts.

When the amount of  $Al_2O_3$  (5 ... 7%) in the slag is small, corrective additives are added to bring the silicate modulus of the raw material to the desired level. At present,



various concretes are developed and used in construction from binders and fillers used on the basis of metallurgical slag.

Slag can be considered as a partially recycled product. They can contain  $\text{CaO}$  in the form of two calcium silicates as one of the minerals of cement clinker, including when bonded with various chemical compounds. The use of blast furnace slag ensures high efficiency of raw material preparation boilers and fuel economy. The use of blast furnace slag instead of clay reduces the lime content of the component by 20%, the specific consumption of raw materials and fuel in the production of clinker by the dry method is reduced by -10 ... 15%, as well as the efficiency of the boiler increases by 15%.

**Referens:**

1. To‘laganov A.A., Kamilov X.X., Vohidov M.M., Sultonov A.A. Zamonaviy qurilish materiallari, buyumlari va texnologiyalari. O‘quv qo‘llanma, Toshkent, TAQI, 2014. \_\_\_\_ b.
2. Абдукаримов Б. А. и др. Способы снижения аэродинамического сопротивления калориферов в системе воздушного отопления ткацких производств и вопросы расчета их тепловых характеристик //Достижения науки и образования. – 2019. – №. 2 (43).
3. Xalimjon o'gli S. J. et al. INFLUENCE ON DURABILITY OF CONTACT ZONE OF WORKING JOINT TIME OF THE ENDURANCE OF A NEW CONCRETE //EPRA International Journal of Environmental Economics, Commerce and Educational Management. – 2021. – Т. 8. – №. 5. – С. 1-2.
4. Adhamovich O. B., Saydi-axmadovich Y. B. EFFECT OF POLYMERY MONOMORES ON THE STRENGTH OF OLD AND CONCRETE CONCRETES.

**ФИО авторов:** Bakhromjon Adhamovich Otakulov Phd.

Docent of Fergana Polytechnic Institute

Mirzakhmedov Fayzullo Pazliddin o'g'li

Assistant of Fergana Polytechnic Institute

**Название публикации:** «FACTORS AFFECTING THE PROPERTIES OF CONCRETE MIX»

***Annotation:** The properties of concrete mixes depend on their structure, the properties of their constituents*

***Keywords:** blast furnace slag, physically and chemically bound wate, air bubbles, capillary forces*

The amount of physically and chemically bound water in the concrete mix also changes during the gyration of the cement, which is usually observed with an increase in the relative surface area of the solid. In freshly prepared cement paste, the amount of such water is 3-5%, and by the time of solidification it increases to 25% of the total water content. The main amount of water in the cement paste is located in the environment between the grains, the size of the pores and gaps can vary from 1 to 50mkm and more. As a result of capillary forces and gel formation during the gyration of cement, water in the intergranular environment is physicochemically bound to the cement stone. . It is only free water that has the greatest effect on the mobility of cement paste.

Depending on the ratio of aggregate to cement paste, the concrete mix can be divided into three main types (Figure 1). Each of these types is distinguished by its properties and behavior in the molding of concrete and reinforced concrete structures. The grains of filler in the structure of the first type are separated by a considerable distance from each other and do not interact with each other at all. The grains only affect the area the cement paste touches. The sum of their effects is directly proportional to the amount of filler grains and their specific surfaces.

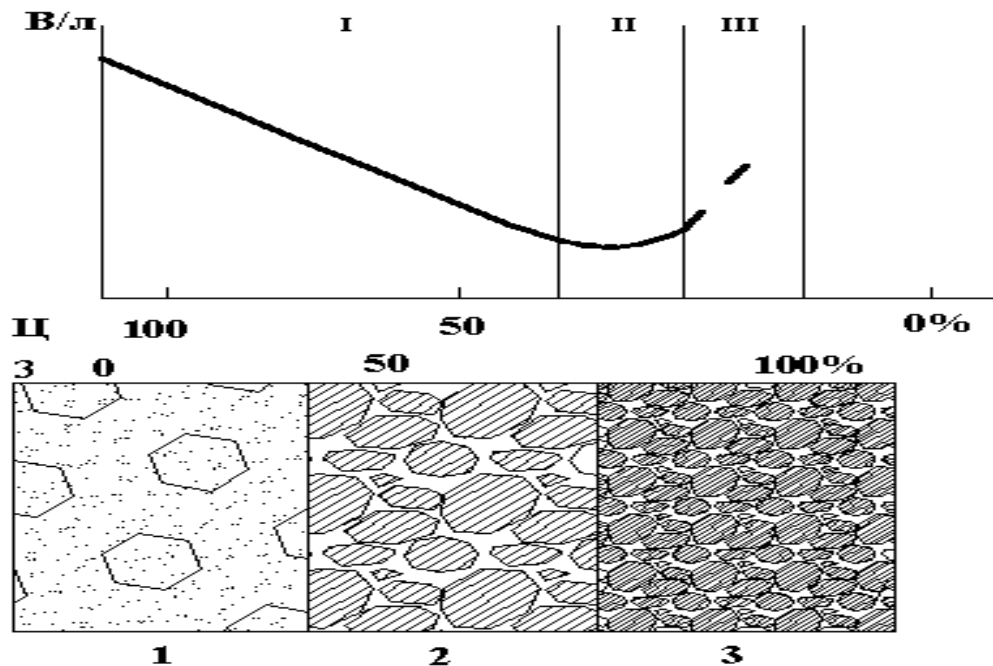

**Figure 1. Compositional types of concrete admixtures and their effect on the viscosity ( $\nu$ ) in a flat mobile mix.**

*With I-floating filler; II- with densely packed filler; III-large porous, with a lack of cement paste. ( $V/l$ -water / liter)*

In the second type of structure, the cement paste is less, it only fills the porosity between the grains of the filler, and as if rubbed on the grains, the thickness of the cement particles corresponds to 1-3 diameters. Under these conditions, the individual filler grains block each other in the spheres of influence - friction occurs between the filler grains. To give the mixture mobility (as in the first type) as described above, the first type is brought to the properties of the structure due to a more intense effect or a change in  $S / T_s$ .

In the third round structure of the concrete mix, the cement paste is low, it only covers the surface of the filler grains in a very thin thickness, partially filling the pores between the grains.

The transition from one type of structure to another takes place one by one as the amount of filler increases. The first transition first covers the entire concrete dough in small volumes and in series. During the transition from the second structure to the third

structure (in the process where the cement paste is insufficient to fill the pores between the fillers) a large amount of air is added when mixing or spreading the concrete mixture. Such a structure can be said to belong to the second type. As the amount of cement paste decreases, the size of the incoming air and air bubbles increases, resulting in irregularities and cracks. Such a structure belongs to the third type.

As a result of successive changes in the structural behavior of the concrete mix, the boundaries between the different structures are relative. These limits can be significantly pushed by changes in the mobility of the cement and aggregate, concrete mix, molding methods, and other factors.

Typical concrete mixes belong to the second type of structure. Such structures are distinguished by their high efficiency and allow to obtain a non-layered concrete mix with a given mobility with minimal cement consumption.

***Referens:***

1. U.A.Gaziev, D.SH.Qodirova. Qorishmalar va betonlarga qo'shimchalar., o'quv qo'llanma, T., TAQI, 2016.
2. У.А.Газиев, Д.Ш.Қодирова. Добавки в растворные и бетонные смеси. Т., учебное пособие, Т., ТАСИ, 2014.
3. Баженов Ю.М. Технология бетонных и железобетонных изделий. М.Стройиздат. 1987.
4. Akramov X.A., Nuritdinov X.N. Beton va temir-beton buyumlari ishlab chiqarish texnologiyasi. Darslik. T. 2011.

**ФІО авторів:** Bakhromjon Adhamovich Otakulov Phd.

Docent of Fergana Polytechnic Institute

Mirzakhmedov Fayzullo Pazliddin o'g'li

Assistant of Fergana Polytechnic Institute

**Название публикации:** «CONSTRUCTION ACCESSORIES IN CONSTRUCTION ACCELERATORS»

**Annotation:** *In the construction of monolithic construction in the concreting of concrete and precast reinforced concrete structures, in some cases there is a need to accelerate the growth of the strength of the laid concrete*

**Keywords:** *monolithic construction, concrete hardening, porous aggregates*

When concreting concrete and precast concrete structures in monolithic construction, there is a need to accelerate the growth of the strength of the laid concrete in some cases. The goal is to shorten its holding time before removing it from the mold and then to speed up the construction process. To do this, the efficient use of electrolytes are additives that accelerate the hardening of concrete and the retention of concrete mixes. The use of additional accelerators in reinforced concrete and precast concrete technology has a significant effect.

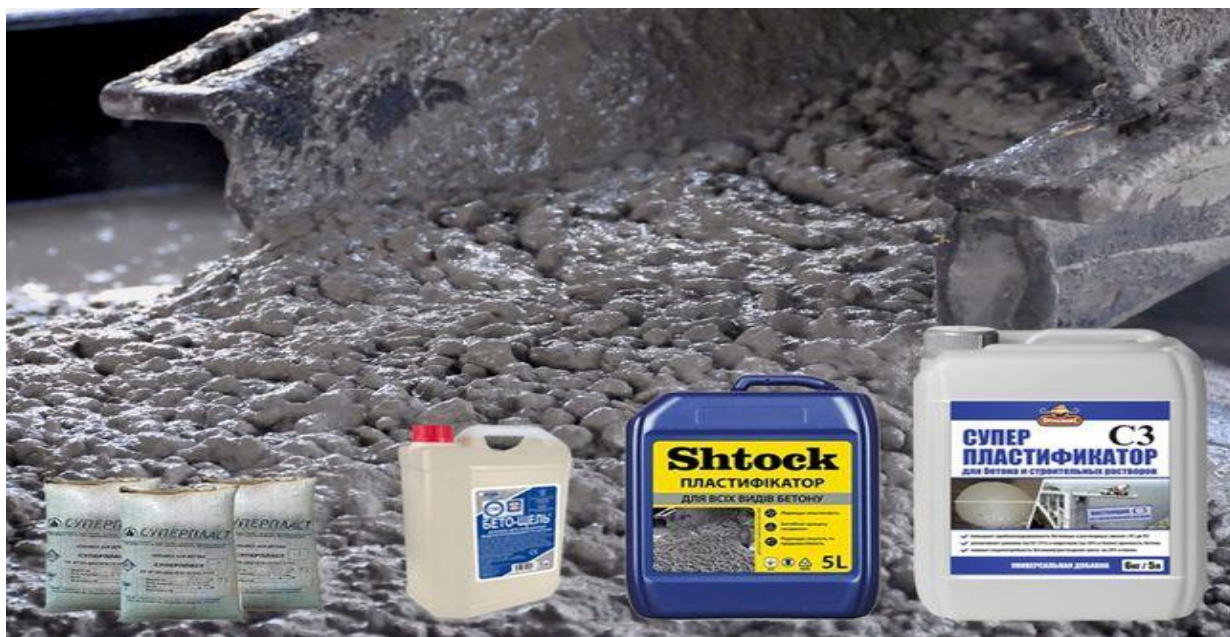

*Figure 1. Plasticizers*

The shortening of the retention time of cement and the intensification of its hardening are considered relevant both for concrete with normal-moisture hardening, as well as for heat-treated concrete, and not only for dense but also porous aggregates.

For prefabricated structures, for prefabricated structures, except for heat treatment, hardening accelerators additives reduce the retention of molds and thus reduce the amount of molds required, which means that the production area required to hold the metal, as well as the molded products shortens.

The use of additives that accelerate the hardening and retention of structural and reinforced concrete products, precast concrete in the factory allows to reduce the heat treatment time. This reduces the rotation of the molds heating equipment

***Referens:***

1. U.A.Gaziev, D.SH.Qodirova. Qorishmalar va betonlarga qo'shimchalar., o'quv qo'llanma, T., TAQI, 2016.
2. У.А.Газиев, Д.Ш.Қодирова. Добавки в растворные и бетонные смеси. Т., учебное пособие, Т., ТАСИ, 2014.
3. Баженов Ю.М. Технология бетонных и железобетонных изделий. М.Стройиздат. 1987.
4. Акрамов Х.А., Nuritdinov X.N. Beton va temir-beton buyumlari ishlab chiqarish texnologiyasi. Darslik. T. 2011.

**ФИО автора:** Sattorova Nafisa Zukrillaxonovna

Tashkent region Ahangaron city 3rd comprehensive school English teacher

**Название публикации:** «PHONETIC CHARACTERISTICS OF ENGLISH»

***Annotation** – This article scientifically covers the phonetic features of the English language. The rules were cited and scientifically explained.*

***Keywords** – sound structure of the language, phonetic rules, classification of English sounds, pronunciation features, intonation coloring.*

If the organs of speech (tongue, lips, teeth, alveoli) close up so that they completely block the passage for air, then we pronounce the occlusive consonant. Such consonants are also called explosive, since a small explosion is heard when the speech organs are opened. The consonants [p, b, t, d, k, g] belong to the stop plosive sounds. If air passes out through the nasal cavity, then such occlusive sounds are called nasal sounds. Examples of nasal occlusive sounds are [n, m, ŋ]. If the organs of speech do not close completely, but leave a narrow passage - a gap for air, then we pronounce a slit consonant. In English, slit sounds are [θ, p, s, z, h, f, v, w, r, j, l]. Among the consonants, there are slotted sounds. They are called so because the opening of the barrier occurs slowly; the complete obstruction passes into the slit. These are the sounds [t, d]. An obstruction in the path of exhaled air can be formed by various organs of speech. If the lower lip approaches the upper lip, then labial consonants appear. These are the sounds [p, m, w]. If the lower lip touches the upper teeth, then such consonants are called labiodental. These are the sounds [f, v]. If the tip of the tongue is between the lower and upper front teeth, then the interdental consonant is pronounced: [θ, p].

English consonants [t, d, l, s, z] are alveolar, since the tip of the tongue touches or rises to the alveoli, in contrast to Russian, dental consonants, since the end of the tongue rises to the inner surface of the upper teeth. According to the work of the vocal cords, deaf and voiced consonants are distinguished. When pronouncing voiceless consonants, the glottis is opened and the exhaled air passes

through the larynx silently. With voiced consonants, the vocal cords are drawn together and tense. The exhaled air causes them to vibrate, resulting in a voiced consonant sound. In English, voiced sounds include: [b, v, g, d, z, l, m, n, r], voiceless sounds - [k, p, s, t, f, θ, h].

To classify vowels, various positions of the tongue relative to the hard palate are considered, as well as which part of the tongue is involved in articulation and how high the back of the tongue rises to the hard palate. Vowels of the front row are distinguished, when the tip of the tongue rests against the base of the lower teeth, and the back of the tongue is quite close to the hard palate: the vowel [i:].

If the tongue is pulled back and the tip of the tongue is lowered, and the back of the tongue is raised to the soft palate, we pronounce the back vowels: the English sound [a:]. The quality of the vowel depends on the tension of the muscles of the speech organs: the more intense the articulation, the clearer and brighter the sound. Accordingly, a distinction is made between tense and non-tense vowels. For example, the English vowel [i:] is pronounced with more tension than [i]. Thus, we see how diverse the phonetic structure of the English language is. But much also depends on the correct pronunciation and its features, which is described in the next section of this work. In English, articulation, i.e. pronunciation of vowels is almost unaffected by consonants. The vowel sound is the leading one in articulation. In this regard, it is recommended to combine as many different consonants as possible with the vowel when setting the English pronunciation. So, we examined the features of the pronunciation of English sounds. The next skill needed is to label them in writing. This is what the next section is about. Transcription Transcriptions are special characters that represent actual spoken speech sounds. The need to master transcription is due to the discrepancy between spelling and pronunciation in English. There are a large number of words that have either unreadable letters or exceptions to the rule. In the English pronunciation system, there are 48 sounds, therefore, there are 48 transcription symbols. Two vertical dots after the vowel in the transcription indicate the longitude of the sound.



Having studied the literature on this topic, we can formulate some conclusions. And the first thing I would like to draw your attention to is the definition of phonetics. Phonetics is a branch of linguistics that studies the sounds of speech and the sound structure of the language. In phonetics, categories such as the classification of sounds, their pronunciation, logical stress and intonation are considered. The purpose of the work was realized, since the most significant and necessary phonetic rules and features were identified in it. Having studied this topic, I deepened my knowledge in this area and turned my attention to some aspects that were unknown to me before starting work. In the future, I plan to study the methodology of teaching English in primary and secondary schools. The materials of this research work can be useful to all people who are just starting to learn the language, as well as to everyone who wants to deepen their knowledge of the phonetic features of this foreign language.

#### **REFERENCES**

1. Bondarenko L.P. Fundamentals of English phonetics. Flint, 2009 - 152 p.
2. Galatenko N.A. English transcription, Axis - 89, 2009 - 160 p.
3. Ginter K.P., Kanter L., Sokolova M.A. Practical phonetics of the English language, VLADOS, 2008 - 382 p.
4. Demina T.S. Enjoy English: Let's Speak Right. GIS, 2002 - 144 p.  
Kolykhalova O.A. Learn to speak English. Phoenix +, 2008 - 254 p

**ФИО авторов:** Axtam Akramovich Qosimov

Senior Lecturer, Department of “Metrology, standardization and quality management”,  
Namangan Institute of Engineering and Technology, Uzbekistan

Azim Rasulovich Abdullayev

Assistant, Department of “Metrology, standardization and quality management”,  
Namangan Institute of Engineering and Technology, Uzbekistan

**Название публикации:** «EXPLORATION OF PHYSICAL AND MECHANICAL  
PROPERTIES OF TERRY TISSUE»

***Annotation:** This article identifies the production indicators of fur textile products based on a comparative analysis of their physical and mechanical properties. The study examined the effect of changes in the factors influencing the process of tissue formation on the properties of the hair towel product.*

***Keywords:** multi-layered fabric, terry towel, physical physico-mechanical properties, tensile strength.*

Technological sequence of textile production, selection and justification of equipment, calculation of packaging, calculation of waste are given. Similar textures are those in which the percentage of weaving and filling is equal to the ratio of the linear densities of the tan and back yarns to the number of tan and back yarns per 10 cm. Calculations were performed using a tissue design method with the same tissue filling percentage and yield, and the calculation results were presented in Table 1.

Table 1

FINAL SCHEDULE OF TECHNICAL TECHNICAL ACCOUNTS

№	Property Indicators	Unit of measurement	Designed texture	Similar texture
1.	Linear density of the rope: warp weft	teks	14 ГР 20	14 ГР 18,5
2.	Tissue yarn density: warp weft	yarn/dm	270 270	270 283
3.	Binding coefficient	coefficient	3,1	3,1
4.	Tissue filling coefficient	coefficient	0,45	0,45
5.	The width of the finished tissue	sm	150	170
6.	Raw tissue width	sm	156	177
7.	The width of the tissue along the blade	sm	165	186,79
8.	Total number of threads	yarn	4455	4784

9.	Weight of body threads in 100 m tissue	kg	6.44	6,93
10.	Weight of back yarns for 100 m weaving	kg	9.06	9,62
11.	Linear density of 1 m raw tissue	kg/m	0.16	0,16
12.	Surface density of 1 m <sup>2</sup> of raw tissue	kg/m <sup>2</sup>	0.10	0,093
13.	Percentage of filling on the body	%	40	40
14.	Percentage of filling on the back	%	48	48
15.	General filling of the tissue	%	69	69

In the laboratory, samples of pile tissue were produced on the basis of unwanted factors obtained as a result of technical calculations of similar tissues. Physical-mechanical and consumption properties of the produced tissues were studied in the laboratory. 1) Determination of air permeability of samples. We used the AP-360SM air permeability test device. This equipment is a special device to check the air permeability properties of different types of fabrics. The air temperature in the room should be  $20 \pm 3$  ° C and humidity  $60 \pm 5\%$ . Sample 160x160mm. During the experiment, a nozzle with the desired diameter should be selected based on the thickness of the fabric. When using the equipment, the water level must be at the specified location. The machine is powered by a 220 V power supply with a frequency of 50 Gts.

2) Friction equipment M235 / 3 was used to determine the friction resistance of the samples. In the experimental test, the room air temperature was  $20 \pm 3$  ° C and the humidity was  $60 \pm 5\%$ . The sample sizes are 0.38mm and 0.140mm and are cut using special cutting equipment. During the experiment, the loads to be cast (9 or 12 kPa) should be selected depending on the thickness of the fabric. When pouring the top of the machine, care must be taken to ensure that the metal balls fall correctly.

3) Determine the thermal conductivity of the sample. In this case, the device for testing the thermal conductivity "AW-2". This device is used to check the thermal conductivity of different types of fabrics.

The air temperature in the room should be  $20 \pm 3$  ° C and humidity  $60 \pm 5\%$ . The sample is taken as 300x300 mm. Before starting the experiment, all three heaters of the equipment must be heated to the desired temperature [2].

The experimental test results are included in Table 2.

Table 2

## Experimental results

Variant	Air permeability (mm <sup>3</sup> /s <sup>2</sup> )	Breaking force (N)		Friction resistance (cycle period)
		warp	warp	
Similar woven fabric	85,9	424	10,5	14200

According to the results of the study, the following conclusions were drawn. The tissue samples produced were found to have a tensile strength of 322 N in the body, 526 N in the back, and a reduction of 8.5% in the body and 4.5% in the back after washing.

Table 3

Name Units	Max Load (N)	Max Strain (%)
Warp 1-1	330,750	8,12950
Warp 1-2	321,718	8,62950
Warp 1-3	314,500	9,14950
means average	322,322	8,63617
Weft 2-1	483,000	11,8870
weft 2-2	613,812	13,9980
weft 2-3	480,812	11,2205
means average	525,874	12,3685
Totalmeans average	424,098	10,5023

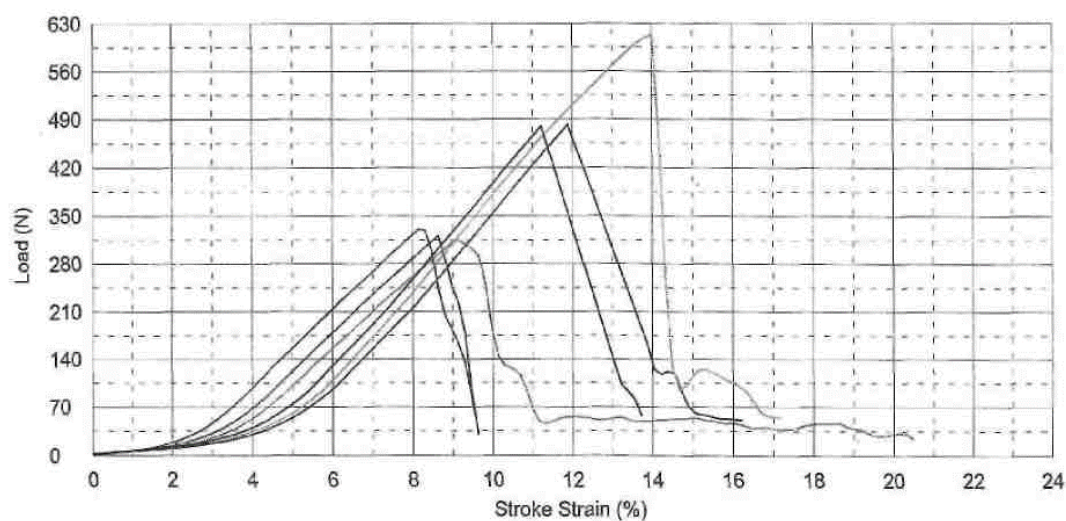

Figure 1. Graphical analysis of the tensile strength of samples

The tear resistance of the fabric along the trunk and back directions, the percentage of elongation of the tear, were plotted.

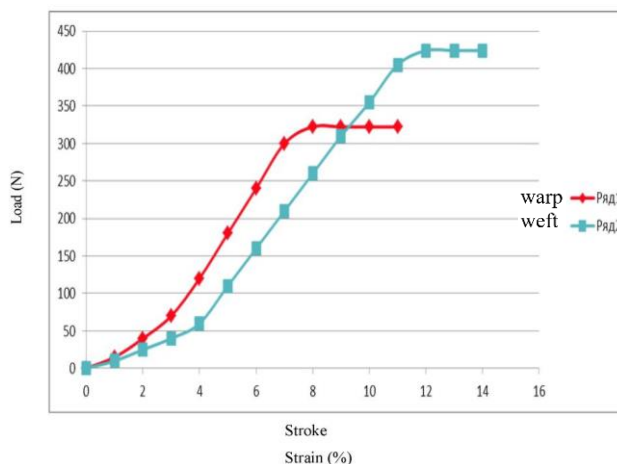

Figure 2. Graphical analysis of tensile strength

Experimental tests showed that the tensile strength of the tissue was 322 N, the elongation was 8.6 %, the tensile strength was 526 N, the elongation was 12.4 %, the tissue was 424 N, and the tensile strength was 10,5 %. Indicators of air permeability and abrasion resistance of similar tissue fully meet the requirements of consumption.

## REFERENCES

1. Е.А.Оников, С.Д. Николаев. “Проектирование технологических процессов ткацкого производство” Москва, Инфор Знание 2007
2. Kosimov, A. A., Bakhriddinova, S. F. K., & Abdulazizov, S. A. O. (2020). Classification Of Terry Products Made Of Natural Fiber. *The American Journal of Engineering and Technology*, 2(11), 133-141. <https://doi.org/10.37547/tajet/Volume02Issue11-21>
3. Atanbayeb Dilmuhammad Каримов Р.К., Mirjamol Mirxojayev Mirkarimovich., Ahtam Qosimov Akramovich, “Анализы качество хлопкового волокна и приборы на тестировании”, НАУЧНО-ТЕХНИЧЕСКИЙ ЖУРНАЛ ФерПИ, 2019/3, 162-163.
4. Kosimov Ahtam Akramovich Abdullayev Ulugbek To'lanboyevich, Mirjamol Mirxojayev Mirkarimovich, Oqboyev Alisher Rasuljanovich, Анализ производство ткань для дублирин из отходов волокнистых материалов гребнечесального системы, НАУЧНО-ТЕХНИЧЕСКИЙ ЖУРНАЛ ФерПИ, 2018/12, спец. вып. № 3, 42-46.
5. Башриддинова Ш Қосимов Ахтам Акрамович, Мирхожаев М, Окбоев А, “Методы определения капиллярности текстильных тканей”, НАУЧНО-ТЕХНИЧЕСКИЙ ЖУРНАЛ ФерПИ, 2018/12, спец. вып. № 3, 166-169.

6. Башриддинова Ш Қосимов Ахтам Акрамович, Маматханова О, “Тўқимачилик материалларини капиллярлигини аниқлаш”, Наманган Халқаро конференция тўплами 2018 йил, 2018/6, 223.
7. Okboyev A.R. Social Network Marketing and Its Development // International Journal of Research in Management & Business Studies (IJRMBS 2020). Vol. 7 Issue 3 July - Sept. 2020. Impact Factor: SJIF 2016= 7.05.ISSN: 2348-6503 (Online) ISSN: 2348-893X (Print) pp. 38-42.
8. Okboyev A.R., O.J.Ashurkulov Directions for the introduction of an integrated quality management system to increase the competitiveness of light industry enterprises // South Asian Journal of Marketing & Management Research (SAJMMR). Vol.10, Issue 11, November 2020 Impact Factor: SJIF 2020= 7.11. pp. 107-10.
9. Qosimov Axtam Akramovich, Abdullayev Ulug'bek To'lanbayevich, Abdulazizov Shokirjon Abdurashid O'g'li, Hasanboyev Abdurasul Hasanboy O'g'li, “[Mathematical Modeling Of Moisture Properties Of Terry Tissue](#)”, ISSN–2642-7478, Published: May 31, 2021 | Pages: 94-99

**ФИО автора:** Гулбахар Бекниязова.

Ўзбекистон давлат санъат ва маданият институти

НУКУС филиали

«Режиссура ва актёр махорати» кафедраси катта ўқитувчиси

**Название публикации:** «ҚЎҒИРЧОҚ ТЕАТРИ ТАРИХИДАН»

**Аннотация:** Ушбу мақолада кугирчок театрининг тарихи, кугирчок театри мактаблари, Қўғирчок театри санъатининг ажойиб, таъсирчан турлари хақида ва спектаклларни дунёга келишида режиссер, рассом, бастакор, қўғирчок устаси, актёрлар бирдамлиги хақида суз этилади.

**Аннотация:** Статья об истории кукольного театра, школах кукольного театра, прекрасных, впечатляющих видах искусства кукольного театра и единстве режиссера, художника, композитора, кукловода, актеров в рождении спектаклей.

**Annotation:** An article about the history of the puppet theater, puppet theater schools, the beautiful, impressive forms of puppet theater art and the unity of the director, artist, composer, puppeteer, actors in the birth of performances.

**Калит сузлар:** Қўғирчок, театр, санъат, овоз, бадий, жозоба, режиссёр, актёр, томошабин, машк, хотира, талаффуз.

**Ключевые слова:** Кукла, театр, искусство, художественный, грация, режиссёр, актёр, зритель,

**Keywords:** Doll, theater, art, artistic, grace, director, actor, spectator.

Қўғирчок театрининг туғилиш ва шаклланиш жараёнлари эса бир неча ўзгача йўсинда бўлиб ўтган. Қўғирчок театрининг тарихи ҳам минг йилликлардан иборат бўлиб, энг қадимги даврларга бориб тақалади. Қўғирчок театри дунёнинг исталган ерида учрайдиган санъат туридир. Бу санъат чамаси,

ибодат маросимлари билан боғлиқ ҳолда туғилган бўлиши керак, бинобарин, қарийб барча макону – манзилларда қўғирчоқ театрининг илк шакллари диний мавзу билан боғлиқ. Аммо халқ қўғирчоқ театрининг тарихи ҳам ундан кам эмас. Халқ қўғирчоқ театри пайдо бўлган чоғиданоқ одамларни кулдириш ва уларга завқ беришни ўзининг асосий мақсади деб билган. Эҳтимол, шунинг учун дунёдаги барча халқларнинг қўғирчоқ театри асосий қаҳрамонлари маъно – моҳияти билан бир – бирига ўхшашиб кетади. Уларнинг исмлари миллий, яъни Англияда – Панч, Францияда – Полишинел, Германияда – Каспир, Россияда – Петрушка, Туркияда – Қоракўз, Ўзбекистонда – Качал Полвон ва ҳоказолар. Аммо уларнинг ҳаммаси топқирликда, қизиқликда, доноликда, енгилмасликда, ҳақиқатгўйликда гўё бир ота – онанинг фарзандларидек. Уларнинг барига ҳушчақчақлик, ҳар қандай мураккаб вазиятлардан йўл топиб чиқиб кетиш хос хусусият. Уларнинг тили равон, образли, ҳамма тушуниб етадиган тилдир.

Давлатимиз миқёсида илгари сурилаётган ҳар томонлама, ҳеч кимдан кам бўлмаган фаровон ҳаёт қуриш учун интилаётган халқимизнинг маданияти ва санъатининг порлоқ истиқболи эртанги кун ҳаммамизга юклатиладиган қўғирчоқ театри мактабининг қандай кирраларини чуқур ўрганишимиз ўзлаштиришимиз, ижодимизга татбиқ қилишимиз зарур?

Қўғирчоқ театри - бу шунчаки томоша, шунчаки эрмак ўйин эмас, балки бутун бир халқнинг фалсафаси, дини, адабиёти, қўғирчоқ, фольклори, тасвирий санъати ва албатта тиллари билан чамбарчас боғлиқ бўлган муҳим тарихи бадий ҳодисадир.

Қўғирчоқ театри санъатининг ажойиб, таъсирчан турларидан биридир. Унинг жозибadorлиги, томошавийлиги қандайдир содда гўзаллиги «мўъжизали» табиатга эга эканлигидадир. Дарҳақиқат жонсиз, забонсиз, оддий қўғирчоқлар воситасида инсон ҳаёти, муносабатлари, ахлоқи, одатларини бадий ҳаққоний ва жозибали қилиб намоиш этиш мўъжизага ўхшайди. Қўғирчоқбоз бамисоли мўъжизакордир.

Қўғирчоқ театрининг шарти шу-қасбни севсанг, овозинг жарангдор ва маҳоратинг зўр бўлса ҳохлаган ролингни ўйнайвер. Истеъдодинг, ижодий



ҳароратинг ва шавқинг бўлса бас! Иккитагина кўғирчоқбоз муваффақияти билан кўплаб қаҳрамонли катта спектаклни намоиш қилиш мумкин. Бугунги кунга келиб, кўғирчоқ актёрларини етиштириб берувчи Ўзбекистон давлат санъат институтида маҳорат предмети билан бирга кўғирчоқ технологияси ҳам алоҳида ўрин тутди. Бунда устозларимиз актёр маҳорати дарсида кўпроқ кўғирчоқнинг техник мукамаллигини ва ундан баҳра оладиган даражада ижодий эркинликни тامينлаш, таъсирчанлик қудратини ошириш, кўғирчоқ театри санъати ижрочилигида янги қирраларни кашф этиш ва забт этиш, ифодалаш ва ижро имкониятларини ранг-баранглигини мустаҳкамлаш ва бойитиш, диққат, ирода қудратини мустаҳкамлаб бориш, жонсиз предмет билан ошно бўла билиш, уни севиш, чуқур ҳис эта билиш, бетакрорлик, хотирани чиниқтириш машқлари, талафузнинг тозалиги, овоз жарангини созлаш машқлари кабиларга алоҳида эътибор берган ҳолда иш олиб борилади.

Хуллас, спектаклларни дунёга келишида режиссер, расом, бастакор, кўғирчоқ устаси, актёрлар бирдамлиги, якдиллиги шундай номоён бўлиб турибди. Актёр, режиссёр билан томошабин ўртасидаги кўприк ҳисобланади. Режиссёр асарнинг яхши кўйгани билан актёр ижроси ҳам бўлса, спектакль яхши чиқмайди. Режиссёр спектакль кўйишда бринчи навбатда актёр танлашда адашмаслиги керак. Спектаклда ҳамва нарса ўз ўрнида бўлса муаллиф нима демоқчи бўлганини ўзбек кўғирчоқ театри усталари кўнгилдагидек яратиш, томошабинга етказиб бера оладилар.

Кўғирчоқ театри актёри драматик театр актёрига қараганда ўзи яратаётган бадиий образни, ўзи жонлантираётган персонажни кўриб, кузатиб бориш имкониятига эга. Уни ҳаракати, танаси кўғирчоқ актёрнинг доимий нигоҳида. Бирок, унинг нигоҳи ҳаётдагидек табиий, рўпарадан туриб эмас, балки пастдан ўзининг бошидан юқорига қараб қадалган бўлади. Зотан ширма баландлиги чегараси кўғирчоқнинг оёқлари турадиган таянч майдон, актёр эса пастдан юқорига қараб туриб, қўлқопли, тростли кўғирчоқларни, тепага қараб ўзининг ўйнатади. Ана шу персонаж унинг эгаси – кўғирчоқбозга қанчалик ноқулай, нотабиий вазиятда кўринмасин, томошабинга ғоят табиий, бадиий жозибадор ва

ишонarli ҳолда намоён бўлиши керак. Ушбу суратда қўғирчоқнинг томошабинга ва қўғирчоқбоз актёрга кўриниш вазияти акс эттирилган. Маълум бўлишича қўғирчоқ унинг оёқлари тагида, ёки бошдан пастда туриб бошқараётган актёрга – пастдан, ёндан, орқадан ёки пастдан, ёндан – олдидангина кўришиб табиийликка зид бўлар экан. Бу ширма остида бошқариладиган шароитдаги ҳолатдир. Агар қўғирчоқ планшет устида очик усул билан бошқарилса тепадан–орқадан, ёки орқадан–ёндан кўринади. Қўғирчоқни актёр томонидан кўринишининг бошқа йўналишлари, нуқталари ҳам бўлиши мумкин. Ҳаммаси қўғирчоқнинг турига ва бошқарув услубига боғлиқдир.

Қўғирчоқ театрининг шарти шу-касбни севсанг, овозинг жарангдор ва маҳоратинг зўр бўлса ҳохлаган ролингни ўйнайвер. Истеъдодинг, ижодий ҳароратинг ва шавқинг бўлса бас! Иккитагина қўғирчоқбоз муваффақияти билан кўплаб қаҳрамонли катта спектаклни намоиш қилиш мумкин. Бугунги кунга келиб, қўғирчоқ актёрларини етиштириб берувчи Ўзбекистон давлат санъат институтида маҳорат предмети билан бирга қўғирчоқ технологияси ҳам алоҳида ўрин тутди. Бунда устозларимиз актёр маҳорати дарсида кўпроқ қўғирчоқнинг техник мукамаллигини ва ундан баҳра оладиган даражада ижодий эркинликни тامينлаш, таъсирчанлик қудратини ошириш, қўғирчоқ театри санъати ижрочилигида янги қирраларни кашф этиш ва забт этиш, ифодалаш ва ижро имкониятларини ранг-баранглигини мустаҳкамлаш ва бойитиш, диққат, ирода қудратини мустаҳкамлаб бориш, жонсиз предмет билан ошно бўла билиш, уни севиш, чуқур ҳис эта билиш, бетакрорлик, хотирани чиниқтириш машқлари, талафузнинг тозалиги, овоз жарангини созлаш машқлари кабиларга алоҳида эътибор берган ҳолда иш олиб борилади.

Фойдаланган адабиётлар:

1. Ashurova M.H. Qo‘g‘irchoq teatri san’ati aktyorlik maktabi. Darslik–T., 2007
2. T.Smolyakova «Texnologiya izgotovleniya teatralnoy kukli» Uchebnik T.2007.

3. T.Smolyakova «Texnologiya izgotovleniya shirmi, dekoratsiy teatra kukol» Uchebnik T.2011
4. Qodirov M.X. “O‘zbek qo‘g‘irchoq teatri tarixi” Darslik T-2012
5. Mahmudov J., Mahmudova X. Rejissura asoslari. Toshkent: O‘zbekiston milliy ensiklopediyasi, 2008. .
6. Qoraboyev U.X. O‘zbek xalqi bayramlari. – Toshkent: Sharq, 2002..
7. Usmonov R.I. Rejissura. – Toshkent: Fan, 1997.
8. Abdullaev D., Usmonova L. Qo‘g‘irchoq boshqarish asoslari (qo‘g‘irchoq teatrida simli qo‘g‘irchoq). – Toshkent: Turon – Iqbol, 2011.

**ФИО автора:** Юсупбаев Махмут Гаипбаевич

Ўзбекистан Мәмлекетлик Көркем-өнер хәм Мәденият Институты Нөкис филиалы  
оқытыўшысы

**Название публикации:** «ҚАРАҚАЛПАҚСТАНДА ХҲЖЖЕТЛИ  
ФИЛЬМЛЕРДИҢ АЛЫНЫҰЫ ТАРИЙХЫНАН»

Көпшилик театр хәм кино режиссёрлар өз үстинде ислеп тәжирийбе арттырып, өз усылларында китаплар хәм илимий мийнетлер жазып қалдырған. Усы орында К.С.Станиславский, В.Немирович-Данченко, В.Мейерхольд, Л.Кулешов, С.Эйзенштейн, А.Довженко, М.Ромм, С.Юткевич, Г.Козинцев, Л.Трауберг киби уллы режиссёрлардың итибарлы шығармаларын еслеп өтиў дурыс болады. Олардың шығармалары композициясы жағынан түрлише болғаны менен де пикирлер бир мақсетте тамашагөй ушын туўры жол ҳаққында сөз етиледи. Бунда көркем-өнер тараўында басып өткен жолларының өзине тәнлиги әмелий хәм теориялық тәжрийбелерден келип шығып жазылған мийнетлерин айтып өтсек болады.

Ўзбекистан Республикасы ғәрезсизликке ерискенли берли көркем-өнер тараўында соның ишинде кино тараўында жүз берип атырған жаңалықлар хәм кино тараўына деген итибарды айрықша есапқа алып өтсек арзыйды.

Ўзбекистан Республикасы Президенти Ш.М.Мирзиёевтиң 7-август 2017-жылғы ПК-3176-санлы «Миллий кинематографияны және де раўажландырыў ис-илажлары ҳаққында»ғы қарары, сондай-ақ Ўзбекистан Министрлер Кабинетиниң 2017-жылғы 28-декабрдеги 1030-санлы «Ўзбеккино Миллий Агентлиги искерлигин шөлкемлестириў бойынша қосымша ис-илажлар ҳаққында»ғы қарары<sup>27</sup> сыяқлы ҳүкиметлик ҳүжжетлердиң мәмлекетлик дәрежедеги дыққат итибардың арқасында кино тараўында үлкен өзгерислер жүз бермекте.

Қарақалпақ киносы да өзиниң сағасын ҳүжжетли фильмлерден алған.

Қарақалпақстан Республикасы халық хожалығы әдебият хәм көркем-өнериниң тез пәт пенен өсип киятырғанлығын есапқа ала отырып хәм қарақалпақ халқының өмирин кинематографияда хәр тәрәплеме сәўлелендирип барыў мақсетинде Ўзбекистан Республикасы Министрлер Кеңесиниң кинематография бойынша Мәмлекетлик комитетиниң 1970-жыл 19-февралдағы 45-санлы қарары менен Нөкисте Ўзбекистан ҳүжжетли хәм Илимий көпшилик фильмлер киностудиясының Қарақалпақстан филиалы ашылды.

Өз алдына хожалық есабындағы кәрхана сыпатында киностудия 1970-жылдың 1-апрелинен өз жумысын баслады. Дәслепки жыллары киностудия жылына 4 фильмди қарақалпақ тилине аўдарыў Қарақалпақстан киножурналының 4 санын хәм 2 ҳүжжетли фильм суўретке алыў жоба етип белгиленди.

---

<sup>27</sup> Ўзбекистан Республикасы Президенти Қарары .Амиударья 3- 2018 3- бет

Буннан алдын қарақалпақ халқының турмысы, экономикасы, саясаты хәм маданияты турмысын суўретлеўши толық метражлы хўжетли фильми 1937-жылы экранға шыққан еди (режиссёр Д. Васис, операторы А.Зилберник, А.Рахманов)<sup>28</sup>.

1949-жылдан баслап Қарақалпақстанда бурынғы аўқамның түрли жерлеринен кинематографистлер келип, соның ишинде Ташкенттен келген кино тараўының дөретиўшилери тәрәпинен хәр түрли жанрдағы темаларда кино ленталар суўретке алына баслады. Белгили өзбек халқының уллы кино шебери Малик Қаюмовтың қоллап қуўатлаўы арқасында Қарақалпақстанда бир қанша кино шеберлери жетилисип шықты. Солардың бири Малик Қаюмовтың шәкирти Қарақалпақ киносының тырнағын қалап кеткен кинодокументалист оператор хәм режиссёр Нағмет Дәўқараев болып табылады<sup>29</sup>.

Белгили жазыўшы хәм драматург Муратбай Нызанов Москва қаласына барып, Мосфильм киностудиясы архивинен 1959-жылы суўретке алынған «Арал балықшылары» («Рыбаки Арала») атлы кинолентасын Қарақалпақстанга алып келип, ондағы фильм қахарманлары менен танысқанында фильмде ойнаған жергиликли актёрлардан бирде-биреўин танымағанлығын яки болмаса Қарақалпақстанда жасаўшы жергиликли актёрлардың ойнамағанлығын айтады<sup>30</sup>.

Қарақалпақстанда кино тараўы, соның ишинде хўжетли фильмлердиң раўажланыўы мине усындай өзимизде жетисип шыққан жергиликли авторлардың хәм режиссёрлардың өз үстинде көбирек мийнет еткенлигиниң арқасында жүзеге келип атыр. ХХ әсирдиң 70-ши жыллардың орталарында Қарақалпақ киноискусствосы тез пәт пенен раўажланды. Бул дәўир әсиресе 1975-жылы Нөкисте хўжетли фильмлердиң республикалык фестивалы өткерилиўи хәм усы кинофорумда Қарақалпақ киношыларынан «Абдуллаев шыңы» (режиссёр – оператор Н. Даўқараев) фильминиң «Ең жақсы хўжетли фильм» дипломына мияссар болыўы менен айрықша есте қалды. Киностудияның Қарақалпақстан филиалының хызметкерлери менен биргеликте тек мәмлекет көлеминде емес, ал шет ел сапарында да болып, республиканың мәдений турмысына байланыслы фильмлер жаратты. Режиссёр оператор Н.Даўқараевтың Югославиядағы «Ушырасыўлар» фильминиң ерискен жетискенлиги буның айқын дәлили бола алады.

Өзбекстан хўжетли хәм Илимий көпшилик фильмлер киностудиясының Қарақалпақстан филиалының бир катар көркем хәм хўжетли фильмлери ҒМДА хәм шет елдерде дыққатқа сазаўар болды. Солардан «Аралқум» хўжетли фильми (автор С.Еременков, О. Абдурахманов, тексти Черниченко, оператор Ш. Максудов) Макачкалада өткерилген 1988-жылғы 3-Путкилроссиялық конкурсқа қатнасып, «Ең жақсы хўжетли фильм» дипломы менен сыйлықланды. Сол жыллардағы филиалдың ерискен жетискенликлери Қарақалпақстанда өз алдына киностудия ашыўға мүмкиншилик жаратты.

<sup>28</sup> Ахмедов Б. Кино Карақалпақстана. Тошкент. 2011. С. 4.

<sup>29</sup> Ахмедов Б. Кино махорат поғоналари. Тошкент. 2010. 4-5-бб.

<sup>30</sup> Автордың дала жазылары. 2021 ж. № 4 Информатор: М.Нызанов, Нөкис қ.

Қарақалпақстанда кино пайда болып, көркем-өнер сыпатында раўажланғанлы берли онша көп ўақыт өтпеген болса да, бул тараўда көп мийнет исленди. Уллы бабаларымыздың ақыл парасаты хэм көркем шеберлиги менен дөретилген бийтәкирар шығармалар халқымыздың бийбаха байлығы болып есапланады.

#### Пайдаланған әдебиятлар хэм дәреклер.

1. Мирзиёев Ш.М. Өзбекистан Республикасы Президентиниң Карары.// Әмиуўдәрья. 2018. № 3.
2. Ахмедов Б. Кино Қарақалпақстана. Ташкент. 2011.
4. Ахмедов Б. Кино махорат поғоналари. Ташкент. 2010.
5. Юсупбаев М. Дала жазыўлары. 2021 ж, № 4. Информатор: М. Нызанов, Нөкис қ.

#### РЕЗЮМЕ

1970-жыл Нөкисте Өзбекстан хўжетли хэм Илимий көпшилик фильмлер киностудиясының Қарақалпақстан филиалы ашылды. 1949-жылдан баслап Қарақалпақстанда бурынғы аўқамның түрли жерлеринен кинематографистлер тәрәпинен хәр түрли жанрдағы темаларда кино ленталар суўретке алына баслады. Олардың жәрдеми менен Қарақалпақстанда бир қанша кино шеберлери жетилсип шықты. Солардан Қарақалпақ киносының тырнағын қалаған кинодокументалист оператор хэм режиссёр Нағмет Дәўқараев өзбек халқының белгили кино шебери Малик Қаюмовтың шәкирти болып табылады. Қарақалпақ киношылары тәрәпинен алынған бирқанша хўжетли фильмлер республикалық хэм халықаралық кинофестивалларда айрықша дипломлар менен сыйлықланды.

#### Резюме

В 1970 году в Нукусе открылось Каракалпакское отделение Узбекской студии документальных и научно-популярных фильмов. Начиная с 1949 года, кинематографистами из разных уголков бывшего Советского Союза в Каракалпакстане начали снимать фильмы самых разных жанров. С их помощью в Каракалпакстане вырос ряд кинематографистов. Среди них режиссер-документалист и основоположник каракалпакского кино Нагмет Даукараев – ученик известного узбекского кинематографиста Малика Каюмова. Ряд документальных фильмов каракалпакских кинематографистов отмечен специальными дипломами республиканских и международных кинофестивалей.

#### Summary

In 1970th, the Karakalpak branch of the Uzbek studio of documentary and popular science films was opened in Nukus. Beginning in 1949, filmmakers from different parts of the former Soviet Union in Karakalpakstan began filming films of various genres. With their help, a number of filmmakers have grown up in Karakalpakstan. Among

them is Nagmet Daukaraev, a documentary filmmaker and founder of Karakalpak cinema, a student of the famous Uzbek cinematographer Malik Kayumov. A number of documentary films of Karakalpak filmmakers were awarded special diplomas of republican and international film festivals.

**ФИО автора:** Nurmatova Feruza Umarjonovna

Namangan viloyati, Pop tumani 52-sonli umumiy o'rta ta'lim maktabining Boshlang'ich sinf o'qituvchisi

**Название публикации:** «BOSHLANG'ICH SINIF O'QISH DARSLARI JARAYONIDA PEDAGOGIK TEXNOLOGIYALARNI QO'LLASH USULLARI»

*Annotatsiya: Ushbu maqolada boshlang'ich sinf o'qish darslari jarayonida pedagogik texnologiyalarni qo'llash usullari borasida ma'lumotlar keltiriladi.*

*Kalit so'zlar: Ifodali o'qish, ta'lim metodlari, (matnni to'g'ri, tushunib, tez (me'yorida) o'qish) va adabiy o'qish, "Aqliy hujum", "Tarmoqlash", "Guruhlar bilan ishlash", "Blis texnologiyasi", badiiy o'qish.*

Hozirgi kunda ta'lim sohasida erishilgan yutuqlari saqlagan holda, bir xillikdan, bir qolipga tushib qolishdan saqlanmoq zarur. Ta'limning kishi xotirasini rivojlantirishga asoslangan turidan inson tafakkurini har tomonlama rivojlantirish, o'quvchilar egallagan bilimlarni amaliyotda qo'llash, ularda amaliy ko'nikma va malakalar hosil etishga qaratilgan turiga o'tishga harakat qilish shu kunning talabi. Shunga erishilsagina vatanimiz kelajagi bo'lgan yosh avlod tarbiyasi oldiga qo'yilgan vazifa oqilona hal etilishi mumkin.

Ta'lim metodlarini to'g'ri tanlash va ulardan o'rinli foydalanish - ta'lim samarasini ta'minlashga yordam beradi.

Boshlang'ich sinf o'qish darslarida asosan she'rlar, masallar, ertaklar, hikoyalar, afsonalar, maqol va topishmoqlar, ilmiy-ommabop asarlar o'qib o'rganiladi. Tabiiyki, ularning har biri o'ziga xos shakl, uslub va mazmunda yaratiladi. Shuning uchun ham har bir janrga mansub asarlarni o'ziga xos usulda o'qib o'rganish taqazo qilinadi.



Badiiy asarni izohli o'qishga yaqin bo'lgan metodlardan biri ijodiy o'qishdir. Atoqli metodist olim N. I. Kudryashov ijodiy o'qish metodi tarkibiga quyidagi ish usullarini kiritadi:

a) o'qituvchilarning badiiy matnni sharhlab o'qishi hamda o'quvchilarning asarni to'g'ri va imkon qadar yanada chuqurroq, emotsional idrok etishlarini ta'minlash maqsadini ko'zda tutuvchi so'zi:

b) o'qilgan asardan o'quvchilarning bevosita olgan taassurotlarini chuqurlashtirish maqsadiga ega bo'lgan va ularning diqqatini matnning muhim g'oyaviy va badiiy,

axloqiy, ijtimoiy-siyosiy muammoning qo'yilishi;

d) o'qituvchining asar o'qilganidan keyin o'quvchilarning asarni tadqiq etish jarayonida tug'ilgan badiiy kechinmalarini faollashtirish maqsadini ko'zda tutuvchi

Ko'rinadiki, ijodiy o'qish izohli o'qishdan farqli o'laroq, to'g'ridan to'g'ri matn mohiyatini ochishga ijodiy yondashishni taqozo etadi.

**Ifodali o'qish.** Boshlang'ich ta'lim tizimida mantiqiy o'qish (matnni to'g'ri, tushunib, tez (me'yorida) o'qish) va adabiy o'qish mukammal o'zlashtirilganidan song ifodali o'qishga o'tiladi. U yod olingan she'riy asarlarni ifodali o'qishni ham o'z ichiga oladi. Ifodali o'qishning muvoffaqiyati o'quvchilarning asar mazmuni, g'oyaviy-badiiy xususiyatlari haqida muayyan tushunchaga ega bo'lishlari bilan bog'liq.

Ifodali o'qish intonatsiya – ohang yordamida asarning g'oyasi va jozibasini to'g'ri, aniq, yozuvchi niyatiga mos ravishda ifodalay bilishdir. Ifodali o'qish adabiyotni aniq va ko'rgazmali o'qitishning dastlabki va asosiy shaklidir”, deb ta'kidlaydi metodist olim M. A. Ribnikova. Demak, “Ifodali o'qishning asosiy vazifasi asarning mazmunini va emotsionalligini intonatsiya orqali o'quvchilarga ko'rgazmali qilib ko'rsatishdir. Ifodali o'qishning asosiy tamoyili o'qiladigan asar go'yasi va badiiy qimmatini chuqur tushunishdir”

**Badiiy o'qish.** Badiiy o'qish ifodali o'qishning yuksak bosqichi hisoblanadi. Unda soz san'atining barcha komponentlari ishtirok etadi. U o'quvchidan asar ruhiga batamom kirishni, san'atkorona o'qishni talab etadi. Badiiy o'qishda asar qahramonlarining ruhiy holati, kechinmalari to'la anglab yetilgandagina ta'sirchanlikka erishish mumkin. Badiiy o'qishga tayyorgarlik ko'rishda aktyorlarning audio-video tasmlarga yozilgan ijrolaridan foydalanish yaxshi samara beradi.

Badiiy o'qishning muvoffaqiyatini ta'minlaydigan omillardan biri tanlab o'qishdir. Masalan, X.To'xtaboyevning "Hassa" hikoyasi bilan tanishish jarayonida Qobil boboning savollariga Shavkatning javoblari yoki S. Anorboyevning "Bahs" hikoyasidagi epizodi yuzasidan o'qituvchi topshirig'iga ko'ra mazkur o'rinlarni tanlab qayta o'qilishi natijasiga ushbu asarlarning badiiy-estetik qimmatini chuqurroq o'zlashtirishga erishiladi.

**Izlanish metodi.** Bu metod asardagi voqea va tafsilotlar asosida o'quvchilarga savol-topshiriqlar tuzishda, qahramonlarga baho berishda keng qo'llanilgan usuldur.

O'qish darslarida reproduktiv metod keng qo'llaniladi. Xo'sh bu usulni qachon qo'llash mumkin.

Bu usullar o'quvchilarning yangi tushuncha, hodisa va qonunlarni bilishdagi ijodiy faolliklari darajasini baholash asosida qismlarga ajratiladi. Reproaktiv usullar o'quvchilarning o'quv materiallarini mustahkamroq eslab qolishlarini ta'minlash, bilishga doir faoliyatni bevosita boshqarish, kamchiliklarni tez aniqlash uchun amaliy ko'nikma va malakalarni tarkib toptirish maqsadida qo'llaniladi.

Reproaktiv usullar - o'quv materialining mazmuni, asosan, axborot harakterida bo'lsa, amaliy harakatlarning usullarini ta'riflash, o'quvchilarning bilimlarini mustaqil qidirib olib bilishlari uchun juda yangi hisoblansa, vaziyatlarni hal qilish uchun tayyor holda induktiv va deduktiv usullar qo'llaniladi. Ayniqsa, deduktiv o'qitishga talab va e'tibor kuchaydi. Bu usulda tafakkur qilish katta samara beradi. Induktiv yoki deduktiv usullarni qo'llash o'rganilayotgan mavzu mazmunini

ochishning ma'lum mantig`ini - xususiyydan umumiyga yoki umumiydan xususiyyga o`tishni tanlashni anglatadi.

Bu usulda tafakkur qilish katta samara beradi. Reproduktiv usulda o`quvchilar ilgari yoki yaqinda egallagan bilimlarini qo`llaydi. Masalan, o`qituvchi dastlabki darslarda o`zi asar matnini qismlarga bo`ladi, yozuvchi yoki shoirning aytmoqchi bo`lgan muhim fikriga o`quvchilar diqqatini jalb qiladi, uni aniqlab ko`rsatadi, o`quvchilar bilan birga tasvir vositalariga yuklatilgan ma`noni ochib, o`quvchilarga ko`maklashadi. Bularning bari o`quvchilar uchun bir ko`rsatma vazifasini o`taydi. Shundan so`ng o`quvchilar o`qituvchining ko`rsatmalari yordamida yuqorida ko`rsatib o`tilgan vazifalarni o`zlari mustaqil ravishda bajaradilar.

Yuqorida ta`kidlangan metodlardan tashqari, boshlang`ich sinf o`qish darslarida zamonaviy pedagogik texnologiya sullaridan “Aqliy hujum”, “Tarmoqlash”, “Guruhlar bilan ishlash”, “Blis texnologiyasi”, “FSMU texnologiyasi” kabilardan ham foydalanish yaxshi samara beradi.

Shuni ta`kidlab o`tish kerakki, har bir darsda qanday metoddan foydalanish, darsda qanday usullarni qo`llash o`qituvchi o`qituvchi tomonidan oldindan belgilab olinishi va puxta ishlab chiqilishi lozim.

Boshlang`ich sinfda dars jarayonida motivlarni rivojlantirish muhim ahamiyatga ega. O`qituvchi o`quvchilarning o`quv-bilish faoliyatlarini tashkil etishda motivlarga ko`proq e`tibor berishi o`quvchilarning bilim egallash jarayonining samaradorligini ta`minlaydi.

O`qituvchi dars loyihasini tayyorlar ekan, maqsadni oydinlashtirishi va shu maqsad asosida o`quvchilarning o`quv-bilish faoliyatlarini shunday tashkil etishi lozimki, belgilangan maqsad to`liq amalga oshsin.

Darsda pedagogik texnologiyalarning metodlaridan foydalanish, o`quvchilarni bilimlarini kengaytirish o`qituvchidan katta mahorat talab etadi. U dars ishlanmasida boshqaruv yo`llarini belgilab oladi. O`z faoliyati va o`quvchilar faoliyatini tashkil etish yo`llarini, o`quvchilar bilimini nazorat etish yo`llarini aniq ishlab chiqadi. Ta`lim

natijasini tekshirib, maqsadning nechog'li amalga oshganini aniqlaydi va keyingi loyihani tuzishda korrektilovkalar kiritib, yo'l qo'yilgan xato-kamchiliklarni bartaraf etadi. O'qish darslarini tashkil etishda o'qituvchidan quyidagilar talab qilinadi:

Mustahkamlash-umumlashtirish darslarining maqsadi esa o'quvchilarning bo'lim yuzasidan o'rgangan bilimlarini mustahkamlash, umumlashtirishga xizmat qiladi, bundan tashqari o'quvchilar bilimini nazorat qilishga ham xizmat qilishi mumkin. Shuning uchun ham bunday darslar loyahasini qiziqarli yoki noan'anaviy tarzda ishlashga e'tibor qaratilsa ancha samarali bo'ladi.

### **Adabiyotlar:**

1. Tolipov O', M.Usmonboyeva. Pedagogik texnologiya: nazariya va amaliyot. T. 2005-yil.
2. Ziyomhammadov B., Tojiev M. Pedagogik texnologiya. T., 2009-yil
3. Sh.Fuzalov va boshqalar Ona tili 3-sinf,, T.:“O'qituvchi”, 2019-yil
4. R.Ikromov va boshqalar Ona tili 4-sinf,, T.:“O'qituvchi”, 2017-yil
5. Xoliqova M. Ta'lim texnologiyalaridan foydalanish // Boshlang'ich ta'lim, 2009

**ФИО автора:** Otemiradova Nazokat Rejepovna

an English teacher of Khorezm region, Yangibazar district, school # 30

**Название публикации:** «GRAMMAR GAMES MOTIVATION IN TEACHING ENGLISH»

***Annotation:** This article is English grammar rules and games, Grammar organizes the vocabulary and as a result we have sense units. This plurality of meaning is characteristic of the present time and is the source of confusions in the discussion of grammar as part of the education of children.*

***Keywords:** Motivation, English, rules grammar, communication, language, linguistic, speech.*

Grammar organizes the vocabulary and as a result we have sense units. There is a system of stereotypes, which organizes words into sentences. But what skill does grammar develop? First of all it gives the ability to make up sentences correctly, to reproduce the text adequately. (The development of practical skills and habits). The knowledge of the specific grammar structure helps pupils point out the differences between the mother tongue and the target language. The knowledge of grammar develops abilities to abstract systematize plural facts.

Grammar is the system of a language. People sometimes describe grammar as the "rules" of a language; but in fact no language has rules\*. If we use the word "rules", we suggest that somebody created the rules first and then spoke the language, like a new game. But languages did not start like that. Languages started by people making sounds which evolved into words, phrases and sentences. No commonly-spoken language is fixed. All languages change over time. What we call "grammar" is simply a reflection of a language at a particular time.

Do we need to study grammar to learn a language? The short answer is "no". Very many people in the world speak their own, native language without having studied its grammar. Children start to speak before they even know the word

"grammar". But if you are serious about learning a foreign language, the long answer is "yes, grammar can help you to learn a language more quickly and more efficiently." It's important to think of grammar as something that can help you, like a friend. When you understand the grammar (or system) of a language, you can understand many things yourself, without having to ask a teacher or look in a book.

So think of grammar as something good, something positive, something that you can use to find your way - like a signpost or a map.

Grammar is the structural foundation of our ability to express ourselves. The more we are aware of how it works, the more we can monitor the meaning and effectiveness of the way we and others use language. It can help foster precision, detect ambiguity, and exploit the richness of expression available in English. And it can help everyone--not only teachers of English, but teachers of anything, for all teaching is ultimately a matter of getting to grips with meaning.

In order to understand a language and to express oneself correctly one must assimilate the grammar mechanism of the language studied. Indeed, one may know all the words in a sentence and yet fail to understand it, if one does not see the relation between the words in the given sentence. And vice versa, a sentence may contain one, two, and more unknown words but if one has a good knowledge of the structure of the language one can easily guess the meaning of these words or at least find them in a dictionary.

A command of English as is envisaged by the school syllabus cannot be ensured without the study of grammar. Pupils need grammar to be able to aud, speak, read, and write in the target language.

To develop one's speech means to acquire essential patterns of speech and grammar patterns in particular. Children must use these items automatically during speech-practice. The automatic use of grammar items in our speech (oral and written) supposes mastering some particular skills – the skills of using grammar items to express one's own thoughts, in other words to make up your sentences.

We must get so-called reproductive or active grammar skills.

A skill is treated as an automatic part of awareness. Automatization of the action

is the main feature of a skill.

To form some skills is necessary to know that the process of the forming skills has some steps:

- Only some definite elements of the action are automatic.
- The Automatization occurs under more difficult conditions, when the child can't concentrate his attention on one element of the action.
- The whole structure of the action is improved and the automatization of its separate components is completed.

What features do the productive grammar skills have?

The characteristic feature of the reproductive grammar skills is their flexibility. It doesn't depend on the level of Automatization, i.e. on perfection of skill here mean the original action: both the structure of sentence, and forms of the words are reproduced by the speaker using different lexical material. If the child reproduces sentences and different words, which have been learnt by him as "a ready-made thing" he can say that there is no grammar skill. Learning the ready-made forms, word combinations and sentences occurs in the same way as learning lexis.

Teaching grammar at school using the theoretical knowledge brought some critical and led to confusion. All the grammatical rules were considered to be evil and there were some steps to avoid using them at school.

To form the reproductive grammar skills we must follow such steps:

- Selection the model of sentence.
- Selection the form of the word and formation of wordforms.
- Selection the auxiliary words-preposition, articles, and etc. and their combination with principle words.

We should know that the method by which children are taught must have some effect on their motivation. If they find it deadly boring they will probably become demotivated, whereas if they have confidence in the method they will find it motivating. Child learners differ from adult learners in many ways. Children are curious, their attention is of a shorter duration, they are quite differently motivated in, and their interests are less specialized. They need frequent of activity; they need activities which

are exciting and stimulating their curiosity; they need to be involved in something active.

We shall examine such methods as “The Grammar – Translation Method”, ”The Direct Method”, “The Audio-lingual Method”. And we pay attention to the teaching grammar of the foreign language. We shall comment those methods, which have had a long history.

This method was widely used in teaching the classics, namely Latin, and it was transferred to the teaching of modern languages when they were introduced into schools.

The interactive games in language learning are carried out under the following forms and character according to the usage.

1. practice games
2. discussion games
3. learning vocabulary games

1. The first game I’m trying to practice is called “ What’s your position?”

Here the teacher presents some words and terms with definition or translation. After that they may practice these words on different matching exercises and drills. Next day, the teacher prepares strips with words and definition. Terms are written separately in each strip.

Managing director	Personnel Manager
Executive secretary	Finance director
Sales Representative	Accountant
Production Manager	Receptionist

2. One more interactive game is “ Who am I ?“. Here the following ready— made cards are delivered to each learners. After 3 minutes they are asked to tell by role playing.

3. The game called “ What were you doing when the teacher came in ? ”

Here learners get a situation with pictures. The partners take these cards , after reading the situation they should make up a dialogue.

Your task is to find rhymes to the words on the topic “Seasons”. Each rhyme is 1 point.



Bruit - fruit	rice - ice
Reason - season	ball - fall
Hint - winter	our - flower
Bring - spring	remember - November
Drummer - summer	such - March
Leather - weather	day - May
Bold - cold	soon - June
No - snow	train - rain

## REFERENCES

1. Rogova, G.V., "Methods of teaching English"; M.,1970
2. Harmer, Jeremy, "the practice English language teaching"; London-New York; Longman,1991
3. Fries, Charles Carpenter., "Teaching and Learning English as a foreign language."; The univ. of Michigan press, 1964

**ФИО автора:** Haqberdiyeva Dilnoza Kamol qizi

O'zbekiston Milliy Universiteti 3-bosqich talabasi.

Qozog'iston Respublikasi "Jahon iste'dodlari" uyushmasining "Abay" hamda "Uzdiq aqin" medallari sohibasi.

Qirg'iziston Respublikasi "Qirg'iz shoirlari va yozuvchilari" jamoat fondi a'zosi.

**Название публикации:** «O'SMIR YOSHDAGI PSIXOLOGIK O'ZGARISHLAR»

**Annotatsiya:** Ushbu maqolada o'smir yoshidagi yigit va qizlarda bo'ladigan psixologik o'zgarishlar va ularni rivojlanishda oilaning roli

**Kalit so'zlar:** Psixologiya, o'smir yoshlar, oila, bolalalik, fiziologik o'zgarishlar.

O'smirlik 10-11 yoshlardan 14-15 yoshlargacha bo'lgan davrni tashkil etadi. Hozirgi o'smirlar o'tmishdoshlariga nisbatan jismoniy aqliy va siyosiy jihatdan bir muncha ustunlikka ega. Ularda jinsiy etilish, ijtimoiylashuv jarayoni, psixik o'sish oldinroq namoyon bo'lmokda. Aksariyat o'quvchilarda o'smirlik yoshiga o'tish, asosan, 5-sinflardan boshlanadi. «Endi o'smir bola emas, biroq katta ham emas» - ayni shu ta'rif o'smirlik davrining muhim xarakterini bildiradi. **O'smirlik – bolalikdan kattalikka o'tish** davri bo'lib, fiziologik va psixologik jihatdan o'ziga xos xususiyatlari bilan xarakterlanadi. Bu bosqichda bolalarning jismoniy va psixik taraqqiyoti juda tezlashadi, hayotdagi turli narsalarga qiziqishi, yangilikka intilish ortadi, xarakteri shakllanadi, ma'naviy dunyosi boyiydi, ziddiyatlar avj oladi. O'smirlik balog'atga etish davri bo'lib, yangi hislar, sezgilar va jinsiy hayotga taallukli chigal masalalarning paydo bo'lishi bilan ham xarakterlanadi Bu Yoshda o'smir rivojida keskin o'zgarishlar ro'y bera boshlaydi. Bu o'zgarishlar fiziologik hamda psixologik o'zgarishlardir. Bo'yga o'sish bir tekis bormaydi: qiz-bolalar 5-7 sm o'ssalar, o'g'il bolalar 5-10 sm o'sadilar. Bo'yiga karab o'sish paysimon ilk suyaklarning uzunlashishi va umurtqa qismining kattalashishi hisobiga ro'y beradi.

Og‘iz bo‘shlig‘i va halqumdagi o‘zgarishlar oqibatida tovush tembri ham o‘zgaradi. Bu o‘g‘il bolalarda qiz bolalarga nisbatan ko‘prok darajada sodir bo‘ladi. O‘g‘il bolalarning tovushi vazminrok bo‘lib qoladi, do‘rillaydi.

Garchi bu davrda mushaklar tez sur‘at bilan o‘ssa ham, mustahkamlashsa ham, lekin baribir oyoq va qo‘l suyaklarining o‘sish sur‘ati orqada qoladi. O‘smirlarda bu xususiyat ularning beso‘naqay xatti-harakatlarida, yurish-turishlaridagi qo‘pollikka, katta-katta odim tashlashlariga sabab bo‘ladi. Fiziologik o‘zgarish jinsiy etilishning boshlanishi va bu bilan bog‘liq ravishda tanadagi barcha a‘zolarining mukammal rivojlanishi va o‘sishi, hujayra va organizm tuzilmalarining qaytadan shakllana boshlashida namoyon bo‘ladi. Organizmdagi o‘zgarishlar bevosita o‘smir endokrin sistemasining o‘zgarishlari bilan bog‘liqdir. Bu davrda ichki sekretiya bezlaridan biri gipofiz bezining funksiyasi faollashadi. Uning faoliyati organizm to‘qimalarining o‘sishi va muhim ichki sekretiya bezlarining (qalqonsimon bez, buyrak usti bezi va jinsiy bezlar) ishlashini kuchaytiradi. Natijada bo‘y o‘sishi tezlashadi, jinsiy balog‘atga etish (jinsiy organlarning rivojlanishi, ikkilamchi jinsiy bezlarning paydo bo‘lishi) amalga oshadi. Ko‘krak qafasi ham gavdaning bo‘y o‘shiga nisbatan sekin rivojlanadi. Buning natijasida ayrim o‘smirlarning elkasi, ko‘kragi tor bo‘lib qoladi, bu esa o‘z navbatida kislorod etishmasligiga, nafas qisishiga olib keladi. Kislorod etishmasligi natijasida ruhiy faoliyatga putur etadi. Bu davrda yurak kengayishi bilan qon tomirlari ham yo‘g‘onlashadi. Qon aylanish sistemasining qayta qurilishi, vegetativ nerv sistemasidagi barqarorlik qon aylanishini buzadi va o‘smirda ba‘zi qon bosimining ortishi ro‘y beradi.

Bu davrda ayniqsa jinsiy bezlar faoliyati kuchayadi. O‘smirda ro‘y beradigan biologik-jismoniy o‘zgarish natijasida uning psixik dunyosida tub burilish nuqtasi vujudga keladi. O‘smirlik Yoshida ularning xulq-atvoriga xos bo‘lgan alohida xususiyatlarni jinsiy etilishning boshlanishi bilan izohlab bo‘lmaydi. Jinsiy etilish o‘smir xulq-atvoriga asosiy biologik omil sifatida ta‘sir ko‘rsatib, bu ta‘sir bevosita emas, balki ko‘proq bilvositadir.

O‘smirlik davridagi barcha *nomunosib harakatlar bir onda o‘tib ketadigan xohishlarning* ko‘pligidan va kelib chiqadigan oqibatni nihoyatda yuza tarzda ko‘ra bilishlikdan kelib chiqadi. Deyarli barcha zararli xohishlar oldin zararsiz va engillik bilan amalga oshiriladigandek bo‘lib ko‘rinadigan ko‘ngil ochish tarzidagi ishlardan boshlanadi. Biroq, aslida esa bu ishlarni amalga oshirishga o‘smirlarning imkoniyatlari etmaydi. Bunga shaxs taraqqiyotining tabiiy ehtiyojlari ta’sir qiladi. Agarda o‘smir bolalar faqat bajara oladigan ishlarni qilganlarida edi, ular o‘zlarining psixik xususiyatlarini rivojlantira olmagan bo‘lar edilar. O‘smirlar, o‘zlarining turli xil xohishlarini bevosita qondirishdan bo‘lak narsani ko‘ra olmaydilar va bunday xohishlar xatarli oqibatlarga tomon yo‘llaganda o‘zlarini vaqtida to‘xtatib qola olmasliklari ham mumkin. O‘quvchilarni o‘z xatti-harakatlarining oqibatlarini oldindan ko‘ra bilishga va o‘zlarini tuta bilishga o‘rgatish tarbiyachilarning asosiy vazifasidir.

#### **Foydalanilgan adabiyotlar:**

1. Жабборов С. Шариат, оила ва одоб. // Гулистон. – 1999. – №2.
  2. Иномова М. О. Оилада болаларнинг маънавий-ахлоқий тарбияси. –Тошкент: ТДПУ, 2000. – 152 б.
  3. Маҳкамов С. Ислом дини ва оила тарбияси. – Тошкент: Фафур Фулом, 2000. – 32 б.
- Нажмиддинова К. У. Оила тарбиясида миллий ва умуминсоний ахлоқий маданиятнинг ўрни. – Тошкент: Адолат, 2016. – 224 б.

**ФИО автора:** Nazarova Dilshod Jaksilikovna

Qoraqalpoqston Respublikasi Qonliqo'l tumani 13-sonli umumta'lim maktabining boshlang'ich sinf o'qituvchisi

**Название публикации:** «BOSHLANG'ICH SINFI O'QUVCHILARINI O'QITISHDA PEDAGOGIK TEXNOLOGIYALARDAN FOYDALANISH»

***Annotatsiya.** Ushbu maqolada boshlang'ich sinf o'quvchilarida aqliy faoliyatni shakllantirishning shakllari, metodlari, vositalarini belgilash va pedagogik shart-sharoitlarni aniqlash yuzasidan fikr yuritish. An'anaviy metodlardan noan'anaviy metodlarning farqi va ijobiy hislatlari to'g'risida misollar keltirildi.*

***Kalit so'zlar:** Maqsad, o'qituvchi, o'quvchi, ta'lim, zamonaviy vositalar, an'anaviy va noan'anaviy metodlar, pedagogik texnologiya*

O'zbekistonimizda mustaqillik sharofati bilan barcha sohalarda tub islohotlar amalga oshirildi, iqtisodiy rivojlantirishning o'zbek modeli, kadrlar tayyorlashning milliy dasturi ishlab chiqildi va bosqichma-bosqich amalga oshirilmoqda. Mamlakatimizda ta'lim sohasiga alohida e'tibor qaratilib, kelajak avlodni tarbiyalash borasida zarur shart-sharoitlar, imkoniyatlar yaratilmoqda.

Bugungi kunda dunyo miqiyosida axborot kommunikatsiya tizimining yuksak darajada rivoj topib borayotganligi va bu boshqa sohalar qatorida ta'lim jarayoniga ham kirib kelib, uni yanada sifatli tashkil etishga o'z ta'sirini ko'rsatayotganligi barchamizga ma'lum. Bunday sharoitda inson faoliyatining nazariy va amaliy qirralari ham uzluksiz yangilanib turishi tabiiydir. Pedagogik faoliyat ham alohida va murakkab mehnat turi sifatida bundan mustasno emas. Pedagoglar o'z faoliyatlarida kafolatlangan natijalarni qo'lga kiritishga urinmoqdalar.

XXI asrni olimlarimiz tomonidan axborot texnologiyalari asri deb tan olinganligi pedagogik va axborot texnologiyalari kun sayin barcha sohalarda rivojlanayotgani, jumladan, ta'lim sohasida ham yangi axborot texnologiyalaridan keng foydalanish an'anaviy o'qitish usullaridan ko'ra samarali va yuqori natijalarga olib kelmoqda.

“[Kadrlar tayyorlash milliy dasturi](#)”da ko'zda tutilganidek, pedagogik va taxborot

texnologiyalari, kompyuterlashtirish va kompyuter tarmoqlari negizida ta'lim jarayonini yangi axborotlar bilan ta'minlash rivojlanib bormoqda.

Shuning uchun ham pedagogik texnologiyalarni ta'lim jarayoniga joriy etish, ta'lim samaradorligini oshirish uchun tinimsiz izlanish bugungi kunning ehtiyojiga aylandi. [Barkamol avlodni tarbiyalash](#) – “Ta'lim to'g'risidagi” Qonun va “Kadrlar tayyorlash milliy dastiri”da Respublika ta'lim xodimlari zimmasiga o'ta ma'suliyatli vazifalar yuklangan. Bu vazifani amalga oshirish jarayoni boshlang'ich sinf o'quvchilarini o'qishiga yangicha yondashish, o'qituvchilarni o'z kasbiga va tarbiyalanuvchilarga o'ta ma'suliyatli munosabatda bo'lishni taqozo etadi. Bu dastur yuksak umumiy va kasb-hunar madaniyatiga, ijodiy, ijtimoiy faollikka, siyosiy hamda ijtimoiy hayotda to'g'ri yo'l topa olish mahoratiga ega bo'lgan, istiqbol vazifalarini ilgari surish va hal etishga qodir kadrlarning yangi avlodini shakllantirish, shuningdek, har tomonlama kamol topgan, jamiyatda turmushga moslashgan, ta'lim va kasb-hunar dasturlarini ongli ravishda tanlash va keyinchalik puxta o'zlashtirish uchun ijtimoiy-siyosiy, huquqiy, psixologik-pedagogik va boshqa tarzdagi sharoitlarni yaratishni jamiyat, davlat va oila oldida o'z javobgarligini his etadigan fuqarolarni tarbiyalashni nazarda tutgan pedagogik g'oyani ilgari suradi.

Maktabgacha yoshdagi bolalarning aqliy tarbiyasidagi har qanday nuqsonlarni katta yoshda to'ldirish qiyin va bolaning butun rivojlanishiga salbiy ta'sir ko'rsatmoqda. Bolalarni maktabga tayyorlashda aqliy tarbiya katta ahamiyatga ega. Bilimlar zaxirasini egallash, aqliy faoliyat va mustaqillikni rivojlantirish, intellektual qobiliyatlarni egallash maktabda muvaffaqiyatli o'qishning va kelgusidagi ishlarga tayyorgarlikning muhim shartidir. Aqliy tarbiyaning metodologik asosi - bu haqiqiy dunyoni bilish yo'li shu tarzda amalga oshirilishini ta'kidlaydigan falsafiy bilish nazariyasi: "tirik fikrlashdan mavhum tafakkurgacha va undan amaliyotga o'tish - bu ob'ektiv haqiqatni anglashning dialektik yo'li. "Tafakkurning birinchi bosqichi tirik fikrlashdir, bunda ob'ektlar va hodisalarni bevosita sezgi idrok qilish sezgi va idrok yordamida amalga oshiriladi. Maktabgacha yoshdagi bolalarda hissiy idrok bolalarning atrof-muhit to'g'risidagi bilimlarining asosiy manbai, ularning real dunyo haqidagi bilimlarining dastlabki bosqichidir. Shunday qilib, bolaning aqliy

rivojlanishi atrof-muhitni bevosita sezgi idrok etish bilan boshlanadi (vizual tayyorgarlikka bo'lgan pedagogik talab) Ikkinchi va eng yuqori darajadagi bilim - bu mavhum tafakkur. Sensor idrok tafakkurni aniq, real, "jonli" tasvirlar, faktlar va mavhum tafakkur bilan doimiy ravishda boyitadi, shu asosda tirik fikrlash uchun mavjud bo'lmagan narsalarning xossalari va munosabatlariga kirishga imkon aqsadli faoliyati asosda tirik fikrlash uchun mavjud bo'lmagan narsalarning xossalari va munosabatlariga kirishga imkon beradi. Ob'ektlar, hodisalar, ularning o'zaro munosabatlari bolaga fikrlash orqali ochiladi. Mavhum fikrlash bolaning aqliy kuchlarini iqtisodiy jihatdan sarflash, uning xotirasida bola o'xshash narsalar, yangi ob'ektlar va hodisalarni o'rganish orqali foydalanadigan tasvirlarning butun to'plamini yaratishga imkon beradi. Bola asta-sekin o'zlashtiradigan aqliy operatsiyalar: tahlil qilish, umumlashtirish, tasniflash, "qaror" - bu inson miyasining iqtisodiy faoliyatining namunasidir. Boshlang'ich sinflarda o'qish darslari yuqori sinflardagi o'zbek adabiyoti, tarix, geografiya, biologiya va boshqa fanlarni o'zlashtirish uchun dastlabki asosni yaratadi. Shuning uchun boshlang'ich sinflardagi o'qish darslariga jiddiy e'tibor talab qilinadi. O'qish darslarini talabdagidek olib borish uchun o'qituvchi asosan quyidagilarga e'tibor berishi lozim. 6-10 yoshdagi bolalar bir soatga mo'ljallangan saboqni sabr toqat bilan tinglay olmaydilar. Ularning ruhiy tuzulishi qoyil harakatda, xayoli o'yinda bo'ladi. 10-15 minutdan ortiq davom etadigan gaplarni tinglay olmaydilat. Shu tugayli bu sinflarda ta'lim-tarbiya vazifalari, asosan o'yin, ashula, qisqa muddatli qiziqarli suhbat, hikoyalash va ifodali o'qish orqali amalga oshiriladi.

Ifodali o'qish turli badiiy va amaliy matnlarni puxta o'zlashtirishning muhim metodlaridan biri sifatida o'qituvchi uchun kalit rolini bajaradi. Ifodali o'qish darslarda o'quvchilarning zerikishiga yo'l qo'ymaydi, aksincha, faollashtiradi, badiiy asarlarga qiziqishini kuchaytiradi, adabiyotga havas uyg'otadi.

Xulosa qilib aytganda, Boshlang'ich sinflarda o'qitilayotgan ona tili o'qish darslari adabiyot fanining tarkibiy qismi hisoblanadi. Dasturlarning o'qish va nutq o'stirish bo'limida o'tkaziladigan mashg'ulotlar mazmuniga; o'quvchilarni to'g'ri, ravon, ma'lum darajadagi tezlik bilan ifodali o'qishga o'rgatish; bolaning ona - Vatan, uning

tabiati kishilar mehnatidagi qahramonlik, jasurlik, milliy istiqlol g'oyalarini ular ongiga singdirish kabi bilimlarni boyitish orqali o'quvchilarning bilim, ko'nikma malakalari kengaytiriladi, shakllanadi va mustahkamlanadi

Foydalanilgan adabiyotlar:

1. G'oziyev. E Jabborova. A "Faoliyat va xulq-atvor motivatsiyasi" T. 2003y
2. Bo'tayeva. H "Boshlangich sinf o'quvchilarida aqliy taraqqiyot shakllanishining psixologik xususiyatlari"
3. [A.K Маркова](#). "Формирование мотивации учения: Книга для учителя"
4. Ziyonet



**ФИО автора:** Rahimberdiyev Farhodbek Rustamjon o'g'li

Toshkent moliya instituti magistranti

**ФИО научного руководителя:** Saidov.R

Toshkent moliya instituti. dots

**Название публикации:** «INVESTITSIYA LOYIHALARI BO'YICHA TENDERLARNI TASHKIL ETISH VA BOSHQARISHNING XORIJ TAJRIBASI VA UNI O'ZBEKISTONDA QO'LLASH MASALALARI»

**Annotatsiya.** Ushbu maqolada investitsiya loyihalari bo'yicha tender savdolarini tashkil etish va boshqarish muammolarini yechish, ularning o'ziga xos xususiyatlarini aniqlash, loyihalarni ishlab chiqish va amalga oshirish bosqichlarining optimal yo'llari yuzasidan xorij tajribalarini o'rganish hamda ilmiy asoslangan amaliy taklif-tavsiyalarni berilgan.

**Kalit so'zlar:** tender, investitsiya loyihalari, korrupsiya, samaradorlik, umumfederal qonunchilik, davlat sektori.

## **Kirish**

O'zbekistonda shakllantirilayotgan investitsiya loyihalari bo'yicha tender savdolari mexanizmi, investitsiya loyihalari bo'yicha tender savdolarini xorij tajribasidan farq qiladi. Shu sababli investitsiya loyihalari bo'yicha tender savdolari tashkil etishning samarali mexanizmlarini joriy etishda, uni tashkil etish bo'yicha rivojlangan va rivojlanayotgan mamlakatlar tajribasini o'rganish muhim ahamiyat kasb etadi. Xususan, bu sohada AQSH, Yevropa Ittifoqi, Xalqaro moliya tashkilotlari va boshqa rivojlanayotgan davlatlar amaliyotini o'rganish hamda ularning ijobiy tajribalaridan mamlakatimiz investitsiya loyihalari bo'yicha tender savdolari tizimini shakllantirishda foydalanish muhim ahamiyatga ega.

## **Tahlil va natijalar**

AQSH hukumati mudofaani ta'minlash, ta'lim, shifoxonalar yo'l qurilishi va boshqa umumjamiyat ehtiyojlari uchun investitsiya loyihalari bo'yicha tender

savdolarini amalga oshiradi. AQSHda shtatlar hukumati va mahalliy o‘z-o‘zini boshqarish organlari tovarlar va xizmatlar sotib olish uchun federal hukumatga nisbatan ham ko‘proq loyihalarni amalga oshiradi.

Davlat sektori doirasida tender savdolari AQSHning davlat xaridi sohasidagi faoliyatini umumiy muvofiqlashtirish - Federal xarid siyosati boshqarmasi (Office of Federal procurement Policy) tomonidan amalga oshiriladi. Bu organ - dastlab, Budjetni boshqarish boshqarmasida maslahatchi organ sifatida 1974-yilda tashkil etilgan, 1988-yildan hukumatning doimiy faoliyat yurituvchi organi sifatida faoliyat yuritmoqda.

Federal xarid agentliklari tomonidan amalga oshiriladigan barcha tender savdolari 1984-yilda ishlab chiqilgan davlat xaridi bo‘yicha tender savdolarini tartibga soluvchi qoidalar yig‘indisi (Federal Acquisition Regulation (FAR)) bilan tartibga solinadi. Unda xaridni tashkil etishning barcha bosqichlari – xaridni rejalashtirish, davlat xaridini amalga oshirishni tender savdolarini boshqarish va uni tugallashgacha bo‘lgan barcha bosqichlar o‘z aksini topgan. Federal Acquisition Regulation (FAR) dan ko‘zlangan asosiy maqsad - davlat ehtiyoji uchun investitsiya loyihalar doirasida xaridni amalga oshiruvchi barcha federal agentliklar tomonidan yagona xarid siyosatini amalga oshirish va yagona xarid qoidalaridan foydalanishni ta‘minlashdan iborat. Federal Acquisition Regulation (FAR)ning missiyasi esa, investitsiya loyihalar bo‘yicha xaridni amalga oshirishga bo‘lgan vaqt cheklanganligini inobatga olgan va davlat buyurtmachilarini eng optimal baho va sifat munosabatini ta‘minlagan holda tovar (xizmat)lar xarid qilishdan iborat.

AQSHda markazlashgan manbalar hisobiga moliyalashtiriladigan investitsiya loyihalari doirasida tender savdolari bir necha shakllarda amalga oshiriladi (1-rasm.).



**1-rasm. AQSHda investitsiya loyihalari bo'yicha tender savdolari turlari<sup>31</sup>**

Boshqa mamlakatlar amaliyotida kuzatilmaydigan soddalashtirilgan tartibda amalga oshirish usuli sun'iy ravishda, investitsiya loyihalar doirasida tovar (ish va xizmat)lar xarid hajmini pasaytirish ya'ni mayda qismlarga ajratishda ya'ni shartnoma summasi katta bo'lmaganda 100 mingdan 5 mln. AQSH dollarigacha qo'llaniladi. AQSHda investitsiya loyihalar doirasida tovar (ish va xizmat)lar xaridi sohasiga tegishli bo'lgan barcha qonunchilikni ikki toifaga ajratish mumkin.

Birinchi toifa - umumfederal qonunchilik. Mazkur qonunlar investitsiya loyihalar doirasida tovar, ish va xizmatlar xaridini tashkil etish jarayonini tartibga soladi, federal darajadagi ijroiy organlar vakolatiga tegishli bo'lgan investitsiya loyihalar doirasida xaridning ayrim turlarini amalga oshirish bo'yicha yuridik me'yorlarni belgilaydi.

Ikkinchi toifa - shartnomalar shakli va ularni amalga oshirish bo'yicha maxsus qonunchilik bo'lib, u investitsiya loyihalar doirasida xarid jarayonlarini axborot bilan ta'minlash va uning natijasi tahlilini amalga oshirishni tartibga soladi. AQSHda investitsiya loyihalar doirasida xaridini tashkil etish, davlatning funktsiya va vazifalariga amerikacha yondashuvdan kelib chiqib, uchta asosiy tamoyilga asoslanadi (2-rasm.). AQSHda investitsiya loyihalar doirasida xaridini

<sup>31</sup> Сорокин В. Ю. "Развитие системы международных тендеров в Российской Федерации" Диссертация на соискание ученой степени кандидат экономических наук Москва 2012 с. 291

tashkil etish haqqoniylik asosida tender savdosida ishtirok etayotgan pudratchilar uchun bir xil raqobat muhitini shakllantirishni nazarda tutsa ochiqlik asosida korrupsiyaga qarshi kurashishni, tejamkorlik va samaralilik asosida esa tovar (xizmat)larni talab etilgan sifatda hamda arzon baholarda, xarid etish xarajatlarini minimallashtirishni ta'minlash maqsad qilinadi.

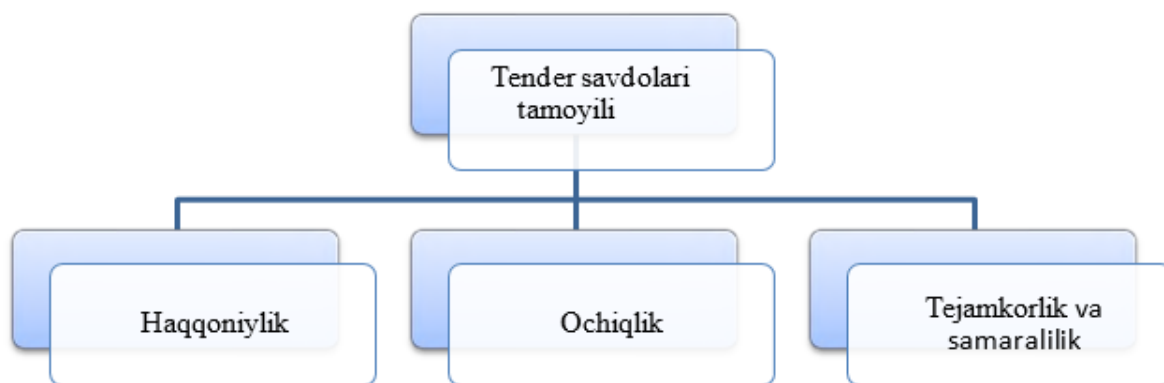

**2-rasm. AQSHda investitsiya loyihalar bo'yicha tender savdolarini tashkil etish tamoyillari<sup>32</sup>**

Endi Yevropa ittifoqi tajribasiga to'xtaladigan bo'lsak, unda ishtirokchi mamlakatlarning ko'pligi, investitsiya loyihalari doirasida tovar (ish va xizmat)lar xaridi miqdorining darajasi turli ekanligi, rivojlanish darajasi va davlat sektorining hajmi tender savdolarini tashkil etish va boshqarishda maxsus yondashuvni talab etadi. Bugungi kunda Yevropa ittifoqi mamlakatlarida investitsiya loyihalari doirasida tovar (ish va xizmat)lar xaridini tartibga solish, uning hajmidan va boshqa shartlardan kelib chiqib, 3 darajada tartibga solinadi: milliy, xalqaro va Yevropa ittifoqi qonunchilik asosida.

Yevropa ittifoqi investitsiya loyihalari doirasida tender savdolariga nafaqat arzon va sifatli tovar (ish va xizmat)lar sotib olish balki davlatning ijtimoiy siyosatini amalga oshiruvchi muhim quroli sifatida qaraydi. Xususan, Yevropa ittifoqining "Ijtimoiy siyosatni yuritishda davlat xarididan foydalanish to'g'risida"gi

<sup>32</sup> Сорокин В. Ю. "Развитие системы международных тендеров в Российской Федерации" Диссертация на соискание ученой степени кандидат экономических наук Москва 2012 г., с.291

hujjatida<sup>33</sup>, davlat va jamoat ehtiyojlari uchun mahsulotlarni yetkazib berish shartnomalarini tuzishda ijtimoiy maqsadlarni e'tibordan chetda qoldirmaslik kerakligi aytib o'tilgan. Amaldagi qonunchilik doirasida ijtimoiy dasturlarni va ekologik siyosatni amalga oshirilishi alohida qayd etilgan. Shuningdek, tender savdolari asosida tovar (ish va xizmat)lar xaridini amalga oshirishda ijtimoiy yondashuvni hamda ekologik vazifalarni amalga oshirishda bir qancha omillarga e'tibor qaratiladi (1-jadval.).

Yevropa ittifoqi yagona tovar, ish (xizmat)lar xarid tizimini shakllantirishda AQSH tajribasidan foydalanilgan. Yevropa ittifoqi davlatlarida investitsiya loyihalari doirasida tovar (ish va xizmat)lar xaridini tashkil etish bo'yicha yagona umummilliy qonun shakllantirilgan va uning asosiy maqsadlari quyidagilardan iborat:

- minimal xarajat evaziga tovar (ish va xizmat)lar xaridni optimallashtirish;
- Yevropa ittifoqi va unga a'zo mamlakatlar milliy bozorlarida shartnomalar tuzishda teng raqobat muhitini ta'minlash;
- shaffoflik talablari bajarilishini ta'minlash;
- haqqoniy va ochiq biznes amalga oshirishiga ko'maklashish;
- kichik biznes va tadbirkorlik vakillari davlat buyurtmalarini olishlariga ko'maklashish.

### 1-jadval.

#### **Yevropa ittifoqining investitsiya loyihalari bo'yicha tender savdolarining tashkil etish xususiyatlari<sup>34</sup>**

№	Ijtimoiy sohada	Ekologik sohada
1.	Ish sharoitlari talablarini o'z ichiga oluvchi shartnoma shartlarini ishlab chiqish	Zaruriy texnik xususiyatlarni ishlab chiqish
2.	Tovar (ish va xizmat)lar yetkazib beruvchini to'g'ri tanlash	Ma'lum xom ashyo va materiallardan foydalanish

<sup>33</sup> Yevropa ittifoqi "Ijtimoiy siyosatni yuritishda davlat xarididan foydalanish to'g'risida"gi Qarori Yevropa ittifoqi rasmiy veb sayti ma'lumoti//<http://www.europa.eu>

<sup>34</sup> Сорокин В. Ю. "Развитие системы международных тендеров в Российской Федерации" Диссертация на соискание ученой степени кандидат экономических наук Москва 2012 г., с. 291

3.	Qonunchilik bo'yicha ijtimoiy sohaga to'g'ri kelmaydigan tovar (ish va xizmat)lar yetkazib beruvchilarni mol yetkazib beruvchilar ro'yxatidan chiqarish	Maxsus texnologik jarayonlardan foydalanish
4.	Tovar (ish va xizmat)lar yetkazib beruvchilarni tanlashda qo'shimcha ijtimoiy mezonlardan foydalanish	Mos ravishda, tovar (ish va xizmat)lar yetkazib beruvchilarni tanlash
5.	Ijtimoiy talablarni inobatga olgan holda, eng yaxshi taklifni baholash uchun tavsifnomalar berish	Ekologik talablarni inobatga olgan holda, eng yaxshi taklifni baholash uchun tavsifnomalar berish

Yevropa ittifoqi mamlakatlarida tovar (ish va xizmat)lar xaridi ma'lumotlari "Yevropa ittifoqining rasmiy jurnali"da chop etilishi zarur. Ushbu nashrning qog'ozli variant 1998-yilda bekor etilib, endilikda uning rasmiy elektron ma'lumotlar bazasi "Kundalik elektron tender" (Tender Electronics Daily (TED)) deb yuritiladi. Tender Electronics Daily (TED)ning ma'lumotlar bazasini internetdan olish mumkin va u kompakt-disklarda ham mavjud. U har kuni 500-750 tacha yangi e'lonlar bilan to'ldirilib, muntazam yangilanib boriladi hamda rasmiylashtirilgan shartnomalar haqida ma'lumotlarni ham saqlaydi. Shartnomalar va mol yetkazib beruvchilar haqida yanada to'liqroq ma'lumotlar mamlakatlarning milliy axborot tizimlarida mavjud, bundan tashqari, tovar (ish va xizmat)lar xaridi ishtirokchilariga axborot va maslahat xizmatlarini ko'rsatuvchi 200 dan ortiq axborot markazlari ham faoliyat yuritmoqda.

Investitsiya loyihalari doirasida tovar (ish va xizmat)lar xaridini tashkil etish bo'yicha jahon tajribasi shuni ko'rsatadiki, tovar (xizmat)larni yirik hajmda xarid etishning eng samarali shakli bu ochiq tanlovlar (tender)ni o'tkazishdir. BMT va Xalqaro Savdo tashkiloti(World Trade Organization (WTO)) o'z a'zolariga investitsiya loyihalari doirasida tovar, ish va xizmatlar xaridini ochiq tanlovlar (tender) o'tkazish orqali amalga oshirishni tavsiya etadilar. Xalqaro savdo bo'yicha BMTning Komissiyasi (YUNSIKRAL) tender savdolarini amalga oshirish bo'yicha asos va namuna bo'lishi mumkin bo'lgan "Tovar (xizmat)lar xaridi to'g'risida namunaviy qonun"ni taklif etadi. Xalqaro Savdo tashkiloti(WTO) mamlakatlarda tenderni tashkil etish bo'yicha talablar, a'zo mamlakatlar bilan ko'p tomonli shartnomalarda o'z aksini topgan.Yevropa Ittifoqi tovar (ish va xizmat)lar xarid tizimi

amaliyotida quyidagi 4 ta asosiy tamoyillarga amal qilinadi (3-rasm.).

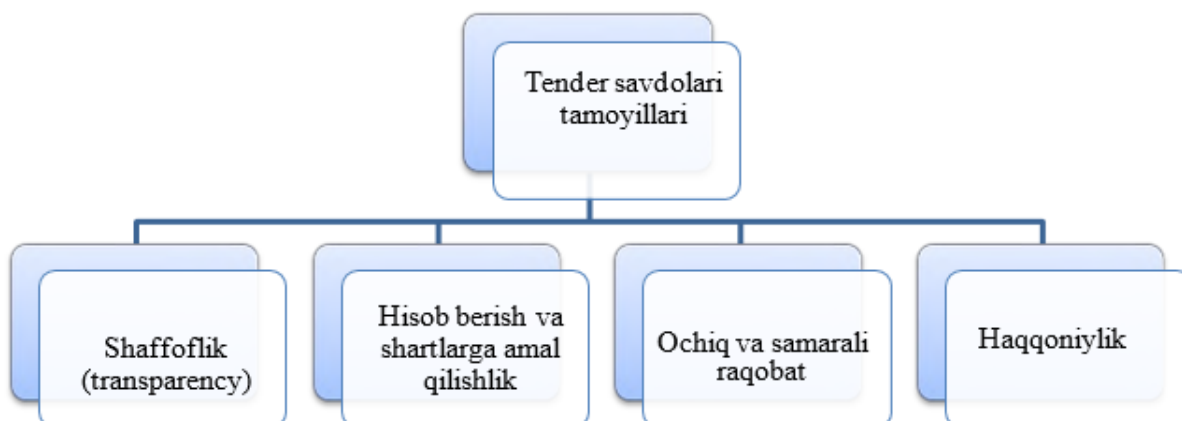

**3-rasm. Yevropa Ittifoqi tovar (ish va xizmat)lar tender asosida xarid tizimi asosiy tamoyillari<sup>35</sup>**

Yevropa Ittifoqi tender savdolarini tashkil etish amaliyotida shaffoflik (transparency) tamoyili asosida Tovar (ish va xizmat)lar xaridi haqidagi ma'lumotning ochiqligi va uni olish imkoniyati, hisob berish va shartlarga amal qilishlik (Accountability and due process) tamoyilida davlat va jamoat nazoratini ta'minlagan holda tovar, ish va xizmatlar xaridini tashkil etish shartlariga to'liq rioya etish, ochiq va samarali raqobat (Open and effective competition) tamoyili diskriminatsiya (kamsitish)ga yo'lqo'ymaslik nazarda tutilsa, haqqoniylik (Fairness) tamoyilida esa, tovar (ish va xizmat)lar xaridining barcha ishtirokchilari uchun teng imkoniyatlar berish asosiy maqsad hisoblanadi.

Mazkur tamoyillar qator mamlakatlarning qonunchiligi asoslarini tashkil etadi va xalqaro hujjatlarda, jumladan, WTO ning tovar (ish va xizmat)lar xaridi bo'yicha ko'ptomonlama shartnomalarida ham ushbu tamoyillarga amal qilish qat'iy belgilab qo'yilgan. Investitsiya loyihalari doirasida tovar (ish va xizmat)lar xaridini tashkil etishda ishlatiladigan xaridning ochiq va yopiq bir va ikki bosqichli tanlovlari, xaridning yagona manbasidan baholarni so'rash usulidan tashqari, ba'zi

<sup>35</sup> Сорокин В. Ю. “Развитие системы международных тендеров в Российской Федерации” Диссертация на соискание ученой степени кандидат экономических наук Москва 2012 г., с.292

mamlakatlarda keng qo'llaniladigan taklif so'rovnomasi va raqobatli muzokaralar usullari ham mavjud.

Taklif so'rovnomalari eng kamida 3 tovar (ish va xizmat)lar yetkazib beruvchiga jo'natiladi. Buyurtmachi (sotib oluvchi tashkilot) takliflarni baholash mezonlarini, uning nisbiy mohiyati va baholashda qanday qo'llanilishini belgilaydi. Ushbu mezonlar tovar (ish va xizmat)lar yetkazib beruvchining boshqaruv va texnik talablarga javob berishi bo'yicha, taqdim etilgan taklif orqali ko'zlangan maqsadni amalga oshirish mumkinligi nuqtai nazaridan, shuningdek, taklif etilayotgan baho, ekspluatatsiya, xizmat ko'rsatish va ta'mirlash xarajatlarini inobatga olgan holda tuziladi. Bunday hollarda so'rovnoma yuborish, muzokoralar olib borish yoki buyurtmachi, taqdim etilgan taklifni qayta ko'rib chiqishga ruxsat berishi mumkin. Muzokoralar sir saqlanish sharti bilan olib boriladi va unda ishtirok etish imkoniyati, takliflari rad etilmagan barcha talabgorlarga beriladi. Shundan so'ng buyurtmachi tovar (ish va xizmat)lar yetkazib beruvchilar oxirgi takliflarini taqdim etishi lozim bo'lgan muddatni belgilaydi va taqdim etilgan eng yaxshi taklif qabul qilinadi.

Yevropa ittifoqining ayrim mamlakatlarida tovar (ish va xizmat)lar xaridini tashkil etishda milliy mol yetkazib beruvchilar va pudratchilarga 5-10% miqdorida imtiyozlar taqdim etiladi. Ayrim hollarda bunday imtiyozlar ancha yuqori ham bo'lishi mumkin, masalan, Vengriyada bu ko'rsatkich ma'lum vaqt oralig'ida 20%ni tashkil etganligi ham kuzatilgan.

Ayrim mamlakatlarda yirik investitsiya loyihasining ma'lum qismi, alohida olingan mol yetkazib beruvchilar, xususan, kichik biznes vakillari uchun saqlab qolinadi. Hattoki bu maqsadlarni amalga oshirish uchun yirik buyurtmalar, mayda bo'laklarga bo'lib joylashtirilishi ham mumkin. Tovar (xizmat)lar xaridi uchun xorijiy mol yetkazib beruvchilarga o'rnatilgan maxsus taqiqlar bilan birga, ancha ko'zga ko'rinmaydigan turdagi taqiqlar - boj poshlinalari va tarifli cheklovlar (standart, guvoohnoma, litsenziya va boshqalar), ayrim hollarda to'g'ridan-to'g'ri taqiqlar o'rnatiladi. Bu amaliyot - xalqaro tashkilotlar, birinchi navbatda, WTOning faoliyati natijasida kamaymoqda, ammo undan tez orada butkul voz kechish qiyin kechmoqda.



Asosiy faoliyat maqsadi jahonning turli mamlakatlarida iqtisodiyotning ma'lum sohalarini rivojlantirish hisoblanadigan yirik notijorat tashkilotlar - Xalqaro moliya institutlarining jamiyat mablag'lari hisobidan tovar (ish va xizmat)lar xaridini amalga oshirish tajribasini o'rganish muhim ahamiyat kasb etadi. Xalqaro moliya institutlar yirik miqdordagi mablag'larni to'playdi (badal yig'imi sifatida ishtirokchilardan olingan, shuningdek, tijorat asosida kredit taqdim etish orqali to'plangan) va yirik tijorat hamda notijorat tushdagi loyihalarni amalga oshiradi.

Loyihalar Xalqaro moliya institutlar mablag'lari hisobidan moliyalashtirilgan ekan, ushbu mablag'lardan foydalanish hamda tovar, ish va xizmatlar xaridini amalga oshirish tartibi Xalqaro moliya institutlar tomonidan o'rnatiladi. Xalqaro moliya institutlari tomonidan kredit resurslarini taqdim etish shartnomalarida ushbu qoida amal qiladi. Chunki bunday shartnomalar xalqaro maqomga ega, investitsiya loyihalar doirasida tovar (ish va xizmat)lar xaridini amalga oshirish nafaqat milliy qoidalar emas, balki Xalqaro moliya institutlar qoidalari amal qiladi. Eng mashhur Xalqaro moliya institutlarlar sifatida quyidagilarni sanab o'tish mumkin:

- Jahon banki, o'z ichiga Xalqaro rivojlanish va taraqqiyot bankini, Xalqaro rivojlanish assotsiatsiyasini va boshqa qator tuzilmalarni o'z ichiga oladi;
- Yevropa tiklanish va taraqqiyot banki;
- Osiyo qit'asida ro'yxatdan o'tgan mol yetkazib beruvchilar uchun Osiyo tiklanish va taraqqiyot banki;
- turli xil fondlar (Know-How Foundation, USAID) va boshqa tashkilotlar.

Har qanday loyihani amalga oshirishda erkin bozordan xarid qilinadigan tovar (xizmat)larga ehtiyoj seziladi. Masalan, ofis ishini tashkilot uchun kompyuterga, shahar suv ta'minoti tizimini modernizatsiya qilish uchun yangi asoslarga, qurilish ishida injener xizmatiga ehtiyoj seziladi. Jahon banki tomonidan moliyalashtiriladigan tovar (xizmat)lar xaridini tender savdolari asosida amalga oshirish bir necha usullarni nazarda tutadi (4-rasm.).



**4-rasm. Jahon banki tomonidan moliyalashtiriladigan investitsiya loyihalarining tender savdosi turlari<sup>36</sup>**

Xalqaro moliya institutlar tomonidan qo‘llaniladigan usullar, shuningdek, loyihalarni amalga oshirishda qo‘llaniladigan qoidalar, jarayonlar ko‘p jihatdan yuqorida ko‘rib o‘tilgan YUNSI TRALning “Tovarlar va xizmatlar xaridi to‘g‘risida”gi namunaviy qonuni bilan o‘xshashlikka ega. Shunday qilib, xalqaro hamjamiyat yetkazib berilgan tovarlar va ko‘rsatilgan xizmatlar uchun jamiyat mablag‘larini, soliq to‘lovchilar mablag‘lari bo‘ladimi (rivojlangan mamlakatlarda davlat xaridi uchun) yoki Xalqaro moliya institutlari ishtirokchilarining mablag‘larini (Jahon banki, Yevropa tiklanish va taraqqiyot banki loyihalari uchun xarid), uni sarflashda shartnoma tuzishning tanlov texnologiyalaridan foydalanmoqda.

### **Xulosa va takliflar**

Ushbu maqolada doirasida amalga oshirilgan tadqiqotlar va o‘rganilgan amaliy jihatlarga asoslanib, quyidagi xulosalar shakllantirildi:

- investitsiya loyihasi bo‘yicha tender savdosi loyihaning muvaffaqiyatli amalga oshirish uchun tender takliflarini baho va sifat jihatdan eng optimalini tanlab olish mexanizmi yoritilgan;
- tender savdolari tovar (ish va xizmat)larni xarid etishning asosiy mexanizmi

<sup>36</sup> Jahon bankining rasmiy sayti ma‘lumotlari asosida tayyorlandi // <http://worldbank.org>.

bo'lib, uni o'tkazish tartibi va shartlari umumiy qabul qilingan xalqaro me'yor va qoidalar bilan tartibga solinmoqda. Ushbu qoidalar yirik xalqaro tashkilotlar, moliyaviy institutlar hamda donorlik agentliklari tomonidan investitsiya loyihasi bo'yicha xarid qilinayotgan tovar (ish va xizmat)lar jarayonida yaqqol namoyon bo'lmoqda. Qolaversa, tenderlar orqali tovar (ish va xizmat)larni xarid qilish usullari har bir mamlakatning milliy qonunchiligi, soxa me'yorlari va boshqa majburiy, tavsiya etiladigan xujjatlar bilan belgilab berilgan;

- investitsiya loyihalarini bo'yicha tender savdolarini tashkil etish va boshqarish mexanizmi o'z ichiga investitsiya loyihalari bo'yicha tender hujjatlarini tayyorlash, tender ma'lumotini nashr etish, tender hujjatlarini taqdim etish, tender shartlarini tushuntirish, tender arizalarini yig'ish va ro'yxatdan o'tkazish, konvertlarni ochish va g'olibni aniqlash hamda shartnomalar tuzishgacha bo'lgan uzluksiz jarayonlarni qamrab oladi;

- investitsiya loyihalarini amalga oshirishda tender savdolarini boshqarishda loyihalarning texnik va boshqa tomonlari mukammal va puxta baholanishi, kelib chiqishi mumkin bo'lgan risklar hisobga olinishi, baholanishi hamda ularni oldini olish yoki pasaytirilishi muhim vazifalar hisoblanadi, bu esa, loyihaning ko'zlangan darajadagi yuqori samarasini hosil qilishga imkon bermoqda;

Mazkur takliflarni amaliyotga joriy etish orqali investitsiya loyihalari bo'yicha tender savdolarini tashkil etish va boshqarish orqali iqtisodiyotni yanada kuchli, barqaror va mutanosib rivojlangan holda maydonga chiqishi, jahon bozorlarida o'zining mustahkam o'rnini egallash, shular asosida izchil iqtisodiy o'sishni ta'minlash borasida oldimizda turgan ustuvor vazifalarni muvaffaqiyatli hal etish uchun ishonchli zamin yaratadi deb o'ylaymiz.

### **Foydalanilgan adabiyotlar ro'yxati**

1. O'zbekiston Respublikasi Prezidentining 2017-yil 7-fevraldagi PF- 4947-sonli " O'zbekiston Respublikasini yanada rivojlantirish bo'yicha harakatlar strategiyasi to'g'risida"gi Farmoni.

2. Oblomuradov N.N. To'g'ridan-to'g'ri xorijiy investitsiyalarni jalb qilishning nazariy asoslari va ustuvor yo'nalishlari: i.f.n. ilmiy darajasini olish uchun yozilgan diss. avtoreferati. Toshkent:O'zMU, 2001-yil 24bet.
3. Raimjonova M.A. Erkin iqtisodiy hududlarga investitsiyalarni jalb qilish: nazariy asoslari, hozirgi holati va istiqbollari. Toshkent: Extremum-press, 2013-y. 176 b.
4. Soliyev A.S., Mirzaaxmedov S.X., Jumaxanov Sh.Z “Qo'shma korxonalar geografiyasi”. Namangan.: Namangan nashriyoti, 2006-y.
5. Xaydarov N.H. Iqtisodiyotni erkinlashtirish sharoitida korxonalar investitsion faoliyatidagi moliya-soliq munosabatlarini takomillashtirish masalalari. Iqtisod fanlari doktori ilmiy darajasini olish uchun yozilgan dissertatsiya. - T.: 2003-y. 29 b.
6. G'ozibekov D.G'. Investitsiyalarni moliyalashtirish masalalari. -T.:
7. “Moliya” nashriyoti, 2003-y. 200 b.
8. Uzoqov A., Nosirov E., Saidov R., Sultonov M.  
Investitsiya loyihalarini moliyalashtirish va ularning monitoringi. O'quv qo'llanma. - T.: “IQTISOD - MOLIYA”, 2006-yil. 263 b.
9. Райзберг Б.А., Лозовский Л.Ш., Стародубцева Е.Б. “Современный экономический словарь” М: ИНФРА-М. 2006г. 800 с.

**ФИО автора:** Садыкова Дильдор Абдуллаевна

Старший преподаватель

кафедры «Водные биоресурсы и аквакультура»

филиала Астраханского государственного

технического университета в Ташкентской области

**Название публикации:** «МЕСТО ЛЕКСИКИ В ПРОЦЕССЕ ОБУЧЕНИЯ РУССКОМУ ЯЗЫКУ»

#### **Аннотация.**

Статья посвящена важнейшим аспектам обучения русской лексике. Показываются критерии лексического навыка при обучении русскому языку, учитывая особые задачи в овладении русскоязычной лексикой на начальном этапе. Выделенные принципы деятельности с обучаемыми при работе над русской лексикой связаны с особенностями психологических механизмов.

**Ключевые слова:** лексика, русский язык, обучение, навык, речь, упражнение, задача, усвоение.

#### **Annotation.**

The article is devoted to the most important aspects of teaching Russian vocabulary. The criteria of lexical skill in teaching the Russian language are shown, taking into account the special tasks in mastering the Russian-language vocabulary at the initial stage. The highlighted principles of activities with trainees when working on Russian vocabulary are associated with the peculiarities of psychological mechanisms.

**Key words:** vocabulary, Russian language, teaching, skill, speech, exercise, task, assimilation.

Процесс изучения и освоения лексики учащимися при овладении ими русским языком является одной из важнейших проблем в методике преподавания. И первостепенную роль в этом процессе играет лексический подход, который базируется на приоритетной роли лексики в обучении русскому языку. При этом основное внимание, как правило, обращается на овладение

лексикой во всём её многообразии и сочетаемости, учитывая особенности формирования речевых навыков словоупотребления.

Изначально важно отметить, что трудности усвоения лексики в основном связаны с «большим объёмом словарного состава русского языка и сложной лексико-грамматической организацией — в русском языке имеется 4 тысячи корней, 111 тысяч словообразовательных моделей и около 300 флексий» [1; с. 18]. При этом, «лексика является открытым и беспредельным ярусом языковой системы русского языка» [1; с. 18], совершенствование которого является важным положением в процессе обучения.

Методическая типология лексики может определяться в качестве «установления типов слов с точки зрения тех трудностей, которые они вызывают при усвоении» [2; с. 303]. Однако, кроме того, важно учитывать и разграничения понятий «знание» слова и «владение» этим словом, а именно - «знание значения есть только знание слова, владение словом требует усвоения его назначения, его функции» [3; с. 133]. А, собственно, обучение лексике должно проводиться в соответствии с принципом её употребительности в устной речевой деятельности.

На начальном этапе при обучении лексике должно быть формирование лексических навыков, к которым можно отнести особые критерии (рис. 1).

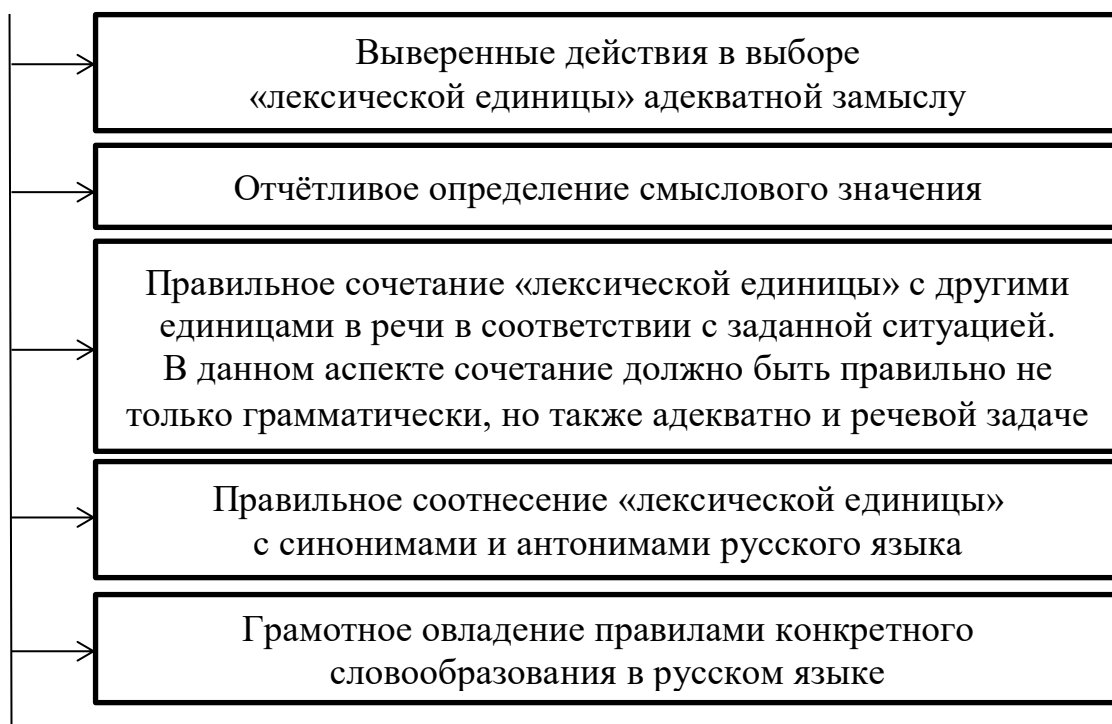

### Рис. 1. Критерии лексического навыка при обучении русскому языку

Важно отметить, что введение и тренировка лексических единиц, как правило, проводится при помощи устной основы благодаря наглядности, перефразированию, демонстрации действий и предметов. Кроме того, при введении слов, которые обозначают абстрактные понятия, используются следующие приёмы: толкование, синонимичные пары, оппозиции и т.д. В целом, обучение лексике должно осуществляться при помощи слов, которые отбираются из текстов для чтения. При этом для людей, чей родной язык не является русский, должны широко использоваться: двуязычный словарь, списки специальных слов с их переводом на родной язык, заучивание, а также упражнения с переводом с родного языка и обратно.

В овладении лексикой на начальном этапе обучения русскому языку можно выделить ряд определённых задач (рис. 2).

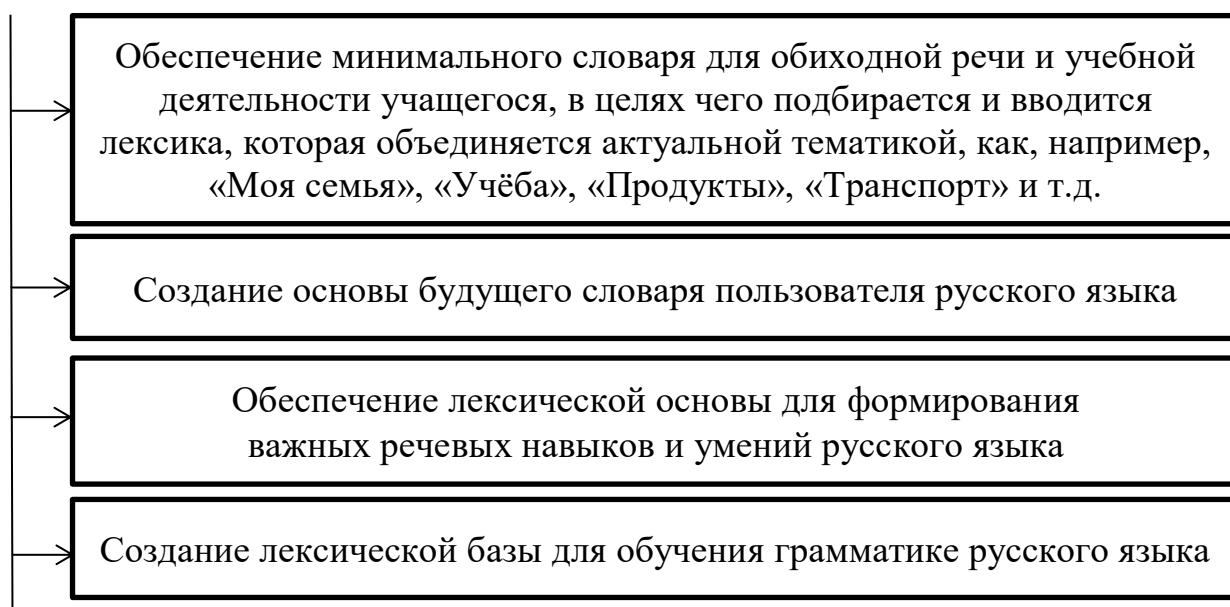

**Рис. 2. Задачи в овладении лексикой русского языка на начальном этапе обучения**

В дальнейшем, цель обучения лексике на следующем, более продвинутом этапе, должна включать в себя совершенствование имеющихся лексических навыков при многократном осложнении, систематизации, упорядочении и полноценном расширении словарного запаса.

Методическая основа в работе над русской лексикой обуславливает и характерные принципы деятельности с обучаемыми (рис. 3).

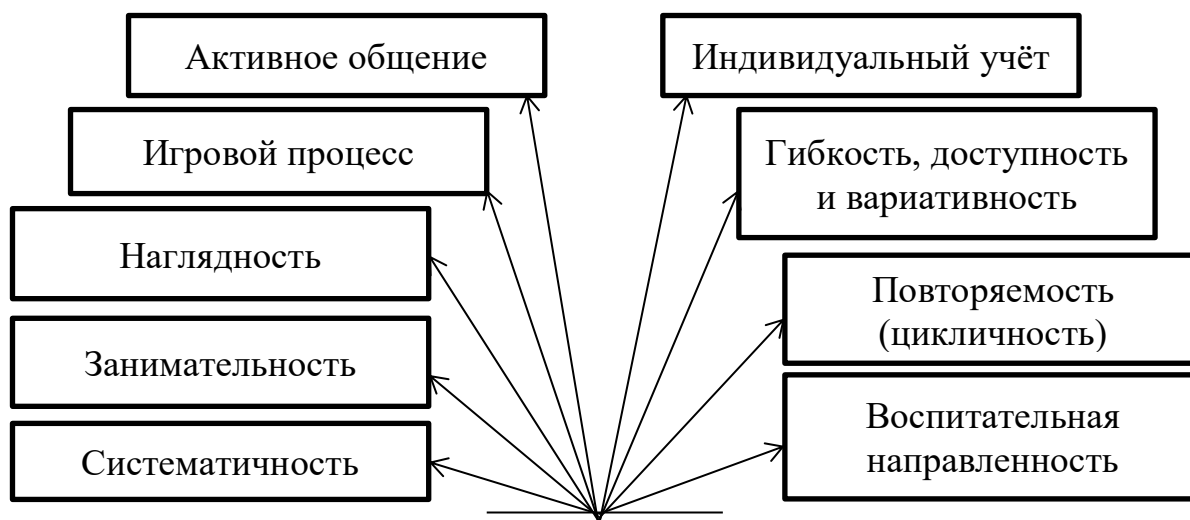

**Рис. 3. Принципы деятельности с обучаемыми в работе над русской лексикой**

Поиск оптимальных и наиболее эффективных методов обучения лексике обуславливает необходимость опираться на «основные положения личностно-деятельностного подхода, предполагающие качественные изменения личности обучаемого в учебном процессе. И при таком подходе учащийся занимает активную творческую позицию, у него формируются навыки работы с лексическим материалом, обеспечивающие увеличение его словарного запаса и облегчающие выполнение различного рода лексических упражнений, процесс коммуникации в целом» [5; с. 142]. И в результате организация оптимальной работы с лексическим материалом происходит должным образом эффективно, психологически комфортно, так как это является важным путём усвоения, учитывая присущие механизмы нашей речи и памяти. Всё это способствует увеличению объёма запоминаемой лексики, обеспечивая прочное усвоение и функционирование механизмов речи в соответствии с системой обучения русскому языку.

И с учётом вышеизложенного, «признаётся решающее значение лексических упражнений для усвоения языкового материала и развития речевых умений» [4; с. 120]. При этом «появляются различные лексические упражнения:



дифференцированные; упражнения в группировке материала; упражнения в дополнении предложений или в заполнении пропуска в предложении нужным словом; упражнения на выбор и употребление синонимов, антонимов; упражнения, ориентированные на различные приёмы работы с полисемантами; упражнения в переводе с использованием определённого лексического материала» [2; с. 236], и которые следует выполнять устно, независимо от того, для какого вида речевой деятельности предназначено слово. Упражнения способствуют помочь зафиксировать в памяти лексические нормы, уяснить их системную ценность в русском языке.

Таким образом, планомерная активизация лексики – является существенным этапом работы над словами в русском языке. И основным способом активизации является включение нового лексического материала во все упражнения, которые могут быть как сразу выполнены, так и позже, но при этом учитывая главное – их непереносное использование не только в текстах, но и в повседневной речевой деятельности.

### **Литература:**

1. Балыхина Т.М. О системности русской лексики в системе обучения лексики // Традиции и новации в профессиональной деятельности преподавателя русского языка как иностранного. — М., 2002.
2. Миролюбов, А.А. История отечественной методики обучения иностранным языкам. — М.: ИНФРА-М, 2002. - 448 с.
3. Пассов Е.И. Основы коммуникативной методики обучения иноязычному общению. — М.: Русский язык, 1989. - 276 с.
4. Рахманов И.В. Обучение устной речи на иностранном языке: Учеб. пособие. — М.: Высшая школа, 1980. — 119 с.
5. Русский язык как иностранный. Методика обучения русскому языку / Учеб. пособ. для высш. уч. завед. / Под. ред. И.П. Лысаковой. — М.: Гуманитарн. исслед. центр ВЛАДОС, 2004. — 270 с.

**ФИО авторов:** Zokirov Javohir

TerDU Boshlang`ich ta`lim kafedrası o`qituvchisi

Mahammadiyeva Mo`tabar

Sariosiyo tumani 31- maktab o`qituvchisi

Temirova Matluba

Sariosiyo tumani 31- maktab o`qituvchisi

**Название публикации:** «BOSHLANG`ICH SINIF O`QUVCHILARNI DUNYOQARASHINI SHAKLLANTIRISHDA REBUSLAR VA BOSHQOTIRMALARNING O`RNI»

**Annotatsiya:** Boshlangich sinf o`quvchilariga dars mashg`ulotlarida ko`proq ko`rgazmali qurollar, rebuslar va boshqotirmalardan foydalangan holda uyushtirish orqali dunyoqarashini shakllantirish yo`llari haqida.

**Tayanch so'zlar:** Rebus, boshqotirma, boshlang'ich sinf, ma'naviy tafakkurni rivojlantirish, ko`rgazmali qurollar, o`quvchilar dunyoqarashini kengaytirish.

Bugungi kunda ta`lim jarayonida o`qitishning eng samarali va zamonaviy metodlaridan keng foydalanilmoqda. Bunday metodlarni qo`llash hamda zamonaviy texnologiyalardan foydalanish orqali o`quvchilarning bilim salohiyati o`sib bormoqda. O`qitish jarayonida har bir mavzuning didaktik vazifasidan kelib chiqib metodlarini tanlash maqsadga muvofiq sanaladi. Boshlang`ich sinf o`quvchilarida milliy g`ururni tarbiyalash va rivojlantirish uchun eng avvalo buyuk ajdodlarimizning hayoti va ijodlari haqida ularga o`rgatib borishimiz lozim bo`ladi. Bu orqali ular o`zlarining bobolari qanday buyuk insonlar bo`lishganlarini biladilar va ularga nisbatan qiziqishlari ortib boradi. Boshlangich sinf o`quvchilariga dars mashg`ulotlarida ko`proq ko`rgazmali qurollar, rebuslar va boshqotirmalardan foydalangan holda uyushtirilsa ularning xotirasida yaxshi saqlanadi.

Rebus – [lotincha rebus – narsalar bilan, vositasida <res – narsa, buyum] Surat, harf va bazi bir shartli belgilar vositasida ifoda etilgan topishmoq (ushbu so`z dastlab hajviy

surat ma`nosida qo`llangan).<sup>37</sup> Rebuslarda ma`lum bir obyekt – tasvirlar, harflar, va sonlar bilan tasvirlangan bo`ladi. Rebus o`quvchilarni yosh hususiyatlarini hisobga olgan holda tanlanishi kerak. Rebus rasmlarida topishmoq, ob'ekt tasvirlarida yashiringan bo`ladi. Shunday qilib, agar o`quvchi faqat o`qishi bilsa, unda harflarli va rasimli rebuslarni tanlash kerak. O`quvchi o`qish hamda hisoblashni o`rgangan bo`lsa unda rasm, harf va raqamlardan tuzilgan rebuslarni dars mashg`ulotida qo`llasa bo`ladi. O`quvchilarni bosh qotirishga jalb qilish bosqichida eng oddiy rasm jumboqlariga alohida e`tibor berishi lozim bo`ladi. Rebuslarning rang–barangligi, o`quvchilarga tanish bo`lgan rasmlardan foydalanish juda muhimdir. O`quvchilarni rebuslarni echishga majburlash mumkin emas, ularga ma`lum vaqt berish tavsiya etiladi, chunki noto`g`ri yondashuv o`quvchini bunday faoliyat bilan shug'ullanishda butunlay qiziqishini to'xtatishi mumkin. O`qituvchi harflar va rasmlar, shuningdek raqamlar bilan rebuslarni qanday hal qilishni aniqlashga yordam beradigan qoidalarga amal qilishingiz kerak.

Quyda 1-sinf o`qish kitobida berilgan rebuslarni ko`rib chiqamiz:

***1-rebus.*** Rebusni yechsangiz, kitob haqidagi hikmatli gap kelib chiqadi:<sup>38</sup>

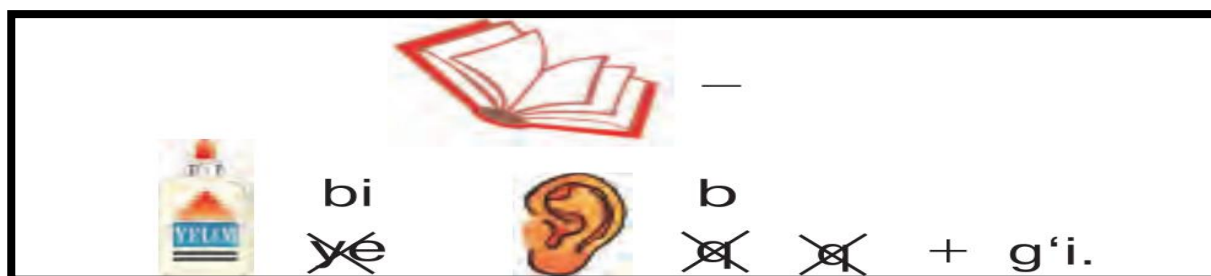

*Javobi: Kitob — bilim bulog`i.*

<sup>37</sup> A. Madvaliyev tahriri ostida “O`zbek tilining izohli lug`ati” –Toshkent, “Davlat milliy nashriyoti” 2007-y, 366-bet

<sup>38</sup> T.G`afforova, E.Shodmonov, G.Eshurdiyeva “O`qish kitobi” 1-sinf darsligi – Toshkent. “Sharq” 2017-yil 56- bet

2–*rebus*. Rebusni to‘g‘ri yechsangiz, bilimga doir maqol hosil bo‘ladi.<sup>39</sup>

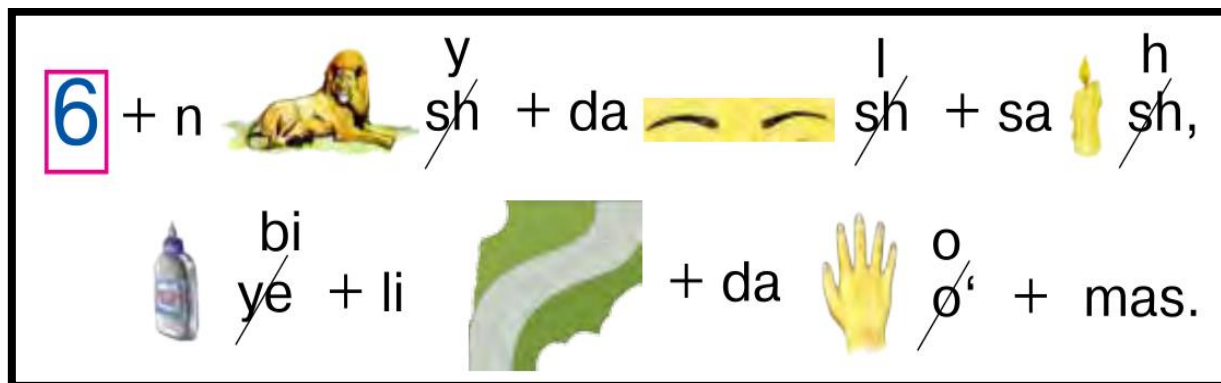

*Javobi: Oltin yerda qolsa ham, Bilimli yo‘lda qolmas*

Rebus o‘qituvchining ijod mahsuli bo‘lib, u o‘quvchilarni o‘tkir zehni, tezkor va zukkolik ruhida ta‘lim va tarbiyalanishida yordam beradi. O‘quvchilar doim bo‘sh vaqtlarida bunday rebuslarni yechimini topishga harakat qiladilar va o‘qib o‘rganadilar. Shunday qilib, rebus murakkab emas va yosh o‘quvchilar ham uni yechish tamoyilini tushunib olsalar bo‘ldi. Har kim kamida bitta yoki ikkita topshiriqni bajarganda, boshqalarini taxminini o‘qituvchi so‘rab borishi lozim. Buning uchun o‘quvchilar rebuslarini rasm qog‘ozga yoki doskaga chizsalar ularning fikralashi yana ham yuqori bo‘ladi va berkitilgan jumboqni tezda topib oladilar. Rebus o‘quvchilar uchun juda foydali vazifadir, ayniqsa ular yangi ma‘lumotlarni o‘zida jamlagan bo‘lsa. Fan muammolar nafaqat materialni mavzular bo‘yicha takrorlashga imkon beradi, balki aqlli va tezkor fikrlashni rivojlantiradi. O‘quvchilar juda harakatchan va qiziquvchidir. Ular ong uchun ko‘proq fikrlash, ijodkorlikka undovchi rebuslardan foydalanish maqsadga muvofiq..

<sup>39</sup> T. G‘Afforova, Sh. Nurullayeva, Z.Mirzahakimova “O‘qish kitobi” 2-sinf darsligi – Toshkent. “Sharq” 2018-yil 48- bet

3-rebus.Rebusni to`g`ri yechsangiz buyuk allomaning ismi va taxalusi kelib chiqadi.



Javobi: Alisher Navoiy.

Boshqotirma ham rebusga o`xshab o`quvchilarning fikrlash, topqirlik va dunyoqarashini boyitishda qo`llanadigan mashg`ulot turlaridan biridir. Boshqotirmani rebusdan farqi unda savollar va javobni yozish uchun jadval berilgan bo`ladi. Oquvchilar berilgan savol yoki rasmga qarab shu jadvalga mos so`zni topadilar. Jadvalda bazab kalit so`z yashringan bo`ladi. Bu so`zni topish orqali yashiringan jumboqqa javob topiladi. Boshqotirmani har bir savoliga javobni bitta-bitta o`quvchidan so`rash orqali ularning darsga bo`lgan qiziqishini orttirishga erishiladi hamda barchani fikri bir joyga qaratiladi. Endi boshlang`ich sinf o`qish darsligidagi boshqotirmalarni ko`rib chiqamiz. [2]

1-boshqotirma. katakchalarni to`g`ri to`ldirsangiz, Amir Temur amal qilgan hikmatli gap kelib chiqadi.

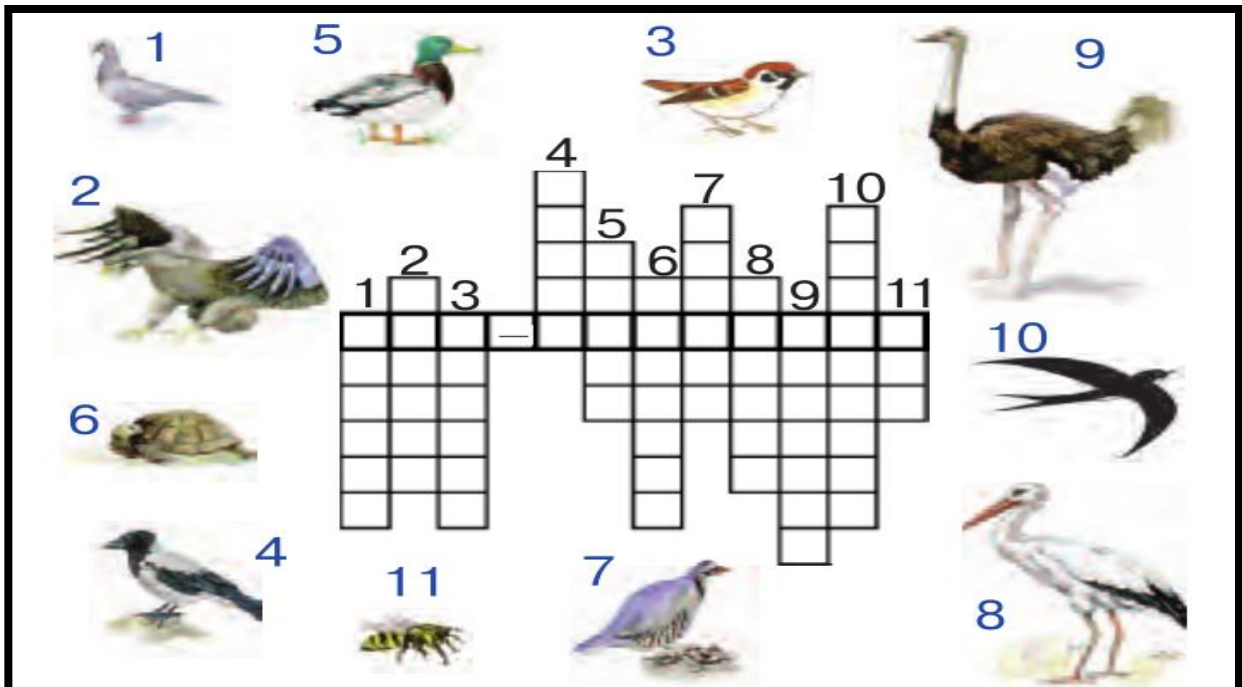

Javobi: Kuch – adolatda.

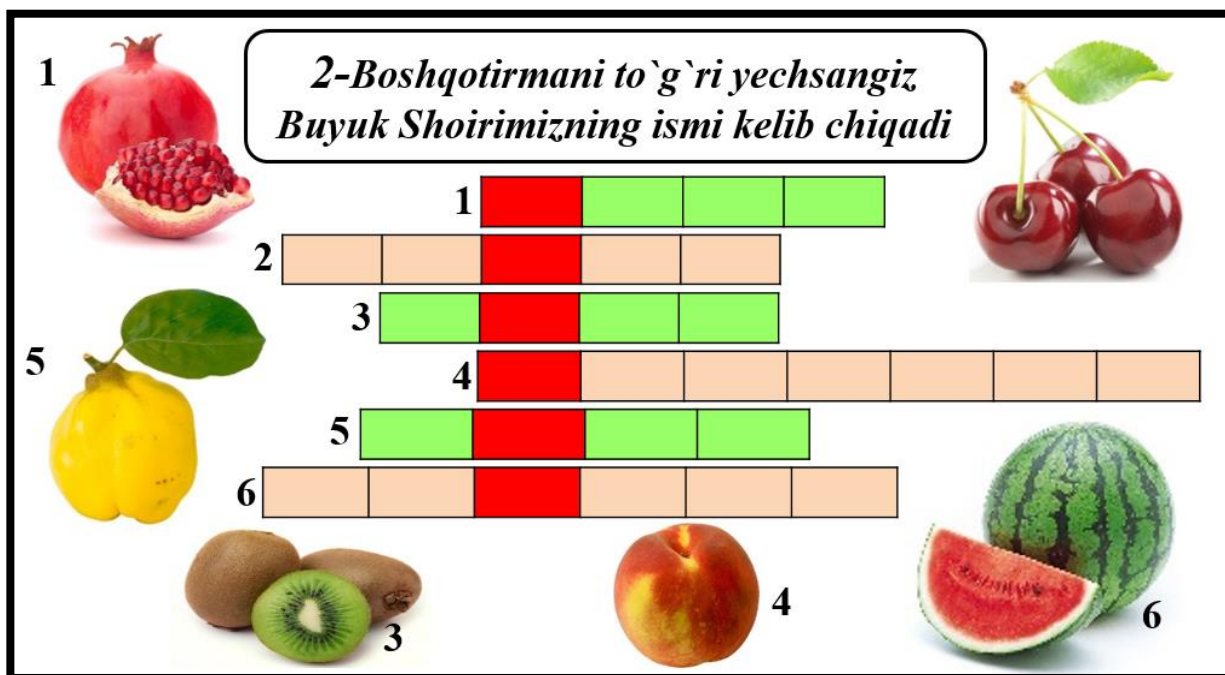

Javobi: Alisher.

3-boshqotirmani yechsangiz Zahiriddin Muhammad Bobur bobomizning tarixiy asarlarining nomini bilib olasiz.

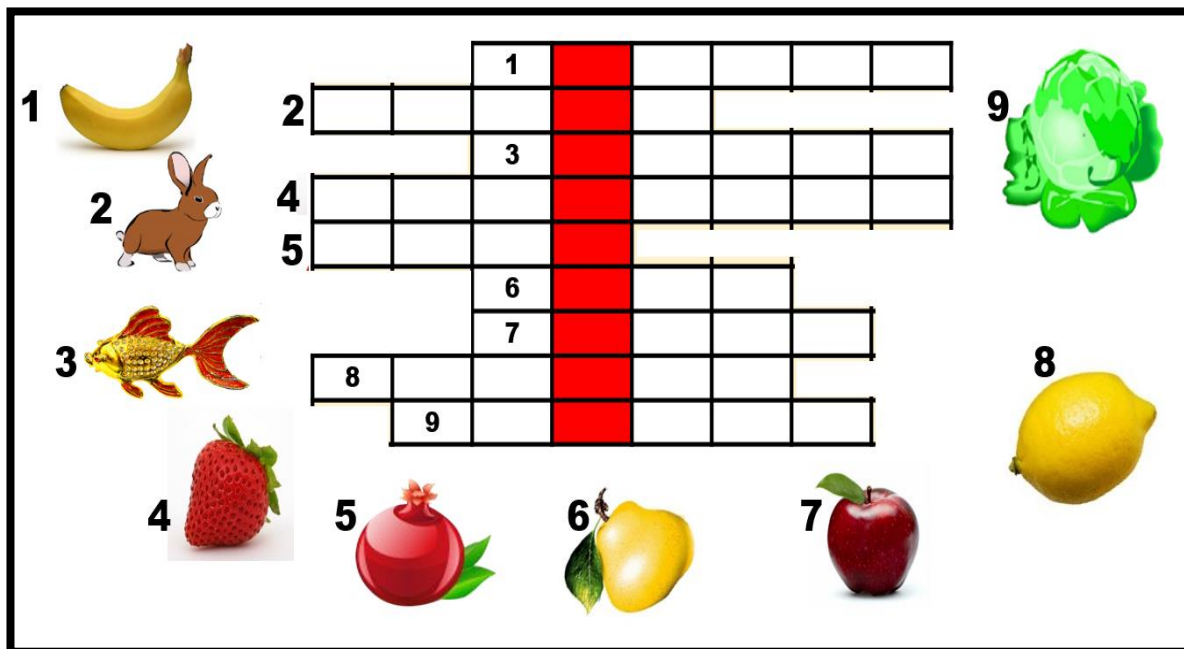

Javobi: Boburnoma.

Xulosa qilib aytadigan bo'lsak har bir darsda o'qituvchi ana shunday rebus va boshqotirmalardan foydalangan holda dars mashg'ulotlarni tashkil etsa,

o`quvchilarning fanga bo`lgan qiziqishlari yana ham ortadi. O`quvchilarning dunyoqarashi va mantiqiy fikrlashi yana ham o`sadi. O`qituvchilar rebus va boshqotirmani murakkab emas balki o'quvchilarning yosh hususiyatlariga mos ravishda tanlanishi zarur. Buning uchun ustoz o`z fanining mukammal egasi bo`lmog`i va kompiyuter texnologiyalarini yaxshi bilmog`i lozim bo`ladi.

### **Foydalanilgan adabiyotlar ro`yxati.**

1. Madvaliyev tahriri ostida “O`zbek tilining izohli lug`ati” –Toshkent, “Davlat milliy nashriyoti” 2007-y, 366-bet
2. Yoqubov, S., & Zokirov, J. (2017). OQUVCHILARNI SAVOL BERISHGA ORGATISH USULLARI. In НАУЧНЫЙ ПОИСК В СОВРЕМЕННОМ МИРЕ (pp. 110-112).
3. T. G`Afforova, Sh. Nurullayeva, Z.Mirzahakimova “O`qish kitobi” 2-sinf darsligi – Toshkent. “Sharq” 2018-yil 48- bet

**ФИО автора:** Boboeva Zulxumor Shamsiddin qizi

(FICHSHUI) kasb-xunar maktabi talim ustasi

Farg'ona shaxri, O'zbekiston respublikasi

**Название публикации:** «XALQ XO'JALIGI KORXONALARDA ENERGIYA TEJAMKORLIK»

***Annatsiya:** Maqolada, sanoat korxonalarida energiya tejamkorlik masalalari va ular haqida umumiy tushunchalar va foydali yo'llar tushuntirilgan.*

***Kalit so'zlar:** Elektr ta'minot tizimi, elektr yuklamalar, radial zaxira, reaktiv quvvat balansi, normativ qiymati.*

**Kirish:** Sanoat korxonalari elektr ta'minoti tizimida reaktiv quvvatni avtomatik rostdash sxemalari Quvvat va energiyaning turli birliklari, ular orasidagi munosabatlar. Elektr energiyani hosil qilishning an'anaviy va noan'anaviy usullari. O'rta Osiyo katta IES va GESlari. Markaziy Osiyo Birlashgan energetika sistemasi. Elektrotexnikaning asosiy qonunlari: elektromagnit induksiyasi qonuni, Om qonuni, Kirxgof qonunlari, Lens qoidasi. O'zgaruvchan tok. O'zgaruvchan tokning asosiy parametrlari: oniy, maksimal va ta'sir etuvchi qiymatlar. Aktiv qarshilik. Sig'im. Induktivlik. O'zgaruvchan tok zanjiri uchun Om qonuni. Tok va kuchlanish orasida fazalar farqi. Uch fazali tok. Aylanuvchi magnit maydonining hosil qilinishi. Uch fazali va bir fazali kondensatorli motorlar. Uch fazali o'zgaruvchan tokning afzalliklari. Yulduzcha va uchburchak tutashuv sxemalari. O'zgaruvchan va o'zgaruvchan tokning qo'llanish sohalari. Havodagi va kabelli elektr uzatish liniyalarining (EUL) almashtirish sxemalari va hisob parametrlari. Almashtirish sxemasining hisob parametrlarini aniqlash. Tolalangan o'tkazgichli liniyalar. Kuchlanishni rostdash vositalari. Qo'shimcha kompensatsiyalovchi qurilmalarning quvvatlari va o'rnatilish joylarini keltirilgan xarajatlarning minimumligi shartidan kelib chiqib tanlash.

**Asosiy qism:** Sanoat korxonalarining elektr energiya istemolchilarini guruhlash. Sanoat korxonalarining elektr energiya istemolchilari. Sanoat korxonalari va istemolchilarning elektr yuklama grafiklari. Elektr yuklama grafiklarini xarakterlovchi asosiy kattaliklar. Elektr ta'minoti tizimida hisobiy yuklama va uni aniqlanadigan



xarakterli nuqtalar. Elektr ta'minoti tizimida hisobiy yuklamani aniqlash usullari. Hisobiy yuklamani tartibga solingan diagrammalar usuli. Kuchlanishi 1000V gacha bo'lgan sex tarmoqlarining sxemalari. Sex tarmoqlari himoyasi. Sanoat korxonalari elektr ta'minot tizimida reaktiv quvvatni kompensatsiyalash masalalari. Reaktiv quvvat manbalari. Reaktiv quvvat kompensatorlari. Kuchlanishni rostlash va elektr tizimi tarmog'ining iqtisodiy holatlari haqida umumiy tushunchalar. Kuchlanishni markazlashgan va mahalliy rostlash. Kuchlanishni rostlash vositalari. Qo'shimcha kompensatsiyalovchi qurilmalarning quvvatlari va o'rnatilish joylarini keltirilgan xarajatlarning minimumligi shartidan kelib chiqib tanlash. Elektr tarmoqlari elementlari uchun kapital mablag'lar. Elektr tarmoqdan foydalanish xarajatlari. Energetika tizimida isrof bo'lgan energiyaning tan narxi. Elektr taminotining avariyaaviy buzilishidan ko'riluvchi zarar: tizim zarari va iste'molchilar zarari. Keltirilgan xarajatlar. Elektr tizimlarini loyihalashda texnik-iqtisodiy hisblashlarning asosiy prinsiplari. Elektr tizimlari taraqqiyotini dinamik tarzda optimallashtirishda xarajatlarning turli vaqtdaligini e'tiborga olish. EUL o'tkazgichlarining kesimlarini tokning iqtisodiy zichligi bo'yicha tanlash. Iqtisodiy intervallar usuli. EUL o'tkazgichlari standart kesimlarining iqtisodiy intervallari. Qoplash muddati va uning energetika uchun normativ qiymati. Energetika sistemasini dispetcherlik boshqarish sistemalari va uning elementlari. Markazlashgan ta'mirni tashkil etish. Mexanizatsiyalashgan ta'mir brigadasi va smenasi. Nimstansiyalar, havodagi va kabelli EULga xizmat ko'rsatish.

Elektr yuklamalari kartogrammasi va yuklamalarning shartli markazini aniqlash. Podstansiyalarda kuch transformatorlarining soni va quvvatini tanlash. Sanoat korxonalarining elektr ta'minot tizimida qayta tiklanuvchi energiya manbalarini qo'llash. Elektr energiyaning sifat ko'rsatkichlari. Tok va kuchlanish shakllarining nosimmetriyaligi va nosinusoidalligi. Sanoat korxonalarining elektr ta'minoti sxemalari. Tashqi va ichki sxemalar. Havodagi va kabel liniyalarining ko'ndalang kesim yuzalarini tanlash. Kabel liniyasini qisqa tutashuv tokining termik chidamliligi sharti bo'yicha tanlash. Elektr ta'minoti tizimida qisqa tutashuv. Qisqa tutashuv toklarini

hisoblash. Elektr apparatlarini tanlash. Ichki va tashqi elektr ta'minoti tizimi uchun elektr apparatlarini tanlash.

Shaharlar elektr ta'minoti tizimi. Shaharlarda elektr energiya istemolchilari. Shahar tarmoqlarida hisobiy elektr yuklamalarni aniqlash. Shahar taqsimlovchi tarmoqlarning xususiyatlari. 6-10kv li ta'minlovchi tarmoqlarni qurish. Radial zaxiralanmagan tarmoq. Sirtmoq va yarim-yopiq tarmoqlar. Binolar elektr tarmog'i sxemalarini qurish. Turar-joy binolarida elektr tarmog'ini taqsimlash sxemalari. Jamoat binolarida elektr energiyani ichki taqsimlash sxemalari. 1000V gacha kuchlanishda ishlatiluvchi apparatlar. Taqsimlovchi uskunalari. Elektr tizimida reaktiv quvvat balansi va uning kuchlanish hamda chastota bilan bog'liqligi. Ikki va uch chulg'amli transformatorning almashtirish sxemalari va hisob parametrlari. Avtotransformatorlarning almashtirish sxemalari va hisob parametrlari. Avtotransformatorlar tuzilishining xarakterli xususiyatlari. Elektr tizimida aktiv quvvat balansi va uning chastota bilan bog'liqligi. Yuklamalar va rostlagichlarning chastota bo'yicha statik xarakteristikalar. Chastotani birlamchi rostlash. Chastotani ikkilamchi rostlash. Energetika tizimida chastotani rostlash. Avtomatik chastota yuksizlagich. Elektr tizimida reaktiv quvvat balansi va uning kuchlanish bilan bog'liqligi. Elektr tizimida yuklamaning rostlash effekti. Reaktiv quvvatni kompensatsiyalash va uning vazifalari.

Elektr tarmoqlarida almashlab ulashlar. Uzgichlar va ajratkichlar bilan amallar. Uzgichlar va ajratkichlarni bloklashning vazifalari. Neytrallari izolyatsiyalangan (kompensatsiyalangan) elektr tarmoqlarini ishlatishning xarakterli xususiyatlari.

Elektr ta'minoti tizimida energiya nazorati va hisobi (ENHAT) tushunchasi. Pog'onalari. Energiya resurslari iste'molini hisobga olishning avtomatlashtirilgan tizimlarini joriy etish. ENHATning texnik va tijorat asosidagi xisoblari. Texnik asosida hisobga olish tizimida elektr energiya iste'molini hisobga olish. Sanoat korxonalarida ENHAT joriy etilishining maqsadga muvofiqligi. Avtomatlashtirilgan tizim yordamida boshqarish zarur bo'lgan sharoitlar. Inson va EHMning funksional imkoniyatlari va ularni taqqoslash. Sanoat korxonalarida ENHATning iqtisodiy samaradorligi. Korxonalar energiya iste'molini tashkil etuvchilari.

Energiyani hisobga olish-energiya tejamkorligi uchun vosita. Ko'p zonali tarifga o'tish. Differensiallashgan tariflarning tadbiq etilishi. Hisobga olish aniqligini oshirish.

**Xulosa:** O'zbekistonda energiya nazorati va hisobining avtomatlashtirilgan tizimlarining joriy holati. O'zbekistonda energiya nazorati va hisobining avtomatlashtirilgan tizimlarida axborot-o'lchov tizimining qollanilish istiqbollari. Rele himoyalari tuzilishining umumiy prinsiplari Rele himoyalari tuzilishining umumiy prinsiplari. Relelar va ularning turli hillari. Operativ tok. Tok va kuchlanishni o'lchash transformatorlari. Ularning rele ximoya sxemalarida ishlash shartlari. Relelar va o'lchash transformatorlarining ulanish sxemalari. Elektr sistemalarida avtomatik rostdash. Avtomatik rostdash va boshqarish sistemalari tuzilishining asosiy prinsiplari. Qo'zg'atishni, kuchlanishni, reaktiv quvvatni avtomatik rostdash. Chastota va quvvatni avtomatik rostdash. Avtomatik qayta ulash va rezerv manbani avtomatik ulash.

#### **FOYDANILGAN ADABIYOTLAR RO'YXATI**

1. Mirziyoyev SH.M. Erkin va farovon, demokratik O'zbekiston davlatini birgalikda barpo etamiz. O'zbekiston Respublikasi Prezidentining lavozimiga kirishish tantanali marosimiga bag'ishlangan Oliy Majlis palatalarining qo'shma majlisidagi nutqi. –T.: “O'zbekiston” NMIU, 2016. – 56 b.
2. Mirziyoyev SH.M. Qonun ustuvorligi va inson manfaatlarini ta'minlash – yurt taraqqiyoti va xalq farovonligining garovi. O'zbekiston Respublikasi Konstitutsiyasi qabul qilinganining 24 yilligiga bag'ishlangan tantanali marosimdagi ma'ruza 2016 yil 7 dekabr'. – T.: “O'zbekiston” NMIU, 2016.– 48 b.
3. Mirziyoyev SH.M. Buyuk kelajagimizni mard va olijanob xalqimiz bilan birga quramiz. - T.: “O'zbekiston” NMIU, 2017. – 488 b.
4. Allayev Q.R., Siddiqov I.H., Hakimov M.H., Ibragimov R.I., Siddiqov O.I., Shamsutdinov H.F. «Stansiya va podstansiyalarning elektr qismi» -T.: Cho'lpon nomidagi NMIU, 2014. 304 b. – O`quv qo`llanma.

**ФИО автора:** Sharipova Matluba Sobidjonovna

Namangan viloyati, Pop tumani 27-sonli umumiy o`rta ta`lim maktabining boshlang`ich sinf o`qituvchisi

**Название публикации:** «QUSHLAR QAYDA QO`NOQLAR?»



Mavzu: Qushlar qayda qo`noqlar?  
(Q. Muhammadiy)



Maqsad: O`quvchilarni qushlarni asrashga o`rgatish.

- *Ta`limiy maqsad: To`g`ri ongli, ifodali o`qishga o`rgatish. Tushungan holda o`qishga o`rgatish.*
- **FK1**- *Ertak she`riy matnlarni tinglab tushuna oladi, ularni ongli, ifodali to`g`ri tez o`qiy oladi. O`qilgan matnlarni mazmunini tushuna oladi va mazmunga mos maqol vahikmatli so`zlarni topa oladi.*



- **Tarbiyaviy:** *Kattalar singari qushlarni himoya qilish, ularga qishda yordam berishga o`rgatish.*
- **TK4**- *Badiiy adabiyotda aks etgan mehribonlik, rahmdillik, mehr-muhabbatlilik g`oyalarini o`quvchilarga singdirish.*



- **Rivojlantiruvchi:** *O`tilgan matnni hikoya qila olishga o`rgatish.*
- **FK1** *O`rganilgan mavzu doirasida bayon va bolalar yozuvchilari, ularning asarlari nomini yoza oladi, o`qish uchun kitobni mustaqil tanlay oladi.*



**Dars turi:**

Yangi bilim

hərivchi



**Dars metodi:**

savol-javob,

musobaqa,

ifodali o'qish

**Dars jihozi:** Mavzuga

oid rasmlar,

ko'rgazmali quollar,

slaydlar, kompyuter.





## Darsning borishi. I.Tashkiliy qism.

- a) • salomlashish;
- b) • davomatni aniqlash;
- d) • tozalikni tekshirish;

**O`qituvchi:** Qani bolajonlarim,  
Mehri qaynoq buloqlarim  
Esonmisiz, omonmisiz  
Yangi darsga tayyormisiz?

**O`quvchilar:** Ustoz bizlar sog`lommiz  
Yangi darsga tayyormiz

**O`qituvchi :** Har narsadan xabarchi  
Sinfda kim navbatchi.

Navnatchi hisoboti tinglandi. Ob-havo ma`lumoti aytiladi.

b)Ma`naviyat daqiqasi:

**O`qituvchi:**O`quvchilar bu yil prezidentimiz tomonidan qanday yil deb e`lon qilindi?

**O`qituvchi :**5tashabbus haqida nimalarni bilib oldingiz ?

**O`quvchilar tomonidan** 5tashabbus haqida she`r aytiladi.





## • SHIORIMIZ.

- *Bilim olish burchimiz,*
- *Unga yetar kuchimiz.*

*O`qituvchi: O`quvchilar 4-sinflarga DTSlarida qanday talablar qo`yilgan?*

*O`quvchilar:*

*-Biz 1daqiqada 55-60 so`zni o`qiy olishimiz kerak.*

*-Ravon chiroyli o`qishimiz kerak.*

*-O`z o`qiganlarimizdan xulosa chiqarib fikrimizni aniq ravon bayon qila olishimiz kerak.*

## *II. O`tilgan mavzuni mustahkamlash.*

*O`tilgan mavzu: "Sassiipopushak" hikoyasi*



**Uyga topshiriq:** Savollarga javob yozish. Sassiqqopishak rasmini chizish.

Savollarni o`quvchlar o`qiydilar va javob beradilar.

O`tilgan mavzuni PIRLS mashg`uloti orqali mustahkamlaymiz.

**1. "Sassiqqopishak" hikoyasining muallifi kim?**

A) A.Navoiy                      B) S.G`ofurov                      D) Oybek

**2. Hikoyadagi voqealar yilning qaysi faslida bo`ladi?**

---

3. Qo`yidagi gaplarni hikoya sodir bo`lgan voqeylik ketma-ketligida raqamlab chiqing. 1-raqam siz uchun qo`yilgan.

-Sovuq.

1-Dekabr oyi.

-Qahraton qishning hujumi boshlangan.

-Qor yog`gan.

-Katta –kichik ariqlardan tortib katta anhorlarga muzlagan.

4. Nima uchun Hasan o`zini haqligini isbotlamoqchi bo`ldi? O`rtoqlarini qanday laqab qo`yishidan qo`rqdi? Javobingizni bir so`z bilan ifodalang.

---

5. Bahsga sababchi bo`lgan qushning nomini ayting.

---

6. Hasan so`zini isbotlay olmay o`zini har yoqqa tashlashi, hikoyada qanday so`zlar bilan tasvirlanadi?

A) Ensasi qotdi.

B) Oyog`i kuygan tovuqday



D) Tarvuzi qo'ltig'idan tushib .

### III. Yangi mavzu bayoni: Qushlar qayda qo'noqlar? (Q. Muhammadiy)

#### *Shoir haqida qisqacha ma'lumot :*

*-Bolalar shoiri Quddus Muhammadiy 1907-yilda Toshkent shahrida dehqon oilasida tug'ilgan. O'rta maktabni bitirib qishloq xo'jalik bilim yurtida tahsil oladi. Urushdan keyin 1-she'riy to'plami "Sinov" nomi bilan bosilib chiqadi.*

*Uning she'rlari "O'quvchiga estalik", "Bahor keldi", "Orzu", "Qirq o'g'il, qirq qiz" deb nomlanadi.*

*Bugun darsligimizda shoirning "Qushlar qayda qo'noqlar?" she'ri berilgan .*

*Qushlar tabiatda katta ahamiyatga ega. Ular bo'lib yetishtirayotgan o'simliklarga juda katta zarar keltirar edi.*

*Qushlar bizning qanotli do'stimiz. Qor yog'anda ularga ancha qiyin bo'ladi. Hammamiz ana shunaqa paytda qushlarga g'amxo'rlik qilib, don-dun berib boqishimiz kerak. Buning evaziga ular bizga sayrab berishadi. Yozda turli mayda zararkunanda qurt-qumursqa, qo'ng'iz, chigirtka, kapalak, pashsha singari hashorotlarni yeb, bizga katta yordam beradi. Qushlar-bog'-rog'larimizning posboni, qo'riqchilari.*

*Qushlar qayda qo'noqlar? (Q. Muhammadiy)*

*-She'r o'qituvchi tomonidan o'qib beriladi.*

*-She'r o'quvchilarga ham o'qitiladi.*

*-She'rni yod olgan o'quvchilardan so'raladi.*



#### IV. Yangi mavzuni mustahkamlash

##### Lug`at ishi

*Qo`noq - tunash uchun yoki dam olish uchun qo`nish joyi.*

*To`ng`ib -muzlab, qotib qolmoq*

*Olmos -mustahkam, o`ta qattiq, qimmatbaho tosh*

*Holi bo`lar tang -ilojini toppish mushkul bo`lgan vaziyat*



1. She`rdan ma`nodosh so`zlarni toping.

Ko`p qushlarning qishda yotar **ini** yo`q,

Patdan boshqa ko`ylak-kostum **to`ni** yo`q

Bir xili ochiq daraxt shoxlarida **qo`noqlar**,

Qor-bo`ronda ,sel-yomg`irda **quvnoqlar**.

2. She`rda qanday ob-havo hodisalari tasvirlangan?

Qor, bo`ron, muz, sovuq, sel-yomg`ir.

3. O`zbekistonda qaysi qushlar qishlab qoladi?

Zag`izg`on, chumchuqlar, musicha, kaptar, qarg`a.



*Dam olish daqiqasi:*

*Dam olish daqiqasida o`quvchilar bilan o`qituvchi "Oq terakmi, ko`k terak?" she`rini birgalikda aytishadi.*



#### V. Yangi mavzuni mustahkamlash:

Yangi mavzuni mustahkamlash uchun o`quvchilar o`rtasida "Veen diagrammasi" metodi o`tkaziladi:

*Unga ko`ra qishda O`zbekistonda qishlab qoladigan, hamda qishlab qolmaydigan qushlar solishtiriladi.*

*Musicha va qaldirg`och o`zaro qiyoslanadi. Ularning avval shaxsiy xususiyatlari so`ngra o`xshash xususiyatlari taqqoslanadi.*

*Doskada ikki o`quvchi chiqadi. Biri musichani, ikkinchisi qaldirg`ochning shaxsiy xususiyatlarini yozadilar. So`ng o`xshash xususiyatlarini aniqlaydilar.*

*Dars yakuni: Darsda faol qatnashgan o`quvchilar rag`batlantiriladi, baholanadi. Olgan baholari kundaliklariga sinf jurnaliga qo`yiladi.*

*Uyga vazifa beriladi.*

*Uyga vazifa : She`ni yod olish.*



**ФИО автора:** Ismoilov Dilxushbek Dilshodbek o‘g‘li

Andijon Davlat universiteti, Rus tili va adabiyoti yo‘nalishi talabasi

**Название публикации:** «O‘ZBEK TILINING DAVLAT MIQYOSIDAGI AHAMIYATI»

*Annotatsiya: Ushbu maqolada o‘zbek tili va uning ahamiyati, shuningdek, ona tilimizning dunyo tillar oilasida tutgan o‘rni borasida ma’lumotlar keltirib o‘tilgan.*

*Kalit so‘zlar: “Milliy tiklanishdan – milliy yuksalish sari”, davlat tili, muloqot, “Til-millat ko‘zgusi”, “Til-ma’naviyat ko‘zgusi”, “Til-millatning bebaho boyligi”, ensiklopediya va lug‘atlar, darslik va o‘quv qo‘llanmalari.*

Yaqin tariximizga nazar soladigan bo'lsak, bundan 31 yil avval “Davlat tili haqida”gi qonun qabul qilingan edi. O'tgan yillar davomida bu qonunga bir qator o'zgartirish va qo'shimchalar kiritildi. Xalqimizning ko‘p asrlik madaniy, ilmiy-ma’rifiy va badiiy tafakkuri, intellektual salohiyatining yorqin va bebaho mahsuli bo‘lgan o‘zbek tili jahondagi boy va qadimiy tillardan biridir. O‘zbekistonda 1989-yil 21-oktyabrda el-yurtimiz asrlar davomida orzu qilib, intilib va kurashib kelgan davlat tili haqidagi qonunning qabul qilinishi mamlakat suvereniteti va mustaqilligi sari qo‘yilgan dastlabki dadil qadam edi. Aynan ana shu tarixiy hujjatga binoan o‘zbek tili mustahkam huquqiy asos va yuksak maqomga ega bo‘ldi. Istiqlol yillarida ona tilimiz tom ma’noda davlat tiliga aylanib, xalqimizni yurtimizda erkin va ozod, farovon hayot qurishdek buyuk marralarga safarbar etadigan beqiyos kuch sifatida maydonga chiqdi.

Bugun O‘zbekistonimiz “Milliy tiklanishdan – milliy yuksalish sari” degan bosh tamoyil asosida taraqqiyotning yangi, yanada yuksak bosqichiga ko‘tarilmoqda. Mamlakatimizda amalga oshirilayotgan keng ko‘lamli islohotlar jarayonida davlat tilining hayotimizdagi o‘rni va nufuzi tobora oshib bormoqda. O‘zbek tili siyosiy-huquqiy, ijtimoiy-iqtisodiy, ma’naviy-ma’rifiy jabhalarda faol

qo‘llanib, xalqaro minbarlarda baralla yangramoqda. Xorijiy mamlakatlarda tilimizga e‘tibor va uni o‘rganishga qiziqish kuchaymoqda. Bugungi globallashuv davrida har bir xalq, har qaysi mustaqil davlat o‘z milliy manfaatlarini ta‘minlash, bu borada avvalo o‘z madaniyatini, azaliy qadriyatlarini, ona tilini asrab-avaylash va rivojlantirish masalasiga ustuvor ahamiyat qaratishi tabiiydir. Davlatimiz rahbarining 2019-yil 21-oktabrdagi “O‘zbek tilining davlat tili sifatidagi nufuzi va mavqeyini tubdan oshirish chora-tadbirlari to‘g‘risida”gi farmoni millat tarixida tarixiy hodisa bo‘ldi desak, yanglishmaymiz. Chunki mazkur farmon asosida uzoq yillar yig‘ilib qolgan muammolar yechimini topyapti, har yili oktabr oyida mutaxassislar tomonidan kuyinchaklik bilan aytilib, so‘ngra qog‘ozlarda qolib ketgan takliflar, tavsiyalarning hukumat doirasida e‘tiborga olinishi o‘chib borayotgan umid uchqunlarini yana yondirdi. Prezidentimiz tomonidan o‘zbek tilining davlat tili sifatidagi mavqeyini oshirish bo‘yicha qator vazifalarning qo‘yilishi tilimizga bo‘lgan hurmatning yuksak namunasidir.

Farmonga muvofiq, 2020–2030 yillarda o‘zbek tilini rivojlantirish va til siyosatini takomillashtirish konsepsiyasi hamda asosiy yo‘nalishlari tasdiqlandi.

Asosiy yo‘nalishlar quyidagilarni nazarda tutadi:

- 2025 yilga qadar davlat maktabgacha ta‘lim tizimida o‘zbek tilli guruhlar qamrovini 72 foizga, 2030 yilgacha esa 80 foizga yetkazish;
- 2030 yilga qadar umumta‘lim maktablarida o‘quv yillari uchun tayanch o‘quv rejalarida ona tili fanini o‘qitish ko‘lamini amaldagi haftada 84 soatdan 110 soatgacha oshirish;
- oliy ta‘lim muassasalarida o‘zbek tili kafedralari sonini 2025 yilga qadar 120 taga, 2030 yilgacha esa 140 taga yetkazish;
- lotin yozuviga asoslangan o‘zbek alifbosida «O‘zbekiston milliy qomusi» jildlarini nashr etishni bosqichma-bosqich ko‘paytirib borish;
- 2020 yilda o‘zbek tilining lug‘at boyligini oshiruvchi 15 ta lingvistik, sohaviy-terminologik, izohli lug‘atlar yaratish;

- teleradiokanallar suxandon-boshlovchilarining o‘zbek adabiy tilidagi nutq madaniyatini oshiruvchi qayta tayyorlov kurslarida o‘qitish tizimini joriy etish va qamrovni 2030 yilgacha 100 foizga yetkazish;
- 2025 yilga qadar davlat tilida sohaviy ish yuritish hujjatlarining yagona elektron namunalarini ishlab chiqish va ulardan foydalanish uchun 14 ta onlayn dastur ishlab chiqish, 2030 yilgacha esa ushbu ko‘rsatkichni 25 taga yetkazish;
- dasturiy mahsulotlarning o‘zbekcha ilovalari va elektron lug‘at dasturlarini yaratish;
- xorijliklar uchun o‘zbek tilini o‘rgatuvchi dasturlar yaratish;
- 2030 yilga qadar xorijiy oliy ta‘lim muassasalarida o‘zbek tilini o‘rgatuvchi markazlar sonini amaldagi 17 tadan 60 tagacha ko‘paytirish;
- 2025 yilga qadar «O‘zbek tilining do‘stlari» klublari sonini 30 taga, 2030 yilgacha esa 40 taga yetkazish.

Tilimizga davlat miqyosida maxsus farmon asosida e‘tibor qaratilayotgan ekan, uning jamiyatdagi nufuzi, o‘rni, obro‘sini oshirish, huquqiy maqomini belgilash, tom ma‘nodagi davlat tili darajasiga olib chiqish uchun nima qilish kerak? Ya‘ni davlat tili muhofazasi qanday bo‘lishi lozim, degan masala ko‘pchilikni o‘ylantirishi, tabiiy. Buning uchun esa, birinchi navbatda, tilimizni har tomonlama mukammal ishlangan qonun vositasida himoyalab qo‘yishimiz kerak bo‘ladi.

Til muloqot vazifasi ham hisoblanadi. Hammamizga ma‘lumki, mashhur bo‘lgan A. Navoiy bobomizga tegishli “Ko‘ngil qulfi maxraning qulfi til va gulfin kalitin so‘z bil”. Inson qalbining xazinasini til, bu qalb xazinasining kaliti so‘zdir. O‘zbek tilining so‘zlari shu qadar ma‘noli, ko‘pki bitta ma‘noga ega bo‘lgan tushunchasi bir nechta so‘zlar orqali ifodalash bo‘ladi. Masalan, birgina ko‘z so‘zining bir necha ma‘nolari bor. Bilamizki bir tushunchaga tegishli so‘z, bir necha so‘zlar bilan ifodalansa, ya‘ni sinonim so‘zlari qanchalik ko‘p bo‘lsa, ayni shu til boy til hisoblanadi. Ko‘plab adiblarimiz til haqida ko‘plab hikmatli so‘zlarni aytganlar va tilni turlicha ta‘riflaganlar. Masalan, “Til-millat ko‘zguisi”, “Til-ma‘naviyat ko‘zguisi”, “Til-millatning bebaho boyligi” va shu kabilardir. Shuni

ta'kidlash kerakki, o'zbek tiliga davlat tili maqomining berilishi xalqimizning milliy mustaqillikka erishish yo'lidagi muhim qadamlaridan biri bo'lgan edi. Istiqloq yillarida mamlakatimizda barcha sohalarda bo'lgani kabi tilimiz taraqqiyotida ham muhim o'zgarishlar yuz berdi. O'zbek tilining xalqaro miqyosda obro'si oshdi. "Davlat tili haqida"gi qonun ona tilimizning bor go'zalligi va jozibasini to'la namoyon etish bilan birga, uni ilmiy asosda rivojlantirish borasida ham keng imkoniyatlar yaratdi. Olimlar va mutaxassislar tomonidan ilm-fan va turli sohalarga oid ensiklopediya va lug'atlar, darslik va o'quv qo'llanmalari chop etildi. Mumtoz adabiyotimiz namunalari, sakson mingdan ziyod so'z va so'z birikmasini, fan, texnika, sanoat, madaniyat va boshqa sohalarga oid atamalarni, shevalarda qo'llaniladigan so'zlarni o'z ichiga olgan besh jildlik "O'zbek tilining izohli lug'ati" bu borada amalga oshirilgan ishlarning eng muhimlaridandir.

Til – millat qiyofasining bir bo'lagi. Dunyodagi barcha xalqlar o'zining milliy rasmiy tiliga ega deb aytolmaymiz. Chunki bu xalqning milliy mustaqilligi bilan bog'liq. Mutaxassislarning so'zlariga qaraganda, bugungi kunda har ikki xaftada bitta til yo'qolib bormoqda. Bu o'z navbatida o'sha tilda so'zlashuvchi xalqlarning yo'qolishini anglatadi. YUNESKO vakillarining so'zlariga qaraganda, qachonlardir odamlar so'zlashadigan tillarning soni 7 mingdan 8 mingtagacha yetgan bo'lsa, bugungi kunda sayyoramizda 6 mingta til mavjud bo'lib, ularning 90 foizi yo'qolib ketish arafasida turibdi. Bu asosan sivilizatsiya tufayli madaniyatidan ayrilayotgan kam sonli millatlarning tillaridir. Bu tillarda so'zlovchi aholining ayrimlari yozuvga ega bo'lsa, ayrimlari bundan bebahradir. Masalan, Afrika tillarida so'zlashuvchi aholining 80 foizi xamon o'z yozuvlariga ega emas. Minglab tillardan ta'lim tizimida foydalanishning imkoniyati yo'q. Internetdan foydalana olmaydigan tillar haqida-ku aytmasa ham bo'ladi. Chunki yangi texnologiyalarning rivojlanishi tufayli ayrim xalqlar o'z tillaridan ko'ra zamonaviy tillardan foydalanishga majbur bo'lmoqda. Bugun Internet tilining 81 foizi ingliz tiliga to'g'ri keladi. To'g'ri, avvallari ham tillar paydo bo'lgan, muammolada bo'lib, ma'lum vaqtdan so'ng yo'q bo'lib ketgan. Lekin hozirgidek

tillarning jadallik bilan yo‘qolishi tarixda kuzatilmagan. Yo‘qolib ketish havfida bo‘lgan tillarning saqlab qolish yo‘lida amalga oshirilayotgan sa'y-harakatlarning asosiy maqsadi ham madaniyatlar va tillar xilma-xilligini ta'minlashdan iboratdir. Chunki aynan til tufayli xalq va elatlarning madaniyati, urf-odatlarini saqlanib qoladi, sayyoramizda yashayotgan xalqlarning o‘tmishi va madaniyati hurmat qilinadi. Tilshunoslar yo‘qolib ketish arafasida turgan tillarni saqlab qolishning imkoniyatlari hozircha qo‘ldan boy berilmaganini aytishadi. Tillarni saqlab qolish uchun esa, BMT ekspertlarining fikricha, bu tillardan ta'lim tizimida keng foydalanishni yo‘lga qo‘yish kerak. Lingvist olimlarning fikricha, yana 25 yildan so‘ng hozir muamolada bo‘lgan tillarning o‘ntasidan bittasi saqlanib qolar ekan.

Til – millatning ma'naviy boyligidir. Til nafaqat muammola vositasi – balki xalqning madaniyati, urf-odati, uning turmush tarzi, tarixidir. Turli xalqlarning tillariga xurmat esa o‘z navbatida o‘zaro tushunishni, muloqotlarga imkoniyat yaratadi. Tillarni saqlanib qolishi uchun esa bu tillarni qo‘llab-quvvatlash zarurdir. Aynan til tufayli insoniyat u yoki bu xalqqa mansubligidan faxrlanib yashaydi. Barcha tillarni tan olish va xurmat qilish tinchlikning birdan bir kafolatidir. Shu sababli ham har bir xalq o‘z tili saqlanib qolishi uchun harakat qiladi. XXI asr o‘rtalariga borib, Xitoy tili asosiy til bo‘lib olishi mumkin. Olimlarning fikricha, til yashab qolishi uchun undan kamida bir millon kishi so‘zlashishi kerak ekan. Biroq bunday tillar dunyoda atigi 250 tadir. O‘zbek tili ham mana shu 250taning ichida ekani quvonarli, albatta.

Xulosa qilib aytadigan bo‘lsam, tilni sevish, uni ardoqlash, millatni sevish va uni qadrlash bilan teng hisoblanadi. Har qaysi xalqning turmush tarzi, urf-odatlarini, madaniyati uning tilida o‘z ifodasini topadi. Til – millat ko‘zgusi, deb bejiz aytilmagan. Xalqimizning necha asrlik boy tarixi, ko‘hna va serqirra madaniyati o‘zbek tili ta’sirida shakllangan. Ulug‘ shoirimiz Alisher Navoiy shu tilda bebaho asarlar yaratib, dunyoni lol qoldirgan. Bugungi kunda jahonning barcha mamlakatlarida davlatimiz delegatsiyalari tashrifi, yoshlarimiz yutuqlari, sportchilarimiz g‘alabalari sharafiga o‘zbek tilida madhiyamiz kuylanayotir.



Biz o'z ona-tilimizni asrab-avaylashimiz, uning nufuzini oshirishimiz, go'zal va sofligini avlodlarga meros sifatida qoldirishimiz, dunyoga tanitishda o'z hissamizni qo'shishimiz kerak. "Til yashasa, millat yashaydi". Agar biz o'z tilimizning ko'rkamligi, boyligini dunyoga tarannum etsak, millatimiz yanada charog'on bo'ladi va birligimiz musyahkam bo'ladi. Zero rus tarixchisi Shobelev aytganidek "Millatni yo'q qilish uchun u yerga qurol ko'tarib borish shart emas, uning tilini, ma'naviyatini, adabiyotini yo'q qilish kerak, shunda millatning o'zi yo'q bo'lib ketadi" degan fikri naqadar to'g'ri ekanligini ko'rishimiz mumkin.

Darhaqiqat, til millatning ulkan boyligi va bebaho mulkidir. Boisi milliy tilda xalqning ma'naviy-madaniy hayoti, ajdodlarning dunyoqarash va tafakkuri, boy ilmiy va ijodiy merosi mujassam bo'ladi. Dunyodagi barcha ezguliklar ona allasi orqali farzand ong-u shuuriga ona tilida singadi. Istiqlol, milliy g'urur kabi tushunchalar ham ona tili bilan chambarchas bog'langan. Shu sababdan o'zligini saqlab qolishga intilgan har bir xalq, millat ona tilini asrab-avaylashni va avlodlarga uni rivojlantirgan holda yetkazishni o'zining muqaddas burchi deb biladi.

Muhtaram yurtboshimiz ta'biri bilan aytganda, har birimiz davlat tiliga bo'lgan e'tiborni mustaqillikka bo'lgan e'tibor deb, davlat tiliga ehtirom va sadoqatni ona Vatanga ehtirom va sadoqat deb bilishimiz, shunday qarashni hayotimiz qoidasiga aylantirishimiz lozimdir. Zero, Ona tilimiz – millatimizning ruhi, tariximizning ko'zgusi, milliy ma'naviyatimizning asosidir. Shunday ekan, ona tilimizni e'zozlash, munosib hurmat hamda ehtirom ko'rsatish barchamizning muqaddas burchimiz va majburiyatimizdir!

#### **Adabiyotlar:**

1. Qonun hujjatlari ma'lumotlari milliy bazasi, 22.10.2019-y., 06/19/5850/3939-son
2. Abduraxmonov G, Shukurov Sh. O'zbek tilining tarixiy grammatikasi. T., 2008.
3. Turdieva K, Axmedova D. O'zbek tili. T., 2007.
4. <https://lex.uz/docs/-57013>

**ФИО автора:** Maftuna Xalilova Ibragimjanovna

Fargʻona viloyati, Margʻilon shahar 3-umumiy oʻrta taʼlim maktabi boshlangʻich sinf oʻqituvchisi

**Название публикации:** «KICHIK VATAN»

**Dars shiori:** Yangi Oʻzbekistonda erkin va farovon yashaylik!

**Mavzu:** "Kichik vatan" (Ashurali Joʻrayev).

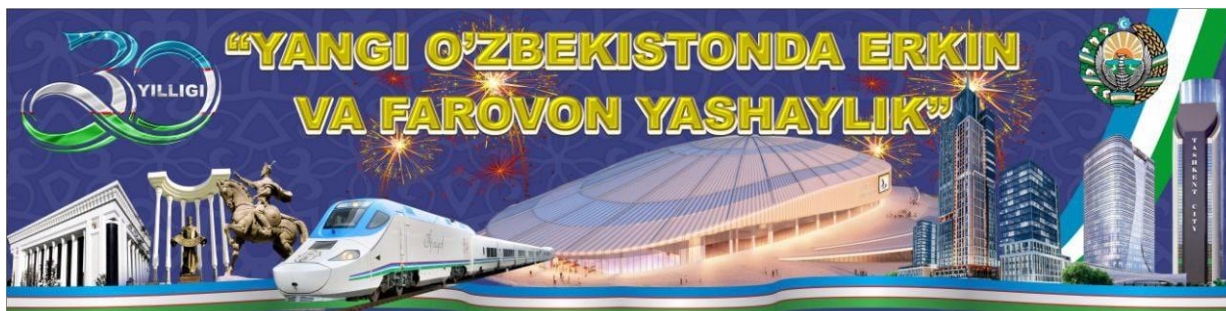

**Maqsad:**

**Taʼlimiy:** oʻquvchilarni "Kichik vatan" hikoyasining mazmuni bilan tanishtirish, odamning yashaydigan uy-joyi, hovlisi uning kichik vatani ekanligi haqida va insonning ota-ona oldidagi farzandlik burchining Vatan oldidagi burchi bilan uygʻunligi toʻgʻrisida maʼlumot berish. (*nutqiy va lingvistik kompetensiyalarining elementlarini shakllantirish*);

**Tarbiyaviy:** oʻquvchilarda vatanni ostonadan boshlanishi va uning muqaddasligi yuzasidan umumiy tasavvur hosil qilish, ona Vatanga boʻlgan muhabbatni oʻstirish, ularni mehnatsevarlik, tirishqoqlik, intiluvchanlikka oʻrgatish.

TK5: hikoyada aks etgan vatanparvarlik gʻoyasini singdirish.

**Rivojlantiruvchi:** Oʻquvchilarning asar mazmuniga doir savol va topshiriqlar bilan ishlash, matndagi soʻz, gaplarning maʼnolarini izohlay olishi, lugʻat ustida ishlash, ongli va ifodali oʻqish koʻnikmalarini rivojlantirish. (*matematik savodxonlik, fan va texnika yangiliklaridan xabardor boʻlish hamda foydalanish kompetensiyalarining elementlarini shakllantirish*);

**Dars turi:** yangi bilim beruvchi

**Dars metodi:** «Muzyorar», «Gul», «Oʻrnini top», «Bir haqiqat uch

yolgʻon «oʻyini, «Zanjir»usuli, «Sonlar va boʻgʻinlar» mashqi, «Mohir journalist» mashqi.

**Dars jihozi:** AKT,mavzuga mos koʻrgazma,shiorlar,gullar,yorliqlar, multimedia ilovalari.

**Darsning borishi:**

**I. Tashkiliy qism.**

**Oʻqituvchi:**Uch oy taʼtilga chiqqan,

Miriqib hordiq olgan

Oʻgʻil-qizlar omonmisiz?

Birinchi darsga tayyormisiz?

**Hamma:**Intiqlikla kutib biz

Maktabga shoshib keldik

Bugungi darsimizni

Diqqat bilan tinglaymiz.

Har narsadan darakchi,

Sinfda kim navbatchi?

Oʻquvchi: Sinfda men navbatchi,

Tayyor barcha oʻquvchi.

Siyosiy daqiqa oʻtkaziladi.

Oʻqituvchi: Hozirgi darsimizni nima?

Oʻquvchi: Hozirgi darsimiz oʻqish darsi.

Shiorimiz: Vatanning qadrini bil,

Orzular sari intil.

Maqsadimiz: Oʻqiymiz, oʻrganamiz, bilim olamiz,

Vatan uchun kerakli inson boʻlamiz.

**Oʻqituvchi:**1991-yilning 31-avgusti Vatanimiz tarixi sahifalariga oltin harflar bilan yozildi. Chunki shu kuni O'zbekiston Respublikasining mustaqilligi e'lon qilindi. 1991-yil 1-sentabr O'zbekiston Respublikasining Mustaqilligi kuni deb belgilandi. Shu yildan boshlab 1-sentabr umumxalq bayrami sifatida butun mamlakatimizda keng nishonlanib kelinmoqda. Azizlar mustaqilligimizning 30 yilligi bilan chin qalbdan

tabriklayman Bugungi darsimizni **“Yangi O‘zbekistonda erkin va farovon yashaylik!”** shiori ostida olib boramiz. Mana mening ko‘ksimda yorliq bor. Sizlar ham xuddi shunday yorliq olishni istaysizmi? Kimda-kim men bergan savollarga to‘liq javob bersa, xuddi shunday yorliqqa ega bo‘ladi. (Sinf o‘quvchilari soniga mos yorliq tayyorlab qo‘yilgan bo‘ladi, to‘g‘ri javob uchun yorliqlar beriladi.)

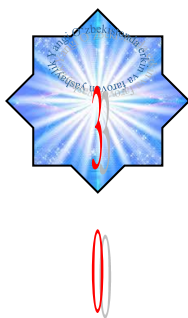

Bugungi darsimizni» Muz yorar «metodi bilan boshlab olamiz. unda har kim oldin o‘z ismini, so‘ng, o‘z ismi bosh harfiga mos Mustaqillikka doir so‘z yoki insonga oid yaxshi fazilatni aytadi. Masalan: Ikrom-istiqlol, Diyor-do‘stlik, Bahrom-bayroq, Gulbahor-gerb, Mexroj-madhiya, Vohid-valyuta, Parvina-prezident, Komila-konstitutsiya va hokazo.....

O‘quvchilar kichik guruhlariga bo‘linib, har bir guruh nomlanadi.

II. Uyga vazifani so‘rash va o‘tilgan mavzuni mustahkamlash.

-Men sizlarga topishmoq aytaman, javobini aytingchi.

Shahari bor, odami yo‘q,

Daryosi bor, suvi yo‘q. (Xarita).

O‘quvchilar Normurod Norqobilovning «Xarita» matnini o‘quvchilar ishtirokida sahna ko‘rinishi havola etiladi.

O‘tilgan mavzu yuzasidan qisqa savol-javob uyushtiriladi.

1. -Samad va Rasul nima sababdan tortishib qolishdi?

2. -Rasul xaritada Samarqand, Buxoro, Xiva shaharlarini nima uchun ko‘hna yodgorliklar misolida tasvirladi?

3. -Siz O‘zbekistonimizni qaysi davlatlar bilan chegaradosh ekanligini bilasizmi?

«Tarmoqlash» metodi. «Tarmoqlash» metodi yordamida O`zbekistonning chegaradosh davlatlari aniqlanadi.

### **O`qituvchi:**

Hozir sizlar bilan «Gul» metodidan foydalanib gulchambar yasaymiz. Har bir guruh alohida gulchambar tayyorlashi kerak. Marhamat ushbu so`zlarga ta`rif bering va gulchambarni tayyorlang.



**O`qituvchi:** Mustaqillik nima?

**1-o`quvchi:** Mustaqillik - bu avlod-ajdodlarimiz ko'p yillar osha kutgan erkinlik, hurlik degani.

**2-o`quvchi:** Mustaqillik - bu erkin fikrlash, mustaqil harakat qilishdir.

**3-o`quvchi:** Mustaqillik - bu boy tarixini ko'z qorachig'idek asrash, avaylash.

**4-o`quvchi:** Mustaqillik - bu kelajak avlodlarga asl holicha yetkazib berishdir.

**O`qituvchi:** Qani bolajonlar Mustaqillik so`zini hosil qiling-chi.

**M-**Mustaqil harakat qilish

**U-**Ulkan zafarlar quchish

**S-**Sabr-toqatli bo`lish

**T-**Tinch-totuv yashash

**A-**Ajdodlarga munosib bo`lish

**Q-**Qadr-qimmatga ega bo`lish

**I-**Inson bu yurtda aziz ekan

**L-**Lafzi halol, pok bo`lish.

**L-**Lavozimga sodiq bo`lish

**I-**Imkoniyatlar eshigi

**K**-Keksalar e'zoz topgan yurt!

Barakalla bolajonlar berilgan topshiriqni a'lo darajada bajarib, ajdodlarimiz ruhini shod qildingiz.

### **III. Yangi mavzu bayoni.**

«**Sonlar va bo'g'inlar**» mashqi o'tkaziladi. O'quvchilar bulutlarda berilgan ifodalarni yechib, natijani topadilar. Chiqqan natija to'kilayotgan barglarda aks etgan. Shu barglardagi sonlarni o'sib borish tartibida joylashtiradilar. Barglarning orqa tarafidagi bo'g'inlarni birlashtirib so'ng hosil bo'lgan so'zlarni o'qiydilar. Yangi mavzu kelib chiqadi.

#### **Javob: Kichik Vatan.**

-Bugungi darsimizda Ashurali Jo'rayevning «Kichik vatan» hikoyasi bilan tanishamiz.

Muallif haqida qisqacha ma'lumot beriladi. Matn mazmuni o'qituvchi tomonidan tushuntirib, ifodali o'qib beriladi.

O'quvchilar hikoyani mustaqil, zanjir usulida o'qishadi.

#### **-Hikoyadagi tushunarsiz so'z va iboralarni belgilang.**

Hikoyada uchragan notanish so'zlar yuzasidan lug'at ishi o'tkaziladi.

**Bostirma**-usti yengilgina yopilgan yo'lak

**Chorpoya**- to'rt oyoqli va panjali katta keng yog'och karavot, so'ri

**Hamon**-haligacha, hanuzgacha

**Hamroh**-yo'li bir, yo'ldosh

### **IV. Yangi mavzuni mustahkamlash**

Hikoya mazmuni tahlil qilinadi.

1. Hikoya nima haqida ekan?
2. Hikoyaning asosiy qahramoni kim?
3. Bobo nima uchun xomush bo'lib yurdi?

4. Erdon tog`ani duo qilib, bobo qanday tilak bildirdi?

«**Mohir journalist» mashqi.** O`quvchilarga hikoyadan parchalar beriladi.

«-Bobojon, kichik Vatan ham bo`ladimi?-beixtiyor so`radim. -Bo`ladi, bolam, bo`ladi. Odamning yashaydigan uyi, hovli-joyi kichik vatani. Ana shu kichik Vatanlar yig`ilib-yig`ilib, birlashib O`zbekiston degan ulug` Vatanga aylanadi...»

-Bu parchalarni o`qib, ko`z o`ngingizda nimalar namoyon bo`ldi? Fikringizni 3-4 ta gap bilan ifodalang.

«**Bir haqiqat uch yolg`on» o`yini.** Bu o`yinda o`quvchilarga maqollar beriladi. Maqollarni yon tomonlariga so`zlar yozilgan tarqatmalar osilgan bo`ladi. Ular berilgan so`zlarni qaysi biri Vatan haqida ekanligini topishlari zarur.

Maqollar: Ekin yerida ko`karar, er-elida.

#### **V.Darsga yakun yasash va o`quvchilarni baholash.**

1. Yangi hovliga ko`chayotgan bobo noma uchun g`amgin bo`lib qoldi?
2. Bobo»Kichik Vatan» haqida nimalarni gapirib berdi?
3. «Kichik Vatan» haqida nimalarni bilib oldingiz?
4. Boboning holati sizda ham bo`lganmi?
5. Hikoyani o`qib qanday xulosa chiqardingiz?

Dars xulosalanib, faol qatnashgan o`quvchilar baholanadi.

#### **«Berkingan so`zlarni top» mashqi**



O'quvchilar «Barakalla,yasha,ofarin,balli,gap yo'q» kabi so'zlar bilan rag'batlantiriladi. G'olib guruh taqdirlanadi.

**VI. Uyga vazifa berish.** «Kichik Vatan» hikoyasini o'qish.



**ФИО автора:** Ramazonov Shohruh

Toshkent moliya instituti magistranti

**ФИО научного руководителя:** Kenjayev.I

Toshkent moliya instituti. PhD

**Название публикации:** «TO'G'RIDAN-TO'G'RI XORIJIY  
INVESTITSİYALARNING MDH DAVLATLARI IQTISODIY  
HAMKORLIGIDAGI O'RNI»

**Annotatsiya.** Maqolaning maqsadi to'g'ridan-to'g'ri xorijiy investitsiyalarning turli sohalardagi rolini tahlil qilishdir. MDH mamlakatlari o'rtasidagi iqtisodiy hamkorlikni rivojlantirish va amaliy tavsiyalar shakllantirish integratsiya uchun xorijiy investitsiyalarni jalb qilishga qaratilgan tavsiyalar berilgan. Ilmiy maqolaning o'z ichiga olgan asosiy natijalari: xalqaro kapital harakati nazariyalarining xususiyatlari o'rganildi, MDH mamlakatlari o'rtasidagi iqtisodiy hamkorlikni rivojlantirishda to'g'ridan-to'g'ri xorijiy investitsiyaning roli, investitsiyalar oqimini oshirish tadqiqoti olib borildi.

**Kalit so'zlar:** to'g'ridan-to'g'ri xorijiy investitsiyalar, investitsion hamkorlik, makroiqtisodiy barqarorlik, xususiy kapital fondlari, integratsiya jarayonlari.

### **Kirish**

Bugungi kunda har qanday mamlakatni ijtimoiy-iqtisodiy rivojlantirishning eng asosiy omili sifatida investitsiyalar qaralmoqda. Boisi jahonning ko'plab rivojlangan mamlakatlari bu yo'l orqali iqtisodiyotining tez sur'atlarda o'sishiga erishgan. Mamlakatning iqtisodiyotini rivojlantirish eng avvalo mamlakatdagi ishlab chiqarish va xizmat ko'rsatish sohalariga bog'liq hisoblanadi. Bu esa o'z-o'zidan ko'rinib turibdiki, iqtisodiyotni rivojlantirish uchun mamlakatda tadbirkorlikni rivojlantirish va qulay ishbilarmonlik muhitini yaratish talab etiladi. Bu yo'lga esa tez va samarali erishishning eng asosiy va oddiy yo'li bu- iqtisodiyotga faol tarzda investitsiyalarni jalb qilish va ulardan samarali foydalanish hisoblanadi. Mamlakatimiz Prezidenti Shavkat Mirziyoyev aytib o'tganlaridek: "Jahon tajribasi

shuni ko'rsatadiki, qaysi davlat faol investitsiya siyosatini yuritgan bo'lsa, o'z iqtisodiyotining barqaror o'sishiga erishgan. Shu sababli ham investitsiya – bu iqtisodiyot drayveri, o'zbekcha aytganda, iqtisodiyotning yuragi, desak, mubolag'a bo'lmaydi. Investitsiya bilan birga turli soha va tarmoqlarga, hududlarga yangi texnologiyalar, ilg'or tajribalar, yuksak malakali mutaxassislar kirib keladi, tadbirkorlik jadal rivojlanadi”.

To'g'ridan-to'g'ri xorijiy investitsiyalar davlatlar iqtisodiyotning rivojlanishini muhim yo'nalishlaridan biridir. MDH mamlakatlarining hamkorlikda ishlashi to'g'ridan-to'g'ri xorijiy investitsiyalar sohasidagi iqtisodiy yangi bosqichga chiqish imkonini beradi, davlatlarning o'zaro hamkorligi katta istiqbollarni ochadi. Yangi raqobatbardosh ustunliklar va zamonaviy sharoitlarda keng imkoniyatlar, globallashtirish rivojlanadi. Inqirozdan keyingi davrda suveren jamg'armalar to'g'ridan-to'g'ri xorijiy investitsiyalarni jalb qilishning asosiy vositalaridan biriga aylanishi kerak. Xususiy kapital fondlaridan uzoq muddatli investitsiyalar oqimi kapitalni oluvchi mamlakat tomonidan Yalpi ichki mahsulotning o'sishi, aholi farovonligi va sarmoyaviy muhitni yaxshilashni tezlashtirishga yordam beradi

### **Adabiyotlar sharhi**

Xorijiy tadqiqotlar natijalari shuni ko'rsatadiki, to'g'ridan-to'g'ri xorijiy investitsiyalar sanoati rivojlangan mamlakatlarda iqtisodiy o'sishga ijobiy ta'sir ko'rsatadigan mexanizmdir. To'g'ridan-to'g'ri investitsiyalar ishlab chiqarishda ham, xizmat ko'rsatish sohasida ham kapital daromad manbai bo'lib xizmat qiladi [Boudreau, Lacetera, Lakhani, 2016].

Iqtisodiy adabiyotlarda juda ko'p kapitalning xalqaro harakati motivlarini tushuntiruvchi nazariyalar bor. Ularning asosiy vazifasi korxonani tovarlarni eksport qilishga undagan sabablarni aniqlash va o'rganishdan iborat. Masalan, Haymer nazariyasining mohiyati shundan iboratki, faoliyat yurituvchi kompaniyalar xorijdagi mahalliy kompaniyalar bilan raqobatlashishga majbur an'analar, qonunchilik va nuqtai nazardan yaxshiroq holatda iste'molchilarning afzalliklari. Olimning qayd etishicha, kamchiliklarning o'rnini to'ldirish mumkin bozor hokimiyatining ma'lum bir shakli

tomonidan boshqariladi xalqaro investitsiyalarni amalga oshirish foydali [Hymer, 1976].

Xalqaro savdoni "vertikal" va "gorizontal" to'g'ridan-to'g'ri xorijiy investitsiyalar bilan bog'lagan birinchi olimlardan biri E. Xelpman edi. U xulosa qilgan modelga ko'ra, xalqaro korporatsiyalar mamlakatlar o'rtasidagi savdo rivojlanishiga ijobiy ta'sir ko'rsatadi [Dinkar, Choudhury,2014].

Yapon tadqiqotchisi Kojima to'g'ridan-to'g'ri investitsiyalar nazariyasini ishlab chiqdi, unga ko'ra xalqaro savdo va to'g'ridan-to'g'ri xorijiy investitsiyalar o'rtasida bog'liqlik mavjud.Ushbu modelga asoslanib, to'g'ridan-to'g'ri xorijiy investitsiyalar va savdo bir-birini to'ldiradi va mamlakatlarning iqtisodiy o'sishiga hissa qo'shadi. U korporatsiyalar tomonidan xorijiy investitsiyalarning uchta asosiy motivi sifatida resurs, mehnat va bozorga yo'naltirilganligini aniqladi. [Dinkar,Choudhuri, 2014]. Shunday qilib, kompaniyalar chet elga sarmoya kiritadilar ishlab chiqarish xarajatlarini kamaytirish, yangi texnologiyalar, bozorlarni xalqarolashtirish va qulay geografik joylashuv ko'rinishidagi imtiyozlar.

### **Tahlil va natijalar**

MDH davlat rahbarlari ko'p tomonlama hamkorlikni rivojlantirish platformasi sifatidagi roliga katta ahamiyat berishadi va bundan ham iqtisodiy, ijtimoiy, madaniy va boshqa sohalarda integratsiyani mustahkamlashda manfaatdor hisoblanadi. MDH mintaqaviy integratsiya tashkiloti bo'lib, tuzilgan o'zaro manfaatli hamkorlikni rivojlantirish uchun barcha zarur institutlar mavjud. Jahon amaliyoti shuni ko'rsatadiki, makroiqtisodiy va moliyaviy barqarorlikka erishish milliy iqtisodiyotlarni rivojlantirish va mamlakatlarning mintaqaviy guruhlar doirasidagi hamkorligining zaruriy shartidir. Integratsiya jarayonlarini faollashtirish va keyingi o'sish imkoniyatlarini izlash uchun MDH mamlakatlari iqtisodiy rivojlanishining asosiy muammolarini aniqlash muhim hisoblanadi.

MDH davlatlarining farovonlik darajasini baholashning eng muhim ko'rsatkichi aholi jon boshiga yalpi ichki mahsulot (YaIM) dinamikasini hisoblash hisoblanadi. Investitsion faoliyat ko'p jihatdan aholining turmush darajasi bilan belgilanadi.

**MDH davlatlarining 2020 yil yakuni bo'yicha asosiy makroiqtisodiy ko'rsatkichlari**

Davlatlar	Barqarorlikni belgilovchi makroiqtisodiy ko'rsatkichlar MDH davlatlarining iqtisodiy rivojlanishi					
	YaIM ichida joriy narxlar, milliard dollar	YaIM aholi jon boshiga	Aholi, million kishi	Inflyatsiya darajasi (indeks iste'molchi narxlar),%	Ishsizlik darajasi	Oltin zaxiralari, mlrd.dollar
Rossiya	1657,6	27147,3	146,91	2,9	5,2	468,7
Ozarbayjon	46,9	18012,3	9,94	1,9	5,0	6,7
Armaniston	12,4	10324,9	2,95	2,5	18,2	2,3
Belorussiya	59,7	19959,5	9,48	4,9	0,5	7,2
Qozog'iston	170,5	27830,6	18,27	6,0	4,9	30,1
Qirg'iziston	8,1	3877,9	6,31	1,5	7,3	2,2
Maldiviya	11,3	7300,9	3,54	3,0	4,5	2,1
Tojikiston	7,5	3443,7	9,10	3,8	10,3	1,3
O'zbekiston	50,5	7020,3	32,95	17,5	7,2	28,1
Turkmaniston	0,8	19270,1	5,85	-	3,4	-
Ukraina	130,8	9233,2	44,62	11,0	9,5	20,8

1-jadvaldagi ma'lumotlar barcha MDH mamlakatlari PPP asosida YaIM hajmining aholi jon boshiga bosqichma-bosqich o'sishini ko'rsatadi. 2020 yil oxirida Rossiya bu ko'rsatkich bo'yicha MDHda 1-o'rin va dunyoda 48-o'rin (27147,3 mln. Rossiya egallaydi AQSH dollari). Ikkinchi o'rinni Qozog'iston (27830,6 million AQSh dollari), uchinchi o'rinni Belarussiya egalladi (19959,5 mln. AQSH dollari). Turkmaniston va Ozarbayjan jahon reytingida 72 va 79-o'rinlarni egallab turibdi. Boshqa mamlakatlarda MDH aholining to'lov qobiliyati ancha past.

Berilgan ma'lumotlardan ko'rinib turibdiki, umumiy hajmi MDH mamlakatlari yalpi ichki mahsuloti 2,196 trillion dollardan oshdi, bu dunyoning 2,7 foizini tashkil etadi. hajmi 2020 yilda inflyatsiya darajasi Qirg'izistonda 1,5 foizdan farqlanadi O'zbekistonda 17,5%. Hududlar bo'yicha o'rtacha bu ko'rsatkich sezilarli darajada kamaydi 2000-2020 yillar uchun ko'paydi. 30,8% dan 5,5% gacha. darajasining hisoblangan ruxsat etilgan qiymati 2020 yilda inflyatsiya - Qirg'izistonda (1,5%),

Ozarbayjonda (1,9%), Armanistonda (2,5%), Rossiya (2,9%). Iste'molchining eng yuqori haqiqiy qiymati narxlar O'zbekistonda (17,5%) va Ukrainada (11,0%) kuzatildi. Ko'rib chiqilayotgan mamlakatlarning oltin-valyuta zaxiralariga kelsak, bundan mustasno Rossiya, mintaqaning barcha davlatlari ahamiyatsiz va mablag'lar miqdorini oshirish. 2020 yil oxirida Rossiya zahiralarining umumiy miqdori 468,65 milliard dollarni tashkil etadi, bu umumiy hajmdan uch barobar ko'pdir xuddi shunday ko'rsatkich hududidagi boshqa barcha mamlakatlar uchun.

Valyuta zahiralarining eng kichik hajmi Tojikistonda – 1,28 mlrd AQSH dollari. Ichki zaxiralar hajmining yetarli emasligi mamlakatlarga yaratishga imkon bermaydi bozor tamoyillari asosida faoliyat yurituvchi kafolat fondlarini, shuningdek fondlarni chiqarish barcha MDH davlatlarining investitsion resurslarini safarbar qilish demakdir. Davlatlar farq qiladi iqtisodiyotning tuzilishi, aholi jon boshiga yalpi ichki mahsulot va aholisi bo'yicha. Rivojlanish yo'lidagi asosiy to'siqlarga yuqori inflyatsiya, ta'sir qilish kiradi. Mintaqa iqtisodiyotining aksariyat qismi narxlarning o'zgarishi, MDHning alohida mamlakatlarida oltin-valyuta zaxiralarining yetarli emasligi.

## 2-jadval.

### MDHga a'zo mamlakatlarda to'g'ridan-to'g'ri xorijiy investitsiyalar zaxirasi (milliard AQSH dollari), 2020 yil

Davlatlar	Mamlakatdagi to'g'ridan-to'g'ri xorijiy investitsiyalar zaxiralar		Xorijga kiritilgan to'g'ridan-to'g'ri xorijiy investitsiyalar	
	2000 г.	2020 г	2000 г.	2020 г
Rossiya	29,74	407,36	19,21	344,09
Qozog'iston	10,02	149,25	0,02	16,73
O'zbekiston	0,70	9,67	-	-
Belorussiya	1,31	20,76	0,02	0,86
Tojikiston	0,14	2 76	-	-
Maldaviya	0,45	4,05	0,02	0,25
Ozarbayjon	1,80	31,06	0,0	23,68
Armeniya	0,51	5,51	0,00	0,61

Ukraina	3,88	43,76	0,17	7,43
Qirg'iziston	0,43	3,92	0,03	0,01
Turkmaniston	0,49	36,01	-	-
MDH jami	49,96	714,12	19,48	393,66
Dunyo jami	73 804,54	32 272,04	7496,30	30974,93

Qo'shma Shtatlar iqtisodiy o'sishining muhim yo'nalishlaridan biri MDH mamlakatlari o'rtasidagi to'g'ridan-to'g'ri xorijiy investitsiyalar hamkorligining faollashuvidir. Hozirgi vaqtda alohida a'zo davlatlar o'rtasida investitsiyaviy hamkorlikda sezilarli darajada amalga oshirilmagan salohiyat mavjud. MDH davlatlari uchun resurs salohiyatini birlashtirish muhim ahamiyatga ega. Biroq ular bu omilni yetarlicha hisobga olmaydilar. 2020-yil yakuni bo'yicha MDH mamlakatlari tomonidan to'plangan to'g'ridan-to'g'ri xorijiy investitsiyalar hajmi 714,1 milliard dollarni tashkil etadi. to'g'ridan-to'g'ri xorijiy investitsiyalarning yarmidan ko'pi Rossiyaga to'g'ri keladi (407,4 mlrd AQSH. dollar). To'g'ridan-to'g'ri xorijiy investitsiyalar alohida mamlakatlar iqtisodiyotida kichik rol o'ynaydi. Qayd etish joizki, 2020 yilda MDH mamlakatlariga eksport qilingan investitsiyalar darajasi Rossiyadan 12,9 milliard dollardan oshdi. 2020 yilda MDH davlatlaridan Rossiyaga kiruvchi to'g'ridan-to'g'ri xorijiy investitsiyalar hajmi 9,7 milliard dollarni tashkil etdi.

### **Xulosa**

Xulosa o'rnida aytish mumkin-ki, to'g'ridan to'g'ri xorijiy investitsiyalar iqtisodiyotni rivojlantirishga ijobiy ta'sir qiluvchi asosiy omillardan bo'lib hisoblanadi. To'g'ridan to'g'ri xorijiy investitsiyalarni ko'paytirish asosida yuqori iqtisodiy o'sish sur'atlariga erishish mumkin. To'g'ridan to'g'ri xorijiy investitsiyalar mamlakatda ishlab chiqarish korxonalarining modernizatsiya qilish, yangi korxonalarni barpo etish hamda natijada yangi ish o'rinlarini yaratishga xizmat qiladi. Aholining ish bilan bandlik darajasi oshishi bilan aholi daromadlari ham ko'payib boradi hamda aholi farovonlini shunga mutanosib tarzda oshib boradi. Investitsiyalar Yalpi ichki mahsulotning asosiy tarkibiy qismi bo'lganligi sababli, xorijiy investitsiyalarning ko'payishi mamlakatda yalpi investitsiyalarni ko'payishiga hamda buning natijasida Yalpi ichki mahsulotning ko'payishiga olib keladi. Bundan tashqari xorijiy

investitsiyalar mamlakat eksport salohiyatini yaxshlashga ham xizmat qiladi. Xorijiy investitsiyaar hajmi ko'payib borishi bilan mamlakat eksport salohiyati ham oshib boradi. Umuman olganda mamlakatda makroiqtisodiy barqarorlikni ta'minlashda xorijiy investitsiyalar asosiy o'rinni egallaydi hamda makroiqtisodiy barqarorlikka eng katta ijobiy ta'sir ko'rsatuvchi omil hisoblanadi.

### **Foydalanilgan adabiyotlar ro'yhati**

1. Кузнецов А.В. и др. (2017) Мониторинг взаимных инвестиций в странах СНГ. ЦИИ ЕАБР, Санкт-Петербург, Россия, №45, 60 с.

2. Мамедов, Т.Н. (2019), Инвестиционный климат стран СНГ: международные рейтинговые оценки и собственная методика. Финансовая экономика, №9, с. 260–264.

3. Boudreau, K. J., Lacetera, N. and Lakhani, K. R. (2016) Incentives and Problem Uncertainty in Innovation Contests: An Empirical Analysis. Management Science, vol. 57, №5, pp. 843–863.

4. Dinkar, N. and Choudhury, R. N. (2014) Selective review of foreign direct investment theories. AsiaPacific Research and Training Network On Trade. Working paper, №143, pp. 2–27.

5. Dunning, J. (2000) Industrial development, globalization and multinational enterprises: new realities for developing countries / J. Dunning, R. Narula. Oxford Development Studies, Vol. 28. № 2. pp. 141–167.

6. Hymer, S.H. (1976) The International Operations of National Firms: A Study of Direct Foreign Investment / S.H. Hymer. Cambridge, MA: MIT Press, 45 p.

7. Кузнецов А.В. и др. (2017) Мониторинг взаимных инвестиций в странах СНГ. ЦИИ ЕАБР, Санкт-Петербург, Россия, №45, 60 с.

8. Mamedov, T.N. (2019), Investicionnyj klimat stran SNG: mezhdunarodnye rejtingovye ocenki i sobstvennaya metodika. Finansovaya ekonomika, №9, pp. 260–264.

9. Panagiotis, P (2015) The impact of FDI on economic growth in Eurozone countries. The journal of Economic Asymmetriess, №17, pp. 7–8.



**ФИО автора:** Saidov Davlatbek

О‘zDSMI “xalq ijodiyoti fakulteti”

ashula va raqs ta’lim yo‘nalishi

2-kurs magistranti

**ФИО научного руководителя:** О‘lmas Rasulov

О‘zbekiston xalq artisti. professor

**Название публикации:** «ALIQAMBAR KUYI TARIXI»

***Annotatsiya:** Maskur maqolada Xorazm mumtoz kuylaridan bo‘lmish “Aliqambar” kuyining tarixi bilan bog‘liq bo‘lgan voqealar bayon qilinadi va nafaqat kuyning tarixi balki payg‘ambarimiz va ularning kuyovlari haqida ham so‘z yuritiladi.*

***Kalit so‘zlar:** Aliqambar, duldul, Sulton Uvays, Qarayni, kishmish, xirqa, jixot, Qambar bobo, Miskin bobo, choker, dutor*

Malum bir xalq yoki millatning mavjudligini bildirib turuvchi omil bu-uning tili xisoblansa uning buyukligidan darak beruvchi omil esa uning boy madaniyati, san’ati va chuqur tarixi xisoblanadi. Bizga tarixdan ma’lumki buyuk bobokalonlarimiz ilm fan san’at va boshqa sohalarda butun Sharq va G‘arb mamlakatlariga o‘rnak bo‘lib kelgan. Xususan, ular ilm fan soxasida yaratgan kashfiyotlardan dunyoning ko‘plab rivojlangan davlatlarida hozirgacha foydalanib kelinmoqda. Bu esa o‘tmishda yashagan ajdodlarimizning naqadar buyukligidan hali hamon hayratda qolib kelmoqdamiz. Ular qoldirgan buyuk merosga murojat etar ekanmiz biz aslida kim ekanimiz, kimlarni avlodi ekanimiz bot-bot yodimizga tushaveradi. Bobolarimiz nafaqat ilm fan musiqa borasida ham ancha ilg‘or bo‘lishgan, musiqa haqida risolalar yaratib juda qimmatli malumotlarni bizgacha yetib kelishida o‘z xissalarini qo‘shganlar. Shunday olimlardan Abu Nasr Farobiy, Abu Ali ibn Sino, Al Xorazmiy va boshqalarni ko‘plab misol keltirishimiz mumkin. Dastlab san’at, musiqa va qo‘shiq haqida qisqacha to‘xtalib o‘tamiz; san’at bu borliqning badiiy ifodasi xisoblansa musiqa esa inson yaratilishida muxum o‘rin tutgan, ya’ni inson tanasiga jon musiqa orqali kirgan. San’at bizgacha turli bosqichlardan o‘tgan birinchi soz san’ati yaralgan,

keyin esa raqs san'ati nutq shakllangach so'z san'ati vujudga kelganidan so'ng qo'shiq yaralgan. Qo'shiqning manosi "qo'shliq" ya'ni musiqa bilan so'zning uyg'unligi. O'rta Osiyo xususan Ona Vatanimiz musiqa ilmining buyuk olimlari-yu o'z davrining yetuk ulamolarini bag'rida dunyoga keltirib voyaga yetqazgan. Shu sababli ham o'zbek musiqa san'ati juda chuqur tarixga ega xisoblanadi. Ilohiy deb tan olingan o'zbek musiqasi va maqomlari haqida XIII asrda Urmaviy musiqa risolasida keltirib o'tadi. Dastlab kuy va ashulalar saroy musiqasi bo'lganligi sabab saroyda podshohlar va ziyolilar davrasida kuylangan, Xon va Sultonlar katta e'tibor va homiylik qilganlar. Xato kuylagan xofizlarni qattiq jazolaganlar shu sababli bu asarlar juda puxta o'rganilgan. Bu maqom asarlarining bizgacha yetib kelishida kuchli xofiz va bastakorlarning hissasi katta. Yaponiyada sakura degan kuy bo'lib uning yaralganiga sakkiz yuz yil bo'lgan ekan shu o'rinda bir savol bizda ham shunday kuylar bormi? Albatta bor Xorazm mumtoz kuylaridan bo'lmish "Aliqambar" kuyining yaralganiga bir ming uch yuz yildan oshgan. Xo'sh bu kuyning yaralishiga nima sabab bo'lgan uning tarixiga nazar tashlaymiz:

Payg'ambarimiz Muhammad Mustafo s.a.v vafotlaridan oldin kuyovlari bo'lmish Xazrati Alini yonlariga chaqirib meni eski xirqamni (janda) Sulton Uvaysga olib borishlarini vasiyat qiladilar. Sulton Uvays Yamanning qarayni qabilasidan bo'lib payg'ambarimiz bilan g'oyibona (tushlarida) do'st bo'lib islom dinini qabul qilib savob uchun odamlarni podasini (mollarini) boqqanlar. "Malumot uchun Sulton Uvays maqbarasi Qoraqalpog'iston Respublikasi Ellikqala tumanida joylashgan". Xazrati Ali xirqani olib yo'lga otlanadilar va yonlarida Qambar bobo bilan Miskin bobo bo'lib, Qambar bobo Xazrati Alining chokari (otboqar) Miskin bobo esa oshpazlari bo'lgan. Xazrati Alining "duldul" laqabli otlari bo'lib unga qora kishmish (uzumning bir turi mayiz) berib boqar ekanlar. Xazrati Ali qarasalar otning ruhi tushib kundun-kunga ozib ketayotgan ekan. Kulardan bir kun Xazrati Ali Qambar boboni kuzatibdilar, qarasalar Qambar bobo otni oldiga kishmishni qo'yib o'zlari dutorda kuy chalib berar ekanlar, ot kuy ohangiga mast bo'lib ovqat yemas ekan. Buni ko'rgan Xazrati Ali qattiq g'azablanib Qambar boboga hozir hamma yerda islom dinini targ'ib qilininb jihod ketayotgan bir paytda siz otni ruhini tushuriyapsiz aksincha otni jangovor ruhda

tarbiyalash lozim deb qattiq xafa bo‘libdilar. So‘ngra Qambar bobo kuyga qo‘shimcha jagovorlik ruhida tarbiyalovchi qismini qo‘shgan ekanlar natijada “Aliqambar” kuyi yaratilgan.<sup>40</sup>

Xulosa qilib shuni aytish mumkinki hech bir xalq yoki hech bir davlatda bizniki kabi boy tarixga ega madaniyat va san‘atga boy xalq bo‘lmasa kerak uch yo‘ldagi maqomlarimiz xalq yo‘lari bir-biridan farqlanuvchi dostonlarimiz, hech joyda takrorlanmas suvora, xalfa yo‘lari Aliqambar singari uzoq tarixga ega kuylarimiz bor ekan madaniyatimiz san‘atimiz hech qchon o‘lmaydi. Biz bugun bir kuyning tarixiga murajat qildik bunday chuqur tarixga ega minlab kuylarimiz bor. Biz yoshlar shu singari kuylarni o‘rganib kelajag avlodlarga yetkazmog‘imiz lozim bir so‘z bilan aytganda ajdodlar va kelajag avlodlar o‘rtasida munosib ko‘prik bo‘lmog‘imiz lozim.

---

<sup>40</sup> O‘zbekiston va Qoraqalpog‘istonda xizmat ko‘rsatgan artist dovudiy ovoz sohibi Rahmatjon Qurbonovdan audio yozuvdan olindi 08 03 2018-yil

**ФИО автора:** Сафаров Кувондик Давирович

Учитель русского языка школы №76

**Название публикации:** «СРАВНИТЕЛЬНАЯ ХАРАКТЕРИСТИКА ИМЕН СУЩЕСТВИТЕЛЬНЫХ В РУССКОМ И УЗБЕКСКОМ ЯЗЫКАХ»

**Abstract.** Nouns in the Russian language are distinguished by a large semantic volume, a wealth of grammatical categories and meanings, which are very difficult to understand for students of the Russian language. In a comparative study of nouns in Russian and Uzbek languages rivals the essence and significance of each linguistic unit.

**Keywords:** noun, grammatical category, animate, inanimate, linguistic opposition, case category, living things, inanimate objects.

Как в русском, так и в узбекском языке именами существительными называются слова, обозначающие предметы или события, отвечают на вопросы кто? –kim? что- nima?

В русском и узбекском языках имена существительные могут обозначать:

1. Живые существа – учитель –o'qituvchi, ребенок -bola).
2. Предметы, явления и события реальной действительности: хлопок-pxaxta , ветер-shamol, собрание-majlis.
3. Различные опредмеченные действия, состояния, качества, свойства и признаки (поход-yurish, страх-qo'rqinch, молодость-yoshlik.

В лингвистической литературе можно наблюдать неоднозначность подходов в понимании оппозиции одушевленность/неодушевленность, возникшую из-за различных взглядов языковедов на классификацию имен существительных в русском языке. Одни лингвисты трактуют данное противопоставление как лексико-грамматический разряд конкретных существительных [СРЯ, 1984, с. 256] или всех существительных [Бондарко, 2005, с. 156160; РГ-80, с. 460]. В.П. Даниленко описывает рассматриваемое явление как лексическую категорию [Даниленко 2007, с. 28]. Традиционно же считается, что оппозиция одушевленность/неодушевленность – еще одна грамматическая категория имени

существительного, поскольку данная антитеза находит морфологическое выражение в противопоставленности двух парадигм склонения имен существительных [Виноградов, 2001, с. 81-85; Грамматика, 1970, с. 321].

Имена существительные в русском языке грамматически делятся на две большие группы: 1) Одушевленные; 2) Неодушевленные.

К одушевленным, как правило, относятся названия людей и живых существ, к неодушевленным-названия предметов событий, явлений и т.д. В отличие от русского языка в узбекском языке имена существительные, обозначающие одушевленные предметы, при склонении ничем не отличаются от существительных, обозначающих неодушевленные предметы и поэтому в грамматике узбекского языка нет терминов одушевленные и неодушевленные существительные.

В русском языке общее (категориальное) значение предметности имен существительных неразрывно связано с грамматическими категориями рода, числа и падежа, которые выражаются определенными морфологическими показателями, имеющимися у имен существительных.

В отдельных случаях некоторые из грамматических средств выражения предметности в русских существительных могут отсутствовать (слова кофе, такси, пенальти и др. не изменяются по падежам и числам).

В узбекском языке имена существительные не имеют такого морфологического-оформления, какое имеют в русском языке. Например: отам, олма, дераза, тун (кеча) и др.

Однако русская категория рода, о которой пойдет речь в данной статье, в узбекском языке отсутствует. Данная категория является одной из основных грамматических категорий в русском языке. В источниках по сопоставительной лингвистике обычно отмечается, что если в русском языке именам существительным свойственны грамматические категории рода, числа и падежа, то узбекские имена существительные обладают категориями числа, падежа и принадлежности [4, с. 25]. Однако следует отметить, что в русском языке не

только имена существительные, но и все именные части речи (прилагательные, числительные, местоимения, причастия), а также глаголы изменяются по родам. Как отмечают современные ученые: «Наиболее характерным морфологическим признаком имени существительного является категория рода. Все имена существительные, за незначительным исключением, относятся к одному из трех родов: мужскому, женскому или среднему [6, с. 113].

«Категория рода существительных – одна из основных категорий имени существительного. Л.Д. Чеснокова дает следующую – одну из общепринятых классификаций рода существительных: 1) существительные мужского рода; 2) существительные женского рода; 3) существительные среднего рода; 4) существительные общего рода (*сирота, соня*); 5) существительные *pluralia tantum*, не имеющие рода. И.Г.Милославский придерживается другой классификации: 1) существительные мужского рода; 2) существительные женского рода; 3) существительные среднего рода; 4) существительные парного рода (*сани, ножницы* и т.п.). Существительные *сирота, соня* и др. относятся или к женскому, или к мужскому роду, в зависимости от контекста. В том случае, если совпадают мужской род и мужской пол, женский род и женский пол, то категория рода имеет номинативное значение. В остальных случаях ей присущ синтаксический компонент значения. Все существительные принадлежат к тому или иному роду, но они не изменяются по родам» [1, с. 143].

Как было отмечено выше, в узбекском языке в отличие от русского отсутствует категория грамматического рода. Хотя некоторые элементы родовых различий мы находим и в старой лексике, проникшей в узбекский язык из арабского языка (*muallim* «учитель» - *muallima* «учительница», *raqqos* «танцовщик» - *raqqosa* «танцовщица», *adib* «писатель» - *adiba* «писательница», *kotib* «секретарь» - *kotiba* «секретарь (ка)»), и в собственно узбекских словах прежде всего в фамилиях женского рода (Рахимова, Касымова, Джураева) и другие.

## **ИСПОЛЬЗОВАННАЯ ЛИТЕРАТУРА:**

1. Азизов, А.А. Сопоставительная грамматика русского и узбекского языков. Морфология. - Ташкент: Укитувчи, 1983.
2. Бондарко А.В. Теория морфологических категорий и аспектологические исследования [Текст] / А.В. Бондарко. - М.: Язык славянских культур, 2005.
3. Булгакова Т.В. Грамматическая интерференция и иные факторы, влияющие на русскую речь узбеков. Ташкент, 1977.
4. Виноградов, В.В. Русский язык (Грамматическое учение о слове) [Текст] / В.В. Виноградов. 4-е изд. - М.: Русский язык, 2001.

**ФИО авторов:** Karimova Kamila Kі'pchakbay qı'zı'

3 years student, Bachelor's degree

Nukus State Pedagogical Institute named after Azhiniyaz

(Nukus, Republic of Karakalpakstan)

Muratova Shaxnozabanu Sadullayevna

3 years student, Bachelor's degree

Nukus State Pedagogical Institute named after Azhiniyaz

(Nukus, Republic of Karakalpakstan)

Zueva Arina Viktorovna

3 years student, Bachelor's degree

Nukus State Pedagogical Institute named after Azhiniyaz

(Nukus, Republic of Karakalpakstan)

Berdikhanova Gulnara Nurlibaevna

3 years student, Bachelor's degree

Nukus State Pedagogical Institute named after Azhiniyaz

(Nukus, Republic of Karakalpakstan)

**Название публикации:** «THE RELEVANCE OF THE FORMATION OF THE SKILL OF SEMANTIC READING OF TEXTS IN PRIMARY SCHOOL CHILDREN WITH DYSLEXIA»

**Abstract:** The article systematizes the idea of the peculiarities of the formation of the skill of semantic reading of texts in children of primary school age with dyslexia, which are the basis for violations of learning processes. The conclusion is made about the need for in-depth diagnostics in the formation of the skill of semantic reading of texts in children of primary school age with dyslexia.

**Keywords:** dyslexia; reading and writing skills; semantic reading; correctional work; correctional institution; learning processes

The relevance of this study is to increase the number of children with disabilities in the process of forming the semantic reading skill of younger schoolchildren with dyslexia.



Since primary school age is the time when the process of further formation and development of the basic socio-moral and individual psychological qualities of a person takes place. And the slightest deviation in development greatly affects the state and quality of speech in the future.

### **Object and methods of research.**

The object of our study was 10 children from a correctional school. All children from the 3rd grade, their age is 9 years. All children from the correctional school are children with dyslexia of the same age. For our study, written permits were signed to conduct the study, as well as to use the results of the study.

A set of methods was also used in the article:

1. Theoretical: analysis of psychological and pedagogical literature.
2. Empirical: observation, experiment
3. Interpretative: quantitative and qualitative analysis of research results.

The scientific novelty of our study lies in the fact that a comparative characteristic of the results of the analysis of the level of formation of semantic reading skills in primary school children with dyslexia in 2000 and 2020 was made. What distinguishes our study from similar ones is to conduct a study of the level of formation of semantic reading skills in primary school children with dyslexia in remote regions.

The aim of the study is to study and systematize knowledge about the peculiarities of the formation of the semantic reading skills of texts in primary school children with dyslexia.

It should be noted that the number of children with disabilities has been growing recently, especially often they occur during their primary school education. The causes of these disorders can be different, starting with anatomical and physiological features of the body of children and ending with pedagogical neglect. Often these disorders affect not only the process of adaptation of the child in his environment, but also becomes an insurmountable obstacle to the child's education at school [1, p. 1-2].

One of the most common disorders for primary school children is dyslexia. Dyslexia is a disorder that manifests itself as a disorder of the process of mastering reading, manifested in a variety of errors that are persistent. This happens due to the insufficient formation of mental functions that are directly involved in the process of mastering reading, with preserved hearing, vision, intelligence and regular training [2, p. 16].

A particular difficulty for this contingent of children is the formation of semantic reading skills. This term usually refers to a reading process in which the child masters all sides of the work. These include: informational, semantic and ideological sides. This type of reading includes the ability to systematize, generalize and isolate the necessary, the ability to find the main information from a large number of secondary. Also, one of the main tasks of semantic reading is the ability to work with all text messages, perceive and systematize them.

In our opinion, one of the fundamental features of scientific works is the ability to understand the world around us. As a result, we have no right to argue with nature, but must agree with it. And one of the features of a scientific text, and what distinguishes it from an artistic one, is that a scientific text should be unambiguous. Such books are necessary to gain knowledge, the author's goal is to give us the opportunity to learn something. When reading literary texts, the reader may have his own opinion or vision, which may not coincide with the author.

The formation of the semantic reading skill should be carried out in the system, gradually increasing the complexity of techniques and methods of reading and analyzing information. When forming a semantic reading, the following steps are necessary:

- 1) Working with unfamiliar words (explaining unfamiliar words).

It is necessary to clarify the words incomprehensible to the child, explain their meaning, it is necessary to highlight new words, since the child may not understand that there is a word in the text that is not familiar to him yet. Also, the moment of

highlighting an incomprehensible word in the process of reading is important in order to form in the child the skill of independent differentiation of incomprehensible words.

## 2) Working with keywords.

In any material analyzed in the learning process, there are keywords. The teacher needs to explain to the students the meanings of these words, and the importance of the process of selecting keywords from any text. Due to inattention to keywords, the most important words in the text seriously affects the process of understanding the text. Often the whole meaning of the text depends on a single word, and without it the whole text may not be understood quite correctly, and sometimes the whole meaning will be distorted altogether.

## 3) Working with words-images.

It is very difficult to understand an artistic text without a special relationship to words-images or artistic means that the author of the work himself singled out. Familiarity with words-images that reveal the main idea of the text originates from the concept of comparison. With their help, the image becomes more colorful, bright, full. But do not fixate the child's attention on concepts, terms. At primary school age, only the author's thought and the picture that the author wants to convey to them are important to them.

## 4) Working with polysemous words.

Words and phrases denote specific objects and concepts, emotions are expressed. The richer a person's vocabulary, the more opportunities he has for a more accurate and expressive design of thought. We must not forget that most of the words have multiple meanings. This is what it is necessary to teach the child by choosing the words he often uses for this.

## 5) Working with phraseological units.

The work includes exercises with phraseological units that can be used in Russian lessons in elementary school. The teacher suggests that the child replace the words in

the sentence with phraseological units suitable in meaning or compose a dialogue using phraseological units.

6) A story on offer.

The child is invited to read one sentence and he can compose a story based on it. He can come up with a further development for him, and then the end. Or, on the contrary, come up with what happened before the action taking place in that sentence.

7) Application of the "dialogue with the author of the text" method.

Dialogue with the author, according to methodologists, is one of the most important stages in mastering the skill of semantic reading, as it contributes to the understanding of the text. The dialogue with the author takes place in order to unravel the author's idea, his riddles. To realize your position regarding this text, to understand the position of the author.

8) The development of the reader's imagination.

One of the barriers to understanding texts is the lack or "poor" imagination in children. This stage contributes to the development of recreative and creative thinking of the child.

9) Mindfulness of reading.

To develop mindfulness of thinking, you can ask the child to first read a certain text, then show him several different pictures and ask him to choose something that was not mentioned in the text. You can also ask the child to highlight the sentence that contains the main idea of the text.

In order to clearly show how important the formation of semantic reading skills in primary school children with dyslexia is, we present the results of an experiment conducted by PISA (Program for International Student Assessment) in 2010, its results showed big problems in children's reading literacy. In order to trace the level of formation of semantic reading skills in primary school children with dyslexia in 2020,

a behavioral experiment was conducted. It was held at the state budgetary educational institution "Center for Continuing Education for Children with Disabilities". [3, p. 1].

For the study, a group was identified, which included children with dyslexia studying in the 3rd grade. It included 10 children from the correctional class. Each participant of the study was offered a card with tasks of varying complexity.

The child was given 40 minutes to solve tasks from this card, and throughout this time the experimenter closely monitored the process of completing tasks. It was necessary to follow the behavior of the child directly during the work process. Since just the result, it seems to us, will not show all the abilities of the child, and will not reveal the whole process of his mental work.

Then the experimenter worked with the whole group of children according to various methods:

#### 1. Technique: "Bloom's Cube (chamomile)"

To begin with, the experimenter reads the text to the children, then one of the students throws a cube, on the sides of which the beginning of the questions are written: "Why", "Explain", "Name", "Suggest", "Come Up With", "Share". And depending on the word that the child came across, he answers the question. For example, he came across a question with the beginning "Name", so the child calls the objects that surround him. Or he will come across the "Why" line, the child needs to explain the reason for any phenomenon or action, it is also possible to trace the level of formation of a causal relationship.

#### 2. Methodology: "Competing with the writer" The

experimenter flipped through the book, showing the children only illustrations. The students were asked to come up with a story for these pictures themselves, and then their stories were compared with the story of the author himself.

#### 3. Methodology: "A journey through books"

Schoolchildren were offered a choice of one work. Based on it, they should trace the path of the main character, his goals, motives, as well as the purpose and motive of the author. But the most important thing was to find the moral of the author [3, p. 11].

The results of our study showed that 80% of children coped with 1 method, and 20%, unfortunately, could not orient themselves. Absolutely everyone coped with the 2nd method, moreover, they stayed on this game the longest, it was on this method that the most violent discussions were conducted, since each child considered his version more suitable. 3 the methodology was for group evaluation, and I can say that group work for this group was more productive. Also, the children coped well with the tasks on the cards, 45% of the students had no mistakes, 35% had 1 mistake, and 20% had 3 mistakes.

Based on the results of the study, it can be concluded that in this educational institution and in this group there is no violation of the process of semantic reading, and the level of formation is high. And, from our point of view, the process of forming the semantic reading skill in younger schoolchildren with dyslexia is very complex, long and thorny, but as we could see on the basis of this study, this process gives its results.

Thus, we can say that in comparison with 2010, in 2020 the level of formation of semantic reading in children with dyslexia is much higher.

And in conclusion, we would like to note that semantic reading is one of the most important stages in a child's education. We believe that it needs to be given due attention, this is especially important for children of primary school age and for children with dyslexia.

### **Bibliographic list:**

1. Balagutdinova E.R. Organization of speech therapy work to eliminate reading disorders of primary school age students // Defectology Prof - 2020.
2. Volegova A.K. Problems of formation of reading literacy in children with dyslexia//Academy of Pedagogical Ideas Novation, 2020— - 15-18 p.

3. Kaumova L.S., Gorodilova S.A. Correctional work of a speech therapist with younger schoolchildren to overcome dyslexia //Scientific and Information Publishing Center "Institute for Strategic Studies— - Moscow, 2020 - 170-177 p.
- 4.Lalaeva R.I. Violation of the process of mastering reading in schoolchildren: Textbook for students defectol. fac. ped. in-tov. --M.: Enlightenment, 1983. - 136 p.
5. Formation of semantic reading skills. Collection of techniques and techniques [Electronic resource]. - M. - 2017.
6. Stubing K. K. et al. Response to recent repeated analyses of the report of the National Reading Group: The results of systematic teaching of acoustics are practically significant// J. Psychology of Education. 2012. Volume 100. - pp. 123-134.
7. Taylor J. et al. The quality of the teacher softens the genetic effects of early reading // Nauka. 2011. Volume 328. - pp. 512-514

**ФИО авторов:** Rakhmatova Nargiza A'zamxonovna

The National University of Uzbekistan

named after Mirzo Ulugbek,

the faculty of Economics; senior teacher

Mahmudov Shohrux Pulat o'g'li

The National University of Uzbekistan

named after Mirzo Ulugbek,

the faculty of Economics; student

**Название публикации:** «UNEMPLOYMENT WHICH IT BECOME MORE SERIOUS AS A RESULT OF THE CORONAVIRUS PANDEMIC AND MEASURES TO REDUCE»

**Annotation.** This article analyzes that As a result of global coronavirus pandemic, the level of unemployment has risen to a higher level and how to determine the formulation and implementation of post-crisis measures. The pandemic has also led to a significant decline in the global economy's industrial, agricultural and service sectors, resulting in unemployment.

**Key words:** Pandemic, unemployment rate, COVID-19, self-employment, labor market, employment, small business and entrepreneurship, taxes, credit, wages, grace period, family.

**Introduction.** As a result of the COVID-19 pandemic , which was declared a pandemic by the World Health Organization not only social but also economic instability began to occur in the world.

By November 2021, the virus had spread to more than 222 countries and territories, affecting more than 254 million people and killing more than 5.1 million people due to the disease. [1] The pandemic has also led to a significant decline in the global economy's industrial, agricultural and service sectors, resulting in unemployment.



**The purpose of the study is to** analyze and scientifically substantiate measures to address the worsening problems in the labor market in the context of a pandemic. Also, an in-depth analysis of the practical measures taken in our country to address these issues.

**The scientific significance** of the **article** can be explained by the fact that research is being carried out to alleviate the problem of unemployment, which is always present, and the need to analyze this problem, which is more relevant during the pandemic.

**The practical significance of the study** is that historically there have been many catastrophes, crises of various kinds, but as the world's leading organizations point out, this pandemic is causing deep social and economic damage to the world.

**The main part.** The country is constantly taking measures to address the problem of unemployment in the labor market.

Initially, in defining the concept of unemployment in a 1915 U.S. Department of Labor report, we can look at it as a socioeconomic phenomenon, the part of the economically active population that could not find a decent job and became a labor reserve. [2] In our country, we can see that the concept of unemployment officially came into force with the adoption of the Law "On Employment" in 1992. [3]

According to the Law of the Republic of Uzbekistan "On Employment", an unemployed person is a person who is able to work (from the age of sixteen until receiving the right to a pension), does not have a job and salary (income), as a job seeker in a local labor body. Recognized able-bodied persons who are registered, ready to work, undergo vocational training and retraining, and improve their skills"[4].

Unemployment is often seen as hidden and overt unemployment. When they want to work, jobs are so limited that there are individuals who think the job search is futile, leading to hidden unemployment. Because these people were not looking for work, they were not registered as unemployed in state statistics. Despite the crisis in production, hidden unemployment occurs even when state-owned enterprises try to keep their workers employed. In this case, workers can still be considered employees

of the enterprise, but they are forced to work a reduced working day or go on unpaid leave [5].

The Ministry of Employment and Labor Relations said at a session of the International Press Club in Fergana, “Unemployment in Uzbekistan reached almost 2 million people during the pandemic. Young people and women in business are vulnerable. ” In the current situation in the country, according to the Ministry of Employment and Labor Relations, the State Statistics Committee puts the **unemployment rate at 10.5%** .

The Law "On Employment" was adopted by the Legislative Chamber of the Republic of Uzbekistan on April 28, 2020, aimed at regulating relations in the field of employment. With the help of this law, it was determined to serve as a regulatory and legal basis for the labor market.

During the pandemic, the problem of unemployment in the Republic of Uzbekistan, as one of the main problems in the world, was caused by:

**First**, the main sectors of the **service sector** , tourism, hotel chain, railway, aviation and other activities have almost stopped;

**Second, because the** pandemic is widespread around the world, the opportunities for **migrants** to return to our country and return as a result of the closure of borders are limited;

**Third**, the disproportion between the number of jobs created and new **labor resources** , the number of jobs created is significantly less than the number of able-bodied people growing up.

The diagram below also shows that even in the developed countries of the world, unemployment has risen during the peak period of the pandemic.

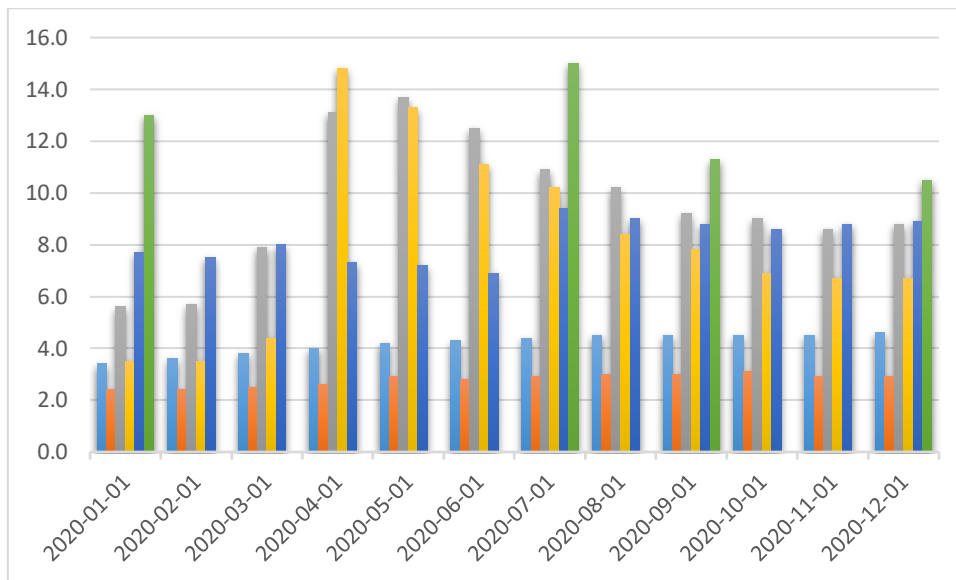

Diagram 1. Unemployment rate in developed countries (Germany, Canada, USA, France, Japan) and the Republic of Uzbekistan. [6]

While the EU unemployment rate averaged 6.2 percent in early 2020, it rose to an average of 12 percent in countries such as Spain, Italy, France and Greece during the pandemic. increased to.

In the context of the Covid-19 pandemic, it is advisable to shift to shift work without complete closure of enterprises, while maintaining social distance in enterprises, which in turn will help prevent economic instability and increase frictional unemployment.

It is expedient to take the following measures to eliminate the problem of unemployment, along with economic and social problems, with less losses from the pandemic period of our state and people:

**First** , the **establishment of vocational centers in the regions** . Increase employment through the training of new and demanding professions and trades in these centers;

**Second**, the **development** of silkworm breeding, animal husbandry, fishing, poultry farming, home-based work, beekeeping **for the purpose of self-employment** .

**Third**, it is necessary to develop mechanisms for the efficient use of existing irrigated and arable land, two or three times the yield.

In this regard, the country **has introduced a mechanism for allocating subsidies to landowners for the installation of light greenhouses, the purchase of seeds, seedlings and irrigation equipment.**

A number of practical measures are being taken in our country to eliminate this problem. Also, various decrees and decisions are being adopted in order to develop and control new measures. In particular, the Decree of the President of the Republic of Uzbekistan dated March 5, 2021 provides for the effective maintenance of the "Women's Book" and "Youth Book", the provision of systematic assistance to the unemployed in the field of employment and the organization of work in each neighborhood. "Involvement of 'public assistants' in the inspector, conclusion of public contracts with 'public assistants' for a period of up to 11 months and setting their salary in the amount of one and a half times the minimum wage" [7] .

"Further improvement of the state policy in the field of employment and labor drastic measures to improve the efficiency of the activities of the Presidential Decree No.UP-5052"[8] On the basis of organizes job fairs and high demand in the labor market, weaving, electrical, computer ball- retraining for technical operator, painter and similar aspiring professions is widely practiced. In addition, in accordance with the traditions of "Master-Apprentice", the reduction of unemployment is achieved through the training of national crafts such as carpet weaving, national confectionery, plumbing, leather processing, production of iron products.

In the Republic of Uzbekistan, for the purpose of social protection of the unemployed, unemployment benefits are granted to job seekers who do not have an income from the age of 16 to retirement age , **up to 6 months** [9].

**Conclusions and suggestions.** In order to reduce the socio-economic tensions caused by the coronavirus pandemic , it is necessary, first of all, to provide the population with an understanding of the situation and to ensure strict

adherence to the basic requirements and to assess the situation as accurately as possible.

In Uzbekistan, it is necessary to take the following important measures to mitigate the effects of the problems caused by this situation:

**First, the** development of financial incentives for enterprises and organizations, including tax and credit incentives;

**Second, it** is necessary to expand the financing of small business and entrepreneurship, extend the grace period for loans;

**Third, in terms of** employment, **it is** necessary to encourage the creation of **short-term jobs**.

#### **List of literatures:**

1. <https://www.worldometers.info/coronavirus/#countries>
2. <https://www.britannica.com/topic/unemployment>
3. <https://qomus.info/encyclopedia/cat-i/ishsiz-uz/>
4. Law of the Republic of Uzbekistan "On employment".
5. Tolametova Z.A; Kulmatov A.A T: ECONOMY AND FINANCE / ECONOMY I FINANCE-2017, issue 4. Pages 45-55.
6. <https://fredblog.stlouisfed.org/2020/09/unemployment-rates-by-country-during-covid-19/>
7. Resolution of the President of the Republic of Uzbekistan. [https://lex.uz/docs/5320582?otherlang =](https://lex.uz/docs/5320582?otherlang=)
8. <https://lex.uz/docs/3211749>
9. // <https://lex.uz/docs/5055690>

**ФИО автора:** Шарипова Нодира

НавДПИ “Миллий ғоя, маънавият асослари ва ҳуқуқ таълими” кафедраси  
ўқитувчи

**Название публикации:** «“МАЪНАВИЯТ АСОСЛАРИ” ФАНИ  
ТАРАҚҚИЁТИНИНГ УСТУВОР ЙЎНАЛИШЛАРИ»

**Аннотация:** “Маънавият асослари” фаннинг мақсади эзгу ғоялардан ва соғлом мафкурадан маҳрум бирон бир миллат ва жамиятнинг узоққа бора олмаслигини, ҳар қандай халқ ва давлат ўз тараққиётининг ғоявий - мафкуравий тамойилларини белгилаб олиши зарурлиги ижтимоий жараёнларнинг муқаррар қонунияти эканлигини ёшларнинг қалби ва онгига сингдиришдан иборатдир. XXI асда кечаётган глобал интеграция жараёнлари, дунёнинг ғоявий - мафкуравий қиёфасини ўзгартириб, янгича тафаккур услубини тақозо қилмоқда. Шу боис, Ўзбекистонда таълимнинг ижтимоийлашувига алоҳида эътибор берилиб, ўқитилаётган фанларнинг мазмунини замон талабларига мослаштирилиши бўйича ислохотлар амалга оширилмоқда. Бу “Таълим тўғрисидаги” Қонун ва Кадрлар тайёрлаш миллий дастурида белгиланган вазифаларни босқичма-босқич амалга ошириш жараёнида ўз ифодасини топмоқда.

**Калит сўзлар:** Ислохот, Маънавият, инсон руҳий камолоти, маънавият асослари фани, тараққиёт.

Ўзбекистон мустақилликка эришган дастлабки даврданок мамлакатнинг барча соҳаларида ислохотларни амалга оширди. Ислохотларнинг муҳим йўналиши сифатида маънавий янгиланиш давлат сиёсати даражасига кўтарилди. Маънавият инсон руҳий камолотининг муҳим мезонларидан бири сифатида миллат абадийлигини, мамлакат тараққиётининг таъминлашдаги устувор омил ҳисобланади. Шунини ҳисобга олган ҳолда 1997 йилдан бошлаб республика олий таълим тизимига «Маънавият асослари» фани киритилди. Жамият ҳаётини тубдан янгилаш борасидаги ислохотлар собитқадамлик билан тадбиқ этилаётган ҳозирги пайтда маънавий-маърифий ишларни амалга ошириш, миллий, умуминсоний кадриятларни ёшлар онгига сингдириш ва пировард натижада

маънавий баркамол комил инсонни, эркин шахсни ҳтарбиялаш давлатимиз сиёсатининг устувор йўналишлари бўлиб қолмоқда.

### **Ўқув фанининг мақсади ва вазифалари:**

Фанни ўқитишдан мақсад - талаба-ёшлар онги ва калбига миллий ва умуминсоний маънавий қадриятларни сингдириш орқали уларда юксак маънавият ва маънавий кашшоқлашувнинг инсон ва жамият ҳаётидаги моҳиятини тушуниб етиш ҳамда юксак маънавиятга эга бўлиш малакаларини шакллантиришдан иборат.

Фаннинг вазифалари: талабалар онгига миллий маънавий қадриятларни, инсон ва жамият ҳаётида маънавиятнинг ўрни ва аҳамияти тўғрисидаги биринчи Президент Ислом Каримов томонидан ишлаб чиқилган концепцияни талабалар онгига сингдириш;

мустақиллик йилларида мамлакатимизда миллий-маънавий тикланиш борасида амалга оширилган ислохотлар, эришилган ютуқлар, юксак маънавиятли инсонлар қилиб тарбиялаш борасидаги вазифалар моҳияти-мазмунини, асосий йўналишларини талабаларга етказиш асосида уларнинг бу жараёнларда фаол иштирок қилиш руҳиятини мустахкамлаш;

маънавий кашшоқлашувнинг салбий оқибатлари ҳақида тегишли билимларни талабаларга етказиш ва уларда бу жараёндан огоҳ бўлиш руҳиятини шакллантириш;

бугунги кунда жаҳонда кенг ёйилаётган “оммавий маънавият” ва турли маънавий кашшоқликка олиб келувчи оқимларнинг мақсад ва муддаоларини талабаларга етказиш, улар онги ва дунёқарашида “маънавий иммунитетни” шакллантиришдан иборат.

Фан бўйича талабаларнинг билим, кўникма ва малакасига кўйиладиган талаблар

“Маънавият асослари” фанини ўрганиш жараёнида амалга ошириладиган масалалар доирасида бакалавр:

IV. талаба маънавият нима эканлигини англаб етиши, маънавиятни шакллантирадиган асосий мезонларни билиши, маънавий ва моддий ҳаётнинг

уйғунлигини, маънавий юксалишда миллий ғоянинг ролини, маънавиятнинг жамият янгиланишида ролини, ислохотлар ҳамда уларнинг мезонларини тушунишлари ва уларни турмушда қўллай билиши лозим.

V. талаба шахс ва жамиятнинг маънавий юксалиши, унинг камолоти даражаси пировард натижада миллатнинг маънавий салоҳиятини белгилашини назарда тутиб, аждодларимиз яратган беназир маънавий меросимизни хар тарафлама ва чуқур ўзлаштириши, унинг мазмун моҳиятини ва ғоявий-фалсафий асосларини билиш<sup>ни</sup>и услуб ва услубиятлари ҳақида кўникмаларга эга бўлиши керак.

VI. талаба ҳозирги глобаллашув жараёнлари ва маънавий таҳдидларни билиши, фикрга қарши фикр, ғояга қарши ғоя билан кураш олиб бориш<sup>и</sup> лозимлиги. Инсон қалбига йўл топиш, маънавий камолот эканлигини ва мамлакат равнаки йўлида фидоийлик жасорат эканлигини англаб етиш<sup>и</sup>и ҳамда ғоявий курашиш усулларини ҳаётда қўллай олиши керак.

Фаннинг ўқув режадаги бошқа фанлар билан ўзаро боғлиқлиги ва услубий жиҳатдан узвий кетма-кетлиги

«Маънавият асослари» фани энг аввало ўқув режасидаги гуманитар ва ижтимоий-иқтисодий фанлар: “Ўзбекистон тарихи”, “Фалсафа”, “Миллий истиқлол ғояси, асосий тушунча ва тамойиллари”, “Этика”, “Эстетика”, “Диншунослик”, “Маданиятшунослик”, “Педагогика”, “Сиёсатшунослик” ва бошқа фанлар ва курслар билан ўзаро боғлиқ. Мазкур фанлар шахснинг маънавий-интеллектуал камолотида, ижтимоий муносабатларнинг маънавий-ахлоқий асослари каби масалаларда бир- бирини тўлдириб келади.

Фаннинг ишлаб чиқаришдаги ўрни

Фан бўлажак кадрларни юксак маънавий камолот руҳида тарбиялашга ижобий таъсир ўтказади. Бу ўз навбатида мамлакатнинг ижтимоий-иқтисодий ва маънавий-маърифий соҳалари ривожланишида амалий аҳамият касб этади.

Фанни ўқитишда замонавий ахборот ва педагогик технологиялар

“Маънавият асослари” фани талаба ёшларнинг мустақил фикрлашини рағбатлантирадиган, Президент Ислон Каримов асарларини қунт билан ўқиши



ва ўзлаштириши, маънавий соҳадаги масала ва муаммолар бўйича эркин фикр юритиш қобилиятини ўстирадиган янги педагогик технологиялар асосига қурилади.

Фанни ўзлаштириш мобайнида интерфаол усулларнинг турли шаклларида, замонавий электрон техника ва воситалардан, кўргазмали қуроллардан самарали фойдаланилади.

Амалий машғулотлар мустақиллик йилларида қад тиклаган обидалар, таъмирланган зиёратгоҳлар, музейларга ташриф уюштириш, маънавий мерос ва маънавий ҳаёт билан боғлиқ жойларга, табиат қўйнига чиқиш шаклида ташкил этилади.

Фойдаланилган адабиётлар:

1. “Маънавий-маърифий ишлар тизимини тубдан такомиллаштириш чоратадбирлари тўғрисида” ги Президент қарори 26.03.2021. ПҚ-5040-сон
2. Азизхужаев А. Давлатчилик ва маънавият. Тошкент, 1997.
3. Жумабобоев Й.Ж. Инсоннинг ҳаёт мазмуни. «Фан ва турмуш», 1996, 3-сон.
4. Мустақиллик: изохли илмий-оммабоп лугат. Тошкент, «Шарк», 2015.
5. Юсупов Э. Инсон камолотининг маънавий асослари. Тошкент, «Университет», 1998.

**ФИО автора:** Dilnozaxon Murotova Otabek qizi

Farg'ona davlat universiteti

filologiya fakulteti o'zbek tili va adabiyoti

yo'nalishi 2-bosqich talabasi

**Название публикации:** «KONSTITUTSIYA --- YANGI O'ZBEKISTON FARAVONLIGI POYDEVORIDIR»

***Annotatsiya:** ushbu maqolada Konstitutsiya haqida fikr mulohazalar bayon etilib, takliflar berib o'tilgan.*

***Kalit so'zlar:** Konstitutsiya, Fuqarolik jamiyati, korrupsiya, jamiyat, davlat, inson manfaatlari*

Inson manfaatlarini himoya qilish, qadrlash barcha zamonlarda ham eng muhim va birlamchi qadriyatdir. Tarixga nazar tashlasak, har bir makonda har vaqt inson sha'ni, ori, g'ururi va nomusi barcha narsadan ulug' va mo'tabar hisoblangan.

Buning isbotini tarixdan guvohlik beruvchi qoidalar to'plami hisoblangan Amir Temurning "Temur tuzuklari", Nizomulmulkning "Siyosatnoma" kabi beqiyos manbalarimizda ko'rish mumkin. Bundan ko'rinadiki, qonunchiligimiz hozirgi kunga kelib emas, balki o'tmishdan buyon o'z ma'no mazmunini boyitib, shakllanib va rivoj topib kelmoqda.

Shu jumladan O'zbekiston Respublikasi Konstitutsiyasi ham inson va xalq manfaatlarini dastlabki o'ringa qo'yishi bilan ahamiyatlidir.

Barchaga ma'lumki, qomusimiz 6 bo'lim, 26 bob 128 moddadan iborat bo'lsa-da, har bir bo'lim har bir bob va moddalar yagona maqsad -- xalq farovonligi va inson manfaatlari mushtarakligi hamda ma'lum bir tarixiy an'analarga, odatlarimizga, diniy qarashlarimizga muvofiq yuzaga kelgan.

Fuqarolar shaxsini tasdiqlovchi hujjat fuqarolikni ta'minlab turgani kabi Konstitutsiya ham shu davlatning o'zligidan darak beruvchi qonuniy ko'zgudir.

Shaxs - jamiyat - davlat o'rtasidagi huquq va majburiyatlarni himoyalovchi va kafolatlovchi bosh qonunimiz bo'lgani uchun hamma hujjatlar: qonun, qaror,

farmon, farmoyish va boshqa huquqiy manbalarimiz ham Konstitutsiya asosida yaratiladi.

Alohida ta'kidlash darkorki, O'zbekiston Respublikasi Konstitutsiyasi xalqimiz huquqiy tafakkurining yuksak namunasi. Konstitutsiyamiz fuqarolik jamiyatini bunyod etib, Yangi O'zbekistonni qurish uchun huquqiy poydevor bo'lib xizmat qilmoqda.

"Bugun mamlakatimizda fuqarolarni rozi qilish, ularning turmush farovonligini ta'minlashni bosh maqsad qilib, olib borilayotgan ochiqlik, so'z erkinligi, qonun ustuvorligini ta'minlash kabi islohotlar Yangi O'zbekistonni yana bir o'ziga xos qirralari bilan dunyo hamjamiyati oldidagi mavqeyini mustahkamlamoqda",- deb yozadi Oliy Majlis Qonunchilik palatasi deputati Zuhra Ibragimova.

Bu yil o'zbek xalqi adolatli va xalqchil, inson manfaatlarini o'zida to'la to'kis mujassam ettirgan bosh qomusimizning 29 yilligini nishonlamoqda. Xalqimizning xohish va irodasini o'zida aks ettirgan Konstitutsiyamizga tayangan holda olib borilayotgan islohotlarimiz, jamiyatda qonun ustuvorligini ta'minlashga qaratilgan sa'y-harakatlarimiz barcha jabhalarda o'z samarasini bermoqda.

Lekin qonunlar amalda bajarilgandagina o'z ifodasini topadi. Huquqiy manbalar qog'ozda yoki odamlar ongida saqlanibgina qolmasdan, amaliyotga tatbiq qilinsagina o'zining qonuniylik maqomiga erishadi.

Fuqarolik jamiyatini qurish, Yangi O'zbekistonni rivojlantirish uchun aholi huquqiy savodxonlik darajasini oshirish zarur. Ta'lim muassasalarida huquq darslari sifatida e'tibor qaratish eng muhim takliflardan biridir. Maktablararo "Huquq bilimdonlari", turli xil qiziqarli olimpiada musobaqalarini o'tkazib turish orqali ham o'quvchi juda katta bilim va ko'nikmaga ega bo'ladi. O'zining huquqini yaxshi anglagan inson dangina qonunbuzar, jinoyatchi chiqmaydi. Shuningdek, tashkilot davlat idoralariga ish beruvchi rahbarlar o'zlari huquqiy bilimga ega bo'lgan holda ishga qabul qilinuvchidan huquqiy savodxonlik darajasini talab qilgan holda ish bersalargina ma'lum ma'noda huquqiy bilim va malakaga, ko'nikmaga ega bo'lamiz. Shundagina yanada faravon hayotni Yangi Qaytadan yaratamiz. Fuqarolik jamiyatining huquqiy asoslariga ma'lum ma'noda o'z hissamizni qo'shamiz.

Chunki biz o‘tmishi shonli,buguni yorug‘ kelajagi buyuk yurtning baxtiyor farzandlarimiz!!!

**F oydalanilgan adabiyotlar:**

1. O‘zbekiston Respublikasi Konstitutsiyasi
2. Ibragimova Z."Konstitutsiya", 2001

**ФИО автора:** Abdikadirova Nodira

Berdax nomidagi Qoraqalpoq Davlat Universiteti

Biologiya fakulteti 3-kurs talabasi

**Название публикации:** «O'SIMLIKLARDA TRANSPIRATSIYA JARAYONI VA UNI O'RGANISH USULLARI»

***Annotatsiya:** Ma'lumki transpiratsiya jarayoni o'simlikning hayot faoliyati uchun juda muhim fiziologik jarayon hisoblanadi. Har qanday o'simlik turiga, yashash sharoiti va unga moslasishiga qarab turli darajada suv bug'lantirish xususiyatiga egadir. Mazkur maqolada o'simliklarda yuz beruvchi transpiratsiya jarayonining ahamiyati haqida so'z boradi.*

***Kalit so'zlar:** barg, transpiratsiya, barg og'izchalari, epidermis, mum, mezofil hujayralari, kutikula, parenxima.*

O'simliklarning yer ustki qismlari orqali suvni bug'latish jarayoni transpiratsiya deb ataladi. Transpiratsiya muhim fiziologik jarayon bo'lib, o'simlik hayoti uchun juda muhim. Bunda barg va barg og'izchalarining roli kattadir. Suv bargdan barg og'izchalari orqali bug'lanadi. Buning natijasida esa barg hujayralarida suvning miqdori kamayadi va uning so'rish kuchi oshadi. Bargning plastinkasimon tuzilishi, fotosintez va transpiratsiya jarayonlari uchun qulaylik yaratadi. Barg og'izchalari qoplovchi to'qima va epidermis hujayralarining oralig'ida mavjud bo'lib, og'izchalar ko'pchilik hollarda pastki epidermisda joylashadi, ammo, faqat yuqori tomonida yoki bargning ikkala tomonida ham joylashishi mumkin. Epidermis-kutikula qavati va tukchalar bilan qoplangan.

Transpiratsiya jarayoni ikkita bosqichdan iborat:

1. Suvning barg tomirlaridan mezofil qavatiga o'tishi.
2. Mezofil hujayralarining devoridan bug'langan suvning avvalo hujayralararo bo'shliqlarga, undan esa og'izchalar yoki kutikula qavati orqali atmosferaga chiqishi.

Transpiratsiya natijasida umumiy bug'langan suvning 95-97% barg og'izchalari

orqali, qolgan 3-5% kutikulalar orqali atmosferaga tarqaladi. Bargdagi og'izchalar soni va ulaming holati transpiratsiya jarayonining jadalligini belgilaydi. Barg og'izchalarining miqdori 10 mm barg yuzasida 500-5000 dona va undan ham ko'proq bo'lishi mumkin. Ko'pchilik hollarda, suv yetarli bo'lgan sharoitda barg og'izchalari ochiq holatda bo'ladi, suv kamligida esa yopiladi. Barg og'izchalari odatda barg umumiy yuzasining 0,5—2% ini tashkil qiladi. Ammo ushbu barg og'izchalari orqali bug'langan suvning miqdori, ochiq suv yuzasidan bug'langan suv miqdoriga tengdir. Bu holatni Stefan qonuni bilan ifodalash mumkin, ya'ni gazlaming kichik teshikchalardan diffuziyasi tezligi shu teshikchalar diametri va aylanasiga to'g'ri proporsional bo'lib, ulaming umumiy maydoniga bog'liq emas. O'simlikning tuzilishida transpiratsiyaga yo'qotadigan suv miqdorini mumkin qadar ko'proq kamaytirishga imkon beradigan bir qancha xususiyatlari ham mavjud bo'lib, ular suvni qiyinchilik bilan o'tkazadigan va o'simlikning yer ustidagi qismlarini qoplaydigan kutikula, mum, qoplag'ich tukchalar va boshqalar. O'simlik o'z sirtini yoppasiga kutikula qatlami bilan qoplab, ya'ni, suvni bug'lantirishni butunlay to'xtatib qo'ya olmaydi. Chunki bu holda o'simlik barglarining hujayra oraliqlariga fotosintez jarayonida organik modda hosil qilish uchun kerakli bo'lgan karbonat angidridning kirishi to'xtab qoladi. Natijada, o'simlik och qoladi. Transpiratsiya uch usul bilan o'rganiladi: 1) o'simliklar ajratgan suv bug'larini to'plash va hisobga olish, 2) transpiratsiya natijasida o'simlik og'irligida hosil bo'lgan o'zgarishlarni hisobga olish. Bu son-sarf qilingan suvning har kilogrammga grammlar hisobida ifodalaydi. Bir gramm quruq modda hosil bo'lishi uchun sarflangan suvning grammlar hisobidagi miqdori, ya'ni teskari miqdori transpiratsiya koeffitsienti deyiladi. Transpiratsiyaga bargning tuzilishi ham katta ta'sir ko'rsatadi. Bargdagi suv hujayra oraliqlaridan ularning ustini qoplab parenxima sathidan bug'lanadi, ya'ni suyuq holatdan bug' holatiga oladi. Bug'lab yoriqlaridan tashqariga chiqadi. Kutikula suvni butunlay o'tkazmaydi deb bo'lmaydi. U barg labchalariga nisbatan 10—20 marta kuchsizroq bo'ladi. Suvni kutikula orqali olishi kutikulyar transpiratsiya deyiladi. Yosh barglarda, shuningdek, soyada, sernam atmosferada o'sgan barglarda o'simlik bug'latadigan suvning yarmi kutikulyar transpiratsiya

hisobiga bo‘ladi. Labcha transpiratsiyasi transpiratsiyaning asosiy qismi barg labchalari orqali sodir bo‘ladi. Barg labchalari juda ko‘p. Masalan, makkajo‘xori barg labchalarining soni uning barglarini pastki epidermisining 1-2 smga to‘g‘ri keladigan labchalar soni 7684, ustki epidermisining 1-2 smga to‘g‘ri keladigan labchalar soni 9300. Ikkala sathga to‘g‘ri keladigan labchalar sonining jami 16984. Labchalar barg sathining ko‘pi bilan 1 foizini tashkil etadi.

Shunday qilib, transpiratsiya jarayonida suvning bug‘lanishi yashil o‘simliklarning muhim xususiyati bo‘lib, ularni atmosferadan karbonat angidrid olib o‘zlashtirish qobiliyati bilan uzviy bog‘langan fizik jarayondir. Jumladan, transpiratsiya o‘simlikni uzluksiz suv bilan ta‘minlab turadi, ildizlari orqali barglarga mineral tuzlarni borishini osonlashtiradi va barglar haroratini pasaytiradi. O‘simliklarning gullashini meva hosil qilishini yaxshilaydi.

Foydalanilgan adabiyotlar;

1. B. O. Beknazarov "O‘simliklar fiziologiyasi" Toshkent-2009

2. В. В. Полевой "Физиология растений" Москва-1975

3. Хо‘jaev J. X., Keldiyorov X. A., Jo‘raeva Z. J., Ataeva Sh. S. "O‘simliklar fiziologiyasi fanidan laboratoriya mashg‘ulotlari." - Samarqand: SamDU nashri. 2005.

4. С. И. Лебедев. "Физиология растений" – Москва, 1988

5. M. T. Sagdiyev, R. A. Alimova "O‘simliklar fiziologiyasi" Toshkent-2007

**ФИО авторов:** Shavqatulloev Do`stmuhammad

Denov tadbirkorlik va pedagogika instituti talabasi

Мансурова Мархабо Исматуллоевна

Denov tadbirkorlik va pedagogika instituti talabasi

Аблакимова Хожинисо Алишер кизи

Denov tadbirkorlik va pedagogika instituti talabasi

Муҳаммадийева Нилуфар

Denov tadbirkorlik va pedagogika instituti talabasi

**Название публикации:** «XIVA XONLIGIDA SOLIQ TIZIMI VA MAJBURIYATLAR»

**Anotatsiya:** *Ushbu maqolada Xiva xonligida mavjud bo'lgan soliq tizimi va majburiyatlar aks ettiriladi. Xonlikda joriy etilingan soliqlar va majburiyatlar kerakli tadbirlar bilan taqqoslanib, tadqiqot mavzusi bo'yicha turli manbalar o'rganilib, tadqiqot tarkibiga kiritildi.*

**Kalit so'zlar:** *begor, qo'nalg'a, shig'ovul, xon, jarchi.*

XIX asrning birinchi yarmida xonlikda 800 ming kishi istiqomat qilgan. Aholining asosiy mashg'uloti dehqonchilik va chorvachilik bo'lib, dehqonlar 90% ni tashkil etgan. Lekin ular sug'oriladigan yerlarning 5% ga egalik qilardi. Ekin ekiladigan yerlarning aksariyati xon va beklar, maschit va madrasa, katta yer egalarining mulki hisoblangan. To'lanadigan soliqning miqdori erning sifatiga va yer egasining ijtimoiy-siyosiy mavqeiga qarab belgilangan.

XIX asrning birinchi va ikkinchi choragiga aloqador hujjatlar nafaqat Jurjon yoki Go'ja qishlog'i, balki butun xonlikning arxivi Sankt-Peterburg shahridagi Saltikov-Shedrin nomli xalq kutubxonasi fondlarida saqlanmoqda. 1873-yil Xiva xonligi Rossiya imperiyasiga tobe bo'lgach Sankt-Peterburg shahriga ataylab olib ketilgan va 1940-yilgacha hech kimga ko'rsatilmay saqlangan. Sharqshunos olimlar V.V. Bartold, P.P. Ivanov, M. Yo'ldoshev, G'ulomov, Boltayev, A. Abdurasulov va boshqalar ushbu arxiv hujjatlarining bir qismini o'rganib chiqdilar. Lekin bu yerda



saqlanayotgan qo'lyozma kitoblar ,bosma asarlar va XIX asr o'rtalariga doir hujjatlarning 3-ming jildligini hisobga olsak ,hozirgacha e'lon qilingan kitoblar 10% ham tashkil qilmaydi. Ushbu qo'lyozmalar Jurjon ,Go'ja ,Indavak ,Xistiyon,Arvak ,Jindiyon kabi qishloqlarda yashagan ota bobolarimizning XIXasr o'rtalari va XXasr boshlarida yer,suv mulki, soliq yoki navkar berish kabi ijtimoiy munosabatlarni aniqlashga biroz bo'lsa-da yordam beradi.Sharqshunos V.V Bartold ,Yahyo G'ulomov ma'lumotlariga qaraganda 1843-1867 yillarga doir tarixiy hujjatlarda Jurjon qishlog'i aholisi soliq va majburiyatlarini to'lashda yetakchi bo'lib ,yiliga 109 tillo soliq to'lagan ,36 navkar ,133 qazuvchi bergan ,xo'jalik xonadonlar soni esa 70 dan ortiq bo'lgan.

Ma'lum bo'lishicha Ashir ,Sho'rqala ,Jojiqalar va Oyo Jurjon elatlari ham yagona Jurjon elatlari ham yagona Jurjon nomi bilan atalgan.Xonlikda to'lanadigan soliqlar miqdori bo'yicha Go'ja ikkinchi,Arvak uchinchi ,Xistiyon qishloqlari to'rtinchi o'rinni egallaganlar.1843-1867 yillarda Jurjon aholisi 234 -xonadonda istiqomat qilganlar .2300-2400 kishi mavjud bo'lgan .25- oila xon tomonidan turli soliq va majburiyatlardan ozod etilgunicha XXasr boshlarida voha hududiga kelgan agranom O.Shkapskiy „Amudaryo ocherklari "kitobining 105 -betida „foydalanilayotgan yerning miqdoridan qat'iy nazar uch toifaga bo'ladi.Masalan 10 tanob va undan ziyod a'lo erli xo'jaliklar ,5-10 tanob avsot erli va 1-5 tanob adnosho'rxok yomon yerli dehqonlarga ajratilgan.50-100 tanobdan ziyodr yerli soliqlardan butunlay ozod etilgan .Ular uchun soliq ijrochidan undirib olinavergan .Akademik M.Yo'ldoshevning „Xiva xonligida feodal yer egaligi va davlat tuzilishi "monografoyasida aytilishicha ,1870-yilda Xorazm qishloqlarida 23011 xonadon bo'lgan va ular har yili 40993 tillo pul yer solig'i to'lab kelganlar "

Yevropa davlatlarida bo'lgani singari O'rta Osiyo davlatlarida ham qullar mehnatidan dehqonchilik da foydalanganlar .Masalan :Hijriy 1206 yilda Qizil Taqir qishlog'ida ishlatilgan qullar dehqonchilikda 6 ming botmom (har botmom 20 kg teng)dan olingan.Hammasi bo'lib o'ssha joyda 18310 botmon g'alla yig'ib olingan.Demak

yetishtirilgan hosilning 3/1qismi qul mehnatini eksplutatsiya qilish evaziga olingandir" .

Toshkent Sharq qo'lyozmalari institutining 33fondida saqlanayotgan bir vaqfnomada Xiva yaqinidagi Indavak qishlog'idagi machitlarga qarashli 15,Sadixos qishlog'ida 17 tanob a'lo yer bo'lganligi va ular qullar hamda xo'dojuylar tomonidan ko'mak (hashar)yo'li bilan ishlab hosil olinayotganligi qayd etiladi .O'sha joydagi ikki elatning soliq daftarlarini yig'ishtirib ko'rilganda quyidagi mznzara namoyon bo'ladi.Jindiyon qishlog'ida 1843-yilda yaxshi yerli 22 xonadon bo'lib ,37 tillo soliq to'laganlar .1867-yilga kelib Jindiyonda yaxshi yerlilar3 alo 23 tillo ,Indavakda esa yaxshi yerlilar 14-ga tushib qolganlar va 38 tillo soliq to'laganlar.Akbar Zamonov va Soyibjon Tillaboyev ma'lumotlariga qaraganda xonlikda turli majburiyatlar doimiy yoki favqulodda soliqlarning qariyb 25 turi mavjud bo'lgan

XIX asr o'rtalarida Xiva xonligida quyidagi soliqlar mavjud bo'lgan.

1. Salg'ut-asosiy yer solig'i bo'lib ,yerning sifatiga qarab emas ,miqdoriga qarab olingan.
2. Alg'ut-bir yo'la to'lanadigan soliq.
3. Miltiq puli-xonlik armiyasini qurol bilan ta'minlash uchun aholidan yig'iladigan soliq
4. Arava oluv -aholida mavjud bo'lgan aravalarni davlat ishlariga safarbar etish.
5. Uloq tutuv -aholining qo'l ostidagi otlar va tuyalarni davlat ishlariga safarbar etish.
6. Qo'nalg'a -davlat elchilari va amaldorlarga ko'chib o'tish uchun alohida joy ajratish .7.So'ysun-qo'nalg'a chog'ida amaldor va elchilarni mehmon qilish uchun mol so'yiladigan joy .
7. Chopar puli -soliq va majburiyatlar chog'ida xabarni yetkazuvchilar uchun haq to'lash.
8. Tarozuyono -tarozibonga to'lov haqi.

9. Mirobona - mirob uchun yig'im solig'i .
10. Darvozabon puli -yukni o'tkazganligi uchun shahar qorovuliga to'lanadigan soliq
11. Otlanuv-shikor yoki safar chog'ida olinadigan soliq .
12. Ipak puli-40/1qism zakot .
13. Mir tuman-hokim to'ra soliq.
14. Shig'ovul -savdogar va sayyohlar yo'ldan o'tganligi uchun to'lanadigan soliq.
15. Qorovul puli-Shaharlar,xon saroylar va uning atrofini kun-u tun qo'riqlaydigan soqchilarga to'lanadigan haq.
16. Mushribona-Yig'im -terim vaqti kelganda hosil solig'ini yig'ib olish uchun tayinlanadigan nazoratchisiga to'lanadigan soliq.
17. Afanak puli -Xon farmonlarini e'lon qiluvchi jarchi foydasiga olinadigan soliq.
18. Tutun puli-Saroylar masjid va madrasalar umuman xonlikda sodir boladigan yong'in xarajatlarini qoplash uchun olinadigan soliq.Bu solqilardan tashqari chuvik puli soligi ham bo'lgan.

Mehnatkash xalq soliq yig'inlaridan tashqari majburiyatlarga xam duchor etilganlar. Masalan begar-rasman 12 kunlik davlat majburiyati. Unga ko'ra qishloqning xar bir xonadonidan bir kishi xar oyda jalb qilinib, sug'orish inshoatlarini qurish tozalash ariq va kanallar qazish, yullar tozaladhda, xon saroylari qurishida ishlar edilar.Begarning muddat 12 kun deb brlgilangan bo'lsada, aslida u bir oy va undan ko'proqqa xam cho'zilar edi.

2.Qazu-barcha mehnatkash aholini katta va kichik kanallarini tozalashga safarbar etish majburiyati.

3.Ichki va obxo'ra qazu-har yili kanallarnin siv taqsimlagichini tozalash majburiyati.

4.Hachi-tashqi dushmanlardan himoyalaniş maqsadida himoya dambalarini barpo etish va tuzatish majburiyati.

5.Otlanuv-Xon har oyda ovga chiqqan va ov chog'ida uni qo'riqlshga lashkarlikka olindigan majburiyat.

Xulosa o'rnida shuni aytib o'tish lozimki; boshqa davlatlarda bo'lgani singari xiva xonligida ham o'ziga xos soliq va majburiyatlar tizimi mavjud bo'lgan. Davlat xazinasini to'ldirish uchun jotiy etilgan bu soliqlar xalq gardaniga yuklatilgan.Soliqlarni undirib olishda davlat amaldorlariga topshirilgan.Soliqlarni yig'ish vaqtida xujjatlarda ko'rsatilganidan ham ko'proq olingan shunday qilib mahalliy xalq soliq va majburiyatlardan aziyat chekkan.Xonlikda yuz bergan barcha xalq qo'zg'olonlarining asosiy sababi soliqlarning haddan ko'pligi yig'ib olishdagi zo'ravonliklar yaqqol misol bo'lishi mumkin.

#### **Foydalanilgan adabiyotlar:**

1.Oblomurodov.O'zbekiston tarixi.2011-yil.

2.Rustambek Shamsutdinov ,Shodi Karimov ,Soibjon Hoshimov .Vatan tarixi birinchi kitobi.2016-yil.

3.Rustambek Shamsutdinov ,Shodi Karimov ,Soibjon Hoshimov .Vatan tarixi ikkinchi kitobi.XVI-XX asr boshlari.ikkinchi kitob .2016.

4..Rustambek Shamsutdinov ,H.Mo'minov .O'zbekiston tarixi .2013-yil.

5.www.google.uz

**ФИО автора:** Ibodov Murodulla Xoldor o`g`li

Termiz davlat universitetining Pedagogika instituti Psixologiya kafedrasida o`qituvchisi

**Название публикации:** «SHAXSNING SHAKLLANISHIDA PSIXIKANING O`RNI»

***Annotatsiya:** Shaxsning shakllanishida ongning ahamiyati. Inson psixikasining hayvon psixikadan farqi. Psixika haqida rus olimlarining qarashlari. Ongning psixoxarakteristikasi. Psixika va ongning taraqqiyoti.*

***Annotation:** The role of consciousness in the formation of personality. The difference between the human psyche and the animal psyche. Views of Russian scientists on the psyche. Psychocharacteristics of consciousness. Development of psyche and consciousness.*

***Аннотация:** Роль сознания в формировании личности. Разница между психикой человека и психикой животного. Взгляды российских ученых на психику. Психохарактеристики сознания. Развитие психики и сознание*

***Kalit so`zlar:** shaxs, psixika, ong, ongsizlik, evolutsiya, "Men"*

***Keywords:** personality, psyche, consciousness, unconsciousness, evolution, "I"*

***Ключевые слова:** личность, психика, сознание, бессознательное, эволюция, «Я».*

Shaxs shakllanishi odatda uning o`z-o`zini anglashidan boshlanadi.

Shaxs o`z mohiyatiga ko`ra ijtimoiy hisoblangan munosabatlar tizimiga kirgan, odamlar bilan o`zaro birgalikda harakat qilgan va munosabatda bo`lgan holda o`zini atrof-muhitdan, boshqa odamlardan alohida ekanligini anglay boshlab, o`zining jismoniy va psixologik xolati, harakatlari va jarayonlarining subyektivi sifatida his etadi. O`zi uchun «boshqalardan» farqli va ayni chog`da ular bilan bog`liq bo`lgan «Men» sifatida namoyon bo`ladi. 2-3 yoshli bolalardayoq «Men» siymosi shakllana boshlaydi. Shaxs shakllanishi murakkab jarayon bo`lib, uni V. M. Karimova ta`kidlaganidek ijtimoiylashuv jarayoni sifatida qarash maqsadga muvofiq. Bola tug`ilgan onidan boshlab o`ziga o`xshash insonlar qurshovida bo`ladi va uning butun ruhiy potentsiali ana shu ijtimoiy muhitda namoyon bo`ladi. Chunki agar insonning ontogenetik

taraqqiyoti tarixiga e'tibor beradigan bo'lsak, hali gapirmay turib, odam bolasi o'ziga o'xshash mavjudotlar davrasiga tushadi va keyingina ijtimoiy muloqotning barcha ko'rinishlarining faol obyekti va subyektiga aylanadi. Shu nuqtai nazardan, har birimizning jamiyatdagi o'rnimiz, uning qachon va qanday sharoitlarda paydo bo'lgani, jamiyatga qo'shilib yashashimizning psixologik mexanizmlari fanning muhim vazifalaridan biridir. Ko'pincha biz psixika bilan ongni bir ma'noda ishlatamiz. Bu to'g'ri.

Chunki psixikaning yuksak shakli ong bo'lib hisoblanadi. Lekin psixika insonlarga ham, hayvonlarga ham xosdir, ong esa faqat insonlarga xos xususiyatdir. Obyektiv borliq inson miyasida turli xil darajada aks etadi. Ong psixikaning eng yuksak darajasi bo'lib, u faqat insongagina xosdir. Ong ijtimoiy-tarixiy sharoitda, mehnat faoliyatida boshqa odamlar bilan til yordamida munosabatda bo'lishi natijasida shakllangan. Ontogenetik taraqqiyot jarayonida ham ong ijtimoiy muhit ta'siri ostida faoliyat va muloqot jarayonida shakllanadi. Psixologiya fanida "ong" tushunchasi bilan bir qatorda "ongsizlik", "ong osti" tushunchalari ham o'rganiladi va tahlil qilinadi. Ongsizlik psixikaning quyi darajasi bo'lib, bunda qilinayotgan ishlarga hisobat berilmaydi, xulq-atvor va hatti-harakatlar ongli ravishda boshqarilmaydi. Ongsizlik sohasiga quyidagi psixik hodisalarni kiritish mumkin: uyqu holatidagi hodisalar (tush ko'rish); ilgari ongli bajarilgan, ammo ko'p takrorlanishi natijasida avtomatlashib ketgan xatti-harakatlar; faoliyatga undovchi, ammo anglanmaydigan mayllar va hokazo. Kasal odam psixikasida yuzaga keladigan ba'zi patologik holatlar hamon ongsizlik hodisalari jumlasiga kiradi: alahlash, gallyutinasiya va shu kabilar. Hayvon psixikasi bilan inson ongini bir-biridan farq qila bilmoq kerak. Inson ongining hayvon psixikasidan asosiy farqini quyidagilarda ko'rish mumkin:

1. Inson hayvonlardan farq qilib, o'z faoliyatining bo'lajak natijasini oldindan ko'ra olishi mumkin. Bundan tashqari, kishi o'z ishini oldindan rejalashtiradi, uni bajarish uchun eng oson yo'l, usullarni tanlaydi. Agar hayvonlar atrof-dagi muhitga ongsiz ravishda moslashsalar, inson esa o'z ehtiyojini ko'proq da

rajada qondirish uchun muhitga ongli, rejali ravishda moslashadi. Bu moslashish mehnat jarayoni orqali bo'ladi.

2. Inson shuning uchun o'z faoliyatini rejalashtiradiki, oldindan ko'ra biladi ki, chunki u nutqqa egadir. Uning nutqqa ega bo'lishi hayvonlardan ajratib turuvchi ikkinchi muhim farqidir. Doimo boshqalar bilan munosabatda bo'lish, kitob o'qish, ishlab chiqarish madaniyati bilan tanishish, texnikani egallash tufayli inson o'z ongini boyitib, o'stirib boradi.

3. Insonning hayvonlardan yana bir muhim farqi shuki, u jamiyat ichida, jamoa ichida yashaydi. Jamiyatda yashamasdan, jamoa a'zolari bilan munosabatda bo'lmasdan turib inson shaxsi shakllanmaydi.

Insonning ongi mehnat jarayonida, yangi-yangi mehnat qurollarini yasash proressida o'sib boradi.

XIX asrning ikkinchi yarmida rus olimi I. M. Sechenov (1829-1905) "Bosh miya reflekslari" (1863) asarida ongli va ongsiz hayotning barcha harakatlari ro'y berish usuliga ko'ra reflekslardan iboratdir, degan xulosaga kelgan edi. I. M. Sechenov psixikaning reflektorligi va faoliyatning psixik jihatdan boshqarilishi g'oyasini ilgari surdi. Bu muhim nazariy qoidalar I. P. Pavlov (1849-1936) tomonidan tajriba yo'li bilan tasdiqlandi va konkretlashtirildi. U hayvonlarning va odamlarning tashqi muhit bilan o'zaro harakati miya tomonidan boshqarilishi qonuniyatlarini kashf etgan edi. I. P. Pavlovning ushbu qonuniyatlarga nisbatan jami qarashlari odatda ikki xil signal sistemasi haqidagi ta'limot deb ataladi. Psixika miyaning xususiyatidir. Sezgi, fikr, ong maxsus tarzda tashkil topgan materiyaning oliy mahsulidir. Organizmning psixik faoliyati tananing ko'p sonli maxsus a'zolari vositasida amalga oshiriladi. Psixika va ongning taraqqiyoti barcha tirik organizmlardan tortib, hayvonlargacha aks ettirishning biologik shakli seskanuvchanlik xususiyatiga egadir. Seskanuvchanlik tirik organizmning biologik ahamiyatiga ega bo'lgan ta'sirlarga javob qaytarish qobiliyatidir. Biotik, yani biologik ahamiyatga ega bo'lgan omillarga maxsus harakatlar

bilan reaksiya qilish usullariga tropizm deyiladi. Fototropizm bu tirik organizmning yorug'lik tasirida harakatga kelishidir. Termotropizm tirik organizmning issiqlik ta'siri ostida harakat qilishga moyilligidir. Topotropizm organizmlarning mexanik qo'zg'atuvchilar ta'siri ostida harakat qilishga moyilligidir. Hayvon nerv tizimi va miyasi qanchalik yuksak darajada taraqqiy etgan bo'lsa, uning psixikasi ham shunchalik yuqori bo'ladi. Psixikaning rivojlanishi odamda eng yuqori darajada ongacha o'sib borgan. Biz ko'pincha psixika va ongni bir ma'noda ishlatamiz, chunki psixikaning yuksak shakli ong hisoblanadi.

Xulosa qilganimizda, psixologiya inson va hayvonga xos bo'lgan psixik jarayonlarni, ularning paydo bo'lish yo'llarini va rivojlanish xususiyatlarini o'rganadigan fanidir. Psixika esa bosh miya va nerv sistemasining mahsulidir. U doim o'sib, rivojlanib boradi. Psixikaning eng yuksak shakli ong bo'lib, u faqat insonlarga xosdir. Ong shaxsiy va ijtimoiy shaklda bo'ladi. Inson psixikasining taraqqiyoti filogenez va ontogenezni boshidan kechiradi. Ontogenez esa bola tug'ilgan kundan toki umrining oxirigacha yoshining ortib borishi bilan psixikasining ham o'sib, rivojlanib borishidir. Psixik hodisalarning qanday ro'y berishini bilish uchun uning moddiy asosi – nerv sistemasiga bog'langan holda o'rganish kerak. Chunki insondagi barcha psixik jarayonlar bosh miya va nerv sistemasi faoliyatining natijasidir.

### **Foydanilgan adabiyotlar ro'yxati**

1. Davletshin M. G. Umumiy psixologiya. T., TDPU, 2002.
2. Davletshin M.G., Do'stmuxamedova Sh. A., Mavlonov M. M, To'ychieva S.M., «Yosh va pedagogik psixologiya». T. TDPU, 2004
3. <http://www.tdpu.uz/>
4. <http://www.pedagog.uz/>



**ФИО автора:** А.В.Суяров

Karshi IWI, Usbekistan

**Название публикации:** «DIE ROLLE DER ELTERN BEIM SPRACHERWERB»

**Annotation:** *In diesem Artikel hängt es in vielerlei Hinsicht von der kommunikativen Aufmerksamkeit der Pädagogen ab, wie gut Kinder Sprachkenntnisse von Kindheit an entwickeln. Der Vorteil dabei ist, dass die wichtigste Aufgabe für Erzieherinnen und Erzieher lautet: "Sprechen Sie vom ersten Tag an so viel wie möglich mit Ihrem Kind." Je mehr Eltern in der Familie sprechen, desto höher ist die Alphabetisierungsrate ihrer Kinder, wie Studien von Hart und Riesle immer wieder belegen. Es spielt keine Rolle, worüber Eltern mit ihren Babys sprechen. Je mehr sprachliche Informationen ein Kind von Anfang an von seinen Eltern erhält, desto besser kann es später, zum Beispiel im Alter von sechs Monaten, Laute unterscheiden und desto besser wird es im Grundschulalter lesen lernen. Sprachaktive Kinder kommen aus sprachaktiven Familien.*

**Schlüsselwörter:** *das Gehirn, Nerven und Synapsen, Lern Sprachenwerb prozess, kommunikativ, Vorausläuferfähigkeit, Bezugspersonen, Satzstruktur, Backe-Backe Kuchen, Guck-Guck-da-Spiele, der Fantasie und der Aufmerksamkeit Kommunikations-Tipps für Eltern, die kognitive und sprachliche Entwicklung, Spielsachen*

Das Gehirn eines Neugeborenen ist mit Milliarden von Nervenzellen und Synapsen, den Verbindungen zwischen den Nervenzellen, ausgestattet. Durch Lernprozesse aller Art verstärken sich diese Synapsen „Je vielfältiger die Anregungen durch Lernvorgänge sind, desto komplexere Hirnstrukturen bilden sich“. Hier von profitiert natürlich auch die Sprachentwicklung. Wie gut sich die Sprachkompetenz eines Kindes entwickelt, hängt maßgeblich von der kommunikativen Zuwendung der Bezugspersonen ab. Von Vorteil ist dabei, dass Erwachsene im Umgang mit Kindern meist intuitiv richtig handeln. Ähnlich den angeborenen Vorausläuferfähigkeiten des Kindes sind auch Bezugspersonen mit einem intuitiven sprachlichen Verhaltensprogramm im Umgang mit Babys ausgestattet. Das oberste Gebot für Bezugspersonen lautet: „Sprechen Sie vom ersten Tag an so viel wie möglich mit Ihrem Kind.“ Je mehr Eltern in der Familie sprechen, desto besser sind die Literaturleistungen ihrer Kinder. Studien von Hart und Riesle belegen diesen Zusammenhang mehrfach. Dabei ist es völlig egal, worüber Eltern mit ihren Babys sprechen. Je mehr sprachlichen Input ein Kind von Anfang an von seinen Eltern erhält, desto besser kann es zum Beispiel dann später im Alter von sechs Monaten Laute unterscheiden und desto besser lernt es im Grundschulalter lesen. Familien unterscheiden sich sehr stark in der Häufigkeit, in der gesprochen wird. Aus sprachaktiven Familien gehen sprachaktive Kinder hervor. Babys von sprachaktiven Eltern weisen mit drei Jahren einen höheren IQ auf und einen größeren Wortschatz mit neun Jahren. Eltern Vierjähriger, die komplexe Satzstrukturen verwenden, fördern die Komplexität der Sprache ihres Kindes. Eine gute Möglichkeit, um mit Kindern zu sprechen, liefert das gemeinsame Mittag- oder Abendessen mit der ganzen Familie. Hier ist Zeit, um von Erlebnissen zu berichten, Dinge zu erklären etc. Eine amerikanische Studie belegt einen Zusammenhang zwischen der Häufigkeit von Gesprächen beim Essen mit Kindern zwischen drei und fünf Jahren und guten Literaturfähigkeiten bei Fünfjährigen. Sprechen Sie mit Kleinkindern über das, was Sie gerade tun oder tun wollen – etwas holen, jemanden begrüßen, das Essen zubereiten – so das Wörter Ihre Handlungen begleiten. Unterstützung des frühen Spracherwerbs Empfehlung Folgen Reagieren Sie auf Gurren und Brabbeln mit Sprechlauten Ermutigt die Kinder zum Experimentieren mit Lauten Bauen Sie eine geteilte Aufmerksamkeit auf Unterstützung des frühen Sprechbeginns und schnellere Entwicklung des Wortschatzes Spielen Sie soziale Spiele wie Backe-Backe Kuchen oder Guck-Guck-da-Spiele Erste Erfahrungen mit Dialogen Setzen Sie Als-Ob-Spiele ein Dialog Erfahrungen Binden Sie Kinder in Unterhaltungen ein

Schnellere Sprachentwicklung Lesen Sie Bücher vor und schauen Sie Bilderbücher an Förderung der Wortschatzerwerbs, des Grammatikerwerbs, der Fantasie und der Aufmerksamkeit Kommunikations-Tipps für Eltern

- Nehmen Sie sich täglich Zeit für Gespräche
- Lassen Sie das Kind Gesprächsthemen auswählen
- Beantworten Sie die Fragen des Kindes
- Sprechen Sie über Absichten und Motivationen
- Versuchen Sie Fragen interaktiv zu beantworten
- Führen Sie Kinder stets an neue Wörter heran
- Erzählen Sie Erlebnisse aus Ihrem Alltag
- Ermutigen Sie das Kind, seine Erlebnisse, z. **B.** aus dem Kindergarten, zu schildern
- Unterbrechen Sie Ihr Kind nicht unnötig
- Lassen Sie Kinder mitreden, wenn Sie Planungen, z. **B.** für das Wochenende, machen

Geteilte Aufmerksamkeit und Dialog Bereits Neugeborene zeigen ein ausgeprägtes Interesse an Gesichtern und deren Ausdrücken. Buchner empfiehlt Eltern auf die ersten Kommunikationsversuche des Säuglings stets positiv mit einem Lächeln zu reagieren, damit sich das Kind verstanden fühlt und motiviert ist, seine Kommunikationsversuche auszubauen.

Fühlt sich das Baby von seinen Eltern verstanden, entstehen bedeutende Episoden geteilter Aufmerksamkeit, in denen Bezugsperson und Kind den Fokus der Aufmerksamkeit teilen und ein Dialog zwischen beiden entsteht. Dialog und geteilte Aufmerksamkeit gelten als wichtige Voraussetzung für den Erwerb der Sprache. Es ist Aufgabe der Eltern, das kommunikative Verhalten des Säuglings wahrzunehmen, feinfühlig zu interpretieren und angemessen darauf zu reagieren, indem sie die Kommunikation dem Entwicklungsstand des Kindes anpassen. Bereits kurze Zeit nach der Geburt gewinnt die Bezugsperson häufig den Eindruck, sie könne sich mit ihrem Baby unterhalten. „Damit wird das mütterliche Sprechen zu einem emotional ange-reicherten System, das geeignet ist, die kindliche Aufmerksamkeit auf die Kommunikation zu lenken“.

Das Kind lernt in diesen vertrauten Situationen der geteilten Aufmerksamkeit nicht nur zu kommunizieren, sondern lernt auch Objekte kennen. Hören Kinder ein neues Wort, so leiten sie von der Blickrichtung der Mutter/des Vaters zuverlässig ab, welches Objekt gemeint ist. Bereits Eltern von vier Monatealten Babys gelingt es, die Aufmerksamkeit auf ein bestimmtes Objekt zu lenken und so dem Kind zu vermitteln, wie das Objekt benannt wird. Das Kind ist über diesen Prozess sogar selbst in der Lage, einen Gegenstand zu fokussieren und das zugehörige Wort einzufordern. Der Erwerb erster Wörter erfolgt vergleichsweise langsam über Imitation und setzt häufige Wiederholungen und Verstärkungen seitens der Eltern voraus. Durch diese soziale Interaktion mit den Eltern bilden Kinder Verknüpfungen zwischen Objekten und Wörtern. „Durch unbewusste, aber doch zielorientierte Intervention führt der Erwachsene das Kind zu den Artikulationsnormen der Umgebungssprache und zu einem stabilen Wortgebrauch“. Wird anfangs noch jeder Lautäußerung Beachtung geschenkt, so wird im Laufe der Zeit nur noch der richtige Wortgebrauch bekräftigt.

Mit zunehmendem Alter können Kinder nun Laute bedeutungsdifferenzierend einsetzen, lernen demzufolge erste Wörter zu artikulieren und in ihrer tatsächlichen Bedeutung ein zu setzen. Je häufiger es Müttern und Vätern gelingt, eine geteilte Aufmerksamkeit herzustellen, desto mehr imitieren die Kinder elterliche Sprachlaute und desto größer ist ihr Wortschatz mit 21 Monaten. Die

geteilte Aufmerksamkeit fördert den Erwerb neuer Wörter durch Nachahmen. Es ist Aufgabe der Eltern, das kommunikative Verhalten des Säuglings wahrzunehmen, feinfühlig zu interpretieren und angemessen darauf zu reagieren, indem sie die Kommunikation dem Entwicklungsstand des Kindes anpassen. Nutzen Sie Informationsfragen, um das Kind zum Sprechen anzuregen und einen Dialog aufzubauen und vermeiden Sie Fragen, die mit Ja oder Nein zu beantworten sind. Die Frage „Was macht der Hund gerade?“ eignet sich besser für einen Dialog als „Frisst der Hund gerade?“. Greifen Sie des Weiteren Themen auf, für die sich das Kind interessieren und begeistern kann. Von der Gestik zur Sprache Bereits kurze Zeit nach der Geburt gewinnt die Bezugsperson häufig den Eindruck, sie könne sich mit ihrem Baby unterhalten. „Damit wird das mütterliche Sprechen zu einem emotional angereicherten System, das geeignet ist, die kindliche Aufmerksamkeit auf die Kommunikation zu lenken“.

Das Kind lernt in diesen vertrauten Situationen der geteilten Aufmerksamkeit nicht nur zu kommunizieren, sondern lernt auch Objekte kennen. Hören Kinder ein neues Wort, so leiten sie von der Blickrichtung der Mutter/des Vaters zuverlässig ab, welches Objekt gemeint ist. Bereits Eltern von vier Monate alten Babys gelingt es, die Aufmerksamkeit auf ein bestimmtes Objekt zu lenken und so dem Kind zu vermitteln, wie das Objekt benannt wird. Das Kind ist über diesen Prozess sogar selbst in der Lage, einen Gegenstand zu fokussieren und das zugehörige Wort einzufordern. Der Erwerb erster Wörter erfolgt vergleichsweise langsam über Imitation und setzt häufige Wiederholungen und Verstärkungen seitens der Eltern voraus. Durch diese soziale Interaktion mit den Eltern bilden Kinder Verknüpfungen zwischen Objekten und Wörtern. „Durch unbewusste, aber doch zielorientierte Intervention führt der Erwachsene das Kind zu den Artikulationsnormen der Umgebungssprache und zu einem stabilen Wortgebrauch“. Wird anfangs noch jeder Lautäußerung Beachtung geschenkt, so wird im Laufe der Zeit nur noch der richtige Wortgebrauch bekräftigt. Mit zunehmendem Alter können Kinder nun Laute bedeutungsdifferenzierend einsetzen, lernen demzufolge erste Wörter zu artikulieren und in ihrer tatsächlichen Bedeutung einzusetzen. Je häufiger es Müttern und Vätern gelingt, eine geteilte Aufmerksamkeit herzustellen, desto mehr imitieren die Kinder elterliche Sprachlaute und desto größer ist ihr Wortschatz mit 21 Monaten. Die geteilte Aufmerksamkeit fördert den Erwerb neuer Wörter durch Nachahmen. Es ist Aufgabe der Eltern, das kommunikative Verhalten des Säuglings wahrzunehmen, feinfühlig zu interpretieren und angemessen darauf zu reagieren, indem sie die Kommunikation dem Entwicklungsstand des Kindes anpassen. Nutzen Sie Informationsfragen, um das Kind zum Sprechen anzuregen und einen Dialog aufzubauen und vermeiden Sie Fragen, die mit Ja oder Nein zu beantworten sind. Die Frage „Was macht der Hund gerade?“ eignet sich besser für einen Dialog als „Frisst der Hund gerade?“. Greifen Sie des Weiteren Themen auf, für die sich das Kind interessieren und begeistern kann.

### **Von der Gestik zur Sprache.**

Bevor Kinder Wünsche sprachlich ausdrücken können, setzen sie präverbale Gesten ein, um ihre Absichten zu kommunizieren. Zeigt ein Kind beispielsweise auf das Bilderbuch, so bringt es mit dieser Geste den Wunsch zum Ausdruck, gemeinsam mit der Mutter die Geschichte anzuschauen. Über präverbale Gesten lernen Kinder Kommunikation aktiv einzusetzen, um gewisse Dinge zu erreichen. Kinder, die bereits früh Gesten benutzen, werden früher zu sprechen beginnen als Kinder, die als späte Gestenbenutzer bezeichnet werden können. Die Bezugsperson unterstützt diesen Prozess, indem sie dem Wunsch nachkommt und die Absicht des Kindes verbalisiert und zum Beispiel sagt: „Ich verstehe, was du mir sagen möchtest. Du möchtest das Buch und ich soll dir vorlesen.“ Mit zunehmendem Alter äußern Kinder gemeinsam mit den Gesten erste Wörter, bis Gesten allmählich die Sprache begleiten.

## Die Bedeutung der Exploration für den Spracherwerb.

Bereits Säuglinge interessieren sich für ihre Umgebung und erkunden mit viel Freude Spielsachen und Dinge ihrer Umwelt. Für Eltern wird das Bedürfnis offensichtlich, wenn Kinder Dinge selbstständig erkunden, weil sie zu krabbeln bzw. zu laufen beginnen. Kinder erkennen die Welt durch die Motorik und ihre Sinne und bauen so motorisches Wissen über Objekte ihrer Umgebung auf. „So wissen sie über einen Ball, dass er rund ist, rollt und man ihn werfen kann. Um das zu wissen, muss man nicht das Wort Ball kennen. Man muss Bälle gesehen und angefasst, mit ihnen hantiert und beobachtet haben, was andere Menschen mit ihnen tun“. Einer sicheren Bindung zwischen Bezugsperson und Kind kommt hierbei eine entscheidende Bedeutung zu. Damit Kinder sorglos ihre Umwelt explorieren können, müssen sie über eine sichere Basis verfügen, zu der sie bei Angst oder Frustration jederzeit problemlos zurückkehren können. Kann das Kind auf eine sichere Basis vertrauen, wird es seine Umwelt erkunden, viele Objekte kennenlernen und sie mit zunehmendem Alter mit Wörtern benennen können. Kleinkinder lieben es, wenn Dinge, die sie erkunden, benannt werden. Wiederholen Sie die Bezeichnungen der Dinge, mit denen das Kind gerade spielt, und fördern Sie so die Entwicklung der Symbolfunktion (*Bertelsmann Stiftung & Staatsinstitut für Frühpädagogik 2006*). Zusätzlich zu ihren Spielsachen lieben es Kinder, Alltagsgegenstände aus der Erwachsenenwelt zu erkunden. Eine aktive Exploration, die von den Eltern feinfühlig begleitet wird, fördert die kognitive und sprachliche Entwicklung des Kindes. Darüber hinaus kommt auch der elterlichen Spielfeinfühligkeit eine große Bedeutung zu. Spielen Eltern mit ihren Kindern, so ist es wichtig, feinfühlig auf die Bedürfnisse des Kindes einzugehen und es nicht zu überfordern (*Grossmann & Grossmann 2004*). Dies kommt auch dem Spracherwerb zugute.

### Nützliche Literaturen.

1. Achten Frank 1969 *Didaktik des fremdsprachlichen Unterrichts*. Weinheim: Beltz. Altrichter, Herbert und Peter Posch. *Lehrer erforschen ihren Unterricht: eine Einführung in die Methoden der Aktionsforschung*. 1990
2. Bausch, Karl-Richard, Herbert Christ, Werner Hüllen und Hans-Jürgen Krumm (Hg.) *Lehrperspektive, Methodik und Methoden*. Tübingen: Narr.1986
3. Bausch, Karl-Richard und Hans-Jürgen Krumm 1995 Sprachlehrforschung. In: Karl-Richard Bausch, Herbert Christ und Hans-Jürgen Krumm (Hg.), *Handbuch Fremdsprachenunterricht*, 3. Aufl. Tübingen/Basel: Francke. 1998.
4. Birzniece, Irita *Qualitätssicherung für die DaF-Vermittlung. Möglichkeiten, Grenzen und Erfahrungen*. München: Meidenbauer. 2006
5. Kelly, Michael und Michael Grenfell *Europäisches Profil für die Aus- und Weiterbildung von Sprachenlehrkräften, ein Referenzrahmen*. 2004
6. Krumm, Hans-Jürgen. Der Fremdsprachenlehrer. In: Karl-Richard Bausch, Herbert Christ und Hans-Jürgen Krumm (Hg.), *Handbuch Fremdsprachenunterricht*. Artikel 105, 475 480. 3. Aufl. Tübingen: Francke. 1995

**ФИО автора:** А.Ю. Холбаев

Ташкентский финансовый институт

**Название публикации:** «СТРАХОВАНИЕ ИНФОРМАЦИОННЫХ РИСКОВ»

**Аннотация.** Статья рассматривается страхование информационных рисков. Основные моменты страхования, теоретические и практические аспекты информационных рисков. Определены проблемы страхования и пути их решения.

**Ключевые слова:** страхование, информационные риски, страхование информационных рисков, страхование ответственности, страховые продукты.

Страхование информационных рисков – не только в отечественном рынке, но и международном рынке считается самым перспективным видом страхования. Сегодня уже не надо никого убеждать в необходимости совершенствования механизмов защиты - у всех на слуху миллиардные цифры потерь от компьютерных преступлений, совершаемых по всему миру. Нет необходимости и доказывать важнейшую роль страхования в системе экономической безопасности современного предприятия.

В понятие «страхование информационных рисков» специалисты вкладывают разный смысл: от узкого - страхование рисков утраты или искажения информации до широкого - объединение видов страхования и страховых продуктов, ориентированных на сферу информационных технологий. Второй подход представляется автору статьи более правильным, поскольку позволяет рассматривать проблему в комплексе.

Довольно распространена точка зрения, что страховать информационные риски сейчас невозможно из-за отсутствия методик определения стоимости информации. Непонятно с чем связано такое утверждение, ведь во всем мире информация уже не один десяток лет страхуется по восстановительной стоимости, то есть в размере расходов, необходимых для ее воссоздания. Такой подход пришел еще из традиционного имущественного страхования, где помимо зданий и оборудования, можно было застраховать от пожара бухгалтерские документы, управленческую документацию, архивы и другую информацию на «традиционных» бумажных носителях. Кроме того, страхование информационных рисков не сводится только к страхованию информации - страхуются вообще риски, связанные с информационными технологиями, а к ним относятся и риски утраты финансовых активов, и риски остановки коммерческой деятельности, и риски, связанные с возникновением гражданской ответственности.

Возможно, такое недопонимание обусловлено отсутствием квалифицированных материалов о зарубежной и отечественной практике в данной области. Действительно, за рубежом полисы, которые можно отнести к страхованию информационных рисков, получили наибольшее распространение

в самом конце 1990-х гг. Рост их популярности совпал с технологическим бумом, а сейчас наблюдается некоторый спад интереса к страхованию информационных рисков в зарубежном бизнесе.

Тем не менее многие виды страхования на Западе прижились и стали неотъемлемой частью страховой программы любой уважающей себя компании, использующей в своей работе информационные технологии вообще и Интернет в частности. Прежде всего, это страхование от компьютерных преступлений, которое предоставляет защиту от взлома информационных систем, как извне, так и со стороны сотрудников компании, действий компьютерных вирусов, случайной утраты носителей информации и финансового мошенничества с использованием компьютерных систем.

Объектами страхования в этом случае являются «электронные» деньги, которые могут быть украдены, а также ценная информация, которая может быть утрачена. Как и в большинстве случаев, информация страхуется по стоимости восстановления. При таком подходе страховая компания возмещает расходы по оплате сверхурочной работы сотрудников предприятия, привлечению сторонних экспертов и аудиторских компаний, а также другие целесообразные расходы, направленные на восстановление утраченной информации. Некоторые виды информации, например патенты или проектная документация, могут страховаться по дополнительным соглашениям, предусматривающим особый порядок возмещения ущерба, - выплату страховой суммы без требования обязательного восстановления. Однако такие соглашения - исключение из правил, не отражающее общую практику.

Второй наиболее популярный вид страхования – это страхование профессиональной ответственности, то есть гражданской ответственности за ущерб, который может быть нанесен компанией ее клиентам/потребителям. Нанести такой ущерб и, соответственно, столкнуться с необходимостью выплачивать компенсацию можно вследствие предоставления некачественных услуг, перерывов в обслуживании, неквалифицированных действий персонала и многих других причин. Здесь может страховаться ответственность операторов связи, системных интеграторов, консультантов и программистов, регистраторов доменных имен и многих других участников рынка информационных технологий. Это страхование настолько прочно вошло в деловую практику, что без требований к страхованию профессиональной ответственности в развитых странах не обходится ни один серьезный тендер.

Довольно часто страхование от компьютерных преступлений и страхование ответственности предлагаются зарубежными страховщиками в едином пакете. Несмотря на то, что стоимость его за рубежом довольно высока и может достигать нескольких процентов от страховой суммы, этот продукт пользуется спросом.

Следует оговориться, что страхование специфических рисков, связанных с информационными технологиями, за рубежом возникло довольно давно и развивалось по другому сценарию, нежели в России. Первым специальным страховым полисом, предоставлявшим защиту от компьютерных рисков, в

Европе принято считать полис страхования банков от электронных и компьютерных преступлений, разработанный и принятый в качестве типового в английской ассоциации Ллойдс в 1981 г. К слову, страхование от компьютерных рисков за рубежом и сейчас иногда является частью других страховых программ.

Не секрет, что в Европе и Америке страховой рынок развивался на протяжении веков, и страховая культура в предпринимательстве чрезвычайно высока, что означает наличие на каждом предприятии определенной страховой программы. Несколько расширить существующую страховую программу, включив туда один-два новых, пусть и непонятных страховщику рисков, всегда проще, чем сразу выпускать на рынок новый специальный продукт без четкого понимания перспектив продаж и возможных убытков. Например, распространенный продукт под названием комплексное или коммерческое страхование от преступлений (commercialcrime/fidelityinsurance) помимо традиционного страхования ценного имущества от грабежа и кражи дополнен рисками, связанными с мошенническим компьютерным переводом денежных средств и ценных бумаг, а также с хищениями со стороны сотрудников компании, которые могут быть совершены, в том числе, и с использованием информационных технологий.

Современный бизнес характеризуется существенным увеличением потребляемого информационного ресурса как внутри, так и вне организации. При этом необходимая информация распределена в пространстве и во времени, что требует фундаментального перехода от управления на основе локальных данных к управлению на основе глобальной информации. В этой связи обостряется вопрос о целостности, доступности и конфиденциальности информации.

Различные виды обеспечения системы защиты информации имеют свои способы защиты информации, наибольшую актуальность среди которых приобретает процедура страхования информационных рисков.

Страхование информационных рисков предприятия – это способ защиты информации в рамках финансово-экономического обеспечения системы защиты информации, основанный на выдаче страховыми обществами гарантий субъектам информационных отношений по восполнению материального ущерба в случае реализации угроз информационной безопасности

В отличие от страхования имущества, страхование информационных рисков распространяется на следующие объекты:

- 1) программное обеспечение, в том числе биллинговые системы, Web-серверы, ERP-системы и средства защиты;
- 2) электронные данные, находящиеся в базах данных, на файловых серверах и других носителях (CD-ROM, DVD и т.д.);
- 3) финансовые активы в электронной форме, в том числе в системах клиент – банк.

Что касается страховых случаев, то их пытаются предотвратить все – и страховая компания, не желающая расплачиваться за чужие ошибки, и

страхователь, бизнес которого все равно страдает, несмотря на возмещение понесенных убытков. Следует помнить, что любые посягательства на активы компании несут с собой и неконтролируемые убытки, такие как потеря деловой репутации, падение стоимости акций компании, сокращение заказов и отток клиентов, уголовное преследование и персональная ответственность руководства компании.

Однако следует понимать, что предстраховая экспертиза не является гарантией заключения договора. Дело в том, что по результатам проведенного анализа может потребоваться реализация дополнительных технических и организационных защитных мер, снижающих риски нанесения ущерба корпоративным ресурсам. Не все компании могут пойти на дополнительные затраты, а без них договор страхования заключаться не будет, так как вероятность наступления страхового случая становится слишком высокой. Страховые компании готовы страховать такие риски, но в этом случае страхователю предъявляются требования провести ряд организационно-технических мероприятий для сокращения риска страховщика, а это, естественно, резко повышает цену вопроса, поэтому многие компании считают, что страховать информационные риски себе дороже.

Как только наступает страховой случай, страховая компания выезжает на место и проводит оценку нанесенного ущерба, после чего наступает момент выплаты страхового возмещения. Однако выплаты производятся не одновременно, а в течение срока действия страхового полиса.

Стоимость страхования информационных рисков рассчитывается индивидуально для каждого клиента, но обычно не превышает 5% от установленного в полисе страхования лимита ответственности страховой компании.



**ФИО автора:** Bo'riboeva Gavhar Pirimqulovna

Sirdaryo viloyati Sardoba tumani XTB ga qarashli 11-umumta'lim maktabi boshlang'ich ta'lim o'qituvchisi

**Название публикации:** «BOSHLANG'ICH SINFLARDA INNOVATSION METODLAR»

***ANNOTATSIYA:** Mazkur maqolada boshlang'ich sinf darslarida innovatsion metodlardan foydalanishning samarali jihatlari va sifatini ta'minlashga xizmat qiluvchi bir nechta innovatsion metodlar haqida bayon etiladi.*

***KALIT SO'ZLAR:** malakali o'qituvchi, innovatsion metodlar, motivatsiya, interfaol metodlar:*

Ma'lumki har bir malakali o'qituvchining dars jarayonida qo'llaniladigan innovatsion metodlari mavjud. Pedagog bu metodlardan o'zining faoliyatining eng muhim va markaziy masalasi o'quv jarayonida samarali va sifatli tashkil etishdan iboratdir. Ayniqsa boshlang'ich sinflarda bu muhim ahamiyat kasb etadi. Boshlang'ich ta'lim umum ta'lim maktablarining bosh bo'g'ini bo'lgan sinf hisoblanadi. Bu paytda yosh bolalarning aqliy holati mukammal rivojlanib borishiga katta e'tibor berish lozim. Chunki ular endigina maktab ostonasiga qadam qo'yib kelayotgan o'quvchilarni maktab hayotiga ko'niktirish, zamonaviy bilim olishlariga yo'l ochib berishlari kerak bo'ladi.

Pedagogik texnologiyalar asosida tashkil etilgan darslar tashkiliy usullari, o'tkazish metodlariga ko'ra o'quvchi ehtiyojiga mos tushishi kerak. Chunki bunday darslar bola ruhiyatiga yaqinroq bo'ladi. O'quvchilarning o'quv materiallarini o'zlashtirishga bo'lgan qiziqish, xohish va istaklarini qo'zg'otish asosida maqsadga erishish motivatsiya bo'lib, bu o'qituvchi va o'quvchilarning o'zaro ichki yaqinlashuvidir. Boshlang'ich sinflarda ta'lim jarayonida o'quvchilarning o'qish motivatsiyasini rivojlantirish, katta ahamiyatga ega. Chunki motivatsiya o'quvchilarni ta'lim jarayoniga qiziqtiradi, darsga faol qatnashishga, bilimlarni puxta egallashga undaydi. Interfaol metodlar o'qish motivatsiyasini rivojlantirishga katta yordam

beradigan texnologiyadir .Biz hozir boshlang'ich sinflarda qo'llanadigan intefaol metodlar bilan tanishib chiqamiz .

1. «Rasmi rebus» usuli. Bu metod asosan darsning "Mustahkamlash " qismida qo'lansa maqsadga muvofiq bo'ladi. Bu usul orqali o'quvchilar shoir ijodiga oid asarlari rasmlarga qarab aniqlashi kerak bo'ladi. Masalan, rebusda baliqcha, hovuz, tilla tanga rasmlari aks etgan bo'lsa, demak bu yerda shoirning «Tilla baliqcha» she'ri tasvirlangan bo'ladi.Bu bolalarda aqliy qobiliyatlarini rivojlantirishda qo'l kelishi mumkin.

2. «Tezkor savol-javob» usuli. Ushbu usulni biz darsning "O'tilgan mavzuni takrorlash va uyga vazifa so'rash" qismida qo'llashni lozim ko'rdik. O'quvchilarga o'tgan mavzun yuzasidan savollar beriladi. O'quvchilar esa savollarga tezkorlik bilan javob berishlari kerak bo'ladi. Bunda o'quvchilar javoblarini yozma tarzda berganlari maqsadga muvofiq, chunki bunda ularning o'z sheriklarining javoblarini o'zlashtirishi inobatga olinadi.

3. «Qiziqarli krossvord» texnologiyasi. Ushbu texnologiya orqali o'quvchilar darsning "Yangi mavzu bayoni" qismida olgan bilimlarini mustahkamlashda qo'l kelishi mumkin. Ya'ni, bunda sinfdagi o'quvchilar guruhlariga bo'lingan holda ishlasalar samaraliroq bo'ladi.

4. "Loyiha" metodi. Mazkur metodni biz darsning «Yakuniy qismi»da qo'llansa yaxshibo'lardi. Chunki, darslikdagi o'tilgan o'qish uchun berilgan ma'lumotlar nisbatan kam hajmda hamda dars vaqtining chegaralanganligi bois, o'quvchilar keng va to'liq ma'lumotlar olishi qiyin bo'lishi mumkin. Ana shunday vaziyatlarda ushbu metod yaxshi samara berishi mumkin. "Loyiha" metodi o'quvchilarni mustaqil o'rganishga va izlanishiga turtki bera oladigan metoddir. O'qituvchi dars yakunida o'quvchilarga qiziq bo'lgan mavzuni o'rtaga tashlaydi va sardori tayinlanadi. Keyingi darsgacha ularga berilgan topshiriqlar bo'yicha ma'lumotlar topish, so'ngra taqdimot loyihasini tayyorlash vazifasi yuklatiladi.

Bundan tashqari boshlang'ich sinflarda "Sinkveyn", "Muzyorar", "Keys stady", "Insert", "Venn diagrammasi", "BBB", "Reklama metodi" kabi metodlar ham o'quv jarayonini tashkil qilishda foydalanilmoqda. Metodlarning ahamiyati shundaki, bu bir nechta bosqichni qamrab olganligi hamda o'quvchilarda mustaqil tadqiqotchilik qobiliyatlarini rivojlantirishda qo'l keladi.

Yuqoridagi, o'zida innovatsion pedagogik ruhni singdirgan bunday dars usullari o'quvchilarning nutqiy kompetensiyasini oshiribgina qolmasdan, ulardan mustaqil tadqiqotchilik hamda intiluvchanlik xislatlarining chuqur tomir otishida yordam berishiga ishonchimiz komil. Lekin, mazkur usul va metodlarni qanday vaziyatda yoki qaysi sharoitda qo'llash, ularni o'quvchilarga qay tarzda tushuntirib yetkaza olishi o'qituvchining pedagogik mahoratiga bog'liqligini unutmashimiz kerak.

Maktablarda zamonaviy ta'lim asosida o'tiladigan bunday dars usullari o'quvchilarni har taraflama o'z qobiliyatlarini namoyon qilishda, yangi davr kishisini tarbiyalashda, kamolga keltirishda yordam berishi shubhasiz. Innovatsion texnologiyalardan dars jarayonida o'ziga xosligi shundaki, ular o'qituvchi va o'quvchilarning birgalikdagi faoliyati orqali amalga oshiriladi. O'qitish jarayoni o'qituvchi hamda o'quvchilar faoliyatini o'z ichiga oladi. O'qituvchining faoliyati o'quv materialini bayon qilish, o'quvchilarning fanga bo'lgan qiziqishini orttirish, fikrini teranlashtirish va e'tiqodini shakllantirish, o'quvchilarning mustaqil mashg'ulotlariga rahbarlik qilish, ularning bilim, ko'nikma va malakalarini tekshirish hamda baholashdan iborat. O'z ishiga ixlos bilan qaragan o'qituvchida chinakkam ehtiros bo'ladi.

Pedagogik yangilik - pedagogik faoliyatda ilgari ta'lim jarayonida noma'lum bo'lgan o'zgarishlarni kiritish orqali ta'lim va tarbiyaning nazariya va amaliyotini boyitish va uni rivojlantiruvchi vositasidir. Darhaqiqat, zamonaviy pedagogik texnologiyalar ta'lim jarayonining unumdorligini oshiradi, o'quvchilarning mustaqil fikrlash jarayonini shakllantiradi, o'quvchilarda bilimga ishtiyoq va qiziqishni oshiradi, bilimlarni mustahkam o'zlashtirish, ulardan amaliyotda erkin foydalanish ko'nikma va malakalarini shakllantiradi. Bolaning aqli endi shakllanib kelayotgan boshlang'ich sinflarda pedagogning mahorati, uning o'qituvchilik texnologiyalarni ta'lim jarayoniga

mohirona talqin qila olishi, ta'limning yangi-yangi usul va metodlarini izlashi, pedagogik tajribalardan ijodiy foydalana olishi juda muhim hisoblanadi .Shuning uchun ham o'quv jarayoniga pedagogik yangiliklarni kiritish, ta'limda pedagogik texnologiyalarni qo'llash, turli innovatsion usul va metodlaridan foydalanish, ta'lim samaradorligini oshirish uchun tinimsiz izlanish bugungi kunning ehtiyojiga aylandi.

#### **FOYDALANILGAN ADABIYOTLAR:**

1. Avliyoqulov N.X., Musayeva N. Pedagogik texnologiyalar. – T., 2008.
2. Avliyoqulov N.X. Zamonaviy o'qitish texnologiyalari. – T., 2001.
3. Azizxo'jayev N.N. Zamonaviy pedagogik texnologiyalar. – T., 2002.
- 4 .O'zbekiston Respublikasi Konstitutsiyasi 2017, T; Ma'naviyat.
5. X.Muhitdinova va boshqalar. 10-sinf O'zbek tili darsligi 2017, T; «DavrNashriyoti»

**ФИО автора:** Abdullayev Mirshod Shuxratovich

Texnologik jarayonlar va ishlab chiqarishni avtomatlashtirish va boshqaruv kafedrasini assistenti

Toshkent irrigatsiya va qishloq xo'jaligini mexanizatsiyalash muhandislari instituti Buxoro filiali, Buxoro shahri, O'zbekiston

**Название публикации:** «YONISH VA ARALASHTIRISH KAMERALARI MATERIAL VA ISSIQLIK BALANSLARI ASOSIDA OZUQA GRANULANI QURITISH JARAYONINI MATEMATIK MODELLASHTIRISH»

*Annotatsiya, Maqolada tarkibida amarant o'simligi bo'lgan ozuqa granulani quritish jarayonining matematik modeli ishlab chiqilgan, Bunda jarayon boruvchi konvektiv quritgichning yonish va aralashtirish kameralariga kiruvchi va chiquvchi parametrlar o'zaro bog'liqligi material va issiqlik balans tenglamalari asosida topilgan, Bu bog'liqliklarni informatsion sxemalarda ko'rish mumkin.*

*Kalit so'zlar:* amarant, quritish, issiqlik balansi, material balans, qurituvchi agent.

Respublika chorvachilik sohasi ozuqa bazasini yangi, to'yimliliigi yuqori bo'lgan ozuqa granulalari bilan ta'minlash va bu tizimlarni zamonaviy axborot kommunikatsiya texnologiyalari asosida avtomatlashtirish dolzarb masala hisoblanadi. [1]

Amarant qishloq xo'jaligida yigirma yillardan ortiq davr mobaynida yanada ham mashhurlikni qo'lga kiritmoqda. Hozirda ko'plab fermerlar va dehqonlar amarantning ozuqa navlari bug'doy, soya, arpa va boshqa ananaviy kulturalardan ko'ra ko'proq foydali ekanligini tan olyaptilar. [2]

Amarant asosida ozuqa granula olish bir nechta bosqichdan iborat bo'lib uni quyidagicha tavsiflash mumkin.(1-rasm)

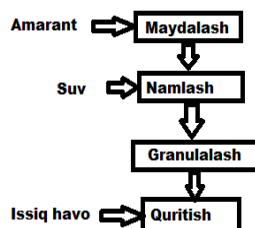

**1-rasm. Amarant asosida ozuqa granula olish.**

**Yonish va aralashtirish kamerasi struktura sxemasi**

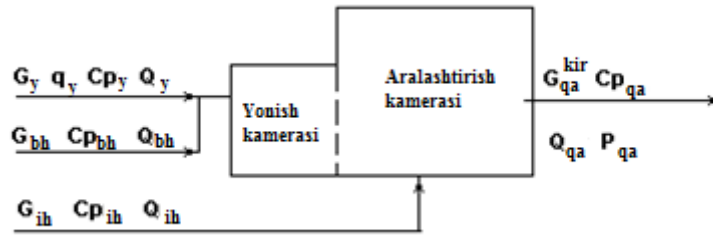

1-rasm. Yonish va aralashtirish kamerasi struktura sxemasi.

**•Gaz fazasi bo'yicha material balans.**

*Dinamika tenglamasi:*

$$\frac{V_{qa} * M_{qa}^{kir}}{R * \theta_{qa}^{ex}} * \frac{dP_{qa}}{dt} = G_y + G_{bh} + G_{ih} - G_{qa}^{kir}(P) \quad (1),$$

*Statika tenglamasi:*

$$G_y + G_{bh} + G_{ih} = G_{qa}^{kir}(P). \quad (2)$$

**•Issiqlik balans:**

*Dinamika tenglamasi:*

$$C_{pqa} * \rho_{qa} * V_{qa} * \frac{d\theta_{qa}^{kir}}{dt} = G_y * q_y + G_y * c_{py} * \theta_y^{kir} + G_{bh} * c_{pbh} * \theta_{bh} + G_{ih} * c_{pih} * \theta_{ih} - G_{qa}^{kir} * c_{pqa} * \theta_{qa}^{kir} \quad (3).$$

*Statika tenglamasi:*

$$G_y * q_y + G_y * c_{py} * \theta_y^{kir} + G_{bh} * c_{pbh} * \theta_{bh} + G_{ih} * c_{pih} * \theta_{ih} = G_{qa}^{kir} * c_{pqa} * \theta_{qa}^{kir} \quad (4)$$

**Yonish va aralashtirish kamerasi informatsion sxemasi.**

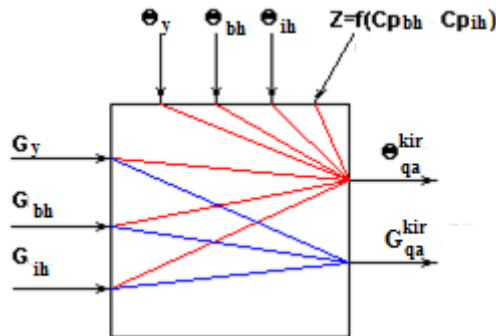

2-rasm. Yonish va aralashtirish kamerasi informatsion sxemasi.

$Z = f(c_{pi}, q)$  - mumkin bo'lgan nazorat qilib bo'lmaydigan g'alayonlanishlar;

$\theta_y, \theta_{bh}, \theta_{ih}$  - mumkin bo'lgan nazorat qilinadigan g'alayonlanishlar;

$G_y, G_{bh}, G_{ih}$  - mumkin bo'lgan boshqariladigan ta'sirlar;

Yonish va aralashtirish kameralari obyekt sifatida tahlili xulosasi:

$$G_{qa}^{kir} = f(G_y, G_{bh}, G_{ih});$$

$$\theta_{qa}^{kir} = f(G_y, G_{bh}, G_{ih}).$$

**Quritish apparati struktura sxemasi**

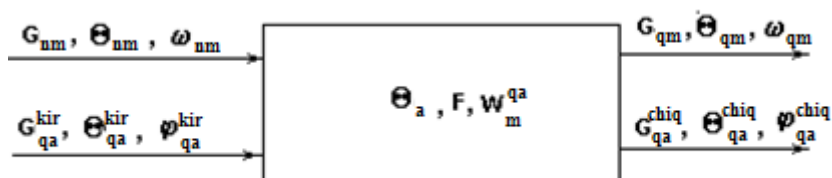

3-rasm. Quritish apparati struktura sxemasi.

**Qattiq faza bo'yicha material balans.**

Dinamika tenglamasi:

$$\rho_m * S_{aky} * \frac{dh_m}{dt} = G_{nm} - G_{qm} - W_m^{qa}, \quad (5),$$

bu yerda  $h_m$  – apparatdagi material qatlami balandligi;

$S_{aky}$  – apparat kesimi yuzasi;

$\rho_m$  – material zichligi;

$W_m^{qa}$  – vaqt birligi ichida quritish jarayonida materialdan chiqqan namlik miqdori  $\text{кг/с}$ .

Statika tenglamasi:

$$G_{nm} = G_{qm} + W_m^{qa} \quad (6).$$

(2.3.5) va (2.3.6) asosida quyidagicha qabul qilish mumkin:

$$h_m = f(G_{nm}, G_{qm}).$$

Avtomatlashtirishning tipovoy sxemalarida  $G_{nm}$  va  $G_{qm}$  lar stabilanadi, o'z navbatida  $h_m$  ni stabiligini taminlaydi.

**Gaz faza bo'yicha material balans.**

Dinamika tenglamasi:

$$\frac{V_{qa}^a * M_{qa}^a}{R * \theta_{qa}^a} * \frac{dP_{qa}^a}{dt} = G_{qa}^{kir} - G_{qa}^{chiq} + W_m^{qa} \quad (7),$$

bu yerda  $M_{qa}^a$  - apparatdagi qurituvchi agent molyar massasi,  $\text{кг/моль}$ ;

$P_{qa}^a$  - apparatdagi siyraklashish, Pa;

$\theta_{qa}^a$  - apparatdagi temperatura (gaz fazasi bo'yicha), K,

$V_{qa}^a$  – apparatdagi gaz fazasi hajmi,  $\text{m}^3$ .

Statika tenglamasi:

$$G_{qa}^{chiq} = G_{qa}^{kir} + W_m^{qa} \quad (8).$$

(2.3.7) va (2.3.8) lar asosida quyidagini olish mumkin:

$$P_{qa}^a = f(G_{qa}^{kir}, G_{qa}^{chiq}).$$

Boshqaruvchi tasir sifatida  $G_{qa}^{chiq}$  afzalroq hisoblanadi.

**Qurituvchi apparatdagi issiqlik balans.**

Dinamika tenglamasi:

$$\rho_{qa} * V_{qa} * c_{pqa} * \frac{d\theta_a}{dt} = G_{qa}^{kir} * c_{pqa} * \theta_{qa}^{kir} + G_{nm} * c_{pnm} * \theta_{nm} -$$

$$- G_{qa}^{chiq} * c_{pqa} * \theta_{qa}^{chiq} - G_{qm} * c_{pqm} * \theta_{qm} - W_m^{qa} * r$$

$$\frac{d\theta_a}{dt} = 0 \text{ bo'lganda statika tenglamasi:}$$

$$G_{qa}^{kir} * c_{pqa} * \theta_{qa}^{kir} + G_{nm} * c_{pnm} * \theta_{nm} =$$

$$= G_{qa}^{chiq} * c_{pqa} * \theta_{qa}^{chiq} + G_{qm} * c_{pqm} * \theta_{qm} + W_m^{qa} * r \quad (10).$$

(9) va (10) ifodalardan:

$$\theta_a = \theta_{qa}^{chiq};$$

r – namlik bug'lanishi solishtirma issiqligi, Dj/kg.

(9) va (10) lardan quyidagini olish mumkin:

$$\theta_{qa}^a = f(G_{qa}^{kir}, G_{qa}^{chiq}, G_{nm}, G_{qm}) \quad (11),$$

$$\text{bu yerda } G_{qa}^{kir} = f(G_y, G_{bh}, G_{th}) \quad (12).$$

**Materialdagi namlik miqdori bo'yicha material balans.**

Dinamika tenglamasi:

$$\rho_{qm} * V_{qm} * \frac{d\omega_{qm}}{dt} = G_{nm} * \omega_{nm} - G_{qm} * \omega_{qm} - W_m^{qa} \quad (13),$$

Statika tenglamasi  $\frac{d\omega_{qm}}{dt} = 0$ :

$$G_{nm} * \omega_{nm} = G_{qm} * \omega_{qm} + W_m^{qa} \quad (14).$$

(13) va (14) ifodalardan ko'rinadiki:

$$\omega_{qm} = f(G_{nm}, G_{qm}, \omega_{nm}, W_m^{qa}) \quad (15),$$

bu yerda  $W_m^{ca}$  – massauzatish tenglamasidan aniqlanadi.

**Qurituvchi agentdagi namlik miqdori bo'yicha material balans.**

Dinamika tenglamasi:

$$\rho_{qa} * V_{qa} * \frac{d\varphi_{qa}}{dt} = G_{qa}^{kir} * \varphi_{qa}^{kir} - G_{qa}^{chiq} * \varphi_{qa}^{chiq} + W_m^{qa} \quad (16).$$

Statika tenglamasi  $\frac{d\varphi_{qa}}{dt} = 0$ :

$$G_{qa}^{kir} * \varphi_{qa}^{kir} + W_m^{qa} = G_{qa}^{chiq} * \varphi_{qa}^{chiq} \quad (17).$$

(16) va (17) ifodalardan ko'rinadiki:

$$\varphi_{qa}^{chiq} = f(G_{ca}^{kir}, G_{qa}^{chiq}, \varphi_{qa}^{kir}, W_m^{qa}) \quad (18).$$

### Adabiyotlar ro'yxati:

1. Росляков Ю.Ф., Шмалько Н.А., Бочкова Л.К. Перспективы использования амаранта в пищевой индустрии // Известия высших учебных заведений. Северо-Кавказский регион. Технические науки, 2004. - №4. - С.92-95.
2. Железнов А.В., Железнова Н.Б, Бурмакина Н.В., Юдина Р.С. Амаранд: научные основы интродукции. Новосибирск, 2009. 236с.
3. Иванова Г.В. Автоматизация технологических процессов основных химических производств: Методическое пособие. Часть 2 / СПбГТИ(ТУ).-СПб., 2003.- 70с.
4. N.R. Yusufbekov, B.I. Muhammedov, Sh.M. G'ulomov —Texnologik jarayonlarni nazorat qilish va avtomatlashtirish. Toshkent. —O'qituvchi. 2011y.
5. <http://amaranth-health.com/amarant-v-kombikormah-ushpeshnyie-opyityi/>



## **MODELING OF THE DRYING PROCESS OF DRYING ON THE BASIS OF MATERIAL AND HEAT BALANCE OF COMBUSTION AND MIXING CHAMBER**

Abdullayev Mirshod Shuxratovich, Assistant

e-mail: *mirshodabdullayev@gmail.com*

Bukhara branch of Tashkent Institute of Irrigation and Agriculture  
Mechanization Engineers, Bukhara, Uzbekistan.

**Abstract.** The article develops a mathematical model of the drying process of feed granules containing amaranth. In this case, the relationship between the input and output parameters of the combustion and mixing chambers of the convective dryer is found on the basis of material and heat balance equations, which can be seen in the information diagrams.

**Keywords:** *amaranth, drying, heat balance, material balance, drying agent.*

**ФИО авторов:** Khodjieva Dilbar Tadjiyevna, Nurova Zarnigor Hikmatovna

Bukhara State Medical Institute, Republic of Uzbekistan

**Название публикации:** «TREATMENT OF EARLY NEUROLOGICAL COMPLICATIONS IN CARDIOEMBOLIC STROKE»

*Abstract: Acute ischemic damage to neurons during the development of a focus of cerebral infarction (CI) is based on a complex cascade of interaction between the endothelium of the vascular wall, hemostatic factors, neurons and microglia. Oxygen starvation of tissues stimulates the production of endothelial cells of endothelial dysfunction markers produced by blood vessel endotheliocytes, macrophages, neurons and neuroglia in response to hypoxic brain damage. The so-called “cell death genes” are activated, which are responsible for the development of apoptosis, or programmed death of ischemic penumbra cells, as a result of the expansion of which the infarction volume increases*

**Keywords:** embolic, stroke, neurological, treatment

## 1. INTRODUCTION

Relevance of the topic: In Uzbekistan, the number of patients with cerebral stroke is quite large - about 40-45 thousand cases of cerebral stroke are registered annually. More than 80% of stroke patients permanently lose their ability to work and only 10.2% of surviving patients return to work (Gafurov B.G., 2009; Madjidova Ya.N., Khadjieva D.T., 2019). By 2030, an increase in mortality from stroke worldwide is projected to 7.8 million people per year, if active global measures are not taken to combat this epidemic (Khachinski V., 2007; Bokeria L.A., Gudkova R.G., 2012; Madzhidova Y.N., 2016).

Cardioembolic stroke (CS) is one of the most frequent and severe forms of ischemic stroke (IS). In the light of the concept of multifactoriality of the pathogenesis of IS, studies of the clinical features of IS, including CS, are very relevant. The most acute and acute periods are the most important links in the development and course of acute disorders of cerebral circulation (ADCC)-[7].

To objectify the severity of neurological changes and disorders in the functional daily life of patients with stroke in recent years, clinical rating scales have been increasingly used, in particular, NIHSS, Orgogozo, Scandinavian, Guseva-Skvortsova, Bartela [and others]. However, the ambiguity of the data in the literature of such studies in patients with acute and acute periods of IS, including in CS, is a limiting factor in the development of qualitatively new rehabilitation schemes-[1,2].

One of the urgent problems in neurology is the adequate prescription of combined neuroprotective therapy for ischemic stroke (IS) in the acute period, since the result of treatment at this stage largely determines the patient's quality of life after a stroke (Shchepin O.P., 2009; Medik V.A., 2009; Sabgaida T.P. et al., 2011; Lindenbraten A.L. et al., 2012). Acute ischemic damage to neurons during the development of a focus of cerebral infarction (CI) is based on a complex cascade of interaction between the endothelium of the vascular wall, hemostatic factors, neurons and microglia. Oxygen starvation of tissues stimulates the production of endothelial cells of endothelial dysfunction markers produced by blood vessel endotheliocytes, macrophages, neurons and neuroglia in response to hypoxic brain damage. The so-called “cell death genes” are activated, which are responsible for the development of apoptosis, or programmed death of ischemic

penumbra cells, as a result of the expansion of which the infarction volume increases.

With IS, universal patterns of brain tissue response to a decrease in perfusion were established, which made it possible to formulate a statement about the dynamic nature and potential reversibility of cerebral ischemia and the need to apply urgent measures to combine the restoration of blood flow and protect the brain from ischemic damage in the most acute and acute period with CS (Gusev E.I., 2013).

Since each of the neuroprotective drugs has a limited range of effects on pathological processes in IS, it is relevant and justified to study the effectiveness of treating patients with a combination of several neurotropic agents.

## **2. COMPLIANCE OF THE TOPIC OF THE DISSERTATION WITH THE PRIORITY AREAS OF RESEARCH IN THE REPUBLIC.**

Providing the population with high-quality and affordable medical care is an important and priority area of healthcare in Uzbekistan. The planned dissertation work is devoted to the development and improvement of approaches to improving the efficiency of patient management in the acute period of ischemic CS based on more accurate diagnostics, predicting its course and outcomes, as well as optimizing neuroprotective therapy. The data obtained during the study lead to an improvement in the quality of life of patients with this pathology. This determines the priority areas of research and development in the Republic-[4].

## **3. THE RELATIONSHIP OF WORK WITH GOVERNMENT PROGRAMS OR RESEARCH AND DEVELOPMENT.**

The dissertation work was carried out in accordance with the plan of scientific research work of the BukhMI (number of the State Registration ....)

## **4. THE DEGREE OF KNOWLEDGE OF THE PROBLEM.**

Ischemic stroke is a growing medical, social and economic problem, the scope of which is acquiring the features of an epidemic (Graeme J.H., 2016). Despite the relatively stable incidence rates and a decrease in the mortality rate over the past two decades, there has been an increase in the number of life years adjusted for disability and deaths associated with stroke (Feigin V.L. et al., 2014).

Despite the undoubted achievements in this area, the problem of the negative impact of neurological deficits on the effectiveness of rehabilitation measures, short-term and long-term prognosis, functional status and quality of life of patients does not become less significant. Dementia and stroke are often associated with each other, and this combination is associated with higher mortality, worse recovery, increased readmission rates and increased economic costs (Klipper E. et al., 2016).

Currently, there are several goals in the fight for the survival of brain cells (Barbagallo S.G., 2011; Suslina Z.A., 2014): a decrease in glutamate expression, normalization of ion channels, restoration of phosphatidylcholine levels, and a decrease in arachidonic acid and other inflammatory mediators. The effects of the neuroprotective action of drugs (Afanasyev V.V. et al, 2009) are manifested in an increase in the resistance of brain cells to hypoxia and ischemia; correcting the level of cellular energy; improving blood supply to the brain; increasing the functional activity of neurons and glial cells; normalization of mediator imbalance.

Acute CS requires urgent medical care, combining the efforts of neurologists, therapists, neuroradiologists, and laboratory diagnostics specialists. Clinical studies have shown that rapid examination and immediate therapy can improve clinical outcomes in patients with stroke [Sacchetti

A. et al., 2013; Markaki I. et al., 2013]. The stratification of risk factors for adverse events in CS remains imperfect, despite a large number of studies to predict the clinical outcomes of stroke. In this regard, it is quite important to identify biochemical markers of the unfavorable clinical course of cerebral infarction, which can be a useful addition to improving the prediction of the outcomes of acute cerebrovascular catastrophe. Lack of knowledge about the ways of formation of the therapeutic effects of combined neuroprotective therapy, depending on the severity of clinical manifestations of CS, indicates the relevance of this study. The above provisions make it possible to formulate the goal and objectives of this work.

#### **5. PURPOSE OF THE STUDY:**

development of new approaches to improving the efficiency of managing patients in the acute period of CS based on more accurate diagnosis, predicting its course and outcomes, as well as optimizing neuroprotective therapy.

#### **6. RESEARCH OBJECTIVES**

1. To compare the score of the severity of CS in the acute period with the outcome of the disease in the first three weeks to develop models for predicting outcomes;
2. To assess the neurological status of patients with CS in the most acute and acute periods;
3. To assess the dependence of the probability of CS outcomes on the characteristics of its focus according to neuroimaging data;
4. To assess endothelial function in CS (von Willebrand factor and endothelin-1)
5. To study the level of hemostatic (D-dimer) and biomarkers of inflammation (C-reactive protein) in CS;
6. Based on the results of modeling, propose an algorithm for managing a patient in the acute and acute period of CS
7. To determine the information content of monitoring the severity of CS to predict its outcome, to identify clinical and prognostic features in the acute and acute period of the disease.
8. To optimize approaches for the prevention of extracerebral complications in the acute and acute periods of CS using neuroprotective therapy.

#### **7. OBJECT OF STUDY.**

The study will be based on the data of a prospective analysis of clinical examination and treatment of 160 patients with CS. By the method of simple randomization, patients will be divided into the main and control groups, who received different treatment regimens.

The criteria for the inclusion of patients in the study were: IS, the most acute and acute periods, the ability to perform locomotor functions and psycho-neurological tests. All patients at the time of examination were conscious and were available for verbal contact- [3]. The study was carried out with the consent of the patients and did not contradict generally accepted ethical standards.

85 patients of the main group received basic and combined neuroprotective therapy. Basic therapy for ischemic stroke included correction of blood pressure, maintenance of normovolemia, control of glycemia and body temperature, treatment of cerebral edema and nutritional support as indicated, use of anticoagulants and antiplatelet agents. Combined neuroprotective therapy consisted of the use during the first 15 days: Cytoflavin 10 ml (succinic acid 1000 mg, inosine 200 mg, nicotinamide 100 mg, riboflavin sodium mononucleotide 20 mg) on 5% glucose intravenously, once a day; gliatilin 1000 mg intravenously in a saline solution once a day; Actovegin 200 mg intravenously, once a day.

Cytoflavin and gliatilin were administered in the first half of the day, Actovegin - in the second. From the 16th day until the moment of discharge, the patients continued to receive Cytoflavin.

75 patients of the control group received standard treatment, which included a basic therapy similar to the main group, and during the entire hospital period, neuroprotective therapy with ethylmethylhydroxypyridine succinate (Mexidol) or cytoflavin.

## **8. RESEARCH METHODS.**

1. All patients on the first day of admission and in the course of treatment at regular intervals (on the 5th, 10th, 15th, 20th day) will be assessed their general condition, somatic and neurological statuses with the determination of the severity of neurological deficit;
2. In a comprehensive neurological study of patients with IS, we, taking into account the specificity and recommended indications, used several clinical assessment scales at once: Orgogozo, Scandinavian, Gusev and Skvortsova, Bartel and a modified Rankin scale. At the same time, the indicators of the rating scales were determined by us twice: at admission (the most acute period) and after 21 days (the acute period).
3. On the day of admission and on the 10th day, the levels of von Willebrand factor and endothelin-1, as well as D-dimer and CCP will be determined in the blood serum;
4. A statistical analysis of the results will be carried out with the inclusion of mathematical modeling.

## **9. EXPECTED SCIENTIFIC RESULTS AND THEIR NOVELTY.**

Differences in the risks of developing extracerebral complications in CS will be established. A method for predicting CS will be proposed based on calculating the clinical and neurological coefficient, as well as on the basis of indicators of endothelial function, hemostatic and biomarkers of inflammation, which allows to assess the risks of developing cerebral complications of ischemic stroke.

Indications for combined neuroprotective therapy for CS in the acute period will be developed based on an analysis of its effectiveness. As a result of the study, on the basis of an integrated systematic approach, the concept of the acute period of CS will be developed as a complex system consisting of a complex of synergistic elements that allows predicting the characteristics of the course, complications and outcomes of the disease, including in the context of optimizing neuroprotective therapy-[5].

## **10. THE PLAN OF THE RESEARCH WORK TO BE CARRIED OUT.**

**Stage 1:** 2020-2021 - processing of literary sources and collection of material. Material processing, statistical calculations, analysis of results;

**Stage 2:** 2021-2022 - collection of material; Issue of articles and theses on the topic of the dissertation; Material processing, statistical calculations, analysis of results, compilation of pivot tables, calculation of correlations; Writing a thesis;

**Stage 3:** 2022-2023 - Approbation and defense of dissertation work;

## **Relevance**

1. Nurova Z.H. Optimization of treatment of early neurological complications in cardioembolic stroke. // Middle European Scientific Bulletin. – 2021. – P. 221-223.

2. Нурова З.Х. Лечение ранних неврологических осложнений кардиоэмболического инсульта// Биология и интегративная медицина. – 2021. – С 70-76.

3. Нурова З.Х. Оптимизация лечения ранних неврологических осложнений при кардиоэмболическом инсульте// Тиббиётда янги кун. – 2021. – С 615-617.

4. Khodjiyeva D.T. Nurova Z.H. Optimization of diagnosis and treatment of early neurological complications in cardioembolic stroke// American journal of medicine and medical sciences. – 2021. – P 137-139.

5. Khodjiyeva D.T., Nurova Z.H., Khaydarov N.K., Khaydarova D.K. Optimization of the diagnosis and treatment of early neurological complications in cardio embolic stroke// European Journal of Molecular & Clinical Medicine. – 2021. – P 5788-5792.

6. Жумаева Г.А., Рахматова М.Р., Жалолова В.З., Нурова З.Х. Достигнутые успехи в изучении патогенеза и диагностики гипертонической болезни// Новый день в медицине. – 2020. – С 30-34.

**ФИО автора:** Нигора Курбонова Уктам кизи

Она является руководителем кружка детской школы

Баркамол авлод Шахрисабзского района

Студент 2-курса педагогического института

Каршинского государственного университета

**Название публикации:** «В НОВОМ УЗБЕКИСТАНЕ ОСУЩЕСТВЛЯЮТСЯ НОВЫЕ РЕФОРМЫ»

**Аннотация:** Сегодня реформы в нашей стране проводятся, прежде всего, в соответствии с различными изменениями, происходящими в мире, в том числе в мировой экономике. Выбранный нами путь демонстрирует его устойчивость и жизнеспособность перед лицом замедления роста мировой экономики после глобального кризиса.

**Ключевые слова:** наука, культура, образование, медицина, предпринимательство, будущее, новые реформы.

По инициативе нашего Президента в Узбекистане реализуются новые реформы. Если мы посмотрим на каждый аспект истории, без преувеличения можно сказать, что наша страна до сих пор не переживала никаких испытаний. Великие реформы, проводимые в сферах общества, науки, культуры, образования, медицины, новые перемены - это плоды труда нашего трудолюбивого народа. Ведь такие слова уважаемого Президента находят отклик в наших ушах. «Люди не должны служить государственным учреждениям - государственные органы должны служить людям». В глубине души мы чувствуем, сколько смысла запечатлено в этих словах. У нас есть все условия для каждого ребенка нового Узбекистана, при желании мы можем расширить свой бизнес за счет развития ремесел, предпринимательства и получения кредита в банке. Глава государства повторяет, что банки всегда к услугам людей. Дверь возможностей открыта для вас в любом направлении, если у вас есть способности. Президент Ш. Мирзиёев построил много образцовых домов для

поддержки молодых семей, перечисляя радость, уверенность и надежды молодых людей. Скажи это В нашем Узбекистане большое внимание уделяется молодежи, пожилым людям и инвалидам. Мы, молодежь, должны учиться и исследовать в таких условиях, достигать новых высот и нести имя нашей Родины всему миру.

Руководство нашей страны выдвигает жизненно важные инициативы, направленные на диверсификацию экономики, реструктуризацию сельского хозяйства, а также на расширение внешнеэкономических связей. Примечательно, что для полной реализации поставленных задач в Узбекистане принимаются меры по развитию креативной экономики, основанной на инновационном развитии и ускорении экономического роста.

Современные информационные и коммуникационные технологии придали новый импульс отношениям между государством и обществом. Развитие отрасли способствует внедрению новых форм отношений между государством и обществом, государственными органами и гражданами.

Эти принципы отражены в Стратегии действий по развитию нашей страны по пяти приоритетным направлениям на 2017-2021 годы, которая в настоящее время является главным документом нашего национального развития, как важнейшие принципы. Укрепление мира и стабильности в нашей стране, обеспечение прав, свобод и интересов человека на практике, повышение благосостояния людей через развитие принципов рыночной экономики, укрепление духа дружбы и сотрудничества в Центральной Азии во внешней политике, пополнение рядов развитые страны были определены как основная цель проводимых реформ.

Узбекистан имеет большой потенциал и ресурсы для продвижения национального бренда на мировом рынке. В частности, нам в этом могут помочь богатое культурное наследие нашего народа, устойчивое развитие нашей страны, наши гостеприимные люди, наши города с современной инфраструктурой.



Сотрудничество между государством, бизнесом и обществом играет важную роль в создании национального бренда. В этом случае бизнесу придется внести серьезный вклад в финансирование национального бренда. Потому что именно бизнесмены заинтересованы в привлечении иностранных инвестиций и доступе наших товаров и услуг на мировые рынки. Создание успешного бренда государства не только улучшает имидж внутренней и внешней политики, но и усиливает его политическое влияние на международной арене, увеличивает экспорт, укрепляет международные отношения и партнерство, поощряет национальную гордость и национальную идентичность, служит повышению конкурентоспособности страны.

Работа по реализации вышеперечисленных приоритетов в нашем университете носит системный характер, и мы будем много работать над ее достижением. Ведь реализация благородного девиза «Давайте жить свободно и благополучно в новом Узбекистане» останется нашей высшей целью.

#### **Список литературы:**

1. Указ Президента Республики Узбекистан № ПФ-4947 от 7 февраля 2017 года «О Стратегии дальнейшего развития Республики Узбекистан». Собрание законодательства Республики Узбекистан, 2017 г., N 6, статья 70.
2. Лукин Е.В. Межрегиональное сотрудничество как фактор регионального развития. Ж .: Россия: тенденции и перспективы развития, 2016.
3. Статистический сборник «Экспорт, импорт» за 2019 год, подготовленный Госкомстатом Республики Узбекистан.
4. Отчет о научно-исследовательской работе по совершенствованию методологической базы рационального размещения производства и диверсификации экономики регионов, Институт прогнозирования и макроэкономических исследований, 2017.

**ФИО автора:** Saparniyazova Khurliman Anvar qizi

Toshkent arxitektura qurilish instituti magistranti. Toshkent Moliya instituti qoshidagi akademik litsey ingliz tili o'qituvchisi

**Название публикации:** «QURILISHDA INNOVATSIYALARNI BOSHQARISH VA TASHKIL ETISH»

## **ANNOTATSIYA**

*Qurilish sohasida innovatsiyalar raqobatdosh ustunlik uchun imkoniyatlar yaratadi. Qurilishda tashkiliy innovatsiyalarni boshqarish murakkab va integratsiyalashgan ijtimoiy jarayon hisoblanadi. Bu innovatsiyalarni muvaffaqiyatli boshqarish muvozanatli ko'rib chiqishni o'z ichiga oladi. Umuman olib qaraganda, materiallar va texnikaning "qattiq" masalalari va "yumshoq" tomondagi masalalari tashkilotlar doirasida amalga oshirilishi ko'zda tutilgan. Xatolardan qo'rqmasdan tavakkal qilishni o'rganishni qo'llab-quvvatlaydigan innovatsiyalarni boshqarishda samarali va ko'p tarmoqli xususiyatlari albatta inobatga olinadi. Ijtimoiy jarayonlar davomida innovatsion jarayonning bir qismini his qilish imkoniyati muhim jihatdir. Qurilish sohasida ijodiy g'oyalar paydo bo'lishi mumkin bo'lgan g'oyag'arni qo'llab-quvvatlovchi tashkiliy kontekst va innovatsiyalarni rag'batlantirish va davom ettirish mumkin. Bu esa qurilish sohasida tub burilish bo'lishida muhimdir. Ushbu maqolada, qurilishda innovatsiyalarni boshqarish va tashkil etishning afzal jihatlari va sohani rivojlantirishdagi ahamiyati xususida fikr va mulohazalar qilinadi.*

**Kalit so'zlar:** qurilish, madaniyat, innovatsiyalarni boshqarish, tashkilotlar, tavakkal, yangilikka intilish, tashabbus, tashkil etish.

Bugungi qurilish sharoitida bozorlarning globallashuvi, intensivlashuvi raqobat va mijozlar, yetkazib beruvchilar bilan munosabatlarning o'sib borayotgan murakkabligi, xodimlar, tashkilotlar ikkalasiga ham innovatsiyalar kiritishlari kerakligini aniqlaydilar. Innovatsiyani yangidan muvaffaqiyatli foydalanish sifatida ko'rish mumkin. G'oyalar, bu yerda qabul qilish birligi uchun yangi hisoblanadi. Qurilishda yangi g'oyalar mumkin jarayonlar, mahsulotlar, texnologiyalar va bozorlar

shaklida bo'lishi mumkin. Garchi hozirda umumiy qabul qilingan bo'lsa-da, qurilish industriyasida mavjud firmaning samaradorligi yoki rentabelligi va uning innovatsiya qilish qobiliyati o'rtasidagi bog'liqlik mavjud.

Bu innovatsiyalarni boshqarish sohasida ko'proq e'tibor bergan empirik tadqiqotlar hali ham oz miqdorda mavjud mexanizmlar va boshqarishning ko'proq amaliy usullari va boshqarishni o'rganish qurilish korxonalaridagi innovatsiyalarni o'z ichiga oladi. Innovatsiyaning ikkala madaniy o'lchovlari va qurilish kontekstidagi innovatsiyalar bilan bog'liq. Har qanday narsaning muvaffaqiyatini aniqlaydigan omillarni o'rganish kerakligi haqida kam odam bahslasha oladi. Bunda madaniyat va iqlimni barqaror o'zgartirishga urinish tashkiliy innovatsiyalar va qurilishni boshqarishdagi xatarlarning asosiy elementlari innovatsiyalar haqida ko'proq tushunishga intilishimizda foydalidir. Qurilish tashkilotlarida boshqaruv jarayoni, tashkiliy iqlimni, shuningdek, oraliq o'zgaruvchi sifatida ko'rish mumkin. Uning mo'tadil kuchi orqali tashkiliy operatsiyalar va faoliyat natijalari va aloqa, muammolarni hal qilish kabi tashkiliy jarayonga ta'sir qilish, xususan, qaror qabul qilish va o'rganish hamda motivatsiyaning psixologik jarayonlari o'ziga xos sanaladi. Bu shuning uchun ham madaniyat va iqlim sharoitiga tegishli e'tibor berilishi muhimdir. Qurilish muhitida innovatsiyalarni boshqarishda innovatsiyalarni qo'llab-quvvatlash uchun tashkiliy madaniyatni o'zgartirishni anglatmaydi. Tashkilotning butun qadriyatlar tizimi, xatti-harakatlari va e'tiqodlari bo'lishi mumkin.

Yangi madaniyat qanday bo'lishini tasavvur qilish - bu bilan bog'liq yana bir qiyinchiliklar innovatsiyalarni qo'llab-quvvatlash uchun madaniyatni o'zgartirish zarur. Ko'pgina menejerlar, ko'rinishidan, ko'pincha bunday emas, ular o'zgartirishni xohlashlari va ehtimoldan yiroq bo'lgan tashkiliy muhitda nima ekanligini bilishadi. Kelajakka qarashni yaratish va tashkiliy qadriyatlarni birlashtirish - bu bir narsa muvaffaqiyatli davom ettirish uchun madaniy o'zgarishlarni boshqarishning samarali yondashuvi qurilish muhitidagi innovatsiyalar deb qaraladi. Ya'ni bu qurilish tashkilotlari innovatsiyalar uchun tashkiliy madaniyatni boshqarishni xohlashini taklif qiladigan jarayondir. Madaniyatning o'zgarishi ma'noning aloqasi bo'lganligi sababli,

shundaydir. Madaniy o'zgarishlarning ma'nosi va afzalliklari to'liq o'rganilishi muhim. Yangi madaniyatni o'rnatish va mavjud madaniyatni o'zgartirish: Bu bosqich juda o'zgartirish dasturida muhim ahamiyatga ega va tizimli yondashuvni talab qiladi.

Har bir xalqning asl madaniyati ularning qurilish sohasida ham aks etadi. Yuqoridagi omillarning madaniyatni o'zgartirishga urinishlariga nisbatan ta'sir darajasi tashkilotlar tashkilotdan tashkilotga farq qiladi. Tashkilotlar ushbu muhim omillarga e'tibor qaratishga harakat qilganda tobora ortib borayotgan murakkabliklarini hal qilish uchun o'z madaniyatini o'zgartirish muhit. To'g'ri madaniyatni saqlab qolish uchun qo'llab-quvvatlovchi muhit va muvaffaqiyatli bo'lishi kerak. Innovatsiyalar ijodiy bo'ladigan qo'llab-quvvatlovchi tashkiliy kontekstga ega bo'lishiga bog'liq. Bu g'oyalar paydo bo'lishi va samarali amalga oshirilishi mumkin. Bu tuzilmalar bilan ishlashni o'z ichiga oladi, ta'lim va rivojlanish, mukofotlash va tan olish tizimlari, yetakchilik va samarali ichida qulay sharoitlar yaratishga olib keladigan aloqa tartiblari qaysi o'quv tashkiloti faoliyatini boshlashi mumkin.

Innovatsiya xavf va noaniqlikning ba'zi elementlarini o'z ichiga oladi. Bunda hodisaning yoki har birining natijasi mumkin bo'lgan natijalar to'plamini statistik ehtimollik asosida bashorat qilish mumkin. Boshqa statistik ehtimollik va ehtimollik orqali oldindan aytib bo'lmaydigan natijalar ularning paydo bo'lishi noma'lum va aniqlab bo'lmaydigan holatlar noaniqliklar deb ataladi. Qurilish firmasining qobiliyatiga ishonadi innovatsiyaga uning tavakkalchilik qobiliyati va potentsial mukofotlar ta'sir qiladi. Bizning tadqiqotimiz shuni ko'rsatadiki, bular omillarga quyidagilar kiradi:

- Qurilish loyihalarini loyihalash va qurish imkoniyati bilan bog'liq xavflar
- Texnologik xavflar
- Moliyaviy risklar
- Tashkilotda mavjud bo'lgan inson resurslari bilan bog'liq xavflar
- Nazorat qiluvchi organlarning ta'siri

- Shartnoma bo'yicha va sudga da'vo qilishning ortishi
- Xavfsizlik xavflari

Innovatsion ehtiyojni bilgan holatda qurilishda innovatsiyalarni boshqarishning har qanday samarali yondashuvi innovatsion sohadagi xavflarni sinchkovlik bilan aniqlash, keyin esa xavflarni baholalaydi . Mumkin bo'lgan taqdirda, xavflarni baholash kerak. individual asosda va “xavf topografiyasi” ga kiritilishi mumkin bo'lgan xaritada tuzilgan xavflarni boshqarish rejasini ishlab chiqishdir. Tashxis qilingan xavflar to'g'risida qaror qabul qilish risklarni boshqarish rejasini tuzish va amalga oshirish ham muhim bo'lishi kerak. Xatarlarni boshqarishning umumiy yondashuvi jihatlari. Bu katta ahamiyatga ega. Boshqaruv har qanday qabul qilingan risklarni boshqarish yondashuvini to'liq qo'llab-quvvatlaydi. Xatarlarni boshqarish bo'yicha har qanday yondashuv vaqt o'tishi bilan qayta ko'rib chiqilishi kerak. Qayerda tegishli, risklarni boshqarish yondashuvlari bo'yicha taqqoslash mashqlari bo'lishi kerak bo'ladi. Tashkilotning ofislarida doimiy yaxshilanishlar amalga oshirilishi mumkin.

Xulosa qilib aytganda, qurilishdagi innovatsiyalar murakkab ijtimoiy jarayon bo'lib, u ikkalasini ham o'z ichiga oladi "yumshoq" insoniy muammolar va asboblar va texnikaning "qiyin" masalalaridan iborat Innovatsiyalarni boshqarish muvaffaqiyatli, shuning uchun integrativ qurilish sohasida yondashuvni innovatsion talab qiladi. Iqlim va innovatsiyalar madaniyatini rivojlantirish va qo'llab-quvvatlash uzoq muddatli istiqbolda juda muhimdir. Tashkilotlarda innovatsiyalarni ta'minlash, holbuki, har xil madaniyatlarda tashkilotlar innovatsiyalarni qo'llab-quvvatlashi yoki rag'batlantirishi mumkin, bu tadqiqotdan dalillar samarali yuqoridan pastga, pastdan yuqoriga va rag'batlantiradigan madaniyat haqiqatga ishora lateral aloqa muhim ahamiyatga ega. Xuddi shunda.

Bu yerda xavfga chidamli iqlim, xatolar orqali saboq olish mumkinligi innovatsiyaga yordam beradi. Eng muhimi, odamlar chinakam qadrlanadigan madaniyat, ularning hissasi chinakam hisobga olinadi; va ular o'zlarini xavfsiz his qiladigan va "egalik" ning qandaydir shakliga ega bo'lsalar ularning tashkilotlaridagi

innovatsion jarayon juda muhimdir. Qurilish. Qurilish tashkilotlari madaniyatlarni boshqarishda samarali yondashuvlarga muhtoj amaliy foyda keltiradigan muvaffaqiyatli innovatsiyalar. O'zgartirish jarayoni barqaror muvaffaqiyatli innovatsiyalar uchun tashkiliy madaniyat ba'zi muhim o'z ichiga oladi bosqichlar. Bularga quyidagilar kiradi: mavjud madaniyatni tahlil qilish, kerakli narsalarni boshdan kechirish madaniyat, yangi madaniyatni o'rnatish va mavjud madaniyatni o'zgartirish va saqlab qolish, mos ravishda madaniyatni ko'rib chiqish va yangilash orqalidir.

Har qanday innovatsiyada har doim qarshilik va xavfning ba'zi elementlari mavjud va bu innovatsion jarayondagi o'zgarishlarni boshqarishning bir qismi sifatida ko'rish kerak. Qurilish muhitidagi innovatsiya jarayoni dizayn va texnologik risklar, moliyaviy tavakkalchiliklar, shartnomaviy tavakkalchilik va bahsli da'volarga duchor bo'lish, opportunizm va bozorning yangilikni qabul qilishga tayyoranadi. Samarali yuqori rahbariyat tomonidan qo'llab-quvvatlanadigan xavflarni boshqarishga yondashuv muhim ahamiyatga ega tashkiliy innovatsiyalarni muvaffaqiyatli boshqarishda rahbardan liderlikni ham talab etadi.

#### FOYDALANILGAN ADABIYOTLAR:

1. James Powell and Barry Poyner. Chartered Institute of Building (1995) Towards a new construction culture - a scoping study. 145-147-pp
2. Construction Research and Innovation Strategic Panel (1997) Creating a climate of innovation in construction. A document produced by the CRISP Motivation Group, February, 1997, UK. 56-p
3. Halman, J. I. M. and Keizer, J. A. (1994) Diagnosing risks in product-innovation projects International Journal of Project Management. vol. 12, No. 2, pp. 75 - 80.

4. Lynn, F. (1966) An investigation of the rate of development and diffusion of technology in our modern society. Report of the National Commission on Technology, Automation, and Economic Progress. Washington, D.C., USA.

5- pp Martin, J. M. and Siehl, C. (1983) Organization culture and counterculture: an uneasy symbiosis. *Organizational Dynamics*, 52 - 64.p

**ФИО автора:** Бакирова Дилфуза Аскаралиевна

Ахангарон Ташкентской области

№7 для детей с ограниченными возможностями

специализированной вспомогательной школы

Учитель технологии

**Название публикации:** «КОРРЕКЦИЯ У ДЕТЕЙ С ИНВАЛИДАЦИЯМИ (ШВЕЙНЫМ) КЛАССАМИ»

**Аннотация:** Создание инклюзивной среды в школах должно быть обязательным для государства. Действующий закон гласит, что инклюзивное образование должно создаваться в школах, если это возможно, а не если это невозможно. Дети с ограниченными возможностями являются гражданами Узбекистана и, в том числе, имеют право на образование.

**Ключевые слова:** инклюзивное образование, образовательная организация, профессия, психолого-педагогическое сопровождение, специалисты, шитье.

Становление Республики Узбекистан как социально, политически и экономически независимого государства, проведение радикальных реформ во всех сферах жизни общества привели к модернизации системы образования. За годы независимости в Республике Узбекистан был предпринят ряд позитивных шагов по построению демократического, гуманного и правового общества, созданию здоровой среды в обществе, формированию и повышению морального духа граждан.

Согласно Постановлению Президента Республики Узбекистан «О дополнительных мерах по дальнейшему совершенствованию системы образования» от 6 ноября 2020 года планируется принять Постановление Правительства о дальнейшем совершенствовании деятельности Республиканского психолого-педагогического центра. Диагностика.

Постановление предусматривает профориентацию в системе народного образования, дальнейшее совершенствование механизма оказания социально-психологической помощи, внедрение современных форм и методов профессиональной ориентации на основе лучших практик, внедрение и развитие инклюзивного образования, а также детей, родителей, учителей и Цель состоит в том, чтобы создать безопасную и инклюзивную среду обучения для детей посредством социально-психологического обучения.



Основная цель инклюзивного образования - наладить здоровые межличностные отношения в обществе. Людям, как обычно, необходимо узнавать о разнообразии человеческой культуры, человеческих проявлениях и взаимосвязи между человеческим здоровьем. Инклюзивным детям с ограниченными возможностями должна быть предоставлена возможность как можно больше присоединяться к сообществу. Дети с ограниченными возможностями в основном находятся в контакте со своими семьями и не готовы к взрослой жизни. А общеобразовательная организация - это уникальная возможность для детей учиться в инклюзивном режиме, общаться с другими детьми и познавать мир.

Ручной труд позволяет глухим школьникам быстро и в совершенстве разбираться в жизни. Он играет важную роль в развитии личности ребенка, его интеллектуальной силы, познавательных способностей. В процессе работы глухие студенты учатся сознательно управлять своей физической и психической силой, что повышает их общую активность и эффективность. Дидактическое значение уроков труда в школе глухих детей велико. Одно из требований к трудовым занятиям - увязать их с другими дисциплинами. С одной стороны, уроки труда дают конкретные знания, необходимые для изучения других дисциплин, а также укрепляют знания, полученные по другим предметам. Установление такой связи - важный фактор правильной и эффективной организации педагогического процесса.



### **Процесс обучения детей с ограниченными возможностями**

Инклюзивное образование оказывается принципиально невозможным без взаимодействия профессионалов. Такое взаимодействие команды описывается следующим образом: сотрудничество, направленное на разработку и реализацию

единой стратегии развития ребенка с ограниченными возможностями и организацию поддержки его семьи.

Наличие в школе специалистов психолого-педагогического сопровождения - необходимое условие для приема детей с ограниченными возможностями и реализации инклюзивных практик. Взаимодействие преподавателя, инструктора и ассистентов не происходит мгновенно и не всегда остается по-настоящему командным, когда каждый специалист решает уникальные узкоспециализированные задачи. Однако опыт школ, реализующих инклюзивную практику, показывает, что без поиска общего языка и постановки общих целей по включению ребенка в образовательный процесс работу школы в этой сфере нельзя считать успешной.

Какие специалисты должны сопровождать ребенка-инвалида на занятиях?

На основании исследования психолог совместно со специалистами школьного психолого-медико-педагогического совета:

- определяет текущий уровень развития ребенка, определяет зону ближайшего развития;
- раскрывает особенности эмоционально-волевой сферы, черт личности, характер взаимодействия с детьми, сверстниками, родителями и другими взрослыми;
- определяет направление, характер и сроки коррекционно-развивающей работы с ребенком;
- выявляет и решает проблему гуманизации социальной среды, в которой учится ребенок;
- Помогает учителям и другим специалистам поддерживать связь как с родителями детей с ограниченными возможностями, так и с родителями инклюзивных учащихся;
- Повышает психологические навыки учителей и воспитателей, других специалистов, а также родителей;
- консультироваться с учителями и воспитателями, родителями учеников;
- Она работает с координатором инклюзии и администрацией школы, чтобы предотвращать и разрешать конфликтные ситуации.

Но хочу отметить, что в школе обычно бывает только один учитель-психолог на несколько сотен учеников. Поэтому один специалист не может решить многие вопросы, связанные с включением ребенка-инвалида в образовательный процесс. На мой взгляд, задачами школьного психолога будут:

- Объяснять учителю, администрации школы особенности поведения ребенка-инвалида, его причины;
- помочь в выборе форм и методов взаимодействия с ним;
- наблюдение за динамикой адаптации ребенка;
- Раннее выявление определенных трудностей у ребенка и его родителей, учителя и классного руководителя.

Словарный запас представлен на классных досках, плакатах и таблицах для детей с нарушениями слуха для овладения речью. Дети с нарушением слуха делают записи в специальных тетрадях в соответствии с их уровнем знакомства с новыми понятиями. Желательно совмещать трудовые уроки с другими предметами. Это связано с тем, что на уроках труда дети с нарушением слуха применяют и укрепляют знания и навыки, которые они приобрели в области математики, естественных наук, родного языка, чтения и разговора в повседневной жизни. Кроме того, знания, полученные на уроках труда, применяются к другим дисциплинам, а продукты используются в качестве наглядных пособий.

### **Список литературы:**

1. Указ Президента Республики Узбекистан № ПФ-4947 от 7 февраля 2017 года 'О Стратегии дальнейшего развития Республики Узбекистан'. Собрание законодательства Республики Узбекистан, 2017 г., N 6, статья 70.
2. Пирмухаммедова М. Основы педагогического мастерства.-Т .: 2001.
3. Каримова В. Методическое пособие 'Самостоятельное мышление'. -Т .: - 2000 г.

4. Хамдамова М. Педагогические и психологические основы механизма развития интеллектуального потенциала молодежи (методические рекомендации), 2007.
5. Толипов О.К., Усмонбаева М. Прикладные основы педагогических технологий.-Т .. 2006.

**ФИО автора:** Orazgalieva Gulmira Jambylovna

4th course student

«5B011900- Foreign language: two foreign languages»

M. Utemissov WKU Oral, Kazakhstan

**ФИО научного руководителя:** Turganalieva G.

Senior lecturer, master

**Название публикации:** «SCIENTIFIC AND METHODOLOGICAL FOUNDATIONS OF TEACHING THROUGH GROUP WORK IN ENGLISH LESSONS»

**Annotation:** This article deals with the methodology of teaching a foreign language, the history of its development as a science, the types of modern methods used in the methodology of teaching a foreign language and their use.

**Keywords:** methodology, innovation, foreign language, communication, skills, competencies, didactics, intercultural communication.

Language learning is one of the most important areas of human society. Language, which is a means of communication, can be practiced in a natural environment, that is, in the family, in the community, or in an organized way. Knowledge of linguistic phenomena is taught in theory. Knowledge of languages, especially multilingualism, is of great importance in today's world of international relations. Pupils and students studying in our country usually learn three languages. These languages are referred to by special names. These are: native language, second language, and foreign language. Mother tongue is the first language that plays a special role in the formation of thinking. When it comes to a second language, it is considered the language of brothers and sisters of other nationalities.

Prospects for socio-economic and spiritual development are determined by the existing system and the quality of education, in particular, how accurately the role of each subject is addressed in solving the most important problems of modern society.

A foreign language that is objectively of public value is no exception. Its inclusion in the high school curriculum is a unique social order of society, as our society now requires more people to speak foreign languages than ever before. The practical goal of language acquisition is to deepen one's knowledge in various fields of science, technology, social life, personal development, to use knowledge to deepen the

knowledge of being able and willing to engage in dialogue in the target language at the level of free communication. should be done.

In recent decades, there has been a tendency to overemphasize the role of grammar, which has led to a significant increase in the number of errors in student speech due to its use of a communicative approach in foreign language teaching - a topic that needs to be addressed. Thus, the problem is that this work is looking for ways to increase the effectiveness of mastering the grammatical material of a foreign language (especially English) within the direction of communicative-oriented education.

Nowadays, the problem of formation of creative abilities in adolescents in the process of teaching English is especially relevant. In the modern conditions of the pedagogical process of secondary schools, this is an important scientific problem of historical, ethnic, cultural and socio-pedagogical significance.

The subject of the methodology is the process and methods of teaching through a foreign language, the science of foreign language teaching, the study of teacher and student activities. Basic concepts of methodology - method, method, principle. Didactics - what do we teach? is the content of teaching. Methodology - how do we teach? teaching methods and techniques. The concept of method is derived from the Greek-Latin word *metodos* - "method", which means a way to a specific goal. The narrow and broad meanings of the term can be found in various literatures. The term "methodology" in a narrow sense refers to a concept related to the specific teaching process of education. It is interpreted as a managed learning process that includes instructions related to lesson planning and preparation of teaching materials. The term "method" in a broad sense refers to the selection, stratification, and distribution of teaching materials. In the Federal Republic of Germany, "didactics" and "methodology" have been used in a narrow sense since the 1960s. So what is the content of didactic education taught? And how are the teaching methods taught? Deals with issues. Learning foreign languages is not only a means of intellectual education, but also a process of formation of a person's personality by getting acquainted with the educational riches and values of other cultures and applying them to their own cultural life. In Europe, learning foreign languages has long been a privilege in higher education and is seen as educating those who have the privilege in public schools.

The development of creative abilities of school students is not possible without generalizing the experience of using English lessons in the system of education and upbringing. The study of English, its history of development, folk culture and daily life is one of the conditions not only for students to learn English, but also for teaching a

foreign language and developing the creative abilities of schoolchildren on specific life material should be considered as.

- Classes are held regularly and qualified, scientifically based guidance is provided for children's creative activities;

- the process of formation of creative abilities is directly related to education, knowledge and practical activities;

- Pedagogical techniques, forms and methods of teaching English

according to individual age characteristics and

psychophysiological capabilities of adolescents, communication with children through play;

- the use of a system of educational and creative tasks of different personal and social significance, aimed at the individuality of the student, the level of his readiness; rejection of administrative-command forms and methods of work;

- Formation and development of positive personality traits (creative potential, emotional attitude, artistic taste, diligence, love of country, love of mother tongue and other languages, respect for self and others, etc.), including learning English. til.

- use of extracurricular activities

The teacher should guide the students, contributing to the development of their creative abilities in each lesson. Only in the process of purposeful diligence it is possible to form certain qualities and achieve interest in the lesson. The diversity of didactic work creates different purposeful relationships in students, the time spent on independent work increases. Acquisition of knowledge, skills and abilities to work independently teaches students to work creatively, develops creative thinking, creates the preconditions for their application in the system of professional activity, improves oral and written communication skills, thinking, feeling -prefers to express feelings and emotions, as well as the ability to think. The more different tasks are used, the more effective the results will be.

The manifestation of the creative abilities of students' personalities can be observed in the organization of work in the example of working with text in English lessons. Any work of art that is a text or a small part of it is listened to or visualized by children. And at this stage, it is very important to create such problematic situations that will help students become familiar with the system of artistic representations of this text.

The use of such problematic situations in the educational process allows students to form a certain knowledge need, as well as provides the necessary center of thought to solve the problem independently.

Thus, the creation of problem situations in the process of working as a group in English teaching ensures that students are constantly involved in independent research activities aimed at solving emerging problems, which inevitably leads to the development of cognitive independence and creative activity and this primarily affects the quality of students' knowledge. It is important that the student is able to apply the knowledge he or she has learned in class, otherwise the learning process is useless.

Learning a foreign language is a multifaceted doctrine, in the process of which a person experiences complex psychological changes. In particular, there is a process of comparing a native language with a foreign language. Different teaching methods and technologies are used in this process. With the help of modern pedagogical technologies, comparative teaching of a foreign language with the native language gives effective results. Teaching a foreign language requires knowledge of its methodology. Methods and technologies play an important role in learning a foreign language. There are different methods of methodology in the organization of the lesson. The most widely used methods of foreign language teaching are: the method of communicative didactics, the method of organizing intercultural communication and the method of organizing exercises. The three methods are closely related and complementary. Because the science of methodology is related to the science of didactics, the process of learning a foreign language is based on communicativeness, and the method of communicative didactics emerges.

In the process of applying the method of communicative didactics, the teacher's method of forming intercultural communication is also formed. Learning a foreign language helps you to learn the culture of another country. Exercise technology is important for learning a foreign language.

### **References:**

1. Johnson, K. E. The Sociocultural Turn and Its Challenges for Second Language Teacher Education. // TESOL Quarterly., – London., 2006: – 235- bet.
2. Harmer J. The Practice of English Language Teaching. – London., 2001: – 64- bet.
3. Jalolov J. Methods of teaching foreign languages. - Tashkent., 2012: - 48 pages.



**ФИО авторов:** Mahbuba Aytjanova Aytbay qizi

Ajiniyoz nomidagi Nukus davlat pedagogika instituti, Turkiy tillar fakulteti, O`zbek tili va adabiyoti ta`lim yo`nalishi 3-bosqich talabasi,

Qoraqalpog`iston, Nukus.

Erkinova Anaposhsha O`rinboy qizi

Ajiniyoz nomidagi Nukus davlat pedagogika instituti, Turkiy tillar fakulteti, O`zga tilli guruhlarda O`zbek tili ta`lim yo`nalishi 1-bosqich talabasi,

Qoraqalpog`iston, Nukus.

**Название публикации:** «ALISHER NAVOIYNING XUROSON MADANIY HAYOTIDA TUTGAN ÓRNI»

**Annotatsiya:** Alisher Navoiy siymosining jahon miqyosida tutgan órni. Qomusiy adibning tilshunoslikka nisbatan qarashlari. Alisher Navoiy badiiyatida komil shaxs timsoli.

**Kalit sózlar:** temuriylar davrida madaniyat, eski ózbek adabiy tili, komil inson timsoli, “Makorimnul-axloq”.

G`arbda chig`atoy ulusining buyuk vakili, Sharqda Nizomiddin deya ulug`langan buyuk siymo, beqiyos qalam sohibi, vazir, jamoat arbobi, temuriylar saltanatining gullab-yashnashiga óz hissasini qóshgan. Hazrat Navoiy ijodini órganish, uni xalq orasida targ`ib qilish har bir davr uchun ustuvor vazifadir. Chunki, Navoiy badiiyatini órgangan millat qalbida insoniylik, adolatparvarlik, komillik hislari ózgacha ruhda ósib boradi.

Navoiy beqiyos siymodir. Uning timsolida ma`nan yetuk, ruhan pok aql egasini kóramiz. Biz dahoni nafaqat shoir, balki buyuk tarixchi, tasavvuf adabiyotining yuksak vakiklaridan biri, shoh Husayn Boyqaroning “amir ul-muqarrabi” sifatida ham juda yaxshi bilamiz. U xalq orasida sahovatpesha, xalq manfaatini kózlab turli savobli amallarni bajargan. Eng avvalo shoh Husayn Boyqaroning adolatli hukmdor bólishiga óz hissasini qóshgan favqulodda shaxsdir. Navoiy shaxsini óz zamonidan boshlab órganishni joiz deb bildim. Adib tavallud topgan paytda Xuroson saltanatini Shohruh Mirzo idora qilayotgan edi. Bu temuriyzoda davrida davlat gullab-yashnagan, ózi ham

adabiyotni sevuvchi, kitob mutolaasiga oshno hukmdor бўлган. Nizomiddin Mir Alisherning otasi G`iyosiddin “Kichkina” nomi bilan mashhur бўлиb, u temuriylar saroyida turli lavozimlarda faoliyat kўrsatgan, temuriylarga yaqin amaldorlardan бўлган. G`iyosiddin Kichkinaning Abulqosim Bobur Mirzo bilan juda yaqin munosabatda бўлганligi, Navoiy tarbiyasiga katta e`tibor qaratganligi haqida buyuk tarixchi Davlatshoh Samarqandiy o`zining “Tazkirat ush-shuaro” asarida keltirib o`tadi. Lekin shoir onasi to`g`risida bugungi kungacha aniq ma`lumotlar keltirilmagan. Navoiy bolaligidan to umrining oxirigacha shoh Husayn Boyqaro bilan qalin do`st bo`lishgan. Maktab chog`laridanoq birga bo`lgan bu ikki davlat arbobi Xurosonning iqtisodiy va madaniy taraqqiyotiga o`z hissasini qo`shgan.

Hukmdor bo`lishiga qaramasdan shoh Husayn Boyqaro Alisherni judayam hurmat qilgan, davlat ishlarida shoir maslahatini chetda qoldirmagan. Hazrat Navoiyning badiiy ijodiga ham, qilgan savobli amallariga yuksak e`tiborda bo`lgan. Bu haqida buyuk tarixchi, Alisher Navoiyning suyuqli shogirdlaridan biri Giyosiddin Xondamir o`zining “Makorim ul-axloq asarida quyidagi ma`lumotlarni keltiradi: ...saodatli podshoh Mirzo Sulton Muhammad Boyqaro hamda uning boshqa qarindoshlari va yaqinlari hamisha ushbu buyuklik gulbutasi g`unchasiga mehribonlik va g`amxo`rlik ko`zi bilan qarashar, uning ilhom nishonlariga ega bo`lgan so`zlarida uning saodatli kelajagi alomatlarini ko`rib ul hazratga nisbatan o`ta iltifot va marhamat hisi bilan yashashardi”

Darhaqiqat, Navoiyning buyuk shoir bo`lishida Husayn Boyqaroning o`rni beqiyos hisoblanadi. Navoiy ijodining gullab-yashnashida hukmdorning unga nisbatan munosabati tahsinga lsazovordir.

Ma`lumki, Mirzo Husaynning o`zi ham badiiy ijod ixlosmandi, she`riyatga tashna qalb sohibi edi. Uning hukmronligi davrida mustahkam adabiy muhit bo`lib, ushbu adabiy muhitda ikkita xamsanavis shoir Abdurahmon Jomiy va Navoiylar yetishib chiqqan. Shu o`rinda Sulton Husayn Boyqaroning ham ma`rifatli, adolatli hukmdor bo`lishida Hazrat Navoiyning ham xizmati katta sanaladi. Buyuk sohibqiron Amir Temur davlatining Husayn Boyqaro davrida ravnaq topishida qo`lqanot bo`lgan shoir saroyda „shohning eng yaqin kishisi unvoni bilan ham taqdirlangan. Alisher Navoiy

asarlarida adolatpesha, xalq dardini óylaydigan shoh obrazini kuylagan va óz dósti Husayn Boyqaroni ham aynan shunday hukmdor timsolida kórishni niyat qilgan.

Bu dóstlik óz davrida saltanat hayotida muhim ijtimoiy-siyosiy muammolarni yechishda ichki va tashqi iqtisodiyotning rivojlanishida muhim rol óynagan.

Buyuk shoir va adib Alisher Navoiy óz asarlarida turli mavzularga qól urgan, lekin ularning hammasida ona tilining taraqqiyoti, uning boyligi rivojlanishi, ózining til haqidagi qarashlarini, xalqining til ne'matlaridan bahramand bólishini bayon etadi, "Bozori kasod bólgan, xórluk burchagini makon qilgan" turkiy yilni jonlantiradi, óz ona tilida ijod qilib, ona tilining borligini, uning qay darajada yuksakligini e'tirof etib, mashhur "Xamsa"sini ham ona tilida yaratdi. Turkiy va forsiy tilni qiyoslagan holda "Muhokamat ul-lug'atayn" nomli asar yaratdi. Ushbu asarda tilshunos, nafaqat turkiy tilning lug'at boyligini balki, uning fonetikasi, leksika va morfologiya jihatdan ham forsiy tildan kam emasligini hamda turkiy tilning ustunlik tomonlarini aniq dalillar bilan yoritib bergan. Ósha davrda fors-tojik tili juda katta taraqqiyot yólini bosib ótgan, óz sóz boyligiga ega, fors tilidagi asarlar judayam mashhur bólgan, shuning uchun ham hattoki turkiyzabon shoirlar ózlarining ijodlarini fors tilida olib borgan. Navoiy esa ona xalqini ona tilidagi asarlar bilan bahramand etishni maqsad qilib qóygan. Lekin shoir bu bilan forsiy tilni qoralamoqchi yoki kamsitmoqchi emas, balki óz tilining yóq bólib ketishining oldini olmoqchi bólgan. Zero, qomusiy bilimlar egasi bólgan bu zotning ózi ham fors tilida qalam tebratgan, fors tilidagi asarlariga, "Foniy" taxallusini qóllagan.

Shoir she'riyatidagi har bir baytda sózlardan unumli ravishda foydalana olgan, badiiyatining hammasida sózning muqaddas ekanligini unda ilohiy qudrat borligini izohlab beradi:

Insonni sóz ayladi judo hayvondin,

Balkim guhari sharifroq yóq ondin.

Bu satrlar orqali shoir sózning quylug` ne`matligini, sóz qudratining benazirligini ta`kidlab ótadi. Inson zotini hayvondan ajratib turgan omil ham iymon va til deydi Navoiy "Hayrat ul-abror" asarida.

Sóz guhariga erur oncha sharaf,

Kim bóla olmas anga gavhar sadaf.

Ushbu misralarda adib sózning inson zotiga Yaratuvchi tomonidan berilgan buyuk in'om ekanligini, uning qadimdan eng qimmatbaho dur-u gavharga qiyoslanishini aytib ótadi. Lekin keyin hu fikridan qayrib gavhar, sóz uchun oddiy bir sadafdir deya sózni yanada yuksaklarga kótaradi.

Sózdun ólukning tanida ruhi pok,

Ruh dog'i tan aro sózdin halok.

deydi Navoiy "Hayrat ul-abror" dostonida. Yaxshi sóz ólik yotgan tanga ham jon ato etadi, ammo, bil'aks buning teskarisi ham bólishi mumkin, ya'ni sóz yomon bólsa tandagi tirik jon ham ruhdan ayro bólishi mumkin. Navoiy yuqoridagi misralarida oddiy sózlarining ta'rifini keltirib ótadi va bobdagi sóngi baytlari orqali nazmdagi sózning ózgacha tarovati haqida gap ochadi. Oddiy sózlashuvda yolg'on sóz qoralanadi, ammo nazmdagi yolg'onni donolar ham ma'qul kóradi deydi:

Sóz aro yolg'on kibi yóq nopisand,

Aylar aning nazmini dono pisand.

Nasrda ya'ni, oddiy nutq jarayonida sózlar juda sodda, sochilib yotgan bóлади va har qaysi shoir uni jamlab gózal bir asar yaratmog'i lozimdir.

Vardu shafar shohid erur bog`aro,

Lek ótun silkidatur tog`aro.

Xuddi bog'da gul-u ósimliklar, daraxtlar jam bólishib dilni yashnatsa, tog'da ular har yonda bólganligi uchun faqat ótin bólib kórinadi deydi shoir. Shunday qilib Alisher Navoiy yuqoridagi misralar orqali nazmda "sadaf kabi taxlangan" sózni oddiy sózlardan farqlash joizligini gózal detallar bilan yoritib beradi.

Alisher Navoiy gumanistik ijodkordir. U nafaqat turkiyzabon xalqlarning balki, butun bashariyatning suyuqli farzandidir. U ózining insonparvarlik g`oyalari, badiiy-falsafiy qarashlari va ólmas she`riy asarlari bilan butun dunyo jamiyatiga óz hissasini qóshgan. Shoirning judayam katta salmoqqa ega bólgan yettita devoni va "Xamsa" asarining ózidayoq komil inson ideali ochib berilgan. Uning qalamiga mansub har bir asarda didaktik g`oyalar ibratli fikrlar ilgari suriladi. Hazrat Navoiyning ijodini óz tabiatidan kelib chiqib yaratgan desak mubolag`a bólmaydi. Chunki Navoiyning ózi

ham umrining oxirigacha komilikka intilgan, yigitlik chog`idan boshlab ózidagi ezgu xislatlarni yuksaltirib borgan. Navoiy asarlaridagi qahramonlarining hammasi bitta ibrat namunasi. “Xamsa”ning har bir dostonida yaxshilik tóg`rilik fazilatlarini ulug`lanadi. “Hayrat ul-abror” dostonidagi maqolatlarning hammasida turli muhokamalar ilgari suriladi. Iymon masalasi, ilm-u fan, tóg`rilik, qalam kuchi va boshqa kóplab mavzular órtaga qóyiladi. Kishi oldidan chiqadigan tósiqlarni yengib ótishga kerak bóladigan foydali maslahatlar yoritiladi.

Odamiy ersang demagil odamiy,

Onikim yóq xalq g`amidin g`ami.

Farhod va Shirin dostonidan olingan ushbu misralar Navoiyning butun umrini qamrab olgan misralardir. U zot xalq manfaatini har narsada ustun deb bildi. Qayerga qadami yetsa u yerni obod qildi. Bu haqida G`iyosiddin Xondamirning “Makorim ul-axloq” asarlarida tóliq ma`lumotlar keltirilgan. Unda Navoiyning ijoddan tashqari turli xil imoratlarni barpo etishda bosh bólganligi, mamlakat hayotiga ta’sir qiladigan salbiy holatlarning oldini olishda amaldorlar orasida eng ilg`ori bólgan. “Bu Amir mansab va lavozimda ishlab yurgan chog`lari qashshoqlar va darveshlarga moddiy yordam berish hamda yólovchilar va musofirlar uchun qulay sharoitlar yaratish maqsadida Xuroson mamlakatining turli joylarida kóplab xonaqohlar, rabotlar, hovuzlar, kópriklar hammomlari qurganlar” deb yoziladi. “Makorim ul-axloqda”.

Bulardan tashqari Hazrat Navoiy talaba yoshlarning bekam-u kóst yashashi uchun óz hisobidan mablag`ham ajratgan. Ularning kóproq ilm olishi uchun qólidani kelgan amallarning barini bajargan.

Xalq aro yaxshiroq, deding, kumdur?

Eshitib, ayla shubha raf andin,

Yaxshiroq bil ani ulus arokim,

Etsa kóprak ulusqa naf andin.

“Arbain” nomli asardan olingan bu misralar xalqqa qilingan yaxshilik ózinga kóproq bólib qaytadi deyilgan. Butun umr xayolini band etgan, “Lison ut-tayr” asarida esa komillikka eltuvchi pog`onalar sifatida faqrlik mavzusi asosiy mavzu sifatida olinadi. Faqrlik bu insonning maxluq belgilaridan xolos bólib, Haq sifatlarini

egallashga aytiladi. Bu tushuncha naqshbandiylik tariqatida juda muhim ahamiyatga ega blgan Faqrlik lavozimiga erishmoqlik uchun turli manzilkar bodib tiladi. 1. Qanoat manzili. 2. Poklanish manzili. 3. Bog`lanish manzili. Mana shu bosqichlardan tilgandan sngina inson faqrlikka, ruhan komillikka erishadi. Hazrat Navoiyning boshqa asarlarida ham shu maqsad yotadi. Saxiylik, iymin-e`tiqodga sodiqlik, vafo kabi fazilatlar ilgari suriladi.

Shoir badiiyati umri kabi hammamizga ibrat blg`usidir. Uning pok xotirasini avaylash, asarlarini kz qorachig`imizdek asrash hammamizning burchimizdir. Joriy yil buyuk mutafakkir bobomiz tavalludining 580 yilligi yurtimiz bylab keng nishonlanilmoqda. Muhtaram prezidentimiz Shavkat Mirziyoyev tomonidan ushbu qutlug` sanani Vatanimiz bylab munosib tkazish tg`risidagi qaror ham imzolandi. Adib xotirasi chmas va abadiydir. Uning asalarini rganishimiz, kelgusi avlodlarga bus-butun holda yetkazishimiz darkordir. Hali shoir ijodining ochilmagan qirralari judayam kp, ularning hammasini uqib olish bizning asosiy vazifamiz hisoblanadi.

#### **Foydalanilgan adabiyotlar:**

- 1.G`iyosiddin Xondamir “Makorim ul-axloq”, “G`ofur,G`ulom nomidagi nashriyot-matbaa uyi” Toshkent-2015
- 2.Alisher navoiy “Hayrat ul-abror”, “G`ofur,G`ulom nomidagi Adbiyot va san`at nashriyoti” Toshkent-1989
- 3.Oybek “Navoiy” roman, “Sharq” nashriyot-matbaa aksiyadorlik kompaniyasi bosh tahririyati” Toshkent-2004
4. **www.ziyouz.com** kutubxonasi

**ФИО авторов:** Қодирова Гулнароҳон Олимжонова

Наманган муҳандислик - технология институти мустақил тадқиқотчи

Негматов Боситхон Иззатиллаевич

Наманган муҳандислик - технология институти эркин тадқиқотчи

**Название публикации:** «ИШЛАБ ЧИҚАРИШ ЖАРАЁНИДА ПАХТА ТОЛАСИНИНГ СИФАТ КЎРСАТКИЧЛАРИНИ ЎРГАНИШ»

**Аннотация.** Ушбу мақолада Наманган “Сифат” маркази лабораториясида HVI тизимида пахта толаси сифати кўрсаткичларини тадқиқ этилган бўлиб, Тўракурғон пахта тозалаш корхонасида сақлаш ҳамда ишлаб чиқариш жараёнидан намуналар олиниб, толанинг сифат кўрсаткичлари ўрганилган.

**Калит сўзлар:** чиғирик, микронейр кўрсаткичи, тола, чигит, пахта, линт, сепаратор, тош тутгич, кувур, жин, арра, барабан, кувур.

**Annotation.** In this article, the quality indicators of cotton fiber in the HVI system in the laboratory of the Namangan "Sifat" center were studied, samples were taken from the storage and production process at the Turakurgan ginnery, and fiber quality indicators were studied.

**Keywords:** fiber, seed, cotton, lint, separator, stone holder, pipe, gin, saw, drum, pipe.

Президентимиз қарори билан мамлакатимизда пахта хомашёси етиштириш, харид қилиш ва сотишда эркин рақобатни таъминлайдиган бозор тамойилларини жорий этиш ҳамда ушбу йўналишда фермер хўжаликлари манфаатдорлигини оширишнинг янги механизмлари белгилаб берилди. Жумладан, 2020-йил ҳосилидан бошлаб, давлат томонидан пахта хомашёси ишлаб чиқариш ва сотиш режасини белгилаш амалиёти бекор қилинади. Пахта хом-ашёсининг харид нархини белгилаш амалиётидан воз кечилади. Пахта хомашёси етиштирувчиларга районлаштирилган навларни эркин танлаш ҳуқуқи берилади. Сертификатланган уруғлик етказиб бериш сақлаб қолинади ҳамда босқичма-босқич қишлоқ хўжалиги вазирлиги ҳузуридаги уруғчиликни ривожлантириш маркази таркибидаги уруғчилик кластерлари ва пахта-тўқимачилик кластерлари зиммасига юклатилади. Айтиш жоизки, юртимизда давлатимиз раҳбари ташаббуси билан жорий этилган кластер тизими охирги уч йилликнинг энг муҳим ўзгаришларидан бири бўлди. Эътиборлиси, бу янгича ёндашув қисқа муддат ичида аграр соҳани жадал ривожлантиришнинг

локомотивига айланди. Бугунги кунда республиканинг барча вилоятларидаги пахта тозалаш корхоналарида пахта хом-ашёсини дастлабки ишлаш технологик жараёнларини кластер усулида ишлаб чиқариш йўлга қўйилган. Пахтамик ранги, толасининг узунлиги, пишиқлиги ва микронейер кўрсаткичлари билан халқаро стандартларга тўла жавоб беради. Бу унинг жаҳон тола бозорида харидорлигини таъминлайдиган энг муҳим жиҳатларидандир.

Кластерларни шакллантиришдан мақсад – шаҳар, туман ва вилоят ичида жойлашган бир хил соҳа корхоналарини ва улар билан ягона технологик занжирда бўлган таълим, илмий, инжиниринг, консалтинг, стандартлаштириш, сертификатлаштириш, ва бошқа хизматларни уйғунлаштириш - инновацион ишлаб чиқаришни ташкил этиш асосида рақобатбардош товарлар яратишга йўналтиришдан иборатдир.

Кластер йўналишида иш бошлаган корхоналардан бири Наманган вилояти Тўрақўрғон туманида жойлашган “Тўрақўрғон пахта тозалаш заводи” НТ кластер МЧЖ корхонаси ҳисобланади.

Пахта заводларида пахта хом-ашёсининг ва ундан олинадиган тайёр маҳсулот сифатини текшириш завод ва пахта тайёрлаш пунктларининг технологик лабораторияларининг бирлаштирган техник контрол бўлимининг вазифасига киради. Техник назорат бўлимининг асосий вазифаларидан бири завод ва тайёрлаш пунктларида чигитли пахтани қабул қилиш, партияларга бўлиш ва уни сақлаш ишларини тўғри ташкил қилинишини текшириш, пахта тайёрлаш пунктида фермердан қабул қилинаётган ва заводда тайёрлаш пунктидан келаётган чигитли пахтанинг сифатини текириш; қуритиш-тозалаш цехларининг ишини ва уларда ишланаётган чигитли пахтанинг сифатини текшириш; пахта заводида ишлаб чиқарилаётган маҳсулотнинг сифатини текшириш, пахта толаси, линт ва толали чиқиндилар тойларининг тўғри ишланишини ва тўғри маркаланишини текшириш; заводда ва тайёрлаш пунктларида чигитли пахтанинг ва тайёр маҳсулотнинг сифатини яхшилаш учун ҳамма тадбирлар бажарилишини текшириш, янги стандартлар ва техник шартларни амалга ошириш билан боғлиқ бўлган тадбирларнинг бажарилишини текшириш, сифатсиз маҳсулот чиқарилишининг сабабларини аниқлашдан иборат бўлади.

Йиғириш корхоналарида ип ишлаб чиқариш жараёнида пахта толасининг узунлиги муҳим аҳамиятга эга бўлиб, толанинг ҳар бир 1 мм узунликнинг камайиши натижасида ипнинг узилишдаги узайиши камаяди. Шу билан бир қаторда, пахта толаси қанчалик узун бўлса, ундан шунчалик силлиқ, ингичка ва пишиқ иплар олинади. Йиғириш корхоналарида пахта толасининг узунлиги камайиши натижасида калта толалар, чиқиндилар миқдори ортиб кетади, толанинг мустаҳкамлиги камаяди, тузилиши ёмонлашади. Натижада, толанинг



сифат кўрсаткичлари бузилади, ҳамда ундан олинадиган ип ва газламалар сифати ёмонлашади. Шу билан бир қаторда, пахтани дастлабки ишлаш жараёнида чигитли пахтани юқори ғарам зичлигида узоқ муддатда сақлаш, ҳамда турли биологик ва турли технологик таъсирлар ҳисобига тола шикастланади, тола тузилиши бузилади, ҳамда узунлик кўрсаткичининг камайишига олиб келади.

Толанинг пишиблиги асосий статистик хусусиятлардан бири бўлиб, толанинг бузилишгача бўлган оралиқ масофани баҳолайди. Толалар асосан биринчи навбатда шикастланган жойидан узилади. [1].

Халқаро стандартлар билан пахта толасининг сифати O'zDst 604-2016 га асосан классёр ва HVI тизимида ўлчаш усуллари билан баҳоланади. Пахта толаси ранги, ташқи кўриниши, пишиб етилганлиги бўйича навларга бўлинади ва шу кўрсаткичлари асосида пахта биржаларида сотилади. Халқаро стандартлар билан пахта толасининг сифати O'zDst 604-2016 га асосан классёр ва HVI тизимида ўлчаш усуллари билан баҳоланади [2].

**Тадқиқот объекти.** Пахта толасининг шикастланиш хоссаларини тадқиқ этиш учун Тўрақўрғон пахта тозалаш корхонасида ғарамдан ва пахтани дастлабки ишлаб чиқариш жараёнидан намуналар олиниб, унинг сифат кўрсаткичлари Наманган «Сифат» марказида *HVI тизимида унинг сифат кўрсаткичлари аниқланди.* “Тўрақўрғон пахта тозалаш заводи”НТ класстер МЧЖ корхонасидан Бухоро-102 биринчи сортли пахта навидан олинган намуналарни валиклар ёрдамида пахтани чигитидан ажратиб олинди.

### **Пахта толасини ғарамда сақлаш жараёнидаги шикастланиши**

1-жадвал

№	Толанинг сифат кўрсаткичлари	Бунтдан пасти	Бунтдан ўртаси	Бунтдан ён томони	Бунтдан тепаси	Бунтдан юқори қисми
1	Барг (LEAF)	32	31	47	30	36
2	Майдон (AREA)	3.2	3.1	4.7	3.0	3.6
3	Ифлос аралашмалар микдоири (COUNT)	58	28	60	60	51
4	Нур қайтариш коэффициентлари (Rd)	67.1	74.2	68.4	71.1	70.9
5	Сарғишлилик даражаси (+b)	6.9	7.2	6.3	8.7	7.3
6	Ранг тургунлиги сарғишлик даражаси (C.CRADE)	51-2	41-2	51-2	41-4	51-1
7	Микронеёр (Mic)	4.4	4.5	4.5	4.7	4.4

8	Узунлик (LNGTH)	1.24	1.23	1.30	1.27	1.20
9	Узунлик бўйича бир хиллик индекси (UNIFORM)	88.8	86.0	88.0	87.9	87.5
10	Солиштирма узилиш кучи (STRENGTH)	42.0	40.3	4.0	36.6	39.3
11	Узилишдаги узайиш (ELOG)	8.2	9.4	7.3	8.5	7.3
12	Калта толалар индекси (SFI)	0.9	4.6	2.1	6.5	3.1

Олинган илмий-тадқиқот натижаларидан кўриниб турибдики, биринчи жадвалда HVI 900 тизимида пахта толасининг сифат кўрсаткичлари ғарамдаги пахтадан намуналар олиниб унинг сифат кўрсаткичларини ўрганилди.

Пахта тозалаш корхоналарида толанинг сифат кўрсаткичларига ишлаб чиқариш жараёнининг таъсирини ўрганиш мақсадида технологик жараёндан ҳам намуналар олиниб, HVI 900 тизимида унинг толасининг сифат кўрсаткичлари аниқланди.

### Пахтани толага ажратиш жараёнидаги шикастланиши

2-жадвал

№	Толанинг сифат кўрсаткичлари	Тош туткичдан кейин	Сеператордан кейин	Қуриштиш барабани	УХК 1 агрегатидан кейин	УХК 2 агрегатидан кейин
1	Барг (LEAF)	50	50	37	12	37
2	Майдон (AREA)	5,0	5,0	3,7	1,2	3,7
3	Ифлос аралашмалар миқдори (COUNT)	102	100	47	37	64
4	Нур қайтариш коэффициентини (Rd)	65,8	65,4	71,2	73,2	67,8
5	Сарғишлилик даражаси (+b)	7,8	8,2	7,3	8,0	8,2
6	Ранг тургунлиги сарғишлик	51-4	51-4	51-1	41-1	51-3

	даражаси (C.CRADE)					
7	Микронейр (Mic)	4,	4,5	4,5	4,5	4,3
8	Узунлик (LNGTH)	1,23	1,23	1,26	1,24	1,32
9	Узунлик бўйича бир хиллик индекси (UNIFORM)	90,2	87,4	91,5	90,3	85,0
10	Солиштира ма узилиш кучи (STRENGTH)	41,1	31,9	43,6	43,1	37,1
11	Узилишда ги узайиш (ELOG)	7,5	11,2	8,4	7,5	8,6
12	Калта толалар индекси (SFI)	3,8	6,2	0,2	1,4	3,8

HVI 900 тизимида пахта тозасининг сифат кўрсаткилари ўрганилганда толанинг микронейр кўрсаткичи, юқори ўртача узунлик, штапел узунлик, узунлик бўйича бир хиллик индекси, калта толалар индекси, нур қайтариш коэффициенти, сарғишлик даражаси, треш код, солиштирама узилиш кучи, узилишдаги узайиш кўрсаткичлари аниқланди.

Илмий-тадқиқот натижаларидан кўриниб турибдики, ғарам устида пахта толасининг микронейр кўрсаткичи 4,4 ни, солиштирама узилиш кучи 36.4 сН/текс ни, юқори ўртача узунлиги 1,27 ни, калта толалар индекси 3,1 ни, узилишдаги узайиши 7,3% ни, ифлос аралашмалар сони 36 ни, сарғишлик даражаси 8,7 ни, ғарамнинг ўрта қисмидан олинган толанинг микронейр кўрсаткичи 4,5 ни, солиштирама узилиш кучи 40.3 сН/текс ни, юқори ўртача узунлиги 1,23 ни, калта толалар индекси 4,6 ни, узилишдаги узайиши 9.4% ни, ифлос аралашмалар сони 31 ни, сарғишлик даражаси 28 ни, бундан келиб чиқадики, пахтани ғарамлаш жараёнида ғарамда пахта толанинг сифат кўрсаткичлари пастки қисмида пасайиб, тола штапель масса узунлиги камайиб, сарғишлик даражаси ортиб кетади. Ғарамланган пахта толасининг қисмлари бўйича, айниқса ўрта ва пастки

қатламларидаги толанинг сифат кўрсаткичлари ғарамнинг устки қисмига нисбатан толанинг юқори ўртача узунлиги камайди.

Жадваллардан кўриниб турибдики, пахтани ғарамлаш жараёнида босим кучи таъсирида толанинг солиштирма узилиш кучи, юқори ўртача узунлиги, узилишдаги узайиши камайиб, калта толалар индекси, ифлос аралашмалар сони ва сарғишлик даражаси ортиб кетишлиги аниқланди.

**Хулоса.** Ғарам ости намуналарининг штапель масса узунлиги 1.24 мм ни, ғарам ўртаси намунаси штапель масса узунлиги 1,23 мм ни, ғарам усти толанинг штапель масса узунлиги 1,27 мм, ни ташкил этди. Бундан келиб чиқадики, пахта толасининг штапель масса узунлиги ғарам зичлиги ортиши билан 0.3 мм га камайди.

Пахта заводларида қурилмалар ёрдамида пахтани чигитидан ажратиш жараёнида босим кучи таъсирида толанинг солиштирма узилиш кучи, юқори ўртача узунлиги, узилишдаги узайиши камайиб, калта толалар индекс сони ортиб кетиши аниқланди.

#### *Адабиётлар:*

1. Г.Ж.Жабборов, Т.У.Отаметов, А.Х.Хамидов Чигитли пахтани ишлаш технологияси. Тошкент уқитувчи 1987
2. Ўзбекистон Давлат стандарти О'zDSt 604:2016.
3. Севостянов А.Г. “Методы и средства исследования механика технологических процессов текстильной промышленности, М: МГТУ им. А.Н. Косыгина, 2007.

**ФИО автора:** Ибрагимова Зульфия Мударифовна

Тошкент шаҳар юридик техникуми ўқитувчиси

**Название публикации:** «ЖАМОАТЧИЛИК НАЗОРАТИ ХОРИЖИЙ ТАЖРИБА ТАҲЛИЛИ»

## **ЖАМОАТЧИЛИК НАЗОРАТИ ХОРИЖИЙ ТАЖРИБА ТАҲЛИЛИ**

### **Аннотация**

*Илмий мақолада хорижий мамлакатларнинг жамоатчилик назоратини амалга ошириш усуллари ва тартибини ўрганиш, давлат органларининг очиқ ва ошкора фаолият юритишларига оид тамойилларни аниқлаш, давлат органлари фаолиятида жамоатчилик иштирокини таъминлаб бориш асослари ва муаммолари ўрганилган. Миллий қонунчилигимиз учун таклиф ва тавсиялар ишлаб чиқилган.*

**Қалим сўзлар:** жамоатчилик назорати, оммавий ахборот воситалари, давлат органларининг очиқлиги ва ошкоралиги, ижтимоий шерикчилик.

### **Аннотация**

*В научной статье рассматриваются методы и процедуры общественного контроля в зарубежных странах, принципы открытой и прозрачной деятельности государственных органов, основы и проблемы обеспечения участия общественности в государственных органах. Предложения и рекомендации были разработаны для нашего национального законодательства.*

**Ключевые слова:** общественный контроль, СМИ, открытость и прозрачность государственных органов, социальное партнерство.

### **Annotation**

*The scientific article examines the methods and procedures for public control in foreign countries, the principles of open and transparent operation of government agencies, the basics and problems of ensuring public participation in government agencies. Suggestions and recommendations have been developed for our national legislation.*

**Keywords:** *public control, media, openness and transparency of government agencies, social partnership*

Давлат бошқарув органлари устидан жамоатчилик назоратининг ўрнатилиши ва уларнинг фаолияти самарадорлигини ошириш юзасидан биринчи навбатда уларнинг мустақиллигини таъминлаш лозим ҳисобланади. Иккинчидан, жамоатчилик назорати субъектлари ҳамда давлат органлари, хўжалик бошқарув органлари ва уларнинг мансабдор шахслари ўртасида ўзаро ҳамкорлик фаолиятини жорий этиш муҳим ҳисобланади. Шунингдек, халқаро тажрибани ҳам ўрганиш ва муваффақиятли тажрибаларни ўзимизда жорий этиб бориш муҳим ҳисобланади.

Хусусан, “Данияда жамоат ташкилотлари, кўнгиллилар тармоғи ва давлат органлари ўзаро муносабатлари харияси” фуқаролик жамияти ва Дания ҳукумати томонидан 2001 йилда қабул қилинган. Хартияга асосан давлат органи ва фуқаролик жамияти муносабатлари ижтимоий шерикчилик сифатида муносабатларни тартибга солиш тартибига эътибор қаратилган<sup>41</sup>.

Хартияда кадриятлар, ўзаро ҳамкорликнинг аниқ имкониятлари ва фуқаролик секторининг роли ва функцияларини, шунингдек мустақиллигини эътироф этишга асосланган. Шу билан бирга ҳукумат жамоат бирлашмалари фаолиятига кўмаклашиш, шу жумладан, нодавлат ташкилотларининг мустақиллигидан маҳрум этмасдан фаолиятини узлуксиз қўллаб-қувватлашни таъминлайдиган тегишли қонунчиликни ишлаб чиқиш бўйича чораларни кўриш ҳамда биргаликдаги ташаббусларни илгари суриш ва амалга ошириш учун ресурслар тавдим этишни кузда тутилган. Хартия ҳуқуқий кучга эга эмас деб кўрсатилган. Лекин мазкур ҳужжат фуқароларнинг давлат ишларида иштирокини таъминлашда асосий ҳисобланиб Дания ҳукумати томонидан ҳам, учинчи сектор томонидан ҳам эътироф этилган.

---

<sup>41</sup> Danish Charter for interaction between Volunteer Denmark / Associations Denmark and the public sector. <http://friv.wizards.dk/Web/Site/Charter+og+samarbejde/Hvad+er+charter%3F/>.

Эстония концепцияси 2002 йил 22 декабрда мамлакат Парламента томонидан қабул қилинган<sup>42</sup>. БМТнинг Ривожланиш дастури томонидан молиялаштирилган лойиҳа дастурида Эстониянинг нотижорат ассоциациялари ва жамғармалари маркази ушбу жараён ташаббускорлари бўлган. Демак, давлат органлари ва мансабдор шахслари томонидан сиёсий ҳужжатларни қабул қилиши жараёнида бевосита - манфаатдор давлат тузилмалари, фуқаролик жамияти институтларининг кенг доираси ва умуман бутун жамоатчиликни жалб этиш зарур эканлигидан далолат беради.

Ҳамда, давлат органи ва нодавлат ташкилотлари ўртасидаги муносабатларда тарафлар томонидан иштирок этадиган экспертлар ҳужжатни тузиш ва муҳокама этиш босқичларида иштирок этишларини таъминлаш, мажбуриятлар бажарилишининг бориши, уларнинг натижалари назоратини ва мониторингини йулга қўйиш ҳамда ҳисоботларга эътиборни қаратиш керак. Сиёсий ҳужжат режасига ёки бўлажак саъй-ҳаракатлар умумий чизмасига масъулларни киритиш, ишга жўшқин киришиш, белгиланган вазифаларни бажаришга тайёрликни рағбатлантириш, давлат тузилмалари, ҳукумат ва жамоатчилик ўртасида сиёсий ҳужжат ва унинг амалга оширилиш жараёни (шунингдек унинг иштирок этувчи барча томонларга келтираётган фойдаси) тўғрисида ахборот тарқатиш ва хабардорликни ошириш талаб этилади.

Давлат органлари ва нодавлат ташкилотлари ўртасида қонун ҳужжатларини ишлаб чиқиш ёки ишларини ташкил этиладиган йиғинларида, жамоатчиликнинг давлатни бошқаришда иштирок этиши ҳозирги давр давлатининг реал эҳтиёжидир. Орхус конвенциясига мувофиқ “жамоатчиликнинг ахборотдан фойдаланиш имкониятини ва қарор қабул қилиш жараёнида иштирок этишини такомиллаштириш, қарорлар қабул қилиш ва уларни амалга ошириш жараёни сифатини яхшилайти, жамоатчиликнинг муаммолар тўғрисидаги хабардорлигини оширишга кўмаклашади, жамоатчиликка ўзининг

---

<sup>42</sup> //http://www.cmy.ee/alusdokumendid/concept.htm.

ташвишланишини билдиришга ва давлат органларига ана шундай манфаатларни ҳисобга олишга имконият яратади<sup>43</sup>.

Мазкур жамоатчилик кенгашлари у ёки бу шаклда амалда ҳар бир давлатда мавжуд. Улар турли мақсадларда - экология ёки бошқа махсус масалалар бўйича эксперт маслаҳатлари бериш, қонунчиликни ишлаб чиқишда иштирок этишдан тортиб, давлат бюджетини тайёрлаш ва унинг бажарилиши мониторингида қатнашиш ҳамда ўзига давлат органи томонидан ваколати берилган айрим давлат функцияларини амалга ошириш мақсадларида ташкил этилиши мумкинлиги келтирилган.

Лекин, айрим давлатларда, жамоатчилик кенгашлари фуқаролик жамиятини ривожлантиришга ҳамда жамоатчилик ва ҳокимият вакилларининг ўзаро муносабатларига самарали таъсир кўрсатадиган шартларни, шунингдек улар фаолиятини ташкил этишнинг айрим хусусиятларини кўриб чиқишни тақозо этади.

Жамоатчилик кенгашининг таркиби кенгаш ташкил этилиши мақсадларига бевосита боғлиқдир. Масалан, агар кенгаш ўзига хос фаолиятни экспертиза ёки назорат қилиш мақсадида ташкил этган бўлса, унинг аъзолар кўпчилигини тегишли масала бўйича мутахассислар ташкил этиши мантикийдир. Жумладан Техас штатининг ривожланишдан орқада қолишлар бўйича кенгаши аъзодан иборат бўлиб, улар АКТдаги Техас штати ҳукумати томонидан тайинланган, ривожланишда орқада қолаётган жисмоний шахслар, уларнинг ота-оналари ва васийлари, шунингдек ривожланишдан орқада қолаётган шахсларга хизмат кўрсатаётган йирик агентликлар ҳар бирининг вакилларидан иборат<sup>44</sup>.

Одатда жамоатчилик кенгашларининг қарорлари давлат органлари учун тавсиявий хусусиятига эга. Маслаҳат кенгашининг маҳаллий ҳокимият органлари фаолиятида самарали иштирок этишларига АКШнинг Огайо штатидаги Дейтон шаҳри устувор кенгаши мисол бўла олади. Устувор кенгашларнинг тавсиялари мажбурий хусусиятга эга эмас, лекин уларда шаҳар

---

<sup>43</sup> // <http://www.unece.org/env/pp/documents/cep43r.pdf>.

<sup>44</sup> // [http://www.txddc.state.tx.us/menus/fset\\_cncl\\_ovr.asp](http://www.txddc.state.tx.us/menus/fset_cncl_ovr.asp).



аҳолиси барча қатламлари эҳтиёжлари акс этганлиги сабабли муниципалитет томонидан ҳисобга олинади, бу шаҳарга ўз ишини режалаштиришда ва фуқаролар реал эҳтиёжларини маблағларни оқилона сарф қилган ҳолда қондиришга йуналтиришда ёрдам кўрсатади.

Лекин, жамоатчилик кенгашлари давлат органлари қарорларига таъсир кўсатишлари мумкин бўлган давлатлар ҳам мавжуд, Мисол тариқасида Боливиянинг кузатув қўмиталарини келтириш мумкин. Бу қўмита фуқароларнинг ҳудудий ташкилотлари ўртасида ҳамкорликни қўллаб-қувватлаш учун ташкил этилган бўлиб, муниципал ресурслардан фойдаланишни назорат қилади. Қўмиталар таркиби “ҳар бир кантон ёки туман вакилларида иборат бўлиши ҳамда улар фуқароларнинг тегишли ҳудудий ташкилотлари томонидан сайланиши керак”. Агар қўмита жамоатчилик бошқаруви тасарруфида бўлган муниципал ресурслардан фойдаланишни назорат қиладиган бўлса, бу ҳақда ҳокимиятга маълум қилади. ҳокимият муниципалитетдан (ижроия органдан) аҳолини тартибга солишни талаб қилиши мумкин. Агар бу талаб ижроия органи томонидан бажарилмаса, ҳукумат ўзининг “миллий Сенат олдида қодир эмаслиги тўғрисида баёнот бериши керак”<sup>45</sup>.

Давлат органлари фаолиятига бевосита таъсир кўсатишнинг бошқа бир мисоли Сан-Францисконинг тезкор гуруҳидир<sup>187</sup>. У давлат ҳужжатларини сақловчи билан ҳужжат олиш рад этилган шахс ўртасида ҳакам сифатида иш кўради. Тезкор гуруҳ таркибига оммавий фойдаланиш мумкин бўлган давлат ҳужжатлари олишда рад этилган ташкилотлар ва жисмоний шахсларнинг петицияларини қараб чиқиш билан шуғулланадиган махсус шикоятлар бўлими киради. Шикоятлар бўлими ҳужжатни олиш рад этилган шахс шикояти бўйича ҳужжатни сақловчидан зарур ҳужжатни тақдим этишни талаб этадиган буйруқ чиқариши мумкин<sup>46</sup>лиги кўрсатилган.

Жамоатчилик назоратини амалга ошириш тизими ва тартибларини шаклланиши ва ривожланиши асосан МДХ давлатлари бюрократияга асосланган

---

<sup>45</sup> Закон Республики Боливия о социальном участии № 1551 от 20 апреля 1994 года.

<sup>46</sup> Приказ Сан-Франциско о прозрачности деятельности правительства. Страница 27.

давлат қонунлари асосида шаклланган. Масалан Арманистон, Грузия, Қозоғистон<sup>47</sup>. Мазкур давлат органлари фаолияти маъмурий буйруқвозликларга асослангани сабабли фуқаролик жамиятлари тизими ғарб давлатларига нисбатан кўп ҳам ривожланмаган. Яъни давлат органлари фуқаролик жамияти олдида масъуллиги, давлат органларининг очиқлиги ва шаффофлигига доир масалалар фаорли ривожланмаган. Хусусан, АҚШ ҳукуматлари очиқ бўлиши ва фуқаролар маълумотлар бемалол фойдаланиши, хоҳлаган вақтида маълумотларни тўлиқ олиш тизими яратилган. Ҳукумат, давлат органлари ва маҳаллий давлат органлари ходимлари ўзларига эмас балки фуқаролар манфаатларига хизмат қилиши кераклиги, давлат органлари фаолиятида фуқаролар ва ноижорат тағшилотлар билан алоқаларнинг кенг жорий этилиши ҳукумат фаолияти самарадорлигини оширишига хизмат қилади<sup>48</sup> деб келтирилади.

Шунингдек, Европа Иттифоқи мамлакатлари доирасида ҳукумат ва давлат органлари фаолиятини мониторинг қилиш тартиблари юзасидан кўрлаб лойиҳалар ишлаб чиқилган. Булардан бири сифатида “Your Voice in Europe” (“Sizning ovozingiz Evropada”) лойиҳасини келтириб ўтиш мумкин. Мазкур лойиҳа Увропа комиссияси ҳомийлиги ишлайди. Интернет тармоқлари орқали нафақат ҳукумат фаолияти балки экологияни ҳимоя қилиш юзасидан интернет орқали фуқаролар фикрини олиш тизимин жорий этилган<sup>49</sup>.

Жамоатчилик назорати шакллари ва субъектларини муҳокама қиладиган бўлсак, Европа Иттифоқи мамлакатлари доирасида назорат шаклларини асосан 4 та хусусиятини ажратиб кўрсатиш мумкин. Биринчи; маълумотларни олиш, сўровлар (оммавий сўровлар орқали маълумотлар тўплаш), Фуқаролик жамияти органлари ва фуқаролар томонидан келган петиция, таклифлар ва шикоятларни ўрганиш, оммавий фикр мулоҳазаларни ўрганиш (манфаатдор тарафлар иштирокида осик ва ёпиқ тинловлар ўтказиш), жамоатчилик вакилларини ёзма

---

<sup>47</sup> Александров А. С. Зарубежный опыт общественного контроля и общественного воздействия на осужденных к лишению свободы // Вестник Кузбасского института. 2018. № 1 (34). С. 9—19 ; Окольшев Д. А., Окольшева И. А. Особенности институционализации общественного контроля в России и за рубежом // Вестник научных конференций. 2017. № 9-3 (25). С. 142—144.

<sup>48</sup> Иванов В. Открытая закрытость. Американские спецслужбы получили новый Совет // URL: [http://nvo.ng.ru/realty/2016-05-13/5\\_sovet.html](http://nvo.ng.ru/realty/2016-05-13/5_sovet.html) (дата обращения: 01.01.2019).

<sup>49</sup> 1 URL: [http://ec.europa.eu/yourvoice/consultations/2016/index\\_en.htm](http://ec.europa.eu/yourvoice/consultations/2016/index_en.htm) (дата обращения: 01.01.2019).

ва электрон маслаҳатларини олиш, 3) маслаҳат форумларини ўтказиш (махорат дарслари, конференциялар ўтказиш, судларда иштирок этиш), 4) ижтимоий тармоқлар орқали интерфаол мулоқотлар орқали ўрганиш (махсус ижтимоий платформалар яратилган)<sup>50</sup>.

Мазкур мавжуд назорат шаклларида давлатимиз фаолиятига қуйидаги тизимларни жорий этишни тавсия этишимиз мумкин.

Давлат бошқарув органлари ва мансабдор шахслари фаолиятини – фуқаролар ва жамоат ташкилотлари томонидан махсус баҳолаш электрон оммавий бошқариш тизимлари жорий этиш, махсус тизим қандай бўлади? Бунда мазкур тизим орқали барча маълумотларни (қонун ҳужжатларига асосан чеклов ўрнатилганларидан ташқари) шунингдек давлат органлари ва мансабдор шахслар томонидан фуқаролар ва жамоат ташкилотлари ўз ҳуқуқлари, эркинликлари ва манфаатларига доир қабул қилган барча ҳужжатлари интернет тармоқлари орқали онсон олиш тизимини жорий этиш. Масалан АҚШ да Электрон ахборот эркинлиги тўғрисидаги қонунга мувофиқ барча фуқаролар ва бошқа мамлакат фуқаролари ҳам фуқаролиги мавжуд бўлмаган шахслар томонидан ҳам сўровлар юбориш ҳуқуқи белгиланган. Бу орқали фаолиятига баҳо бериш тизими мавжуд. Сўровлар жавобини 20 кундан кечиктирмасдан олиш ҳуқуқлари белгиланган.<sup>51</sup> Мазкур маълумотларни бериш борилиши тўғрисида маълумотлар доимий равишда ҳисобот бериб бориш тартиби ишлаб чиқилган.

Хусусан, Россия Федерациясида ҳам давлат органлари фаолияти очиклиги ва шаффофлигини таъминлаш мақсадида Э-демократия тизими жорий этилган<sup>52</sup>.

Шу билан бирга мазкур давлат фуқаролари жамоатчилик назорати субъектлари сифатида жамоатчилик текширувини ўтказиш учун ихтиёрий равишда жалб қилинган фуқароларга нисбатан назорат инспектори ва назорат эксперти сифати ном берилган. Мазкур жамоатчилик кенгашлари у ёки бу шаклда амалда ҳар бир

---

<sup>50</sup> Прозрачность и участие: общественный контроль 2.0 в США и Европе. С. 5, 16, 17, 176, 183—184.

<sup>51</sup> Пархоменко А. Н. Указ. соч.

<sup>52</sup> Проект федерального закона «Об основах общественного контроля в Российской Федерации», подготовленный Советом при Президенте РФ по развитию гражданского общества и правам человека совместно с Общественной палатой РФ (версия от 07.02.2014) // URL: <https://studfiles.net/preview/2905387> (дата обращения: 01.01.2019).

давлатда мавжуд. Улар турли мақсадларда - экология ёки бошқа махсус масалалар бўйича эксперт маслаҳатлари бериш, қонунчиликни ишлаб чиқишда иштирок этишдан тортиб, давлат бюджетини тайёрлаш ва унинг бажарилиши мониторингида қатнашиш ҳамда ўзига давлат органи томонидан ваколати берилган айрим давлат функцияларини амалга ошириш мақсадларида ташкил этилиши мумкинлиги келтирилган. Айти пайтда, айрим давлатларда, жамоатчилик кенгашлари фуқаролик жамиятини ривожлантиришга ҳамда жамоатчилик ва ҳокимият вакилларининг ўзаро муносабатларига самарали таъсир кўрсатадиган шартларни, шунингдек улар фаолиятини ташкил этишнинг айрим хусусиятларини кўриб чиқишни тақозо этади.

Хулоса қиладиган бўлсак, давлат органлари устидан жамоатчилик назоратини ўрнатиш Конституция ва қонун устуворлигига эришишда муҳим институт ҳисобланади. Шу билан бирга, юқоридаги хорижий тажрибани ўрганган ҳолда қайд этадиган бўлсак жамоатчилик назорати субъектлари ва давлат органлари фаолиятининг ўзаро ҳамкорлигини жорий этиш улар фаолиятини самарадорлигини оширади. Бошқача қилиб айтадиган бўлсак, жамоатчиликнинг ва давлат органларининг ўзаро муаммо, камчиликлари ўрганилади ва ҳабардорлигини оширишга кўмаклашади, жамоатчиликка ўзининг ташвишланишини билдиришга ва давлат органларига ана шундай манфаатларни ҳисобга олишга имконият яратади. Шунинг учун жамоатчилик назорати институтидан унумли фойдаланиш лозим. Демократик давлат ҳокимияти фаолиятини ташкил этиш фақатгина сайлаб қўйилган субъектлар орқалигини бошқариш эмас балки, фуқаролик жамиятларини ташкил этиш, давлат органлари фаолиятини жамоатчилик назорати субъектлари фаолияти билан ўзаро ҳамкорлик асосида ташкил этиш самарали ҳисобланади.

## Фойдаланилган адабиётлар

1. Александров А. С. Зарубежный опыт общественного контроля и общественного воздействия на осужденных к лишению свободы // Вестник Кузбасского института. 2018. № 1 (34). С. 9—19 ; Околышев Д. А., Околышева И. А. Особенности институционализации общественного контроля в России и за рубежом // Вестник научных конференций. 2017. № 9-3 (25). С. 142—144.
2. Иванов В. Открытая закрытость. Американские спецслужбы получили новый Совет // URL: [http://nvo.ng.ru/realty/2016-05-13/5\\_sovet.html](http://nvo.ng.ru/realty/2016-05-13/5_sovet.html) (дата обращения: 01.01.2019).
3. Danish Charter for interaction between Volunteer Denmark / Associations Denmark and the public sector. [/http://friv.wizards.dk/Web/Site/Charter+og+samarbejde/Hvad+er+charter%3F/](http://friv.wizards.dk/Web/Site/Charter+og+samarbejde/Hvad+er+charter%3F/).
4. Прозрачность и участие: общественный контроль 2.0 в США и Европе. С. 5, 16, 17, 176, 183—184.
5. Приказ Сан-Франциско о прозрачности деятельности правительства. Страница 27.
6. Экономический и Социальный Совет Франции. Он был создан по приказу Тайного совета Канады от 1 мая 1980 года и 4 февраля 1999 года.

## Норматив-ҳуқуқий ҳужжатлар

7. Проект федерального закона «Об основах общественного контроля в Российской Федерации», подготовленный Советом при Президенте РФ по развитию гражданского общества и правам человека совместно с Общественной палатой РФ (версия от 07.02.2014) // URL: <https://studfiles.net/preview/2905387> (дата обращения: 01.01.2019).
8. Закон Республики Боливия о социальном участии № 1551 от 20 апреля 1994 года.

## ЭЛЕКТРОН АДАБИЁТЛАР

9. [http://ec.europa.eu/yourvoice/consultations/2016/index\\_en.htm](http://ec.europa.eu/yourvoice/consultations/2016/index_en.htm) (дата  
обращения: 01.01.2019).
10. [//http://evropa.eu.int/eur-lex/en/com/cnc/2001/com/2001/0428en 01.pdf](http://evropa.eu.int/eur-lex/en/com/cnc/2001/com/2001/0428en 01.pdf).
11. <http://www.thecomact.org.uk>.
12. [//http://www.cmy.ee/alusdokumendid/concept.htm](http://www.cmy.ee/alusdokumendid/concept.htm).
13. [//http://www.unece.org/env/pp/documents/cep43r.pdf](http://www.unece.org/env/pp/documents/cep43r.pdf).
14. [//http://www.txddc.state.tx.us/menus/fset\\_cncl\\_ovr.asp](http://www.txddc.state.tx.us/menus/fset_cncl_ovr.asp).

**ФИО автора:** Nabiyeva Gulbaxor

Andijon qishloq xo'jaligi va agrotexnologiyalar instituti

**Название публикации:** «FIZIKA FANIDAN OLINGAN NAZARIY BILIMLARNI MUSTAXKAMLASH BO'YICHA»

### **ANNOTASIYA**

Ushbu ishda fizika fanida o'rganiladigan bir nechta qiziqarli xodisalar ko'rib chiqilgan. Ularning nazariy asoslari va zaruriy vositalar to'g'risida ma'lumot beriladi. O'zlashtirish uchun mustaxkamlovchi savollar ham keltirilgan.

**Kalit so'zlar:** deformatsiya, kuch, aniqlik, o'lchash vositasi.

### **АННОТАЦИЯ**

Данная работа посвящена изучению некоторых интересных фактов на практическом опыте. Приводится их теоретическая основа и информация о необходимых инструментах, а также вопросы для усвоения пройденного учебного материала.

**Ключевые слова:** деформация, сила, точность, средства измерения.

Tashqi kuchlar ta'sirida qattiq jism zarralarining nisbiy joylashuvidagi xar qanday o'zgarish jismning chiziqli o'lchamlarini va shaklini o'zgartiradi, ya'ni jism deformatsiyalanadi. To'laroq tushunish uchun bir nechta mavzularni ko'rib chiqaylik. **“ELASTIKLIK MODULI” NI ANIQLASH.** Tashqi kuchlar ta'siri to'xtatilgandan so'ng deformatsiyalangan qattiq jism o'zining avvalgi xolatini tiklay olsa, bunday deformatsiya elastik deformatsiya va jism avvalgi xolatini tiklay olmasa, bunday deformatsiya plastik deformatsiya deyiladi. Plastik deformatsiyalangan jismda hamma vaqt qoldiq deformatsiya bo'ladi.

Shu mavzuni o'rganishda quyidagi asbob va materiallar ishlatiladi: elastiklik modulini aniqlash uchun qurilma, uzayish indikatori, elastiklik moduli aniqlanuvchi sterjenlar, shtangentsirkul, 1 m gacha bo'lgan uzunlikdagi masshtabli chizg'ich yoki ingichka yog'ochli reyka, har xil massali yuklar.

Mavzuni tuchunganligini bilib olish uchun bir nechta savollarga javob berish so'raladi:

1. Deformatsiya turlari va mexanizmi qanday?
2. Kristall panjari tiplari va parametrlarini izohlang.
3. Moddalarning cho'zilish xossalari qaysi kattalik bilan ifodalohadi?

Qattiq jism deformatsiyasini cho'zilish (yoki siqilish), egilish, siljish va burilish deformatsiyalariga ajratiladi. Barcha turdagi elastik deformatsiyalarda quyidagi qonunlar o'rinli bo'ladi:

1. Deformatsiya kattaligi tashqi kuchning kattaligiga to'g'ri proporsional bo'ladi.
2. Tashqi kuchning ishorasi o'zgarsa, deformatsiya kattaligining ishorasigina o'zgaradi, ammo absolyut qiymati o'zgarmaydi.
3. Bir qancha tashqi kuchlar ta'sir qilgandagi umumiy deformatsiya xar bir kuchning ta'sirida vujudga keladigan deformatsiya yig'indisiga teng bo'ladi.

Agar to'g'ri elastik sterjenning bir uchini devorga kirgizib qattiq maxkamlab, uning ikkinchi uchiga  $Q$  qo'yilsa, u xolda  $\lambda$  sterjenning yuk ( $\lambda$ ) qo'yilgan uchi pasayadi, ya'ni sterjen egiladi. Ravshanki, bu holda sterjenning ustki qatlamlari cho'ziladi, ostki qatlamlari siqiladi, neytral qatlam deb ataluvchi o'rtadagi biror qatlamning uzunligi esa o'zgarmaydi, u faqat salgina egiladi. Sterjen erkin uchining siljishi egilish strelasi deyiladi.

Yuk qancha katta bo'lsa, egilish strelkasi ham shuncha katta bo'ladi, bundan tashqari egilish sterjenning shakli va o'lchamlariga hamda uning elastiklik moduliga bog'liq bo'ladi. Elastiklik moduli quyigagi formula bo'yicha aniqlanadi:

$$E = \frac{PL^3}{4ab^3\lambda} = \frac{mgL^3}{4ab^3\lambda}$$

ga teng ekan, bunda  $P = mg$  -sterjenning o'rtasiga qo'yilgan yukning og'irligi,  $L$  -sterjenning tayanchlarga qo'yilgan nuqtalari orasidagi masofa,  $b$ -sterjenning qalinligi,  $a$ -sterjenning eni. Formulaga kirgan kattaliklarni bevosita tajribada o'lchab, elastiklik modulini hisoblab topish mumkin.



Deformasiya tipi va olingan natijalar yuzasidan quyidagi xulosaga ega bo'lishimiz mumkin:

- xar qanday modda o'ziga xos Yung moduli qiymatiga ega va uning tabiati tashqi muhit xamda tashkil topgan molecular tarkibga bevosita bog'liq,

- natijalar izohlash jarayonida muhit ta'sirida keltirilgan qiymatlar o'zgarishini xisobga olish kerak.

### ICHKI ISHQALANISH O'RGANISH.

Qattiq jism yopishqoq suyuqlik ichida o'zgarmas kuch ta'sirida xarakatlanganda o'ziga yaqin bo'lgan suyuqlik qatlamlari ergashtirib keladi. Xarakatlanayotgan jismga yaqin xatlab o'z navbatida o'ziga qo'shni qatlamlarga ergashtirib ketadi.

Buning uchub balandligi 40-50 sm keladigan shisha silindr, sekundomer, yopishqoqligi katta bo'lgan suyuqlik, 0,8-1 mm radiusli po'lat sharchalar, mikrometr.

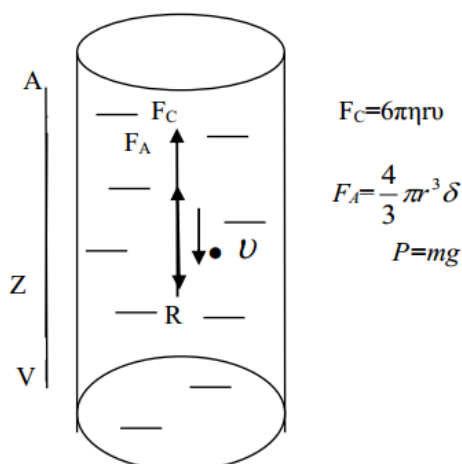

Qattiq jismdan eng uzoqdagi qatlami ham siljiydi. Suyuqlik qatlamlarini xarakatga keltirish va uning ichki ishqalanishini yengish uchun ma'lum ish bajariladi. Stoks qonunida suyuqlik ichiga tushirilgan kichik sharchalar tekkis xarakatining  $v$  tezligi ta'sir etuvchi  $F$ -kuchga, suyuqlikning qovushqoqlik koefitsenti  $\eta$ -ga va sharchaning  $r$ -radiusiga bog'liq, ya'ni

$$v = \frac{1}{6\pi} \cdot \frac{F}{r\eta}$$

(1)

Suyuqlikda vertikal tushayotgan sharchaga uchta kuch:

1) pastga qarab yo'nalgan og'irlik kuchi  $\frac{4}{3}\pi r^3 dg$  (r-sharchaning radiusi, d-sharchaning zichligi),

2) yuqoriga qarab yo'nalgan ko'taruvchi kuch  $\frac{4}{3}\pi r^3 \delta g$  ( $\delta$ -suyuqlikning zichligi)

3) sharchaning xarakatiga teskari, ya'ni yuqoriga qarab yo'nalgan  $6\pi\eta r v$  qarshilik kuchi ta'sir qiladi. Birinchi ikki kuch kattalik jixatdan o'zgarmas bo'lib, uchinchi esa  $v$  tezlikka proporsionaldir. Shu sababli ma'lum tezlikka erishilgach, ko'taruvchi kuch bilan qarshilik kuchi qo'shib og'irlik kuchini muvozanatlaydi va natijada sharcha tezlanishsiz tekis xarakatlana boshlaydi. U xolda,

$$\frac{4}{3}\pi r^3 dg = \frac{4}{3}\pi r^3 \delta g + 6\pi\eta r v \quad (2)$$

Bu tenglamani tezlik  $v$  ga nisbatan yechsak,

$$v = \frac{2}{9} \frac{gr^3}{\eta} (d - \delta) \quad (3)$$

$$g = 9,81 \text{ m/s}^2$$

$$\eta = \frac{2}{9} \cdot \frac{d - \delta}{v} r^2 g \quad (4)$$

Bu yerda  $r$ -shar radiusi,  $\delta$ -glitserin zichligi,  $d$ -po'lat sharchaning zichligi,  $g$ -erkin tushish tezlanishi,  $v$ -sharchaning tushish tezligi,  $Z$ -sharchaning bosib o'tgan yo'li,  $t$ -vaqt  $\eta$ -suyuqlikning yopishqoqlik koeffitsienti.

Suyuqlikning yopishqoqlik koeffitsentini aniqlash uchun suyuqlik ichidagi sharchaning tekis xarakatlanish tezligini aniqlash kifoya qiladi.

Bu idishdagi suyuqlik ichida po'lat sharcha 5-8 sm xarakatlangandan so'ng tekis tezlanuvchan xarakatga o'tadi. Idishning ma'lum bir joyiga  $A$ -chiziq chizilgan. Undan bir oz pastroqqa  $V$  chiziq chizilgan. Sharcha  $A$ -chiziqqa kelganda sekundomer ishlatib yuboriladi, sharcha  $V$ -chiziqqa kelganda esa sekundomer to'xtatiladi.  $A$  va  $V$  ning

oralig'ini  $Z$ , bo'lsa, sharchaning bu yo'lni bosib o'tish uchun ketgan vaqtni  $t$ —desak, sharchaning tezligi:

$$v = \frac{Z}{t} \quad (5)$$

formula bilan aniqlanadi.

Mavzu tushunganligini bilish uchun quyida keltirilgan savollarga javob berish so'raladi:

1. Tashqi va ichki ishqalanish mexanizmini tushuntiring.
2. Stoks qonunini yozing va tushuntiring.
3. Yopishqoq muhitda xarakatlanuvchi sharchaga qanday kuchlar ta'sir qiladi va bu kuchlar qanday yo'nalgan?

Natijani esa idishdagi suyuqlik xarorati o'zgartirib turishi o'zining ta'sirini o'tkazadi. Tajriba yo'li bilan aniqlangan suyuqlikning yopishqoqlik koeffitsientini nisbiy xatosi xisoblanadi.

Xulosa shuki, fizik jarayonlarni o'rganishda keng ko'lamli yondashuv bo'yicha amalga oshirilsa olingan bilimlar to'laroq tushuniladi.

#### Adabiyotlar.

1. Кирйигитов Б., Мадаминов З. Инглиз тилини ўрганишда мультимедияли дастурий воситалар қўлланилиши. / “Таълим жараенига ахборот коммуникация технологияларини тадбиқ қилиш маммолари” мавзусидаги Республика илмий ва илмий-техник анжумани мутериаллари. Андижон. 2017. 2 қисм. 289-290-бетлар.
2. Кирйигитов Б., Носирова М. Значение межпредметной связи для повышения усвоения учебного материала/“Modern informatics and its teaching methods (MITM2020)” Materials of the International Online distance Conference. Andijan, 2020. 294-296-бетлар.
4. “Ёшларга оид давлат сиёсати тўғрисида” Ўзбекистон Республика-сининг Қонуни. №ЎРҚ-406. 2016 йил 14 сентябр //“Andijon yoshlari” газетаси. 2016 йил 1 октябр (20-сони). 5, 9-бет.

5. Bozarov O., Kiryigitov B. Opportunities for the development of infrastructure of territories using renewable energy sources // Science and Innovations in the XXI Century. Materials of the International Scientific and Practical Conference. Andijan, 2021. p. 308-311.

**ФИО автора:** Мадихонова Барно

Андижанский институт сельского хозяйства и агротехнологий

**Название публикации:** «ЗНАЧЕНИЕ САМООБРАЗОВАНИЯ В ПРОЦЕССЕ ОБРАЗОВАНИЯ»

#### АННОТАЦИЯ

Данная работа посвящена анализу некоторых физических процессов, а также для используется различные подходы и формы самообразования.

**Ключевые слова:** кейс, таблица, контент, уровень подготовки.

#### АННОТАЦИЯ

Ушбу ишда айрим физикавий жараёнлар тахлили келтирилган бўлиб, айниқса уларни ўрганишда бир нечта ёндашувлар ва мустақил таълим шакллари фойдаланиши ҳам кўриб чиқилган.

**Калит сўзлар:** кейс, жадвал, контент, тайёргарлик даражаси.

Повышение качества образования, улучшение уровня подготовки молодых специалистов сегодня определяет состояние общественного развития, в том числе и экономическое. Исходя из этого многие страны проводят политику постепенного развития системы образования с целью достижения более высокого уровня подготовленности молодого поколения специалистов. При этом активно используются много форм оценки усвоения полученных знаний.

Для достижения данной цели можно использовать много форм оценки усвоения учебного материала и уровень его полноты понимания, которое достигается путем вовлечения в учебный процесс различных форм, таких как использование новых источников по данному предмету и развитие навыков работы с более сложными формами самообразования. Рассмотрим их более подробно.

*Графический кейс.* Данная форма используется для получения комплексности изучения учебного материала. Можно использовать теоретический материал сразу по нескольким учебным предметам. Задание может включать требование знания информации о новых источниках по предметам.

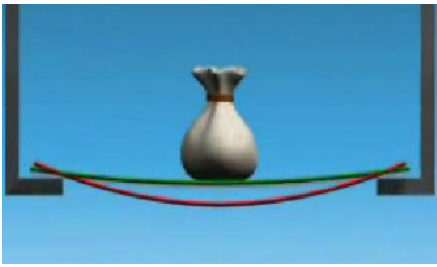

На приведенном рисунке показано, как происходит деформация основы. Надо осветить его с точки зрения математики, физики и химии на русском языке студентами с узбекским языком обучения. Это дает толчок к изучению русского языка на более высоком уровне сложности. Если в процессе образования использовать источники на других языках, то можно достичь лучшего понимания данного учебного материала. Потому что информация об этом изучаемом процессе имеется в источниках на других языках мира, т.е. появляется возможность сравнить и дополнить информацию.

*Табличный кейс.* Данная форма удобна тем что, можно быстро менять тематику кейса или его контекст. Рекомендуется широко применять информацию по предметам литература, иностранный язык, математика, физика, химия, информационные технологии, русский язык.

Приведем несколько примеров.

Понятие	Термин	комментарий
Движение	физика	Механика
Масса	физика	Инерция
Система	математика	Движение
Скорость	производная	математика

Понятие	Термин	Термин
Полет	Техника	Птица
Крыло	Самолет	Основа
Цвет	Радуга	Спектр
Кристалл	Вещество	Химия

Приведенные табличные кейсы направлены на улучшение состояния понимания природных явлений на основе информации по нескольким учебным предметам. В результате получаем полную комплексную картину об этих процессах.

*Доклад с анализом источников.* Данная форма по своей форме похожа на обычный доклад, но отличается следующим:

- весь процесс основывается на анализе выделенного состава источников (он прилагается к данной теме);

- приводится практическое освещение с учетом теоретического материала по данной тематике;

- выбор источников не ограничивается только источниками на русском языке, но можно добавлять на других языках;

- при подготовке доклада студент использует большой объем информации с повышением своего уровня работы с компьютерными средствами.

*Презентация с тестированием.* Это форма самообразования почти целиком требует хорошей подготовленности работы с компьютерными программами и наличием навыка работы с различными элементами графики. Кроме того, студент должен уметь работать с тестами и порядком их настройки в презентациях.

Данная форма самообразования удобна тем, что при изучении материала презентации автоматически происходит усвоение нового контента с использованием проверки усвоения. Потому что в презентации можно использовать различные формы проверки:

- тесты с различной степени сложности,

- нахождение нужного элемента

и другие типы.

Достижение высоких уровней понимания учебного материала можно достичь путем совместного использования вышеуказанных форм самообразования. Только нужно учитывать уровень подготовленности студентов, знания по естественным и другим учебным предметам, умению работы на компьютерной технике, практическому знанию других языков. Кроме того, развитие умения читать позволит в будущем развить другие необходимые качества для молодого специалиста, таких как хорошо и понятно объяснять на простом языке, соединять различные термины в едином контексте, улучшать запоминание информации, быстро вникать в суть проблемы.

Здесь важно развить у нового поколения специалистов желание постоянно повышать свой уровень знания по другим языкам (русский, английский, немецкий, французский), а также мыслить широко по данной тематике. Дополнительно хорошо знать литературу, географию, так как эти знания помогут в последующем лучше освоить информацию по своей специальности.

*Подготовка проектов с использованием аналитических материалов.*

Данная форма самообразования предлагает много возможностей:

- полное представление полноты тематики изучаемого направления,
- можно связывать различные источники по единой тематике и степени показа глубины контента,
- имеется возможность анализировать по различным критериям предлагаемый к освещению учебный материал.

Использование данной формы дает возможность расширить кругозор, но при этом требует наличия следующих качеств:

- хорошее знание навыков работы с компьютерными программами, а также знание их возможностей практического применения,
- умение быстро находить общие точки понимания по выбранной теме с точки зрения других предметов,
- уметь быстро и полно представить информацию в удобной форме для понимания другим студентам.

Вышеприведенные формы самообразования могут использовать в едином комплексе и по отдельности. Для этого нужно постоянно проводить мониторинг усвоения учебного материала.

В заключении можно отметить, что повышение подготовленности молодого поколения специалистов в будущем составит основу для развития экономики страны.

Фойдаланилган адабиетлар.

1. Кирйигитов Б., Мадаминов З. Инглиз тилини ўрганишда мультимедияли дастурий воситалар қўлланилиши. / “Таълим жараенига ахборот коммуникация



технологияларини тадбиқ қилиш маммолари” мавзусидаги Республика илмий ва илмий-техник анжумани мутериаллари. Андижон. 2017. 2 қисм. 289-290-бетлар.

2. Кирйигитов Б., Носирова М. Значение межпредметной связи для повышения усвоения учебного материала/“Modern informatics and its teaching methods (MITM2020)” Materials of the International Online distance Conference. Andijan, 2020. 294-296-бетлар.

3. Bozarov O., Kiryigitov B. Opportunities for the development of infrastructure of territories using renewable energy sources // Science and Innovations in the XXI Century. Materials of the International Scientific and Practical Conference. Andijan, 2021. p. 308-311.

**ФИО автора:** О`Маматқуллова

Andijon qishloq ho`jaligi va agrotehnologiyalar instituti  
o`qituvchisi

**Название публикации:** «SARIMSOQPFIYOZNING TARKIBI VA SHIFOBANSHLIK HUSUSIYATLARI»

### **ANNOTASIYA**

*Maqolada sarimsoqpiyoznin tarkibidagi minerallar va vitaminlarlar asosida shifobashlik hususiytlaridan kelib chiqib, ular asosida turli hil kasalliklarni oldini olish ushun tayyorlanadigan damlamalar va oziq-ovqat qo`shilmalari tayyorlash bo`yicha tavsiyalar va ma`lumotlar keltirilgan.*

**Kalit so`zlar:** sarimsoqpiyoz, vitaminlar, minerallar, mikroelementlar, makroelementlar, organik moddalar, efir moyi, allisin, protein, fitonsid, zamburug`lar, viruslar, xolesterin

### **АННОТАЦИЯ**

*Данная работа посвящена анализ информации о жизненных формах чеснока, содержания минералов и витаминов и на основе целебных свойств использование различных способов при приготовлении настоек, пищевых добавок, а также приготовлении рекомендаций к ним.*

**Ключевые слова:** чеснок, витамины, минералы, микроэлементы, макроэлементы, органические вещества, эфирные масла, аллицин, протеин, фитоцид, грибки, вирусы, холестерин.

### **ABSTRACT**

*This work is devoted to the analysis of information about the life forms of garlic, the content of minerals and vines and, based on the healing properties, the use of various methods in the preparation of tinctures, food additives, as well as the preparation of recommendations for them.*

**Key words:** garlic, vitamins, minerals, trace elements, macronutrients, organic substances, essential oils, allisin, protein, phytocide, fungi, viruses, cholesterol.

Sarimsoq-balandligi 1 m gacha bo'lgan ikki yillik o'simlik, 6-10 mayda lampochkadan iborat tuxumsimon lampochka. Gul ko'targan poyasi tik, ko'pincha halqaga o'ralgan bo'lib, keyinchalik to'g'rilanadi. Barglari uzunligi 1 m gacha, chiziqli, och yashil, tekis, gul bilan qoplangan, uchli bo'lishi mumkin. Gullari uzun, sopi ustida, mayda gulli soyabon hosil qilib, oq yoki binafsha rangda. 1,5 - 3 mm bo'lgan ko'plab lampalari rivojlanadi. Sarimsoq mevasi hidi o'tkir, o'ziga xos, ta'mi shirin, o'tkir. Iyun -iyul oylarida gullaydi [1].

Xitoylik shifokorlar sarimsoqni antitoksik, ovqat hazm qilish, balg'am chiqaruvchi, diuretik va gelmintlarga qarshi vosita sifatida ishlatadilar. Ular uni vabo, vabo, febril kasalliklari, vitamin etishmasligi kasalliklarida qo'llashadi. Tibbiy amaliyotda sarimsoq preparatlari oshqozon -ichak trakti kasalliklari uchun ishlatiladi:, foydali ichak florasining rivojlanishiga hissa qo'shadi, shuningdek gipertoniya, ateroskleroz va boshqa kasalliklarni davolash uchun ishlatiladi. Sarimsoq ta'sirida saraton hujayralarining o'sish energiyasi pasayadi [6].

Sarimsoq kasallikning dastlabki bosqichlarida aterosklerozning oldini olish vositasi sifatida va keyingi bosqichlarda qo'shimcha davolash sifatida tavsiya etiladi [1].

Sarimsoq hayratlanarli darajada vitamin va minerallarga boy. Faqat 100 g (RDA%): 95% vitamin B-6 (piridoksin), 52% S vitamini, 33% mis, 21% temir, 18% kaltsiy, 26% selen va 73% marganets.

Sarimsoq tarkibida murakkab efir moyining o'ziga xos hidi asosan uning tarkibiy qismi – bo'lgan dialil disulfidga xosdir. Sarimsoq fitontsidlari uchuvchan va uchmaydigan fraktsiyalarga ega, suvda va spirtida eriydi va kuchli antibiotik xususiyatlariga ega.

Sarimsoqpiyoz tarkibida proteinlar, yog'lar, askorbin kislotasi, vitaminlar (A, B, S, D, E guruhlari), mikroelementlar va makroelementlari (yod, kaliy, natriy, kaltsiy, magniy, selen, kremniy, fosfor), mavjud bo'lib ular antioksidantlik, antikoagulyantlik hossalarni namoyon qiladi [5].

Sarimsoq piyoz kuchli bakteritsid ta'siriga ega Ular har xil turdagi mikroblarga bir xil ta'sir ko'rsatadi, bakteriyalar, mikroorganizmlarning ko'payishini oldini oladi, difteriya

tayoqchalariga, silli mikrobakteriyalarga, stafilokokklarga, streptokokklarga va dizenteriya qo'zg'atuvchilariga bakteritsid ta'sir ko'rsatadi. Sarimsoq fitontsidlarining eng katta faolligi bahorda kuchayadi va kuzga kelib kamayadi [2,3].

Sarimsoq tarkibidagi asosiy vitaminlar - B guruhi vitaminlari.

**B1 - tiamin.** Bu asab va endokrin tizimlarning ishlashiga yordam beradi. Ovqat hazm qilish tizimini normallashtirishda faol ishtirok etadi. Hujayralarni energiya bilan ta'minlab, inson vujudidagi metabolizmni yaxshilaydi, shuningdek, xotira va tafakkurning rivojlanishiga yordam beradi. Ishtahani oshiradi. Qarishni sekinlashtiradi. Tish og'rig'ini yo'qotish uchun ishlatiladi. B1 vitaminining etishmasligi kayfiyatga ta'sir qiladi (u buziladi). Asabiy tiklar paydo bo'ladi.

**B2 - riboflavin.** Shilliq qavatining holatiga, jigar va buyrak faoliyatiga ta'sir qiladi. Davomiy foydalanish bilan u ko'rish keskinligini yaxshilaydi va o'sishga ta'sir qiladi. Immunitet tizimini mustahkamlaydi. Suyaklar, sochlar, tirnoqlarning o'sishiga yordam beradi, shuningdek, organizmga kaltsiyning so'rilishiga yordam beradi. Metabolizm uchun javobgardir.

**B5 - pantotenik kislota.** Antikor ishlab chiqarishga va terining yangilanishiga ta'sir ko'rsatadi. Yallig'lanishni kamaytirishga yordam beradi. Stressga chidamliligini oshiradi. Og'irlikni kamaytiradi. Allergiya, oshqozon osti bezi va jigarni davolashda yordam beradi. Homiladorlik paytida toksikoz bilan kurashish uchun ishlatiladi.

**B6 - piridoksin.** Yog'larni parchalaydi va oqsil almashinuvini normallashtiradi. Soch o'sishi va mustahkamlanishiga yordam beradi. Yurak faoliyatini va miyaga qon aylanishini yaxshilaydi. Ko'ngil aynishni kamaytiradi. Diuretik sifatida harakat qiladi.

**B9 - foliy kislota.** Asab tizimini tinchlantiradi. Qon aylanish va immunitet tizimiga foydali ta'sir ko'rsatadi [3].

Vitamin P askorbin kislota bilan birgalikda qon tomirlari va kapillyarlar devorlarining holatiga ijobiy ta'sir ko'rsatadi va ularni mustahkam qiladi. Bundan tashqari, bu ajoyib antioksidant. Kattalar uchun kunlik norma 40-100 mg ni tashkil qiladi, sarimsoqda uning miqdori 100 gramm mahsulot uchun 1,2 mg ni tashkil qiladi. Vitamin A yoki karotin ko'zlarning salomatligiga va shilliq pardalarning holatiga ijobiy ta'sir ko'rsatadi, bu tabiiy antioksidant.

Vitamin PP - niatsin. Qonda xolesterin darajasini pasaytiradi. Ovqat hazm qilish tizimi va yurak faoliyatiga foydali ta'sir ko'rsatadi.

Vitamin K - filokinon. Oksidlanish -qaytarilish jarayonlarini tartibga soladi, suyaklarning shakllanishi, mustahkamlanishi va qon ivishida ishtirok etadi.

Sarimsoq tarkibidagi minerallar:

*Fosfor.* Buyraklar, asab va yurak -qon tomir tizimlarining ishida ishtirok etadi.

*Selen.* Yallig'lanishga qarshi vosita sifatida harakat qiladi. Yurak va qon oqimining ishida ishtirok etadi. selen - jigarni yaxshi tozalovchi. Soch , tirnoq , terini tiklash vazifalarini mukammal bajaradi. Metall tuzlari tanani zaharlanishiga yo'l qo'ymaydi;

*Yod* qalqonsimon bezni, shuningdek turli moddalar almashinuvini normallashtiradi.

Tanadagi vitaminlar, yog'lar, oqsillar va suv miqdorini nazorat qiladi. Inson o'sishiga yordam beradi. Terining ohangini yaxshilaydi.

*Oltinugurt.* Bu mikroblarni o'ldiradigan bakteritsid moddadir. oltinugurt xavfli mikroorganizmlarga, shu jumladan stafilokokklar, dizenteriya tayoqchalari va boshqalarga qarshi kurashda a'lo darajada. Bundan tashqari, chiqarilganda oltinugurt oltinugurt o'z ichiga olgan boshqa moddalarga kiritiladi, ular saraton rivojlanishiga tabiiy to'siq bo'lib xizmat qiladi

*Sink.* Sink suyak va mushak to'qimalarining shakllanishida ishtirok etadi, miya ishlashi uchun zarur va qishda, tanamiz shamollashga moyil bo'lganda, profilaktik ta'sir ko'rsatadi. U oqsillarni, yog'larni va uglevodlarni parchalaydi.

*Temir.* Temir tanamiz bo'ylab sayohat qiladigan qizil qon hujayralari shakllanishining asosiy bo'g'inidir. U immunitet hujayralarining shakllanishida ishtirok etadi, turli fermentlar tarkibiga kiradi. Inson o'sishiga yordam beradi. Terining holatini yaxshilaydi.

*Mis.* Mis gematopoezda faol ishtirok etadi, biriktiruvchi va suyak to'qimalariga ijobiy ta'sir ko'rsatadi, ovqat hazm qilishni yaxshilaydi va ayol jinsiy gormonlarini ishlab chiqarishda ishtirok etadi. Sil, astma, suyak kasalliklari va asab kasalliklarining oldini olish va davolashda ishlatiladi. Mis. Asab tizimi, miya va metabolizmni yaxshilaydi. Mushaklarni kislorod bilan jihozlashga yordam beradi. Yaralarni davolashni rag'batlantiradi [4].

Xulosa shuki, sarimsoq tarkibida turli xil vitaminlar va mikroelementlarning ko'pligi tufayli bu o'simlik sog'lom ovqatlanish uchun ajralmas mahsulotga aylanadi. Xalq tabobati, xitoy tibbiyoti va zamonaviy tibbiyotda uning tarkibini o'rgangan xolda turli kasalliklarni oldini olish va davolash mumkin.

### **FOYDALANILGAN ADABIYOTLAR**

1. X.X.Холматов, И.А.Қосимов. “Доривор ўсимликлар луғати”, Тошкент, 1992 й. 50-бет
2. И.Р.Асқаров. «Ўзбекистон табобат академияси аъзолари». –Т.: «Фан ва технология», 2019 й., 280 б.
3. X.X.Холматов, Ў.А.Ахмедов “Фармакагнозия”. Тошкент.”ФАН”. 2007й. 384б.
4. Ў.Маматқулова, Х.Исаков, Х.Жамолова. Инсонларнинг турли касалликлардан шифо топишда саримсоқ пиёзни ахамияти. “Халқ табobati” журнали. 2021. №1 (6). 22-24-бетлар.
5. О'.Маматқулова, I.Асқаров, Х.Исақов. Саримсоқпиёзning oziq-ovqat qo'shilmalari tayyorlash va ularni kimyoviy tarkibiga ko'ra sinflash. “Ilmiy xabarnoma” NamDU. 2021. 6-son. 56-61-bet.
6. X.X.Холматов, И.А.Харламов. Шифобахш ўсимликлардан уйда фойдаланиш. –Т.: Ибн Сино номидаги нашриёт, 1992 й., 200 б.

**ФИО автора:** Xolmaxamatova Maftuna Sherzod qizi

Farg`ona shahar 36-o`rta ta'lim maktabi 11-sinf o`quvchisi

**Название публикации:** «KITOB NIMA?-DESALAR»

*Annotatsiya: ushbu maqolamda kitobning inson xayotidagi ahamiyati, kitob insonga eng yaqin do'sat ekanligi yoritilgan.*

**Kalit so'zlar:** kitob, do'st, inson, xayot, javob, dunyo, o'y-fikr.

Ushbu sahifadagi ilk satrlarni "Kitob nima?"degan savol bilan boshladim. Ko'pchilik bu savolga; bilim bulog'i, barchaning do'sti degan yuzaki javoblar berishadi. Ammo bu safar men aniq, sodda, yoshlar tilida chuqurlashib ketmagan, sayozlashib yuborilmagan so'zlar bilan gapni qisqasi, qisqagina javob berdim. Sababi kitob nimaligini tushunmay uni ardoqlash biroz mantiqqa to'g'ri kelmaydi, kitobni sevmagan odam albatta ta'lim so'zini anglab yetishi biroz mushkul. Shu sababli e'tiborimizni ushbu javobga qaratamiz. Kitobni bir o'qishingiz bilan dunyodagi barcha sir-sinoatlarni tushunib yetmassiz balki, lekin uning bizga o'rgatadigon eng to'g'ri yo'li bor u ham bo'lsa to'g'ri so'zlikdir. U insonni ba'zan xayolot dengizining tubiga sho'ng'itib ketar, ammo insonning tafakkur gulshanidagi keraksiz o'y- fikrlarni jamlaydi-da, bir chekkaga uloqtiradi, sizni hali hech kim uddalay olmagan buyuk maqsadlar sari yetaklaydi, kimsasiz so'qmoqda ketayotganday bo'lasiz, lekin u yerdagi birinchi qadam izlari sizniki bo'lishini yo'lni tamomlayotganingizdagina qanday mashshaqatli vazifani mana shu sodiq do'stingiz tufayli bajarganingizni anglab yetasiz. Ba'zan hammaning ham o'z oldiga qo'ygan ishlari amalga oshmaydi, lekin kutilmagan joydan yana bir eshik ochiladi. Hayotda doim tanlash imkoniyati beriladi egri yo'ldan yurmaslikni, yurgan yo'lingizda qoqilmaslikni, sodiq do'st topishni istasangiz- hech ikkilanmay kitobni tanlang. Kitob o'qigan odamning ma'naviy olami tiniqlashadi, uni o'qib quvonasiz va bu qilgan ishingiz bilan g'ururlanishingiz mumkin, demak bizning amallarimizda uning ifodasi anchagina katta. Koinotning cheksizligi, olamning barqarorligi, o'tmishning ayovsizligi, odamzotning kashfiyotlarini tarixga muhrlaydigan oltin zarvaraqlar jamlanmasi bu aynan kitobdir.

Taniqli adabiyotshunos O'zbekiston qahramoni Ozod Sharafiddinov farzandlarinig tarbiyasidan nolib maslahat so'rab kelgan kishiga: "Farzandlaringizning qo'liga kitob tutqazing. Kitob ularga hayotni, turmushning qiyinchilklariga dosh berishni, sabrni va qanoatni" o'rgatadi degan ekanlar. Darhaqiqat, inson ma'naviyatini oshiradigan, so'z boyligini to'ldirib boradigan eng muhimi to'g'ri yo'lni ko'rsatadigan eng yaqin do'st bu kitobdir.

Kitoblari yo'q xonadon – xuddi ruhsiz tanaga o'xshaydi. Xalqimizning ajoyib udumlari, an'analari behisob. Ammo ular orasida bir an'ana borki, u haqda har qancha so'zlasang shunchalar oz. Sababi, eng yaqin do'st, eng zarur hamroh bo'lgan kitob, insoniyat kashf etgan ixtirolarning eng buyugi va eng qadrlisi, zamonlar o'tsa-da, o'z o'rnini hech nimaga bo'shatib bermagan mo'jizadir. Donolar kitob, kitobxonlik haqida fikr bildirar ekan, adabiyotlar bilan oshno qalbga hech qachon yomonlik in qurmasligini ta'kidlashadi. Bugun bolasining kitob o'qimasligidan, televizor-u telefondan bo'shamasligidan noliyotgan ota-onalarning o'zlari kitob o'qirmikan, bolalariga har kuni bo'lmasa-da, oyiga, yiliga bir marta kitob sovg'a qilarmikan? Xalqda "Qush uyasida ko'rganini qiladi", degan gap bor. Demak, ota-ona kitobxon bo'lsa, bola ham ulardan o'rnak oladi. Har bir ota-ona farzandining kelajagiga mas'ul ekan, uni moddiy jihatdan to'la ta'minlash bilan birga, ma'naviy olamini boyitadigan, aqlini peshlaydigan, dunyoqarashini kengaytiradigan jihatlarga ham e'tibor qaratishlari lozim. Agar uyda ota-onaning o'zi kitobxon, kitob o'qishni sevuvchi, uyga kitob ko'tarib keluvchi bo'lsa, bu odat bolada ham asta-sekin shakllana boradi. Insonning eng sof va pokiza tuyg'ulari, ilk hayotiy tushuncha va tasavvurlari birinchi galda oila bag'rida shakllanadi. Bolaning xarakterini, tabiati va dunyoqarashini belgilaydigan ma'naviy mezon va qarashlar — yaxshilik va ezgulik, oliyjanoblik va mehr-oqibat, or-nomus va andisha kabi tushunchalarning poydevori oila sharoitida qaror topishi tabiiydir. Demak, kitobxonlikni shakllantirish, bolalar ma'naviyatini yuksaltirishga qaratilgan har qanday ezgu ish oiladan boshlanmog'i zarur. Oilada kitobsevarlikni yaxshi an'anaga aylantirish uchun nimalar qilish kerak? — Oylik maosh olinganda xarajatlar uchun pul taqsimlanadi. Oziq-ovqat, kiyim-kechak uchun sarflanadigan pullar doimo reja asosida ishlatiladi. Oilada bolalarning kitobga bo'lgan qiziqishini



shakllantirish, uni rivojlantirish uchun ota-ona bolalarni kitob do'koniga olib borishi va bola o'yinchoq yoki kiyim tanlagandek, o'zi kitob tanlashi kerak.

Ammo bugungi kunda axborot texnologiyalari jadal rivojlanib borayotgan bir davrda, voyaga etmaganlarning kitob mutolaasiga e'tibori sustlashib borayotgani kunning dolzarb muammosiga aylanmoqda. Bugunda telekanallar ko'paygan, internet va mobil aloqa axborotining asosiy manbai bo'lib qolgani ham fikrimizning bir dalilidir. Bunday axborot vositalarining asosiy foydalanuvchilari ham biz Vatanimiz kelajagini ishonib topshiradigan yoshlarimizdir. Ammo bir savol kishiga tinchlik bermaydi. Kompyuter o'yinlaridan bo'shamaydigan yoxud televizor oldidan jilmaydigan, ko'cha-ko'yda qulog'idan radioplearning simi tushmaydigan, o'zini "zamoniy" deb hisoblab, "ommaviy madaniyat" ta'siriga tushayotganlar bilan mamlakatning kelajagini yaratib bo'larmikin? Bir alloma aytganidek, "Qaysi oiladagi kitob o'qilmasa– u ma'nan to'laqonli oila bo'la olmaydi". Yoshlarimizning kitobga qiziqishlarini yo'qligiga, har xil g'arb an'anasini o'zlashtirib olishlariga birinchi navbatda oila, ota-onaning kitobga qiziqmasligi yoxud bozordan har xil qimmatbaho buyumlar o'rniga farzandi uchun bittagina ma'noli kitob ko'tarib kelmasligi sabab bo'layotgandir.

Kitob nafaqat ziyo maskanlarini yorituvchi nur, balki insonlarni kamolot sari etaklovchi muhim ma'naviy xazina hamdir. Kitob insonga ma'naviy ozuqa beribgina qolmay, uning tafakkurini teranlashtirib, sog'lom mulohaza yuritishga o'rgatadi, kelajakka aniq maqsadlar bilan odimlashga mustahkam pilla poya vazifasini bajaradi. Zero, "Kitoblarjonsiz, ammo sodiq do'stlardir".

Har qanday ma'naviy, ruhiy sog'lom ota-ona o'z farzandlarini texnik vositalarga emas, balki hayot darsligi, barcha bilimlar asosi, dunyo voqea-hodisalari va el-u elatlar hayotidan hikoya qiluvchi birdan-bir manba bo'lmish kitob bilan do'stlashtiradi.

Bola qalbi – saxiy tuproq. Unga tushgan har qanday urug', albatta, unib chiqib, meva beradi. Bugun kelajagimiz bo'lgan yosh avlodni ma'nan etuk etib tarbiyalashda asosiy omillardan biri – bu ularni badiiy kitob mutolaa qilishga qiziqtirishdir. Bu borada maktablarda juda ko'p sa'y-harakatlar qilinib kelinmoqda. Ta'lim muassasalarida joriy yilning 19 mart kuni O'zbekiston Respublikasi Prezidenti Sh.M.Mirziyoev raisligida o'tkazilgan videoselektor yig'ilishidagi to'rtinchi tashabbus-"Aholi ayniqsa yoshlarning

ma'naviyatini yuksaltirish ular o'rtasida kitobxonlikni keng targ'ib qilish bo'yicha tizimli ishlarni tashkil etish" deb belgilanishi yuzasidan o'quvchi-yoshlar kitobxonlikka jalb etildi. O'quvchilar va ularning ota-onalarini ham jalb etgan holda, "Sening sevimli kitobing" mavzu doirasida ko'rgazma tashkil qilinadi, "Mening sevimli kitobim", "Kitobxonlar bayrami", "Kitobxon oila", "Bobom, buvim, men vaota-onam – kitobxon oilamiz", "Eng yaxshi kitobxon", "Mening birinchi kitobim", "Kitoblar-yaxshilikka etaklar", "Kitob-eng yaxshi sovg'a", "Kitobdan yaxshi do'st bo'lmas" kabi mavzularda insholar, ma'naviy-ma'rifiy tadbirlar, ko'rik-tanlovlari o'tkazilib boriladi. Kitob mutolasiga voyaga etmaganlar o'rtasida huquqbuzarlik va jinoyatchilikning oldini olish kitob o'qishga e'tiborini kuchaytirish maqsadida kitoblar targ'iboti, kitob reklamasini kuchaytirilmoqda.

Kitob o'qigan boladan hech qachon yomonlik. Darhaqiqat, kitob–beminnat do'st. U nafaqat yoshlarimizning bo'sh vaqtiga mazmun bag'ishlaydi, balki o'quvchilar o'rtasida jinoyatchilik va huquqbuzarlikning oldini olishda ham muhim vositalaridan biri bo'lib hisoblanadi.

Adabiyotlar:

1. Mirziyoyev Sh. Oliy Majlisga Murojaat // “Xalq so’zi”, 2020 yil 25 yanvar
2. W.w.w.pedagog.uz
3. W.w.w.ziyo.net.uz

**ФИО автора:** Xolmaxamatova Maftuna Sherzod qizi

Farg`ona shahar 36-o`rta ta'lim maktabi 11-sinf o`quvchisi

**Название публикации:** «JAJJI SAN`ATKORNING HAYOTIDAGI RANGORANG KECHINMALARI»

***Annotatsiya:** ushbu maqolada san`at borasidagi qarashlarim, suratkashlikning qiyinchiliklari-yu, uning ijobiy taraflari yoritilgan.*

***Kalit so`zlar:** ijodkor, san`atkor, musavvir, surat, fikr, orzu, armon.*

"Ta`lim" so`zini urama burama qilib, oldi- qochdi gaplar bilan yozdi-yu qutildi dep o`ylamang ``Men suratlarimni san`at asari bo`lishi uchun chizmayman, chunki haqiqiy san`at asarlari bu mening suratlarimku``-deydi kaminayu kamtarim. Bu shunchaki balandparvoz yoxud jarangdor so`zlar emas, bu mening sizlar eshitayotgan sardorning o`z olamidagi shioridir. Kamina san`atkor balki huquqshunos qilgan ishni bajara olmas, yoki chugal masalalarni yechish uchun asosli formula yaratishga qurbi yetmas, tilshunoslar kabi dunyo tillarini bilmas, kitobxonlar kabi so`zlarni chertib-chertib tanlab bayon qilolmas, chegarada turib sarhadlarimizni qo`riqlayolmas, ammo shuni aytish joizki, musavvir so`zsiz insonni o`ziga og`diradi, chugal masalalar o`rniga jumboqli fikrlarni sizga hadya etadi. Musavvir xato qilishdan qo`rqmaydi, chunki u xatolari ortidan qoyil qolarli darajadagi natijalar kelishini biladi. San`atkor bilimiga tayanadi, chunki u chegaralanishni yomon ko`radi, to`g`ri ular xayolchan bo`ladi ammo uning bir yutug`i bor u ham bo`lsa ularning ikkita olami bo`ladi. Insonlar barchamiz yashab turgan olam bilan chegaralanib qolishgani sababi ular aynan shu olamda yashash uchun harakat qilishadi shu olamda yaratilgan qoidalarga ko`nishga majbur ... Ammo san`atkorlarda unday emas, ular o`zlari uchun yana bir olam yaratishgan va o`zlari istaganday qonun qoidalar yaratishgan bundan faqatgina o`zlari xabardor, quvonarlisi shuki, bu yerda u tayziqqa uchramaydi, o`z ma`naviy tomonidan rivojlanaveradi. Chunki, rassomlarning fikri teran, tasavvuri keng, boy va albatta o`zgacha. Albert Eynshteyn aytadi:-"Tasavvur bilimdan kuchli, bilimda chegara bor, tassavurda esa yo`q, ammo bilim tasavvuringizni kengaytiradi". Xuddi shunday musavvir ham ikkita olamni jamlaydi-da, ikkilanib turgan insonni ham o`ziga so`zsiz

jalb qila oladi. U bunyod etadi, u ijod ortidan quvmaydi sababi unda san`at mahsuli ko`ngildagidek tugallanmasligi mumkin u kutadi, tushkunlikka tushmaydi, vaholanki ijod uning etagini qo`yib yubormaydi. Men tanilish uchun ijod etmayman, men ijodim ortidan tanilaman.

Kelajak yoshlarni komil, sog`lom, teran fikrli, dunyo qarashi keng, Vatanga, halqimizga foydasi tegadigan barkamol insonlar bo`lib yetishishida tasviriy san`at va amaliy san`at fanining ham o`z o`rni bor. Insoniyat azaldan go`zallikka intilib yashaydi. Go`zallik har qanday yaxshilik sari olib boradi. Tasviriy san`at va amaliy san`at inson aql idrokining kengaytrib uning tevarak atrof munosabatini o`stiradi. U iqtidorli va estedotli yoshlarni shakillanuvi uchun keng imkonyatlar ochib beradi. Shu kabi kishi qalbida go`zallik hislarini, ezgulikni, tabiatga, Vatanga bo`lgan muhabbatni oshiradi. Tarixiga, milliy urf odatlariga bo`lgan qiziqishni oshiradi va uni ulug`laydi. Shuningdek yoshlarni sabr toqatli, chidamli bo`lishlarida ularda mehnat qilish ko`nikmalarini shakllanishida ham yordam beradi.

Shunday ekan tasviriy san`atda asarlarini kuzatar ekansiz beixtiyor ko`z odingizga jonajon o`lkamiz tabiat ko`rinishini ijod qilgan ajoyib mo`yqalam ustalari ishi bilan g`ururlanamiz, haykaltaroshlar, me`morlarning yaratgan asarlari ko`z o`ngimizda gavdalanadi. Bunyod etilgan quruluşlar el ravnaqidir. Yoshlarni estetik dunyo qarashini shakllanishida, mahorat bilan yaratilgan tasviriy san`at asarlarining o`rni nihoyatda kattadir. Rassomlar asarlarini kuzatish bilan birgalikda, badiiy tahlil qilishning ham ahamiyati beqiyos.

Ma'lumki, miniatyura rasmlardagi o'ziga xos go'zallik va insonparvarlik g'oyalari yoshlarni ezgulikka undash, ularning badiiy - estetik dunyo qarashlarini boyitish manbaidir. Chunki mo'jaz tasvirlarda chinakkam xalqchilik g'oyalari, qadimiylik hamda mahalliylik ko'rinishlari o'z aksini to'liq topgan. Xususan, o'zbek rassomlari yaratgan miniatyura asarlarida qaynoq hayot, turli lavhalar, doimiy, harakatdagi mavjudotlarning tasvirini ifoda etuvchi kompozitsiyalar, hamda uzoq o'tmishning, asl mohiyati, o'ziga xos aniq yaratilgan shakllarda yorqin va sof ranglar, uyg'unligi bilan juda nozik, nafis tekis va ravon chiziqlarda qunt va yuksak mahorat

bilan ochib berilgan, bu uning ijobiy ta'sirchanlikka ega ekanligini ko'rsatadi. Ayniqsa, musavvirlarning tasvirlarni o'ziga yorqin bo'yoqlar va naqshin bezaklari bilan, takrorlanmas, obrazli badiiy tili, tarixiyliigi jihatdan yoshlarning estetik tasavvurlariga, badiiy tafakkuriga va yangicha dunyoqarashini shakllanishini, rivojlanishiga asos bo'lib xizmat qiladi va uning asosiy manbayi bo'lib hisoblanadi. San'at juda qadim zamonlarda, mehnat jarayonining taraqqiyoti natijasida paydo bo'ldi, Mehnat jarayonida inson tafakkuri kamol topdi, go'zallik xissi ortdi, voqelikdagi go'zallik qulaylik va foydalilik tushunchalari kengaydi. Sinfy jamiyat vujudga kelishi bilan esa ijtimoiy taraqqiyotda katta o'zgarishlar sodir bo'ldi aqliy mehnat jismoniy mehnatdan ajralib chiqa boshladi, Bu esa fan va san'at rivojida muhim ahamiyat kasb etdi. Professional san'at va san'atkorlar shu davrda paydo bo'ldi. San'at esa o'zining o'ziga xos xususiyatini, sinfiyligini namoyon etib, hukmron sinfnining ideologiyasini targ'ib etuvchi kuchli g'oyaviy qurolga aylandi. Lekin shunga qaramay, omma orasidan yetishib chiqqan iste'dodli ijodkorlar mehnatkash xalq ommasining orzu-istaklarini, ularning go'zallik va xudbinlik oliyjanoblik va insonparvarlik haqidagi tushunchalarini ifoda etuvchi asarlar yaratdilar. Xalqning turmushi, xulq va odatlari, yutuq va mag'lubiyatlari ularning asarlarida o'z ifodasini topdi. Xar bir davrda mavjud bo'lgan ana shunday san'at hayot go'zalliklarini tasvirlab, odamlarda yuksak xislat va fazilatlarini kamol toptirdi, ularni tenglik ozodlik birodarlik yorqin kelajakka intilishga da'vat etdi. Haqiqatdan ham insoniyat yaratib qoldirgan madaniy qadriyatlar oddiy boyliklar bo'lib qolmay, balki o'zida inson aql-zakovati, hayot to'g'risidagi fikruylarini aks ettiruvchi ko'zgu hamdir, Jaxon san'ati tarixini o'rgatish, uning taraqqiyot qonunlarini tushunish, nodir yodgorliklar bilan tanishish, o'tmish odamlarning xis-to'yg'u, hayotiy tajribalarini o'rganish g'oyaviy-estetik qarashlarning shakllanishini bilish demakdir. Bu so'zsiz, kishilarda hayotiy tajribalarning boyishiga, hayotga yanada keng va atroflicha yondoshishga yordam beradi.

Adabiyotlar:

1. Abdullaev N.U. «San'at tarixi» Tom-1 T., «O'qituvchi» 1986 y
2. «Vseobhaya istoriya isskustv» Tom-2 M., «Isskustvo» 1958
3. O'zbekiston entsiklopediyasi. Tom-7, Toshkent 1976

**ФИО автора:** Xolmaxamatova Maftuna Sherzod qizi

Farg`ona shahar 36-o`rta ta'lim maktabi 11-sinf o`quvchisi

**Название публикации:** «BIZDAN BUYUK ISHLAR KUTILMOQDA ...»

*Annotatsiya:* ushbu maqolada har bir yosh avlodning Vataniga bo`lgan muhabbati, unga sodiq farzand bo`lish kerakligi, yurt oldida burchlari aks etgan.

*Kalit so`zlar:* inson, Vatan, avlod, kelajak, yoshlar, maqsad, vazifa.

Har bir insonning o`z oldiga qo`ygan maqsadi bo`lgani kabi kelajakda meni nima ku tayotganini biroz o`yladim, ularni bir qilib jamladim- da, barchasini angladim, vatanga sadoqat va ezgu fazilatlar bularning barchasini zamirida birdamlik turgani nihoyasi buyuk ishlar bilan tugallanishiga ko`zim yetdi. Vaholanki, so`z boshi bizdan talab qilinayotgan, eshitganda yurakka bir urib qo`yadigan gaplar bilan boshlandi. Har qanday vazifalar yuklanganini ko`pincha aynan shu holatga tushganidagina anglab yetar ekan. Yoshlar ittifoqiga ilk kelgan kezlarim hech narsadan xabari yo`q, aniq maqsadga ega bo`lmagan kichik bir qizaloq edim. Bu yerga kelib ko`p vaqtimni besamar sarflaganimni, amalga oshirilgan ishlarga hasad qilguncha, ommaga ta`tbiq etilmagan kashfiyotlar yaratadigan raqobatbardosh, komil inson bo`lishga harakat qilishni tu shunib yetdim. Bunday fikr, shijoat va qat`iyatni maktab ostonasida maktabim rahbarimening otamday bo`lib qolgan, katta hayot va kichik sinfimdagi muallim, ustozimdan olganim rost.

Men " Vatan " so`zining sharhini esa aynan shu yerda o`rgandim va buni barcha bilan bo`lishmoqchiman. Haqiqiy baxtni izlamang, erishishga ishtiyoq ila kirishmang, siz zamon bilan hamnafas bo`ling, taraqqiyot sari intiling, kichik- kichik muammolarga bosh qotirmang katta- kattalarini kichik masalalarday hal qiling. Sizni "Ona Vatan" kutmoqda. Izlanishning so`nggi manzili kelgusidagi g`alaba, bizning vazifamiz intilishdan tolmaslik, porloq hayot uchun o`z hissamizni qo`shishdir. O`zbek xalqining o`tda yonmas, suvda cho`kmas oqilona tajribalari buyuk kelajagimizdagi ulkan muvaffaqiyatlarimizning kalitidir. Vatan-bu sizning, bizning, barchamizning onamiz bo`lishdek yuksak vazifani zimmasiga olgan zamin, kulgularimiz jaranglasa butun dunyoga jar solgan go`sha, bir tomchi ko`z yoshimiz to`kilsa g`animga sezdirmay,

butun olamni titratgan diyor, bolalarini quchoq ochib bag`riga sig`dirgan borliq, qanot qoqib yuksak marralarni qozonishimizni kuzata turib bizga ishonch bildirgan musaffo osmon. Bardavom harakatimizni bundanda kuchliroq ishtiyoq ila o`chmas, sodiq qadamlar bilan el-yurt uchun tinim bilmay harakat qilishimizni poylab yurgan tutqich bermas vaqt.

Haqiqatan ham, ona vatanimiz O`zbekiston doimo biz bilan, jo`sh uradi tafti tomirlar ichra. Hech eshitganmisiz, vatani tashlab ketgan odamni? Yo`q, also bunday bo`lmagan, o`zini tamom ila bizlarga bergan onamiz kabi fidoyidir u va ikkisining ham unitib bo`lmas o`z o`rni bordir yuragimizda. Zero, shuning uchun “Ona vatan” deganimiz shubhasiz to`g`ri, albatta. Ona vatan tuyg`usi bu – shu aziz yurtga chin farzand bo`la olish, unga pokiza muhabbat hamda yuksak ehtirom ila qarash demakdir. Ana shu tuyg`u kabi chin insoniy hislarga ega bo`lgan odam o`z vatanini sevmaslighi, vatanidan yiroqda bo`lganida uni qo`msamasligi mumkin emas.

Men vatanimdan minnatdorman. Quyosh sevgan yurt farzandi ekanimdan behad baxtiyorman. Vatanim menga nima berdi?

- Baxt berdi. Har kuni iqbol ulashdi. Bag`rida insoniylikni tuyib ulg`aydim. Vatan menga o`zimni-o`zligimni tanitdi, kimligimni angladim. Vatan tuyg`usi, vatan muhabbati tomirlarim uzra jo`sh ura boshladi. Vatan qo`llarimga qalam tutdi. Uning madhini bita boshladim. Vatan menga insonlikni, odam bo`lib yashashni o`rgatdi. Shu yurtda buyuk bobolarimni tanidim.

Bugun O`zbekiston – yoshlar mamlakati! Har bir farzandining orzu-istaklari uchun qanot bermoqda. Ammo bu dorulomon kunlarga erishguncha yurtimiz boshiga qanchadan qancha musibatlar tushmagan deysiz. O`zbek xalqi qanchalar og`ir kechmishlarni boshidan kechirsa-da, doim erk istadi, ozodlikka intildi, yaxshi kunlarni orzuladi va erishdi. Ma`rifatparvar adib vatandoshimiz Abdurauf Fitrat o`z kitobida vatanining qayg`usi va taqdiri haqida shunday yozadi:

“Ey ulug` Turon... Sen mening vatanimsan...

Yurtim, Turonim, sendan ayrilmoq – mening o`limim. Sening uchun o`lmoq – mening tirikligimdir. Panohim, sajdagohim, umidim! Yotlaring seni shu kuygami soldilar? Zolimlar seni kimsasizmi ko`rdilar? Yo`q, sen kimsasiz emassan. Mana, men

chin ko'nglum bilan sening yo'lingda o'lurg'a rozi... Men sening uchun yasharman, sening uchun o'lurman. Ey turklikning muqaddas o'chog'i! O'lim – sening o'limingni istaganlarga, nafrat – seni ko'mgani kelganlarga!”.

Chin ma`rifatparvar adib Abdurauf Fitrat qalbidagi bu chin vatanparvarlik hissi va vatanga bo'lgan ta`masiz muhabbat unga – ona suti, ona allasi, ona bag'ri va ona mehr-muhabbati bilan singigan bo'lsa ajab emas. Fitrat she'rlarini mutolaa qilar ekanman, “Vatanni qanday sevadilar?”, degan savolga beixtiyor javob topaman. Bu muqaddas zaminda yana ko'plab buyuk daholar o'tganki, ularning asarlarini o'qish-o'rganish vatanni yanada qadrlash va asrab-avaylashga chorlaydi.

Xalqda bir maqol bor: “Badqavm bo'lsang, bo'l, Beqavm bo'lma.” Ya`ni yomon qavmdan bo'lsang ham, undan ayrilma. Chunki sen undansan, o'sha qavm ahlidirsan. Zotan, sahroda o'rmalab yurgan jonivorlar ham tug'ilishidanoq o'z makonlarini biladilar, havoda uchuvchi qushlar ham, dengiz va daryodagi baliqlar ham o'z oshyonlarini taniydilar, his qiladilar. Hatto bolari ham o'z uyasini muhofaza qiladi. Shuningdek, odamlar ham qayerda tug'ilib, parvarish topsalar – o'sha yerga cheksiz mehr-u muhabbat qo'yadilar. Va inson qalbidagi eng buyuk jasorat ham ana shu muhabbat tufayli yuzaga keladi. Inson o'zini vatanga qanchalar yaqin his etsa, uni shu qadar jonli vujud kabi aniqroq va sevimliroq tasavvur qiladi. Har kimning qalbida o'z vatanining, xalqining jajji qiyofasi yashaydi. Eng muhimi, bu – vatanga muhabbat tuyg'usi! Binobarin, shu muhabbat barcha mushkulotlarni oson hal qilishda kuch-quvvat beradi, jasoratga undaydi. Aks holda, vatansiz insonga baxt yo'qdir. Vatanlilikning o'zi baxtdir. Ayniqsa, “O'zbekiston – mening vatanim!”, degan har kishi naqadar saodatmand ekanini unitmasin. Hazrat Alisher Navoiy bejiz bunday yozmagan:

“Vatan tarkini bir nafas aylama,  
Yana ranji g'urbat havas aylama...”

Zero, vatani borning baxti bor. Bu hikmat donishmand o'zbek xalqidan necha asrlar osha bizlargacha yetib kelgan qalb va tafakkur hosilasidir.

“Mana, men – Yoshlikman!

Hech olmasman tin.



Vatan, bir koringga kelar yaragim...  
Menga bor dardingni aytishing mumkin,  
Bugun jussamdan ham katta yuragim.  
Bola edim yetaklab yurguvchi otam  
Kaftida avaylab, suyib o'stirdi.  
Yiqilsam, qo'limdan tutguvchi – vatan  
Suyanchig'im bo'lib suyab o'stirdi.  
Bunda shamollar ham mayin yeladi,  
Qaydan topgum bunday oftobistonni?  
-Endi menga suyan, degim keladi,  
Shart bag'rimga bosib O'zbekistonni!"

Biz "Vatan" uchun nima qila olamiz?. Barchamiz ulug`vor kelajagimiz yo`lida qo`lni qo`lga berib birdamlikda, yuksak bildirilgan ma`suliyatli vazifani ado etsak, bizdan keyin ham ushbu harakat shiddatli oqimda davom etadi. Unutmang! Yurtga sodiq farzandlar bizdan oldin ham, hozir ham bor va kelgusida O`zbekiston bizdan barchaga ibrat bo`lib ona xalqimizning ertasini ko`zlab ish tutadigan elparvar yoshlarni kutmoqda.

Adabiyotlar:

1. O'zbekiston Respublikasi Prezidentining 2017 yil 7 fevraldagi "2017-2021 yillarda O'zbekiston Respublikasini rivojlantirishning beshta ustuvor yo'nalishi bo'yicha Harakatlar strategiyasi to'g'risidagi" PF-4947-son Farmoni // O'zbekiston Respublikasi qonun hujjatlari to'plami, 2017 yil, 6-son.
2. Mirziyoyev Sh. Oliy Majlisga Murojaat // "Xalq so'zi", 2020 yil 25 yanvar
3. Yaxshilikov J. Ya., Muhammadiyev N. E. Milliy g'oya – taraqqiyot strategiyasi, "Fan", 2017

**ФИО автора:** Mukimova Laylo Shirinboyevna

Navoiy viloyati Karmana tumani 31-sonli maktabning boshlang'ich sinf o'qituvchisi

**Название публикации:** «BOSHLANG'ICH SINFLARDA CHIROYLI YOZUV MALAKALARINI SINGDIRISH USLULLARI»

### ***Annotatsiya***

*Maqolada chiroyli yozuv malakalarini rivojlantirish, yozuv texnikasi, yozuv qurollaridan to'g'ri foydalanish, grafik malakadan to'g'ri foydalanish va qo'llash ta'lim sifati samaradorligini ta'minlashning asosiy omillaridan biri, yuksak natijalarga erishishning muhim jihatlari haqida va interfaol o'qitishning usullari haqida hamda psixik jarayonlar, ongning shakllanishi haqida ma'lumotlar berilgan.*

***Kalit so'zlar:*** yozuv texnikasi, pedagogik texnologiya, psixik jarayon, idrok etish, chiroyli yozuv.

Biz bilamizki, o'quvchilarda chiroyli yozuv malakalarini hosil qilish uchun, birinchi navbatda, diqqat, sezgi, idrok etish, xotira kabi psixofiziologik funksiyalar yaxshi ishlamayotganiga guvoh bo'lamiz. Bazi bir o'quvchilarda yaqqol namoyon bo'ladi. Shunday ekan biz pedagoglar eng avvalo o'quvchiga bilimni o'zlashtirish uchun o'quv materiallarini idrok etishni o'rgatishimiz talab qilinadi.

Idrok etilishi lozim bo'lgan materialni tartibga solish, o'rganiladigan manba yoki uning tasvirini yaqqol ko'rsatish, bayonning ravshan va izchil bo'lishi, sinf doskasiga hamma o'quvchi ko'ra oladigan qilib chiroyli yozish idrok etishning muvaffaqiyatli chiqishini ta'minlaydigan dalillardir.

Bola maktabga qadam qo'ymasdan oldinroq qo'lga qalam olib turli shakllarni chiza boshlaydi, ammo bu chiziqalar chiroyli yozuv talablariga to'g'ri kelmasa-da, ulardagi ayrim malakalarning (ruchka, qalam ushlar) shakllanishiga yordam beradi.

Kichik yoshdagi bolalarning barmoq muskullari yaxshi rivojlanmaganligi uchun ularga surunkali yozdirib, mashq qildirish yozuvning sifatiga salbiy ta'sir etadi. Inson tashqi olamdagi predmet va xodisalarni idrok etadi, shuningdek, o'z tanasidagi organlarning harakatini va ularning xolatini anglaydi. Idrok-tashqi nerv sistemasiga

ta'sir etishi va tana harakatlarining ta'siri tufayli hosil bo`ladi. Inson ko`z, quloq apparatlari, teri sezgisi, muskul va ichki organik sezgilar yordamida rangni, muzika ohangini, og`irlikni, o`z harakat muvozanatini sezadi. Predmetlarning sezgi organlariga ta'siri natijasida miya po`stlog`ida yangi nerv bog`lanishlari tarzida iz paydo bo`ladi. Ana shu nerv bog`lanishlari idrok va sezgining fiziologik asosidir. Bu bog`lanishlar miyada mustahkamlanadi va saqlanib qoladi. Bu hol bizga idrok etgan va sezgan narsalarimizni xotiraga tushirishga imkon beradi.

Yozuv jarayoni turli yozuv qurollari (ruchka, qalam, bo`r) orqali amalga oshiriladi va qaysi yozuv qurolidan foydalanishga qarab qo`l harakatlari shunga moslashtiriladi. Chiroyli yozuvga o`rgatishda birinchi navbatda quyidagi malakalarni singdirib borish talab etiladi:

1. Yozuv qurollaridan to`g`ri foydalanish
2. Parta ustida daftarni to`g`ri qo`yish
3. Yozayotganda gavnani to`g`ri tutish va tirsaklarni to`g`ri harakat qildirish
4. O`z xatini berilgan namuna bilan taqqoslashga o`rgatish.
5. Tovushni bosma harfga, bosma harflarni esa yozma shaklga aylantirishga o`rgatish.
6. Harflar shaklini idrok etishga (yozuvni qayerdan boshlash, qayerda tugatish, o`ngga, chapga, burilish, bog`lash va h. k)o`rgatish.
7. Harflarni bir-biriga bog`lab yozishga o`rgatish.
8. Harflarni bir xil balandlikda va kenglikda tekis yozishga o`rgatish.
9. Daftar chizig`idagi qatorlarni to`g`ri to`ldirish sarlavha, oy va kunlarni to`g`ri yozish.
10. Harflarning 65 daraja qiyaligini to`g`ri saqlash.

Demak, boshlang`ich sinf o`quvchilarini chiroyli yozuvga o`rgatishdan oldin quyidagi malakalarni berish lozim. Yozuv texnikasi, ya'ni yozuvning turli usul va priyomlaridan foydalanish. Harflarning shaklini to`g`ri ifodalash, ya'ni grafik malakalarni egallash.

Yozuv vaqtida harflarning shakli bilan bir qatorda uning qanday tovush bildirishini ham bilish, ya'ni imloga oid malakalarni egallash.

Yuqorida ko'rsatib o'tilgan har bir qoidani maqsad qilib qo'yadi. Masalan, yozuv texnikasi-yozuv qurollaridan to'g'ri foydalanish, yozayotganda partada to'g'ri o'tirish, qo'lga to'g'ri tutish, umuman, gigienik qoidalarga amal qilishni talab qiladi. Grafik malakalar esa harflarning shaklini to'g'ri ifodalashni, ularning orasidagi masofani bir xil bo'lishini qiyalikni to'g'ri saqlashni talab etadi. Imloga oid malakalarda esa qaysi harf qanday tovush bildirishini va ularning o'z o'rnida turishini talab etadi.

Yozuv malakalari 6-9 yoshli bolalar uchun o'qituvchi tomonidan bevosita kuzatib borishni talab etadigan qiyin jarayondir. Xuddi shu davrda o'quvchilar tomonidan bajarilgan mashqlar kelgusi uchun muhim ahamiyatga egadir. O'quvchi o'zining dastlabki yozgan harf va elementlaridan ruhlanadi, o'ziga bo'lgan ishonch ortadi va qiyinroq harflarni yozishga qo'rqmaydi. Shuning uchun ham o'quvchilarda dastlabki yozuv malakalarini hosil qilishda ularning irodasini mustahkamlashga e'tibor berish lozim. Bunda o'qituvchining bolalar bemalol bajara oladigan topshiriqlar tanlashi katta rol o'ynaydi. Bu davrda bolalardagi psixologik xususiyatlarni ham tarbiyalash hamda ularning fiziologik o'sishlarini hisobga olish biz boshlang'ich sinf o'qituvchilarining muhim vazifamizdir. Chiroyli yozuv qoidalarini yaxshi bilish yozuv malakasining shakllanishiga yordam beradi.

Masalan, 1-sinfda dastlab to'g'ri o'tirish, ruchkani to'g'ri ushlab, daftarni to'g'ri holatda qo'yish kabi talablar asosida so'zlarda harflarning balandligini va qiyaligini bir xilda saqlash, so'zlarda harf unsurlari va ularning oralig'ini bir xil uzoqlikda chamalab yozish qoidalari kelib chiqadi.

2-sinfdan boshlab chiroyli yozuv malakasiga o'rgatishda yozuv texnikasiga oid bo'lgan kichik va bosh harflarni bir xil balandlikda chamalab yozish, 4-5 harfdan iborat so'zlarni qo'l harakatini uzmasdan bog'lab yozish, tez va toza yozish kabi qoidalar talab etiladi. Chiroyli yozuv deganda biz toza va aniq chiziqlar bo'yicha, husnixat namunalarida ko'rsatilganidek yozilgan yozuvni tushunamiz.

3-sinfdan boshlab esa bu qoidalarga yana qo`shimcha tez va toza yozish qoidalari kiritiladi. Harflarning qiyaligini to`g`ri saqlash. Bolalarning yozuvlari har xil qiyalikda bo`lishi mumkin. Agar harflarning asosiy elementlari daftar chizig`iga nisbatan tik holatda qo`yilsa, yozuvning holati ham tik bo`ladi. Harf elementlari o`ng tomonga qiya bo`lib, o`tmas burchak hosil qilishi mumkin. O`quvchilarni o`ng tomonga qiya qilib yozishga odatlantirish lozim. Shuningdek, yozuvning to`g`ri bo`lishi uchun daftarning qiya holatiga ham e`tibor berish lozimligi tushuntiriladi va ko`rsatiladi. Daftarning parta ustida noto`g`ri turishi gigiyena qoidalarining buzilishiga ham sabab bo`ladi chunki o`quvchi yozuvning qiyaligini saqlash uchun o`z gavdasini har xil holatda tutishi mumkin. Daftarning pastki chap burchagi ko`krak o`rtasiga to`g`ri bo`lishi yoki daftarning qiya chizig`i partaning chetiga tik bo`lishi kerak.

Tez va ravon yozishga o`rgatish.

Harflarni bir xil balandlikda va kenglikda yozishga o`rgatish bilan birga tez va ravon tekis qilib yozish chiroyli yozuvning muhim talablaridan biridir. Chiroyli va tez yozishning asosiy siri uning bir xil o`lchamdagi ravon harakatidir.

Bir maromda harakat qilib yozish, har bir harf va uning elementlari bir xil balandlikda va qiyalikda bo`lishi alohida go`zallik kashf etadi. Yozuvning tezligini oshirib borishda bolalarning qo`l harakati bir maromda bo`lishiga e`tibor berish, barmoqlarning charchab qolishiga yo`l qo`ymaslik kerak.

Boshlang`ich sinflarda bolalarga chiroyli yozuv malakasini singdirish har bir o`qituvchidan chidam va mahorat talab etadi.

#### FOYDALANILGAN ADABIYOTLAR:

1. M. G`ulomov, K. Tursunova, D. Po`latova "Chiroyli yozuv malakalarini shakllantirish" Uslubiy qo`llanma Toshkent "Turon Iqbol 2013.
2. G`ulomov M. "Husnixat" 1-sinflar uchun-T. :O`zbekiston 2002.
3. G`ulomov M. "Husnixat"2-sinflar uchun-T. :Cho`lpon 2003.

**ФИО автора:** Absotov Fayyoz G`ofur o`g`li

Islom Karimov nomidagi Toshkent davlat texnika universiteti, Toshkent sh.,  
Universitet ko'chasi,2.

**Название публикации:** «TASHQI MUHITNING FOTOELEMENT  
BATAREYALAR PARAMETRLARIGA SALBIY TA'SIRI»

## **ANNOTATSIYA**

Dissertatsiya ishining asosiy maqsadi O'zbekistonning issiq va quruq iqlim sharoitiga fotoelektrik batareyalarning (FEB) samaradorligini oshirish usullariga bag'ishlangan. FEBni majburiy sovitish qurilmalari bo'lgan ventilyatorlar yordamida ikki xil usulda sovitildi.

Vazifasiga, yani generatsiyalangan quvvatiga qarab, fotoelement batareya tarkibiga turli miqdorda quyosh elementlari kirib, ularning soni va kommutatsiyasi fotoelement batareyaning chiqish quvvatini aniqlaydi. Fotoelement batareyaning chiqish quvvati ekspulatsiya sharoitiga ham bog'liq: sutka vaqti, joylashuv o'rni, (iqlimiy zonasi), fotoelement batareyaning nur qabul qilish sirti xolati.

Oxirgi 5 – 10 yilda fotoelement batareyalarni respublikaning turli regionlarida qo'llash xususiyatlari tekshirib chiqildi. Kombinatsiyalashgan fotoissiqlik almashtiruvchi batareyalar yani konstruksiyalar ishlab chiqarildi, zamonaviy eva – plyonkalar asosida lominatsiyalangan fotoelektr batareyalar ishlab chiqarish texnologiyasi rivojlantirildi. Quduqlardan suvni ko'tarishga mo'ljallangan, rezerv va avtonom , jumladan 5000 W gacha quvvatli mobil qurilmalar, turli quvvatli fotoelektrik qurilmalar tayyorlandi va ishlab chiqarildi. Fotoelektrik qurilmalarni qo'llash bo'yicha barcha ishlarda quruq issiq iqlim sharoitida xavoning changlanishikabi atrof muxit parametrlariga kam e'tibor ajratiladi. Respublikaning janubiy va tog'li hududlari uchun chiqish quvvatini pasaytirishning asosiy sabablaridan biri yuqori temperatura ta'siri bilan bir qatorda fotoelement batareya sirtining ifloslanishi (chang, sement, bor va boshqalar bilan) ekanligi topilgan. Ifloslanish darajasi tashqi muxitga bog'liq.

Vazifasiga qarab fotoelement batareya tarkibiga turli miqdorda quyosh elementlari

kirib, ularning soni va kommutatsiya usuli fotoelement batareyaning chiqish quvvati bilan aniqlanadi. Fotoelement batareyaning chiqish quvvati ekspluatatsiya sharoitiga ham bog‘liq: sutka vaqti, fotoelement batareyaning joylashgan yeri (iqlimiy zonasi), fotoelement batareyaning nur qabul qilish sirti xolati. Fotoelement batareyalar frontal tomoniga atmosfera ta’siridan ximoya sifatida qalinligi 4 – 6 mmli silliqlangan yoki notekis shishadan foydalaniladi. Individual foydalanish fotoelektrik qurilmalar elektr quvvati energiya istemoli quvvatiga bog‘liq bo‘lib, 300 dan 3000 W gachadir. Bunda fotoelement batareyaning yuzasi 2 dan 20 m<sup>2</sup> ni tashkil etadi. Fotoelement batareya sirtiga changzarrachasi ko‘rinishida ifloslanishining joylashuvi shisha sirtiga berilgan ishlovga, shamol tezligi va yo‘nalishiga va atmosfera namligi kattaligiga bog‘liq. Sanab o‘tilgan shartlar O‘zbekiston sharoitida katta farq qilishidan, changlanish darajasi vauning fotoelement batareyalar parametrlariga ta’siri xam turlicha bo‘ladi.

Dunyo bo‘yicha fotoelement sistemalarni qo‘llash tezlik bilan ortib bormoqda. Masalan AQSH da fotoelement sistemalarni qo‘llash 2003 – yildan 2008 – yilgacha davrda 50 % ga oshgan. Foydalanishning oshishi bilan fotoelement sistemalarning uzoq muddatli faoliyati muammolari ham keskinlashdi. Olimlar fotoelement sistemalarni yil bo‘yicha o‘rishini 25 % dan kam bo‘lmagan quyosh energiyasini qo‘llash bilan prognoz qilmoqdalar. Bu manba atrof muxitni ifloslantirmaydigan va yerdagi yashovchilar kelajak avlodlariga xafv tug‘dirmaydigan manba sifatida qaralmoqda. Xozirda AQSH, Ispaniya, Germaniya, Yaqin sharq, Avstraliya va Hindistonda yirik fotoelement sistemalar faoliyat olib bormoqda. Shuning bilan birga quyosh batareyalarini o‘rnatish qulay bo‘lgan iqlimiy zona doirasi chegaralangan: bu quyoshga boy cho‘l zonalari bo‘lib, u yerdashamolning quruq ob – xavosi tufayli chang xavoga ko‘tariladi va fotoelektrik batareya sirtiga o‘tiradi. Bir detsimetrdagi 5 g li chang qatlami quyosh energiyasi konversiya darajasini 40 % ga kamaytiradi. Changning o‘tirishining oylik normasi joylarda fotoelement sistemalarni joylashtirish nuqtai nazaridan Arizonada, Yaqin sharq, Avstraliya va Hindistonda bu qiymatdan ko‘p marta yuqori. Markaziy Osiyo mamalakatlari, O‘zbekiston, Turkmaniston va Qozog‘istonning janubiy hududlari yuqorida sanab o‘tilgan mamlakatlardan yaxshi xolatda emas. Yechimi katta quvvatli fotoelement sistemalarni

qo'llash samaradorligiga katta bog'liq bo'lgan asosiy muammo fotoelement batareyalar sirtini qoplangan changdan tozalash masalasidir. Yirik tadqiqot firmalari, ilmiy markazlar hozirgi vaqtda ushbu muammoni yechish yo'lini qidirmoqdalar.

Ushbu ishda fotoelement batareya parametrlariga tashqi muxit, xavoning changlanishining ta'siri bo'yicha dastlabki tadqiqot natijalari keltirilgan.

O'zbekiston hududida tabiiy sabablarga ko'ra 3 ta viloyat shamol erroziyasiga juda moyil: Qashqadaryo viloyati, Surxandaryo viloyatining janubi – sharqiy chekkasi va Farg'ona viloyatining g'arbiy qismi. O'zbekistonning ekin ekiladigan yerlarida shamol erroziyasi Farg'ona, Zarafshon vodiylarida tarqalgan. Qurg'oqchilik sharoitida shamol erroziyasining salbiy oqibatlaridan biri atmosfera havosining changlanganligi darajasidir. Chang va tuz chiqarishning asosiy manbai Orol dengizi tubining qurigan qismi, tashlandiq turli ko'l sirtidir.

O'zbekiston gidromet markazi qum – chang bo'ronlari aeroxolli tarkibidagi abraziv va tuz komponentlari tasiridan muxandis – iqtisodiy talofatni baxolashlarni o'tkazdi. Deyarli xar bir kuzatuv nuqtasida tushish zichligining oshishi yuz berdi. Bu xududda iqlimning o'zgarishiga, atmosferada sirkulyatsion jarayonlarning o'zgarishiga, hamda Orol dengizi qurishi dinamikasida keskin o'zgarishlarga bog'liq. Bunda cho'l tumanlarida sirtga tushuvchi chang massasi yiliga 9 tonnaga, ekin ekiladigan tumanlarda tushuvchi chang miqdori 0,1 – 1,2 *tonna/yil*ga yetishi mumkin [15].

Yozda respublikaning markaziy va janubi – g'arbiy qismlarida chang va qumbo'ronlari yuz berishi mumkin. Tuproqning turli oqimi shamol ta'sirida fotoelement batareya sirtiga o'tiradi, unda yupqa qatlam xosil qilib, uning qalinligi vaqt o'tishi bilan oshadi.



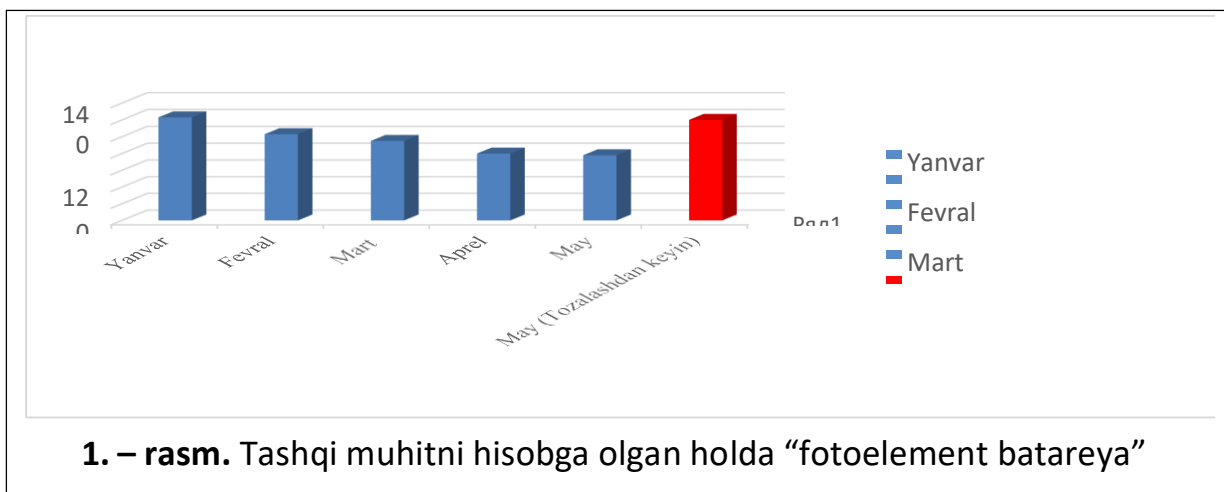

Chang bo‘ronli qumlarning o‘rtacha yillik soni mahalliy tabiiy xususiyatlarga bog‘liq va tekis xududlarning katta qismida 10 dan 30 gacha, qayerlardadir (masalan, Qarshi xududida, Amudaryo quyilishida) 50 ga yetishi, Mo‘ynoqda 64 gayetadi [15]. Chiqish quvvatining pasaytirishning asosiy sabablaridan biri fotoelement batareya sirtining ifloslanishi (sement, chang, bor va h.k) bo‘lib, uning darajasi tashqi muxitga bog‘liq. Ushbu muammoni bartaraf etish fotoelement batareya sirtini har hafta artish bilan amalga oshiriladi.

Qarshi shaxrida xususiy uyda o‘rnatilgan (20 noyabr 2011 yil) 140 W quvvatli fotoelement batareya elektrofizik parametrlari tekshirildi va analiz qilindi. Olingan ma’lumotlar analizi kunning ikkinchi yarmida 12.05.2013 yil. (o‘tgan 18 oy davomida) fotoelement batareya quvvati kamayib, 80,3 W bo‘lgani aniqlangan (bungacha 4 oy muqaddam faoliyat ko‘rsatayotgan fotoelement batareya monitoringi natijalarining analizi qilingan edi). Quvvatning kamayishi 88 % ni tashkil etdi. Sirtga ishlov berilib va shisha tozalangach quvvat 128,6 W ga oshishi kuzatildi. (AM 1 sharoitida qayta xisoblashda 139 W). Ximoya shishasi tuzilishida o‘zgarish kuzatilmadi (1.7 – rasm). Eksperiment natijalari bo‘yicha fotoelement batareyaning ifloslanishi asosan yil fasllariga va fotoelement batareyaning mamlakatimizning qaysi xududida joylashganiga bog‘liq deb xulosa qilishimiz mumkin. Shuning uchun ulkan fotoelektrik stansiyalarni loyihalashtirishda (quvvati 1 MW dan yuqori) fotoelement batareya sirtining ifloslanishini hisobga olish zarur.

## Foydalanilgan adabiyotlar

- 1.Авезов Р.А., Авезова Н.Р., Матжанов Н.А. Гелиотехника 2012;С. 17-24
- 2.Чуб В.Е Изменение климата и его влияние на природно-ресурсный потенциал республики Узбекистан // Ташкент 2000. – С.252
3. Хайриддинов В.Е., Холмирзаев Н.С. Sattorov A.S Quyosh energiyasi- dan foydalanishning fizik asoslari(o'quv qo'llanma), Т.: Fan, 2010 у. 280 bet.

**ФИО авторов:** To'rayev Sardor Nuriddinovich

TVCHDPI 2-kurs magistranti

Xamdamov Abbos Furqatovich

TVCHDPI 2-kurs magistranti

**Название публикации:** «IQTIDORLI YUQORI SINIF O'QUVCHILARI UCHUN SIMMETRIK KO'PHADLAR TUSHUNCHASI»

### **Annotatsiya**

*Ko`phadlar algebra fanining asosiy bo`limlaridan biri bo`lib, u juda ko`p tushunchalarni o`z ichiga oladi. Ko`phadlar ustida amallarni bajara olish, algebra fanini yaxshi o`zlashtirish, unga tegishli bo`lgan tushunchalar va turli masalalarni yechishga: Masalan, algebraik kasrlarni ihchamlash, ifodalarni standart ko`rinishga keltirish, limitlar nazariyasida ayrim aniqmasliklarni ochish kabi masalalarni oson hal qilishga imkon beradi*

**Kalit so'z:** *Ko`phad, Simmetrik ko`phad, koeffisient, halqa, Viet formulasi, teorema, algebraik tenglama*

### **Simmetrik ko`phadlar haqidagi asosiy teorema.**

- Simmetrik ko`phadlar haqidagi asosiy teorema.
- 1-teorema.  $f \in A[x_1, \dots, x_n]$  - A halqa ustidagi m darajali simmetrik ko`phad bo`lsin. U holda shunday yagona m o`lchovli  $g \in A[y_1, y_2, \dots, y_n]$  ko`phad mavjudki, uning uchun
- $f(x_1, x_2, \dots, x_n) = g(s_1(x_1, x_2, \dots, x_n), \dots, s_n(x_1, x_2, \dots, x_n))$ .
- bo`ladi.
- Isbot ikki qismdan iborat bo`ladi.
- I. g ko`phadning mavjudligi. Ikki n va m parametrlar bo`yicha induksiyadan foydalanamiz. n = 1 da teorema ravshan, chunki  $s_1 = x_1$  va  $f(x_1) = f(s_1)$ . Faraz qilaylik, g funksiyaning mavjudligi  $\leq n-1$  o`zgaruvchi uchun isbotlangan bo`lsin, n o`zgaruvchi bo`lgan holda induksiya bo`yicha  $m = \deg f$  ga nisbatan isbotlaymiz. Agar  $m = 0$  bo`lsa bo`lsa isbot qiladigan hech narsa yo`q, shu sababli  $m > 0$  deb olamiz va g mavjudligi ixtiyoriy  $< m$  darajali ko`phad uchun isbotlangan deb olamiz.

**Endi  $f(x_1, \dots, x_n)$ - m darajali simmetrik ko`phad bo`lsin.  $x_n = 0$  deb olamiz, induktiv farazimizga ko`ra**

VII. Endi  $f(x_1, \dots, x_n)$ - m darajali simmetrik ko`phad bo`lsin.  $x_n = 0$  deb olamiz, induktiv farazimizga ko`ra

VIII.  $f(x_1, x_2, \dots, x_{n-1}, 0) = g_1((s_1)_0, \dots, (s_{n-1})_0)$ ,

IX. bunda  $g_1$ -biror  $A[y_1, \dots, y_{n-1}]$  dagi o`lchovi esa  $\leq m$  (  $f$  ning darajasi

X.  $x_n = 0$  qo`yish natijasida pasayishi mumkin) bo`lgan ko`phad,  $(s_1)_0, \dots, (s_{n-1})_0$  - esa  $x_1, \dots, x_{n-1}$  larning elementar simmetrik ko`phadi. Bunda ravshanki,  $\deg g_1(s_1, \dots, s_{n-1}) \leq m$ . Ushbu

XI.  $f_1(x_1, \dots, x_n) = f(x_1, \dots, x_n) - g_1(s_1, \dots, s_{n-1})$  (1)

XII. ko`phadning  $x_1, \dots, x_n$  bo`yicha to`la darajasi  $m$  dan katta emas va

**( ikkita simmetrik ko`phadlarning ayirmasi sifatida) simmetrik ko`phad bo`ladi.**

- ( ikkita simmetrik ko`phadlarning ayirmasi sifatida) simmetrik ko`phad bo`ladi.

- Bundan tashqari,  $f_1(x_1, \dots, x_{n-1}, 0) = 0$ , bundan esa,  $f_1$  ni  $x_n$  ga bo`linishi kelib chiqadi:  $f_1 = x_n f_0$ . Simmetrik ko`phad ekanligidan esa

- $f_1 = \pi^{-1} f_1 = x \pi(n) (\pi^{-1} f_0), \forall \pi \in S_n$ ,

- ya`ni  $f_1$   $x_1, x_2, \dots, x_n$  ko`phadlarni o`z ichiga olishi kelib chiqadi, demak u ularning ko`paytmasini  $s_n = x_1 x_2 \dots x_n$  ni o`z ichiga oladi. Shunday qilib,

- $f_1(x_1, \dots, x_n) = s_n f_2(x_1, \dots, x_n)$ , (2)

- bunda  $f_2$  – ya`na simmetrik ko`phad bo`ladi va uning darajasi esa

- $\deg f_2 = \deg f_1 - n \leq m - n$  bo`ladi. Induktiv farazimizga ko`ra shunday  $g_2(y_1, \dots, y_n)$

ko`phad mavjud va uni o`lchovi  $\leq m - n$ , hamda

- $f_2(x_1, \dots, x_n) = g_2(s_1, \dots, s_n)$ . (1) va (2) dan, u holda  $f$  uchun quyidagi ifodani olamiz

- $f(x_1, \dots, x_n) = g(s_1, \dots, s_{n-1}) + s_n g_2(s_1, \dots, s_n)$ ,

**Demak, shunday  $g = g_1(y_1, \dots, y_n) + y_n g_2(y_1, \dots, y_n)$  ko`phad mavjud va uni o`lchovi  $\leq m$ . Shunday qilib, agar  $\deg f = m$  bo`lsa, u holda  $g$  ning o`lchovi  $m$  dan kichik bo`lmaydi va ravshanki, u aniq  $m$  ga teng bo`ladi.**

- Demak, shunday  $g = g_1(y_1, \dots, y_n) + y_n g_2(y_1, \dots, y_n)$  ko'phad mavjud va uni o'lchovi  $\leq m$ . Shunday qilib, agar  $\deg f = m$  bo'lsa, u holda  $g$  ning o'lchovi  $m$  dan kichik bo'lmaydi va ravshanki, u aniq  $m$  ga teng bo'ladi.

- Yagonaligini isboti. Agar bir biriga teng bo'lmagan ikkita  $g_1, g_2$  ko'phadlar mavjud bo'lsaki  $f = g_1(s_1, \dots, s_n) = g_2(s_1, \dots, s_n)$  bo'lsa, u holda biz  $g(y_1, \dots, y_n) = g_1 - g_2 \neq 0$  munosabatni hosil qilamiz, lekin  $g(s_1, \dots, s_n) = 0$ . Boshqacha aytadigan bo'lsak,  $s_1, \dots, s_n$  lar  $A$  ustida algebraic bog'liq bo'ladi.

Ko'rsatamizki ( induksiyadan foydalanib  $n$  bo'yicha ), bunday emas. Haqiqatan ham, teskarisini faraz qilaylik, shunday  $g(y_1, \dots, y_n)$  minimal darajali ko'phad tanlaylikki, u  $y_k = s_k$  qo'yganda nolga aylansin. Ushbu  $g$  ko'phadni  $y_n$  o'zgaruvchili  $A[y_1, \dots, y_{n-1}]$  halqa ustida berilgan deb qaraymiz va uni quyidagicha yozamiz

$$g(y_1, \dots, y_n) = g_0(y_1, \dots, y_{n-1}) + \dots + g_k(y_1, \dots, y_{n-1}) y_n^k, \quad k = \deg g,$$

- $g(y_1, \dots, y_n) = g_0(y_1, \dots, y_{n-1}) + \dots + g_k(y_1, \dots, y_{n-1}) y_n^k, \quad k = \deg g,$

- Agar  $g_0 = 0$  bo'lsa, u holda  $g = y_n h$ , bunda  $h \in A[y_1, \dots, y_n]$ . olishimizga ko'ra  $s_n h(s_1, \dots, s_n) = 0$ ,  $A[x_1, \dots, x_n]$  –halqa esa butunlik sohasi, u holda bundan  $h(s_1, \dots, s_n) = 0$  tenglik kelib chiqadi. Buni esa bo'lishi mumkin emas, chunki  $\deg h(y_1, \dots, y_n) = \deg g(y_1, \dots, y_n) - 1$ . Demak,  $g_0 \neq 0$  bo'lishi kerak. Endi  $A[x_1, \dots, x_n]$  da quyidagi ayniyatni qaraymiz

- $g_0((s_1)_0, \dots, (s_{n-1})_0) + \dots + g_k((s_1)_0, \dots, (s_{n-1})_0) s_n^k = g(s_1, \dots, s_n) = 0$

- $x_n$  o'rniga  $0$  qo'yamiz. U holda birinchi hadidan tashqari hamma hadlari  $0$  ga teng bo'ladi va biz quyidagi tenglikni hosil qilamiz.

- $g_0((s_1)_0, \dots, (s_{n-1})_0) = 0,$

- bunda  $(s_1)_0, \dots, (s_{n-1})_0 - x_1, \dots, x_{n-1}$  o'zgaruvchilarning elementar simmetrik ko'phadi.

- Olishimizga ko'ra induksiya bo'yicha ular  $A$  da chiziqli erkli. Shu vaqtda bizda  $g_0 \neq 0$ . Olingan qarama-qarshilik yagonalikni isbotlaydi.

**Isbotni birinchi qismidan foydalanib  $g$  ko'phadni amaliyotda ham topish mumkin. Bundan tashqari, yuqoridagi fikrlashlardan qidirilayotgan  $g$  ning koefisientlari berilgan  $f$  ko'phadning koefisientlaridan tuzilgan  $A$  halqaning**

**halqa ostisida yotadi. Xususan, agar  $A=Z$  bo'lsa,  $f$  va  $g$  ko'phadning koeffitsientlari butun sonlar bo'ladi.**

- Isbotni birinchi qismidan foydalanib  $g$  ko'phadni amaliyotda ham topish mumkin. Bundan tashqari, yuqoridagi fikrlashlardan qidirilayotgan  $g$  ning koeffitsientlari berilgan  $f$  ko'phadning koeffitsientlaridan tuzilgan  $A$  halqaning halqa ostisida yotadi. Xususan, agar  $A=Z$  bo'lsa,  $f$  va  $g$  ko'phadning koeffitsientlari butun sonlar bo'ladi.

- Natija.  $f(x) = x^n + a_1x^{n-1} + \dots + a_n$  ko'phad  $P$  maydon ustidagi unitary ko'phad bo'lsin,  $c_1, c_2, \dots, c_n$  lar uning biror  $F \supset P$  maydondagi ildizlari bo'lsin. bundan tashqari,  $h(x_1, \dots, x_n) = P[x_1, \dots, x_n]$  dagi simmetrik ko'phad bo'lsin. U holda  $x_i$  o'rniga  $c_i$ ,  $i = 1, 2, \dots, n$  qo'yishdan hosil bo'lgan  $h(c_1, \dots, c_n)$  qiymat  $P$  maydonda yotadi.

**Isboti. Simmetrik ko'phadlar haqidagi teorema ko'ra shunday  $g(y_1, \dots, y_n) \in P[y_1, \dots, y_n]$  ko'phad topiladiki, bunda  $h(x_1, \dots, x_n) = g(s_1(x_1, \dots, x_n), \dots, s_n(x_1, \dots, x_n))$  bo'ladi. Shu sababli  $h(c_1, \dots, c_n) = g(s_1(c_1, \dots, c_n), \dots, s_n(c_1, \dots, c_n))$ . Viet formulasiga ko'ra**

- Isboti. Simmetrik ko'phadlar haqidagi teorema ko'ra shunday  $g(y_1, \dots, y_n) \in P[y_1, \dots, y_n]$  ko'phad topiladiki, bunda  $h(x_1, \dots, x_n) = g(s_1(x_1, \dots, x_n), \dots, s_n(x_1, \dots, x_n))$  bo'ladi. Shu sababli  $h(c_1, \dots, c_n) = g(s_1(c_1, \dots, c_n), \dots, s_n(c_1, \dots, c_n))$ . Viet formulasiga ko'ra

- $s_k(c_1, \dots, c_n) = (-1)^k a_k \in P$ , u holda  $g(-a_1, \dots, (-1)^n a_n) \in P$  bo'ladi.

Bitta o'zgaruvchi  $x$  ning ko'bhadi deb,

$$P_n(x) = a_n x^n + a_{n-1} x^{n-1} + \dots + a_1 x + a_0 \quad (1)$$

ko'rinishdagi ko'phadga aytiladi.

$a_n$  — ko'phadning bosh koeffitsienti,  $a_n \neq 0$  bo'lsa,  $n$  soni ko'phadning darajasi  $a_0$  - ozod had deyiladi.

Bir o'zgaruvchili ko'phadlar ustida qo'shish, ayirish va ko'paytirish amallari 3 dagi amallar kabi bajariladi.

**Masalan:**

$P_2(x) = 3x^2 + 5x - 3$ ,  $Q_3(x) = 5x^3 - x^2 + 7$  ko'phadlar berilgan

$P_2(x) + Q_3(x)$ ,  $P_2(x) - Q_3(x)$ ,  $P_2(x) \cdot Q_3(x)$  lar topilsin.

$$P_2(x) + Q_3(x) = 3x^2 + 5x - 3 + 5x^3 - x^2 + 7 = 5x^3 + 2x^2 + 5x + 4$$

**Yechish:**  $P_2(x) - Q_3(x) = 3x^2 + 5x - 3 - 5x^3 + x^2 - 7 = -5x^3 + 4x^2 + 5x - 10$

$$P_2(x) \cdot Q_3(x) = (3x^2 + 5x - 3)(5x^3 - x^2 + 7) = 15x^5 - 3x^4 + 21x^2 + 25x^4 - 5x^3 + 35x - 15x^3 + 3x^2 - 21 = 15x^5 + 22x^4 - 20x^3 + 24x^2 + 35x - 21$$

Ko`phadni ko`phadga bo`lish esa xuddi butun sonni butun songa bo`lgani kabi bajariladi, bunda albatta bo`linuvchining darajasi bo`luvchining darajasidan kichik bo`lmasligi kerak. Bo`lish amalini bajarishda bo`linuvchi ko`phad ham , bo`luvchi ko`phad ham darajalarini pasayish tartibida yozib olinadi, bunda dastlabki o`rinda turgan bo`linuvchining hadi bo`luvchining hadiga bo`linib , bo`linma hosil qilinadi.

**Masalan:**

$3x^2 + 5x - 3$	$X - 5$
$3x^2 - 15x$	$3x + 20$
<hr style="width: 100%;"/>	
$20x - 3$	
$20x - 100$	
<hr style="width: 100%;"/>	
$97$	

yoki  $\frac{3x^2 + 5x - 3}{x - 5} = 3x + 20 + \frac{97}{x - 5}$

Ikkita birhadning nisbatiga ratsional kasr funktsiya deyiladi, ya`ni

$$P(x) = \frac{P_n(x)}{Q_k(x)} = \frac{a_n x^n + a_{n-1} x^{n-1} + \dots + a_0}{b_k x^k + b_{k-1} x^{k-1} + \dots + b_0} \quad (2)$$

Ratsional kasr funktsiya to`g`ri ratsional kasr deyiladi, agar  $n > k$  bo`lsa va noto`g`ri kasr funktsiya deyiladi agar  $n < k$  bo`lsa.

Ravshanki, ratsional kasr funktsiya noto`g`ri bo`lsa, suratini maxrajiga bo`lib, uni bir o`zgaruvchili ko`phad bilan to`g`ri kasrni yig`indisi sifatida ifodalash mumkin.

Quydagicha savol tug`iladi. Ko`phadni ko`phadga bo`lish butun sonni butun songa

bo`lishga o`hshab ketmaydimi? yoki  $\frac{17}{3} = 5 + \frac{2}{3}$  yozuv ham noto`g`ri kasrni qoldiqli

bo`lishga o`hshamaydimi ?

Aslida xaqiqatdan ham  $P_n(x) = a_n x^n + a_{n-1} x^{n-1} + \dots + a_0$  ko'phad  $x=0$  bo'lgan "n-1" xonali natural sonidir.

**Misollar:** 1).  $39 = 3 \cdot 10 + 9$ ,  $ax+b$  ga ( $x=10$ ) mos keladi;

2).  $738 = 7 \cdot 10^2 + 3 \cdot 10 + 8$ ,  $ax^2+bx+c$  ga ( $x=10$ ) mos keladi;

3).  $9675 = 9 \cdot 10^3 + 6 \cdot 10^2 + 7 \cdot 10 + 5$ ,  $ax^3 + bx^2 + c$  ga ( $x=10$ ) ga mos keladi.

Keltirilgan misollar qo'yilgan savollarning javobidir.

$P_n(x) = 0$  ko'rinishdagi tenglama n- darajali algebraik tenglama deb ataladi.

$P(x_0) = 0$  bo'lsa,  $x_0$  soni ko'phadning ildizi deyiladi. Misol uchun  $P_2(x) = x^2 - 8x + 15 = 0$  tenglama uchun  $x_1 = 3$ ,  $x_2 = 5$  ildiz bo'ladi, chunki  $P_2(3) = 3^2 - 8 \cdot 3 + 15 = 9 - 24 + 15 = 0$ ,  $P_2(5) = 5^2 - 8 \cdot 5 + 15 = 25 - 40 + 15 = 0$

XVIII asr oxirida Frantsuz matematigi E.Bezu (1730-1783) quyidagi teoremani ta'rifladi va uni isbotladi:

**Teorema:** Haqiqiy koeffitsentli  $P_n(x)$  ko'phadni  $x-a$  ga bo'lishdagi qoldiq  $P_n(a)$  ga teng. Xususiyl holda  $a$  soni  $P_n(x)$  ko'phadning ildizi bo'lsa,  $P_n(x)$  ko'phad  $x-a$  ga qoldiqsiz bo'linadi.

Misol uchun  $P_2(x) = 3x^2 + 5x - 3$  ko'phadni  $x-5$  ga bo'lganda qoldiq  $P_2(5) = 3 \cdot 5^2 + 5 \cdot 5 - 3 = 97$  ga teng bo'ladi.

Haqiqatdan ham

$$\begin{array}{r|l}
 3x^2+5x-3 & x-5 \\
 \hline
 3x^2-15x & 3x+20 \\
 \hline
 20x-3 & \\
 20x-100 & \\
 \hline
 97 & 
 \end{array}$$

yoki  $\frac{3x^2 + 5x - 3}{x - 5} = 3x + 20 + \frac{97}{x - 5}$ .

Bu teoremadan  $x=a$  soni  $P_n(x)$  ko'phadni ildizi bo'lsa,  $P_n(x)$  ko'phadni  $x-a$  ga qoldiqsiz bo'linishi kelib chiqadi. Bu teoremani teskarisi ham o'rinli:

Endi Bezu teoremasini algebraik kasrni soddalashtirishga tatbiqiga misollar keltiramiz. Ayniqsa,  $\frac{P_n(x)}{Q_k(x)}$  ratsional kasrni soddalashtirishda surat va maxrajdagi



ko`phadlarni umumiy  $x=a$  ildizga ega bo`lishi kasrning surat va maxrajini  $x-a$  ga qisqartirish imkonini beradi, bundan limitlar nazariyasida  $\frac{0}{0}$  ko`rinishdagi aniqliklarni ochishda foydalaniladi.

### **Adabiyotlar**

1. Кострикин А.И. Введение в алгебру. Учебник. М. Наука, 1977г.
2. Ҳожиев Ж., Файнлейб.Ф.С. Алгебра ва сонлар назарияси курси. Т. 2001 й.
3. Курош Ф.Г. Олий алгебра курси. Т. Укитувчи . 1976 й..
4. Фадеев Д.К., Соминский И.С. Сборник задач по высшей алгебре. М. Наука .1976 г.
5. Гелфанд И.М. Лекции по линейной алгебре. <http://www.mcmee.ru>, <http://lib.mexmat.ru>.
6. Курош А.Г. Курс высшей алгебре <http://www.mcmee.ru>, <http://lib.mexmat.ru>.

**ФИО авторов:** Саттарова Барно Набиевна

Ферганский политехнический институт, Доцент

Утанова Назирахон Махмуджоновна

Ферганский политехнический институт, магистр

Махмудова Азиза Алишер кизи

Ферганский политехнический институт, магистр

**Название публикации:** «ДЕФЕКТЫ ХЛЕБА И КОНДИТЕРСКИХ ИЗДЕЛИЙ, ПРИЧИНЫ И ФАКТОРЫ ЗАБОЛЕВАНИЯ»

*Аннотация:* Цель данной статьи - дать характеристику дефектам и болезням хлеба и хлебобулочных изделий, требования стандартов на хлеб и хлебобулочные изделия, порядок и методы экспертизы хлеба и хлебобулочных изделий.

*Ключевые слова:* хлеб, рацион, мука, высший сорт, витамины, повышение качества.

Хлеб, как считают ученые, появился на земле свыше 15 тыс. лет назад. Впервые хлеб из теста стали выпекать египтяне, а 5-6 тыс. лет назад греки и римляне. До наших дней в Риме сохранился 13-метровый памятник монумент пекарю.

Хлебобулочные изделия всегда присутствуют в рационе человека. В последние годы возросла потребность в муке высших сортов, идущих на их производство. В то же время расширился круг производителей и поставщиков этой продукции на продовольственный рынок региона. Зерно производители, стремясь повысить экономическую эффективность от реализации своей продукции, все больше отдают предпочтение реализации не самого зерна, а продуктов его переработки, для чего и развивают мини-цеха по переработке зерна и производству хлебобулочных изделий.

Одновременно с ростом объема производства необходимо обеспечить дальнейшее повышение качества сырья и готовой продукции.

Содержание в хлебе пищевых веществ (белков, углеводов, жиров, витаминов и др.) зависит от вида, сорта муки и используемых добавок. Количество углеводов в наиболее распространенных сортах хлеба составляет 40,1—50,1 % (80 %

приходится на крахмал), белка — 4,7—8,3, жира — 0,6—1,3, воды — 47,5 %. При внесении в хлеб различных обогатителей (жира, сахара, молока и др.) содержание вышеуказанных веществ увеличивается в зависимости от вида добавки. В изделиях из пшеничной муки белков больше, чем в изделиях из ржаной муки. На одну часть белков в хлебе приходится примерно до восьми частей углеводов, что явно недостаточно с точки зрения количественного содержания белковых веществ. Наиболее рациональным соотношением белков, жиров и углеводов в пище считают 1:1:5.

За счет хлеба организм человека на 50 % удовлетворяет потребность в витаминах группы В: тиамине (В1), рибофлавине (В2) и никотиновой кислоте (РР). Наличие витаминов в хлебе обусловлено в основном сортом муки. При помоле зерна в муку теряется до 65 % витаминов, и тем больше, чем выше сорт муки. Хлеб из обойной муки характеризуется более высоким содержанием витаминов.

Хлеб важен и как источник минеральных веществ. В хлебе содержится калий, фосфор, сера, магний; в несколько меньших количествах — хлор, кальций, натрий, кремний и в небольших количествах другие элементы. Хлеб из низших сортов муки содержит больше минеральных веществ.

Биологическая ценность хлеба характеризуется аминокислотным составом, содержанием зольных элементов, витаминов и полиненасыщенных жирных кислот.

Дефекты хлеба могут быть обусловлены качеством сырья и отклонениями от оптимальных режимов проведения отдельных стадий технологического процесса производства хлеба, его хранения и транспортирования. Из дефектов хлеба, обуславливаемых низким качеством муки, наибольшее значение имеют дефекты, вызываемые повреждением клопом-черепашкой, прорастанием и морозобойностью зерна.

К дефектам хлеба, вызванным качеством муки, можно отнести:

- посторонний запах;
- хруст на зубах, обусловленный наличием песка в муке;
- горький, полынный вкус;

- бледную окраску поверхности корки вследствие недостаточной сахаробразующей и газообразующей способности муки;
- липкость и как бы сыропеклость мякиша, если мука смолота из проросшего или морозобойного зерна;
- расплываемость подового хлеба, пониженный объем и пористость мякиша при использовании муки из зерна, пораженного клопом-черепашкой, муки свежесмолотой или слабой вследствие неполноценности белкового комплекса пшеницы, из которой эта мука получена.

Горькополынный вкус и запах можно в той или иной степени устранить в процессе подготовки зерна к помолу и во время помола. На хлебозаводе вкус и запах горькополынной муки не могут быть устранены.

Наиболее распространенными дефектами муки, поступающей на хлебозавод, являются пониженное количество или качество клейковины (крошковатая, короткорвущаяся, неэластичная, излишне растяжимая) и повышенная или пониженная активность ферментов.

Дефекты хлеба, вызванные неправильным приготовлением теста

Повышенная влажность теста может вызвать чрезмерную расплываемость подовых изделий и заминаемость мякиша.

Недостаточный промес теста приводит к наличию в мякише хлеба комочков непромешанной муки. Это может быть следствием либо недостаточной длительности замеса теста, либо неудовлетворительного технического состояния тестоприготовительного оборудования.

Чрезмерная длительность замеса теста из слабой пшеничной муки может резко ухудшить реологические свойства теста и привести к получению хлеба недостаточного объема, очень расплывчатого при выпечке на поду.

Отклонения от заданной температуры теста влияют на интенсивность брожения теста и его реологические свойства, а в связи с этим и на качество хлеба.

Повышенная температура теста вызывает чрезмерно интенсивное его брожение.

В результате тесто к моменту выпечки может содержать недостаточное для нормального окрашивания корки количество сахаров.

Кислотность такого хлеба окажется повышенной. Эти же дефекты могут быть результатом и чрезмерно длительного брожения теста, имевшего нормальную температуру.

Пониженная температура или недостаточная длительность брожения теста приводит к тому, что оно поступает на разделку и затем на выпечку недостаточно выброженным. В этом случае хлеб может иметь нормально или интенсивно окрашенную корку с характерными темноокрашенными вздутиями (пузырями). Мякиш такого хлеба будет иметь недостаточную кислотность и «дрожжевой» привкус, может быть заминающимся и липковатым. На поверхности хлеба из недовыброженного («моложавого») теста часто наблюдаются подрывы и трещины корки.

Дефекты хлеба, вызванные неправильной разделкой теста

Недостаточная механическая обработка теста при его округлении и закатке может привести к получению хлеба с неравномерной пористостью мякиша, с отдельными крупными порами или даже пустотами.

Отсутствие операции округления при изготовлении булочных изделий из пшеничной сортовой муки обуславливает пониженный объем готовых изделий и недостаточно мелкую и равномерную пористость их мякиша.

Неправильная форма кусков теста после закатки или иной завершающей операции формования неизбежно скажется и на форме хлеба или хлебобулочного изделия.

Очень резко влияют на качество хлеба избыточная или недостаточная длительность расстойки и недостаточная относительная влажность воздуха в расстойном шкафу.

Хлеб при недостаточной расстойке имеет пониженный объем, неразвитую, толстостенную пористость, подрывы.

Избыточная расстойка ведет к расплыванию подовых изделий, к получению формового хлеба с плоской или вогнутой верхней коркой.

Дефекты хлеба, вызванные неправильной выпечкой. Увеличенная длительность выпечки может привести к получению хлеба с чрезмерно толстой и

темноокрашенной (горелой) коркой. При недостаточной длительности выпечки хлеб получается с заминающимся и влажноватым на ощупь («сыропеклым») мякишем.

При слишком высокой температуре выпечки хлеб получается либо с очень толстой и темноокрашенной коркой, либо с нормальной коркой, но недостаточно пропеченный, с заминающимся мякишем. Низкая температура выпечки является причиной получения хлеба с непропеченным мякишем и бледноокрашенной коркой. Подовые изделия при этом могут быть излишне расплывчатыми.

Недостаточное увлажнение в первой фазе выпечки может привести к получению хлеба с матовой («седой») коркой, с подрывами и трещинами. Попадание в этой фазе выпечки капель воды на поверхность выпекаемой тестовой заготовки может быть причиной темноокрашенных пятен, а иногда и вздутий — пузырей на поверхности корки.

Слишком близкая рассадка тестовых заготовок на поду приводит к появлению на боковых корках притисков, «выплывов» мякиша, бледноокрашенных участков боковых корок.

Неравномерное тепловое напряжение по ширине пода (или длине люльки) приводит к получению изделий с весьма неравномерной окраской, разной толщиной корки и с разным объемом.

Болезни хлеба обусловлены развитием соответствующих микроорганизмов. Известны такие болезни хлеба, как картофельная болезнь, плесневение, меловая болезнь, появление на хлебе красных пятен (кровяная болезнь).

Возбудителями картофельной болезни хлеба являются бактерии рода *Bacillus subtilis*. Бактерии картофельной палочки попадают в муку при размоле зерна, которое практически всегда может быть обсеменено картофельной палочкой в различной степени.

Картофельная палочка при благоприятных условиях быстро размножается. Оптимальными условиями для развития ее спор являются температура около 40 °С, наличие влаги, питательной среды, пониженной кислотности (рН 5-10). Палочка не выдерживает нагревания до 80 °С, однако споры остаются

жизнеспособными при температуре 120 °С в течение часа. В связи с этим бактерии во время выпечки погибают, а споры сохраняют свою активность.

Продукты распада белков, образующиеся под действием протеолитических ферментов картофельной палочки, обладают резким специфическим запахом. Вследствие этого хлеб, пораженный картофельной болезнью, приобретает неприятный специфический запах, имеет липкий мякиш, который при сильном поражении тянется нитями.

Плесневые грибы широко распространены в природе, поэтому зерно и мука всегда содержат известное их количество. Однако при прогреве тестовой заготовки в процессе выпечки плесневые грибы и их споры полностью погибают. Поэтому наличие плесневых грибов в муке не является причиной возможного плесневения хлеба. Плесневение хлеба вызывается попаданием плесеней и их спор на уже выпеченный хлеб.

Для того чтобы произошло плесневение хлеба, необходимо наличие соответствующих условий. Развитие и рост плесеней возможны при температуре от 5 до примерно 50 °С. Повышенная относительная влажность воздуха, в атмосфере которого хранится хлеб, особенно благоприятствует развитию плесеней.

В заключении можно сказать, что качество такого продукта, как хлеб, в настоящее время довольно легко варьировать, улучшать, при помощи всевозможных добавок, концентратов и пр. Хлеб, который в России является одним из основных продуктов питания, очень сильно изменился в последние годы - расширился ассортимент.

В условиях разнообразного сбалансированного питания, когда в диете наряду с хлебом и другими получаемыми из зерна продуктами содержатся в достаточном количестве мясные, молочные и рыбные продукты, яйца, овощи и фрукты, вопрос о пищевой ценности хлеба становится менее острым. Однако и в этих условиях такие факторы, как содержание в хлебе белка и незаменимых аминокислот, витаминов и минеральных соединений, объем хлеба, эластичность

и пористость мякиша, цвет корки и внешний вид, аромат и вкус имеют не менее важное значение.

#### **Литература:**

1. Дубцов Г. Г. Производство национальных хлебных изделий Москва, ВО Агропромиздат, 2014г.
2. Кругляков Г.Н., Круглякова Г.В. Товароведение продовольственных товаров. 2003
3. Тимофеева В.А. Товароведение продовольственных товаров. "Феникс" 2015.
4. Химический состав пищевых продуктов: / Под редакцией проф. Скурихина И.М. и проф. Тутельяна В.А.. М.: ДеЛи принт, 2012.



**ФИО авторов:** Qobilova Barno

Termiz davlat Universitetining Pedagogika instituti Boshlang'ich ta'lim va sport tarbiyaviy ishi yo`nalishi 4-bosqich talabasi

Yo'ldosheva Nazokat

Termiz davlat Universitetining Pedagogika instituti Boshlang'ich ta'lim va sport tarbiyaviy ishi yo`nalishi 4-bosqich talabasi

**Название публикации:** «BOSHLANG'ICH SINFLARDA TARBIYAVIY ISHLARNING AHAMIYATI»

### **ANNOTATSIYA**

*Boshlang'ich sinflarda o'tiladigan ona tili, matematika, o'qish, odobnoma, tabiatshunoslik darslari o'z mohiyati, maqsad va vazifalariga ko'ra ta'lim tizimida alohida o'rin tutadi. Negaki ularning zaminida savodxonlik va axloqiy-ta'limiy tarbiya asoslari turadi. Boshlang'ich ta'lim darslariga o'quvchilar qiziqishini oshirishga alohida e'tibor berish lozim. Chunki bolalar boshlang'ich sinflardanoq « dars » degan muqaddas sozdan bezib qolmasliklari lozim. Bugungi kunda o'quvchilarni darsga bolgan qiziqishlarini oshirish uchun tajribali o'qituvchilar turli didaktik o'yinlardan foydalanishmoqda. Ushbu maqolada, boshlang'ich sinflarda tarbiyaviy ishlarning ahamiyati haqidagi ma'lumotlar tahlil qilinadi.*

**Kalit so'zlar:** *Boshlang'ich sinf, ta'lim, interfaol metodlar, pedagogik texnologiyalar, savodxonlik, tarbiya*

Dunyoqarash tabiat, ijtimoiy jamiyat, tafakkur hamda boshlang'ich sinf o'quvchilari faoliyati mazmunining rivojlanib borishini belgilab beruvchi dialektik qarashlar va e'tiqodlar tizimidir. Mazkur tizim doirasida ijtimoiy-g'oyaviy, falsafiy, iqtisodiy, tabiiy-ilmiy, ma'naviy-axloqiy, estetik, huquqiy va ekologik bilimlar negizida shakllangan e'tiqodlar asosiy tarkibiy unsurlar sifatida namoyon bo'ladi. Muayyan dunyoqarashga ega bo'lish boshlang'ich sinf o'quvchilarida atrof-muhit, ijtimoiy munosabatlar, mehnat faoliyati va ishlab chiqarish jarayoni, sub'ektlarga nisbatan ma'lum munosabatning qaror topishi, shuningdek, boshlang'ich sinf

o'quvchilari tomonidan zimmasidagi ijtimoiy burchlarini to'laqonli anglash va ularni bajarishga nisbatan mas'uliyat tuyg'usiga ega bo'lishi uchun zamin yaratadi.

Boshlang'ich sinf o'quvchilarida dunyoqarash izchil, tizimli, uzluksiz hamda maqsadga muvofiq tashkil etilayotgan ta'lim-tarbiyaning yo'lga qo'yilishi, uning turli yo'nalish va mazmundagi ijtimoiy munosabatlar jarayonida faol ishtirok etishi, shuningdek, o'z-o'zini tarbiyalab borishi natijasida shakllanadi. Yosh avlod dunyoqarashining shakllanishida ta'lim muassasalarida o'qitilishi yo'lga qo'yilgan tabiiy, ijtimoiy va gumanitar fanlar asoslarining ular tomonidan puxta o'zlashtirilishi muhim o'rin tutadi. Boshlang'ich sinf o'quvchilarining ma'naviy-axloqiy qiyofasi, hayotiy yondoshuvlari, uning uchun ustuvor ahamiyatga ega bo'lgan qadriyatlar hamda axloqiy tamoyillar mohiyati u ega bo'lgan dunyoqarash mazmunini ifodalaydi. O'z navbatida dunyoqarashning boyib borishi boshlang'ich sinf o'quvchilarining boshlang'ich sinf o'quvchilariiy sifat va fazilatlarining tobora barqarorlashuvini ta'minlaydi. O'z mazmunida ezgu g'oyalarni ifoda etgan dunyoqarash boshlang'ich sinf o'quvchilari qiyofasida namoyon bo'layotgan ijobiy fazilatlarning boyib borishiga yordam beradi.

Aqliy tarbiya va ilmiy dunyoqarashning asosiy belgilari va mohiyati. boshlang'ich sinf o'quvchilari dunyoqarashining shakllanishida aqliy tarbiya muhim o'rin tutadi. Aqliy tarbiya boshlang'ich sinf o'quvchilariga tabiat va jamiyat taraqqiyoti to'g'risidagi bilimlarni berish, uning aqliy (bilish) qobiliyati, tafakkurini shakllantirishga yo'naltirilgan pedagogik faoliyat bo'lib, uni samarali yo'lga qo'yish asosida dunyoqarash shakllanadi.

Yuksak ma'naviy va axloqiy talablarga javob beruvchi yuqori malakali kadr bo'lib yetishish mavjud ilmiy, shuningdek, kasbiy bilimlarni puxta egallash demakdir. Binobarin, chuqur bilimlarga ega bo'lish tabiiy hamda ijtimoiy jarayonlarning mohiyatini anglash, ularning ijobiy va salbiy jihatlarini ko'ra va baholay olishga imkon beradi. Aqliy tarbiya boshlang'ich sinf o'quvchilarinilarni ilm-fan, texnika, texnologiya hamda ishlab chiqarish sohalarida qo'lga kiritilayotgan yutuqlar bilan

tanishtirish, ularda ijodiy, erkin, mustaqil fikrlash ko'nikmalarini hosil qilishga zamin yaratadi.

Axborot kommunikatsion texnologiyalar asosida ta'lim oz navbatida kompyuter dasturlari yordamida oqitish, masofadan oqitish, internet tarmoqlari asosida oqitish, media – ta'lim metodlaridan iborat. Boshlangich ta'limda oquvchilarning yosh xususiyatlari, savodxonlik darajalari, shaxsiy tabiatlariga kora didaktik oyinlar orqali evristik suhbatlar loyihalashtirish asosidagi metodlar keng qo'llanilmoqda. Bilimlarni o'zlashtirishga yordam beradigan psixologik qobiliyatlar (nutq, diqqat, xotira, tafakkur, ijodiy xayol) va xususiyatlar (aniq maqsadga intilish, qiziquvchanlik, kuzatuvchanlik, mustaqil fikrlash, ijodiy tafakur yuritish, o'z fikrini asoslash, mavjud ma'lumotlarni umumlashtirish, guruhlashtirish, mantiqiy xulosalar chiqarish va hokazolar)ni rivojlantirish.

Agar o'quvchilarni yaxshilab kuzatib, psixologiyasini o'rganib olsak bu ulardagi muammo qanday paydo bo'lganligini tushunishga yordam beradi, shuningdek muammoni turli yo'llar bilan ko'rib chiqishga chorlaydi. Foydali tadqiqotlar va ma'lumotlarni tahlil qilish uchun imkoniyatlar yaratish zarur. O'quvchilarga ilgari bilmagan muammolari haqida hayratlanarli narsalarni topishga imkon beradi. O'quvchilarga taxminlar qilishdan va ko'p ma'lumotsiz fikrlarni shakllantirishdan saqlaydi. O'quvchilarga muammoning yechimini topish nima uchun muhimligi haqida o'ylashga vaqt beradi.

Baholash faoliyatida tanqidiy va analitik fikrlashni rag'batlantirish orqali siz o'zingizning o'quvchilaringizga sinovdan o'tishda ijodiy imkoniyat yaratishga imkon berasiz. Ular ushbu turdagi ko'nikmalar haqiqatan ham qadrli ekanligini bilishlari kerak. Agar ijodkorlik hammamizda bo'lsa va bu aniq bo'lsa - demak, biz ham cheksizmiz. Sinfimizda formativ baholashdan samarali foydalanish bu o'quvchilarimizning rivojlanishiga yordam beradigan eng yaxshi usullardan biridir. O'qitish ijodiy ravishda muvaffaqiyat va muvaffaqiyatsizlik uchun javobgarlikni o'z ichiga oladi.

Aqliy ta'lim va tarbiya birligi asosida boshlang'ich sinf o'quvchilarida tafakkur (ijtimoiy voqea-hodisalarning ongda to'laqonli aks etishi, inson aqliy faoliyatining yuksak shakli) rivojlanadi. Manbalarning ko'rsatishicha, aqliy tafakkurning mavjud darajasini belgilash bir qadar murakkab bo'lib, quyidagi belgilarga ko'ra aniqlanishi mumkin:

- XIII. Ilmiy bilimlar tizimining mavjudligi.
- XIV. Mavjud ilmiy bilimlarni o'zlashtirib olish jarayoni.
- XV. Fikrlash ko'nikmasiga egalik.
- XVI. Bilimlarni egallashga bo'lgan qiziqish hamda ehtiyojning yuzaga kelganligi.

Aqliy tafakkur uzoq muddat hamda tinimsiz izlanish natijasida yuzaga keladi. Uning shakllanishida ilmiy qarash va e'tiqod o'ziga xos o'rin tutadi. Boshlang'ich sinf o'quvchilarinilarni ijodiy fikrlashga o'rgatish, ixtirochilik ko'nikmalarini shakllantirish ular tomonidan ilmiy izlanishlarni olib borish va ma'lum ilmiy qarashlarni ilgari surilishiga zamin yaratadi. Aqliy tarbiyani samarali tashkil etish boshlang'ich sinf o'quvchilarida ilmiy tafakkurning yuzaga kelishini ta'minlaydi. Ilmiy tafakkur–inson aqliy faoliyatining yuksak shakli sanalib, ijtimoiy voqea-hodisalar, jarayonlarga nisbatan ilmiy yondashuvni anglatadi.

Uzluksiz ta'limning boshqa bosqichlaridan farqli o'laroq, boshlang'ich sinflarning o'qish darslarida o'quvchilarning o'qish malakalarini shakllantirish, asar matni ustida ishlash ta'limning didaktik maqsadi hisoblanadi. U turli mavzudagi matnlar ustida ishlash orqali ma'naviy-ahloqiy, adabiy-estelik tarbiya bilan chambarchas bog'lab olib boriladi. Interfaol oyinlar nazariy, amaliy, jismoniy, rolli, ishchanlik va boshqa yonalishdagi turlarga ajratiladi.

Xulosa qilib aytganda, birinchi bosqichda ular beqaror va vaziyat taqozosiga ko'ra o'zgaruvchanlik xususiyatini kasb etadi. Ikkinchi bosqichda ma'naviy-axloqiy qarashlarning barqaror tamoyillariga aylanadi. Mavjud talab, jamiyat tomonidan tan olingan axloqiy qoidalardan chetga chiqish qiyin, ziddiyatli vaziyatlarda ongli harakatni tashkil etish, irodaviy sifatlarga tayangan holda ish ko'rish taqozo etiladi.

Uchinchi bosqichda, e'tiqod barcha vaziyatlarda ham ustuvor ma'naviy-axloqiy tamoyil bo'lib qoladi. Boshlang'ich sinf o'quvchilari tomonidan o'zlashtirilgan ilmiy bilimlar hayotiy munosabatlar jarayonida keng qo'llanilganda, ularning asl mohiyati chuqur his qilingan va anglangandagina, ular o'zlarining iste'dod va iqtidorlarini namoyon qila olishadi.

### **Foydalanilgan adabiyotlar ro'yxati:**

1. Epstein, J. L., & Dauber, S. L. (1991, January). School programs and teacher practices of parent involvement in inner-city elementary and middle schools. *Elementary School Journal*, 91(3), 289–305.
2. Galyean, B. C. (1983). *Mind sight: Learning through imaging*. Long Beach, CA: Center for Integrative Learning.
3. Gardner, H., & Hatch, T. (1989, November). Multiple intelligences go to school. *Educational Researcher*, 18(8), 4–9
4. K.Meyer. Talents, abilities and educational justice. - 2020. <https://www.tandfonline.com/doi/full/10.1080/00131857.2020.174269>

**ФИО автора:** Fayzullaeva Nazokat Abdusattarovna

Tashkent Military-academic lyceum "Temurbeklar maktabi" of the National Guard of the Republic of Uzbekistan

**Название публикации:** «ACTUAL PROBLEMS OF THE ANALYSIS OF LANGUAGE CONSCIOUSNESS»

***Abstract:** The article analyses the main theoretical statements of the cognitive linguistics in respect of the conceptualization and categorization processes. Taking the “norm” notion as an example we suggest the lingua philosophical and ethnic cultural description of this notion in the language consciousness of the native speakers. Theoretical significance of the study is in the further development of the completely new functionally — active approach, itemizing the mechanism of the “norm” concept study category notion and the linguistic means of its presentation.*

***Keywords:** language consciousness, anomaly, conceptualization, categorization.*

Theoretical foundations of the language and thinking, language thinking, language and consciousness problems from the positions of the cultural-historical and active approaches, being extremely developing nowadays spread into still new fields of investigation of the reality and consequently — scientific knowledge [4; 5; 9 and others]. The norm problems as a basic of the human behavior and its subject — human person is the subject matter of psychology, sociology, culture study, anthropology, biology, medicine, social ethology. Some specific sciences such as management, ergonomics, medical deontology, criminalistics, criminology, legal psychology, delictology and others also are interested in studying the norm as a cultural phenomenon. As a whole we may distinguish between the sciences which study the norm into two parts — normology, general theoretical discipline of norms and normo study, which is aiming at the norm study from the point of view of its cultural specifically historical and regional content.

In spite of the fact that norm, “correct” speech, have been realized centuries ago (norm realization history is very antique, when the ancient thinkers started to develop their doctrine of analogy and anomaly) the general notion of the norm is rather definite,

though very briefly it was characterized in the

E. Alman's article «Das normative Moment im Bedeutungsbe- griff» [1], published in the Annals of the Finnish Academy of sciences. The most important notion of the article is the understanding of the language system not only as the abstrac- tion of the definite “speaking”, but as some kind of the “norma- tive ideology”, which consciously or unconsciously regulates the speaking. In this very general understanding, the norm, according to E. Alman, is inherent to any language idiom and is treated by him as one of the forms of the habit normativity in the human society [1, 7]. However, in spite of existing impor- tant language norm characteristics in the E. Alman's article, the norm notion is presented in detail in the works of the Czech linguists V. Matezius, B. Gavrank, B. Trnk, I. Vahk and others.

While further constructing the general normology theory we should firstly pay attention to the dubious norm character- istics. Besides, we should take into consideration the whole previous historical experience of the norm category study and systematization, of the personal and social-historical practice, world practical development. On one hand the norm may be treated in its objective-real content, i. e. in its relation to the objective reality, on the other hand — the norm possesses its practical evaluation, because in its content the human evalua- tion oriented relation to the world is specifically interpreted. The norm being the thinking category, i. e. the class of the definite concepts, forms a concept system inside itself, which are either antagonists to the other category, or the intermedi- ary, or a synthesis of the opposite categorical definitions. The principle of pairing (dyad) and trinity (triad) provides for the norm description not in isolation, but in a complex of the nearest, hierarchically correlated categorical blocks (subsys- tems). Such “norm” image as of the polymorph formation is characterized by the bulkiness and multivariate, possessing the complex logical structure, and is the result of the reality understanding in the limits of the socially elaborated cogni- tive models. Norm is not only the totality of the definite prin- ciples and statements but a set of plots as well. A person fac- ing a new situation is trying to include it into the previously familiar data structure — a frame. The norm penetrates into the sub consciousness, which has “sufficiently automatized and because

of these unconscious skills and motivational conflicts displaced from the sphere of consciousness”, “social norms absolutely acquired by the person”, “those intuitive manifestations, not related to the generation of the new information” [10]. As a result, the norm as a rule, possesses the null semiotic value: it is well-known, an individual does not have to solve the intellectual problem facing the standard familiar situation, because thanks to his previous experience he has developed the automated actions, thinking inertia, ability to reproduce the norm on the action level. And in contrast, the norm is interpreted every time, de — automa- tion of perception takes place to such an extent, in which their automatic usage is stopped, and when an old fit doesn't work and a new fit is necessary. The norm is transferred into the presupposition, into the phone knowledge, which doesn't demand explication and verbalization, general knowledge of the society. They are aiming at the consolidation of the man- datory, typical, general. This is an invariant of knowledge of the corresponding phenomenon, shared by the community members. This provides for its usage in different situations, typical included. The norm is used for the realizing of the current situation, its development modeling. Thus we may predict, construct the awaiting system if we know the norm. “Common knowledge — are the statements and stable ste- reotypes dominating in the ordinary consciousness and dic- tating the evaluation system and determining the world out- look, i. e. everything that the ordinary people take for granted and predetermined in relation to the routine of things” [8]. According to [2], the processes of the human classifying activity, allowing him to “select and compare (identify and distinguish) the objects and events” is the base for the norm conceptualization and categorization. Decisive factors of con- ceptualization, preceding the categorization, are the knowl- edge (prevailing world view), ways of the world outlook and understanding of the world by the perceiver, i. e. the “prism”, through which all information comes. Conceptualization pro- cess, which is mediated by the linguistic consciousness, is the understanding of the information acquired by a man, and as a result “conceptual system in the brain (psycho) is formed” [2]; structuring and ordering of the system is performed in the process of the categorization. In the narrow sense the process of categorization is the structuring of a phenomenon, object or process into the definite



categories of the human experience (the so called profiling according to R. Langacker [7], and recognition it as the member of the category; in a broad sense — it's the formation and distinguishing of the categories themselves, division of the outer and inner world of man according to the essential characteristics of its being through minimizing the number of bits and sets. Conceptualization is aiming at the distinguishing of some “minimal units of the human experience” in their ideal content presentation, categorization is focused on the unification of the units, which in some cases reveal likeness or are characterized as identical, into the more large divisions [6].

The norms should be acquired by the individual as his own, they should be “brought out”. Only in this case they will be the basis for the reality perception. Besides availability of the opposition between due and thing there exist an opposition between the formal norms, which are due to their formality extremely seldom cover the individual completely, and the other norm system, which is true for a certain individual. Consequently, we may speak about declarative and procedure norms, which difference is conditioned by the fact, that the “brought about” norm is based on the explicit knowledge, i. e. personal experience knowledge. This field of knowledge is considered to be more important and valuable (consequently the norms based on it), in comparison with the inexplicit knowledge, which are based on some external source. The main norm function is an evaluation of the certain phenomena, i. e. their comparison with a base. This common function is carried out by private functions of reflection, measuring, classification, prediction, and control [3]. Performance of these functions by the norm is confirmed by the results of the logical and philosophical studies and is reflected in the various facts of the language.

Thus, the study of norm in the whole complex of fundamental problems of linguistics philosophy, logics, semantics, stylistics, esthetics, psychology and others allows to the following conclusion:

- 1) concept “norm” as a reflection unit and interpretation of reality (physical and mental) by the human consciousness is a dynamic functional forming, determined by the worldview and cultural factors;

- 2) the norm category, ontologically associated with the sheer and due categories has been developing in the process of the human cognition of the reality and has been obtaining the logical, morphology-syntactical, semantic and cognitive interpretations (conception) in the modern integrated theory of language;
- 3) at the present stage the norm category is a complex cogniolinguistic forming, which special cognitive status is due to the dialectal ambiguity of the interaction between the thinking individual and the reality;
- 4) norm as a multifaceted phenomenon, differing in the source of formation and in the way of generalizing creates a conceptual space providing possibilities to distinguish the certain regularities in the scientific and ordinary forms of the language consciousness; understanding of the norm is based on the principles of analogy, reproducibility, motivation, and coherence;
- 5) norm in itself contains a value paradigm, continuity which is the basis of the strength of the world, and the behaviors which are forbidden or recommended to follow; normal functioning of any society requires compliance with a specific set of rules, regulating different spheres of society; general, private/his and others in the norm are intertwined;
- 6) methods of forming ideas of norm are fixed in the semantics of words and in the cognitive models, which correlated with the superficial and deep layers of the content plane; semantic and cognitive plane layers of the “norm” concept are available to the descriptions in the form of models: semantic structures and cognitive models, containing the explicit and implicit interrelated components; reflected notions of the norm is in the meaning of individual words, phraseological units, language clichés, and it is also embodied on the level of syntax constructions; in addition, language units semantic connotations, accompanying the main value are important.

## References:

1. Ahlmann E. Das normative Moment im Bedeutungs-begriff. *Annales Academiae scientiarum fennicae. Ser. B, V. X. Helsinki, 7. – 1926.*

2. Boldyrev N. N. Cognitive semantics [Когнитивная семантика]. – Tambov, 2000. – 112.
3. Fedyaeva N. D. Norma vs Nenorma = EXpected vs Unexpected [Норма vs Ненорма = Ожидаемое vs Неожиданное].// The Siberian philological magazine. – Vol. 2. – 2009. – P. 136–143.
4. Krongauz M. A. Norma: semantic and pragmatical aspects [Норма: семантический и прагматический аспекты]. Intimate meanings: Word. Text. Culture: Collections in honor of N. D. Arutyunova. – Moscow, 2004. – P. 137–141.
5. Krysin L. P. Language norm and speech practice [Языковая норма и речевая практика].//Domestic notes. – 2005. – Vol. 2 (23).//[Electronic resource]. – Available from: <http://www.classes.ru/philiology/krysin-0,5htm> (08.08.2011).
6. Kubryakova E. S. Concept. Short dictionary of cognitive terms. In E. S. Kubryakova, V. Z. Demyankov, Ye. G. Pankraz, L. G. Luzina. – Moscow, 1996. – P. 90–93.
7. Langacker R. Concept, Image, and Symbol. The Cognitive Basis of Grammar. – N.-Y., 1991. – 395.
8. Piaget Ge. Speech and thinking of the child [Речь и мышление ребенка]. Moscow-Leningrad, 1932. – 360.
9. Radbil T. B. Norma and anomaly in a paradigm «reality – the text» [Норма и аномалия в парадигме «реальность – текст»].//Philological sciences. – Vol. 1. – 2005. –P. 53–63.

**ФИО авторов:** Mirraximova Gulbahor Shuhratovna

Toshkent Tibbiyot Akademiyasi O'zbek va xorijiy tillar kafedrası o'qituvchisi  
Abdullayeva Dilfuza Sultonovna

Toshkent Tibbiyot Akademiyasi O'zbek va xorijiy tillar kafedrası o'qituvchisi

**Название публикации:** «ТА'LIM JARAYONIDA METODLARDAN FOYDALANISH VA TA'LIM PSIXOLOGIYASI»

### *Аnnotatsiya*

*Ushbu maqolada o'qitish metodi, ta'lim jarayonida o'qituvchi va o'quvchilarning kutilgan maqsadga erishishga qaratilgan birgalikdagi faoliyati, o'qitish usullari, ta'lim jarayonida o'qituvchi va o'quvchi faoliyatining qanday bo'lishini, o'qitish jarayonini qanday tashkil etish va olib borish kerakligi haqida havolalar keltirilgan.*

***Kalit so'zlari:** metod, ta'lim metodi, metodika, o'quv fanining aniq maqsadini aniqlash, fanning hajmi va mazmunini aniqlash, zarur bo'lgan ta'lim texnologiyalarini ishlab chiqish va tavsiya etish, fanning moddiy va texnik ta'minotini yaratish.*

Metod – grekcha “metodos” so'zidan olingan bo'lib, yo'l, ahloq usuli ma'nolarini anglatadi. Tabiat va ijtimoiy hayot hodisalarini bilish, tadqiq qilish usuli, faoliyat, harakatning yo'li, usuli yoki qiyofasi, shakli, ko'rinishi.

Ta'lim metodi – o'qituvchining o'quvchilar bilan muntazam qo'llaydigan, o'quvchilarga o'z aqliy qobiliyatlarini va qiziqishlarini rivojlantirish, bilim va ko'nikmalarni egallash hamda ulardan amalda foydalanish imkonini beruvchi ish usuli. Belgilangan ta'lim berish maqsadiga erishish bo'yicha ta'lim beruvchi va ta'lim oluvchilar o'zaro faoliyatini tashkil qilishning tartibga solingan usullari majmuasidir. Metodika – biror ishni maqsadga muvofiq o'tkazish metodlari, usullari, yo'llari majmuasi. U alohida metodikalardan tashkil topadi. Pedagogika fani sohasida ma'lum o'quv fanini o'qitish hamda tarbiyaviy ishlar qonuniyatlarini tadqiq qiladi. Masalan, tillar metodikasi, arifmetika metodikasi va shu kabilar.

O'qitish usullari o'qituvchi tomonidan o'quvchilarni bilim, ko'nikma va malakalar bilan qurollantirishdir. Hozirgi kunda ta'lim jarayonida interfaol uslublar (innovatsion

pedagogik va axborot texnologiyalari) dan foydalanib, ta'limning samaradorligini ko'tarishga bo'lgan qiziqish e'tibor kundan-kunga kuchayib bormoqda. Zamonaviy texnologiyalar qo'llanilgan mashg'ulotlar o'quvchilar egallayotgan bilimlarni o'zlari qidirib topishlariga, mustaqil o'rganib, tahlil qilishlariga, hatto xulosalarni ham o'zlari keltirib chiqarishlariga qaratilgan. O'qituvchi bu jarayonda shaxs va jamoaning rivojlanishi, shakllanishi, bilim olishi va tarbiyalanishiga sharoit yaratadi, shu bilan bir qatorda, boshqaruvchilik, yo'naltiruvchilik vazifasini bajaradi. Bunday o'quv jarayonida o'quvchi asosiy figuraga aylanadi.

Pedagog - olimlarning yillar davomida ta'lim tizimida Nega o'qitamiz? Nimani o'qitamiz? Qanday o'qitamiz? savollariga javob izlash bilan bir qatorda qanday qilib samarali va natijali o'qitish mumkin? - degan savoliga ham asta-sekin yechim topiladi. Bu esa, olim va amaliyotchilarni o'quv jarayonini texnologiyalashtirishga, ya'ni o'qitishni ishlab-chiqarishga oid aniq kafolatlangan natija beradigan texnologik jarayonga aylantirishga urinib ko'rish mumkin, degan fikrga olib keldi. Bunday fikrning tug'ilishi pedagogika fanida yangi pedagogik texnologiya yo'nalishini yuzaga keltirdi. Ta'limning bugungi vazifasi o'quvchilarni kun sayin ortib borayotgan axborot - ta'lim muhiti sharoitida mustaqil faoliyat ko'rsata olish, turli sohalarda zamonaviy axborot texnologiyalarini samarali qo'llash va axborot oqimidan oqilona foydalanishga o'rgatishdan iborat. So'nggi yillarda ta'lim tizimiga shiddat bilan kirib kelayotgan yangi pedagogik texnologiyalar, innovatsiyalar, yangi-yangi pedagogik-psixologik tushunchalar, interfaol metodlarni ta'lim beruvchi tomonidan o'zlashtirilib va qo'llanib borilishi ta'lim mazmunini tubdan o'zgartirib yubordi desak mubolag'a bo'lmaydi. Fan va metodikani yanada rivojlantirish uchun nimalarga e'tibor qaratishimiz kerak?

- o'quv fanining aniq maqsadini aniqlash
- fanning hajmi va mazmunini aniqlash
- zarur bo'lgan ta'lim texnologiyalarini ishlab chiqish va tavsiya etish
- fanning moddiy va texnik ta'minotini yaratish
- ta'lim oluvchilarning xususiyatlarini o'rganish
- o'qituvchining tayyorgarligi va dars mashg'ulotini loyihalash.

Shu sababli ham ta'lim metodlari oldiga quyidagi asosiy talablar qo'yiladi:

1. O'quv materialini o'rganish yo'li fikr yuritishning didaktik-materialistik usullarini, milliy mafkuraga hamda milliy qadriyatlarga asoslangan axloq, xulq-atvorning irodaviy sifatlarini shakllantirishga olib kelishi kerak.
2. Ta'lim metodi ilmiy dalillar bilan ravshan va aniq asoslangan bo'lishi lozim.
3. Ta'lim metodlarining tizimliliigi ularning samaradorlik darajasini belgilaydi.
4. Ta'lim metodlari oldiga muqarrar sur'atda qo'yiladigan yana bir talab - ularning tushunarli bo'lishi.

Sirasini aytganda pedagoglar hech qachon faqat bitta ta'limotga tayanib qolmasligi, hech qachon o'z tafakkur metodlarini faqat bitta falsafa bilan cheklab qo'ymasligi kerak. Metodologiya - turli darajadagi usul va tamoyillarning faoliyat sohalari, yo'nalishlari, evristik imkoniyatlar, mazmunlar, tuzilmalar va hokazolarning murakkab, yaxlit hamda muvofiqlashtirilgan tizimidir.

Ilmiy bilishda turli darajalarda, faoliyat sohalarida va yo'nalishlarda turli-tuman metodlarning murakkab, dinamik va muvofiqlashtirilgan tizimi faoliyat ko'rsatadi. Mazkur metodlar har doim tadqiqotning muayyan shartlari va predmetidan kelib chiqib amalga oshiriladi.

#### **Foydalanilgan adabiyotlar ro'yxati:**

1. Azizxo'jaeva N. N. Pedagogik texnologiyalar va pedagogik mahorat. –T.: Выготский Л. С. Педагогическая психология. –М.: 1996 г.
2. Ziyomuxamedov B. Pedagogika. Oliy o'quv yurtlari uchun o'quv qo'llanma. – T: "Turon-Iqbol". 2008 yil. 112-bet.
3. Zufarova M.E. Umumiy psixologiya. –T.: "O'zbekiston faylasuflari milliy jamiyati" 2010y. 304 b.
4. Ibragimov X.I., Yo'ldoshev U.A., Bobomirzaev X., Pedagogik-psixologiya (o'quv qo'llanma). –T.: "O'zbekiston faylasuflari milliy jamiyati" nashriyoti, 2009y. 490 b.

**ФИО автора:** Абраева Махфуза Эсоновна

Сурхондарё вилояти Олтинсой тумани 14 умумий ўрта таълим мактабининг  
Инглиз тили ўқитувчиси

**Название публикации:** «ЎРТА ТАЪЛИМ МАКТАБЛАРИДА ЧЕТ ТИЛИНИ  
ЎҚИТИШ ТАЪЛИМ ТЕХНОЛОГИЯСИ ВА МЕТОДИКАСИ»

### **Аннотация**

*Ўзбекистонда ўзбек тилида ўқитиладиган мактабларда чет тили ўқитиш методикаси ва методиканинг фан сифатида шаклланиши ҳамда ривожланишида педагогика, психология, тилишунослик каби фанлар билан алоқаси муҳим бўлмокда. Чет тили ўқитиш методикаси барча фанлар каби шугулланиш предмети, объекти, илмий-тадқиқот услуби, методик тушунчалари ва методологик асосига эга. Ушбу хусусиятларини ҳисобга олган ҳолда илмий ишлар, диссертациялар, дастурлар, дарсликлар яратиш мақсадга мувофиқ. Мактаблардан ташқари боғча, академик лицей, коллежларда ва олий ўқув юртларида ҳам инглиз тилини ўргатиш методикаси билан таништиришни давр тақозо этмокда. Мақоламизда шу муоммоларни ёритишга ҳаракат қиламиз.*

**Калит сўзлар:** метод, методика, таълим-тарбия, кўникма ва баҳолаш

Ҳозирги кунда Республикамизда чет тилларини мукаммал эгаллашга талаб ортиб бораётгани учун, уни илмий жиҳатдан кенгайтиришни ўрта мактаблардан ташқари боғча, академик лицей, коллежларда ва олий ўқув юртларида ҳам инглиз тилини ўргатиш методикаси билан таништиришни давр тақозо этмокда. Метод (юн. “metodos”-билиш ёки тадқиқот йўли, назария, таълимот) – воқеликни амалий ва назарий эгаллаш, ўзлаштириш, ўрганиш, билиш учун йўл-йўриқлар, усуллар мажмуаси, фалсафий билимларни яратиш ва асослаш усулидир. Инглиз тилини ўқитиш методикасига оид энг янги услубий адабиётлар, мақолалардаги фикр мулоҳазаларни, илмий ёндашишларни назарда тутган ҳолда ўзбек тилида ўқитиладиган мактабларда инглиз тилини ўқитиш, ўзбек тилининг хусусиятларини ва у ердаги шароитлари ҳисобга олиб борилади.

Мактаб ўқувчиларини ҳар томонлама этук инсонлар қилиб тарбиялаш, уларга фан асосларидан чуқур билим бериш, уларда замонавий дунёқарашни шакллантириш ва кенгайтириш, уларни эстетик тарбиялаш ҳамда турли соҳаларда меҳнат қилишга тайёрлаш лозим. Буларни амалга оширишда чет тили ҳам ўз ҳиссасини қўшади. Чет тилини ўқитиш методикаси шу соҳа бўйича мутахассисларни тайёрлашда етакчидир. Методика фанининг ўз мақсадлари, мазмуни, методик тушунчалари (категориялари), илмий текширув методлари, воситалари мавжуд. Республикада турли хил ўқув юртлири бор, шу сабабли улардаги ўқитиш мақсадларини кўзлаб шу ўқув юртлири учун ҳар бирига алоқида чет тили ўқитиш методикаси яратилади. Чет тиллари, хусусан инглиз тили ўқитиш методикаси 3 гуруҳга бўлинади

1. Инглиз тили ўқитиш методикасининг назарий асослари;
2. Инглиз тили нутқ фаолиятининг асосий турлари а) тил материалини ўргатиш, б) нутқ фаолияти турларини ўргатиш;
3. Инглиз тили ўқитиш жараёнини ташкил қилиш.

Ўзбекистонда ўзбек тилида ўқитиладиган мактабларда чет тили ўқитиш хусусиятларини ҳисобга олган ҳолда илмий ишлар, диссертациялар, дастурлар, дарсликлар яратилган. Ўзбек тилида ўқитиладиган мактабларда, хусусан инглиз тили ўқитишнинг барча жиҳатларини ҳисобга олган ҳолда дарсликлар, кулланмалар яратилди. Чет тили ўқитиш методикаси ҳозирги кунда чет тили ўқитиш методикасининг фанлигига ҳеч ким шубҳа қилмайди. XVIII асргача айрим олимлар чет тилини ўқитиш методикасини қиёсий тилшуносликнинг амалий тадбиридир деб қарасалар, бошқалар уни педагогика фани деб ҳисобладилар. Ҳозирги даврда чет тилини ўқитиш методикасига чет тилларни ўқитишнинг мақсадлари, мазмуни, қонуният, метод, воситалари, йўл ва усуллар, ўқитиш тизимини ўрганиш ҳамда ўргатиш билан шуғуланувчи, уни режалаштирувчи, шунингдек, чет тили орқали ўқувчилар, талабаларни тарбиялаш жараёнларини амалга оширувчи фан сифатида қаралмоқда. Методиканинг фан сифатида шаклланиши ҳамда ривожланишида педагогика, психология, тилшунослик каби фанлар билан алоқаси муҳим бўлмоқда. Чет тили



ўқитиш методикаси барча фанлар каби шуғулланиш предмети, объекти, илмий-тадқиқот услуби, методик тушунчалари ва методологик асосига эга. Чет тилини ўқитиш методикасининг назарий асоси ўз олдига қуйидаги вазифаларни қўяди:

1. Ҳозирги давр чет тили ўқитиш методикаси мактаб, академик лицей ва касб-ҳунар коллежларида методиканинг асосий қисмларини ёритиш ва унинг асосида ўқувчиларга таълим бериш.

2. Ўқувчиларга чет тили ўргатишнинг илғор метод ва усулларини таништириш.

3. Ҳозирги давр методикасининг таркибий қисм, воситаларини ёритиш.

4. Ўқитувчиларнинг илғор тажрибаларини ўрганиш.

5. Семинар машғулотлари орқали мутахассислик учун зарур малака ва кўникмаларни шакллантириш.

6. Бўлажак ўқитувчиларни махсус илмий-методик адабиётлар билан ишлашга ўргатиш орқали ўз касби устида мустақил шуғулланишга, илмий ишларга тайёрлаш.

Ўрта мактабда чет тили ўқитиш методикаси ўз предметига эга. Чет тиллар ўқитиш методикасининг таянадиган методологик асоси яни илмий-тадқиқот методлари мавжудлигидир. Уларга ўрта таълим мактабларидаги ўқитиш тажрибасини танқидий ўрганиш; тил ўргатиш тажрибаларини умумийлаштириш; ўқитувчиларнинг дарс, машғулот, маърузаларини кузатиш; суҳбатлар, тестлар, тажриба экспериментлари ўтказиш; хронометраш, анкета-саволларига жавоб бериш, таҳлил қилиш методлари ҳам шулар жумласидандир. Бу методик тушунчаларнинг айримлари устида қисқача тўхталиб ўтамиз. Маълумки, тажриба ва экспериментлар ўзаро фарқданади. Тажриба асосида ўқитиш ойлар, йиллар мобайнида ўтказилса, эксперимент бирор янги мавзу, метод, усул, машқ, илмий фаразни қисқа муддатда синайди, текширади. Тест инглизча сўз бўлиб, синов, синаш, деган маъноларни билдиради. Бу усул АҚШда биринчи бор қўлланилган. Тестлар билан шуғулланувчиларни тестологлар дейилади. Тестда ҳаммага бир хил шароит яратилади, талаб қўйилади, фаоллаштирилади. Методикада тестнинг текшириш, дидактик, психологик ва ўқувчиларнинг билим, малака ва кўникмаларини баҳолаш каби турлари мавжуд.

Хронометрашда ўқув жараёни ёзиб борилади. Ёзиб олинган ўқув жараёни таҳлил қилинади, ўрганилади, амалда фойдаланилади. Методика бу тушунчалар орқали чет тили ўқитишни ишлаб чиқади, таълим-тарбия беришда улардан фойдаланади. Ҳар бир фан ўз тамойилларга эга. Шулар қаторида методика фанининг ҳам тамойиллари бор. Тамойил таълим-тарбия беришда риоя қилиниши лозим бўлган қонуниятдир. Методни ўргатиш усуллариининг йиғиндиси ва бутун бир йўналиш сифатида тушунилади. Биринчиси, талаффузни, лексикани ўргатиш методлари мисол бўлса, иккинчисига, чет тилини ўқитишда олдин қўлланилган лексика-таржима методни мисол қилиб курсатиш мумкин. Методикада усул, йўллар ҳам мавжуд бўлиб, улар (усул, йўллар) йиғиндиси методни ташкил қилади. Методик йўл, усул ўқитишда қўлланиладиган кичик методик иш фаолиятидир. Чет тили ўқитишнинг воситаси эса ўқув жараёнида таълим-тарбияни амалга оширишда ишлатиладиган ўқув-методик қуролларни ўз ичига олади. Улар чет тили ўқитиш, ўрганишни осонлаштиради.

#### **Адабиётлар рўйхати**

1. «Баркамол авлод орзуси». Тошкент., 1999 йил.
2. Турсунов И., Нишоналиев У. «Педагогика кўрси». Тошкент 1997 йил.
3. Мунавваров А. К. «Педагогика». Тошкент., 1996 йил.
4. Гайбўллаев Н. Р. «Таълим–тарбиянинг амалий йўналиши» Тошкент., 1988 й.
4. Хекхаузен Х. Мотивация и деятельность: В 2т. Т.2; Пер. С нем. /Под ред. Б.М.Величковского; Предисловие Л.И.Анцыферовой, Б.М.Величковского. –М.: Педагогика, 1986. -392 с.
5. Щацкий С.Т. Изб. Педагогика. Соч. –М.: 1962 г.

**ФИО автора:** Abdullayeva Maxmuda Shukrillo qizi – o`qituvchi,

Roman–german filologiyasi,

Fransuz tili nazariyasi va amaliyoti kafedrası,

O`zbekiston Davlat Jahon Tillar Universiteti,

TOSHKENT, O`ZBEKISTON RESPUBLIKASI

**Название публикации:** «TILDAGI INSTRUKTIV SHAKLLARNING O`ZIGA XOS AHAMIYATI»

**Annotatsiya:** ushbu maqolada tildagi instruktiv shakllarni rivojlantirish uchun Oliy ta`lim muassasalarida ma`ruza, seminar, amaliy mashg`ulot, trening o`yinlar, o`quv tomoshalari, badiiy kechalarning samarasi sifatida o`z ifodasini topgan. Bundan tashqari, har bir ta`lim shakllarining o`ziga xos metodlar orqali amaliyotga tatbiq qilinishi borasidagi fikrlar ham muallif tomonidan ilgari surilgan.

**Kalit so`zlar:** til metodlari, til egiluvchanligini oshiruvchi uslublar, ma`ruza, laboratoriya mashg`uloti.

“ Sayyoramizning ertangi kuni, farovonligi farzandlarimiz qanday inson bo`lib, kamolga yetishi bilan bog`liqdir. Odamlar, eng avvalo, yoshlarning ong – u tafakkurini ma`rifat asosida shakllantirish va tarbiyalash eng muhim vazifadir”  
[1]

Shavkat Mirziyoyev

Barchamizga ma`lumki, bugungi kunda Respublikamiz miqyosida ta`lim hamda tarbiyaga bo`lgan e`tibor har tomonlama kuchaygan desak aslo adashmagan bo`lamiz. Negaki, tez sur`atlar bilan rivojlanib borayotgan texnologiyalar ta`siri nafaqat insoniyatning ijtimoiy hayotiga, balki uning ma`naviy hayotiga ham sezilarli darajada ta`sir o`tkazayotganligi hech birimizga sir emas, albatta. Jumladan, Respublikamiz bo`ylab ta`lim va tarbiya ishlarini tashkil etish jarayonini yanada takomillashtirish, rivojlantirish, uni jahon andozalari darajasiga ko`tarish, fan sohasi bo`yicha olib borilayotgan yangiliklarni amaliy hayotga tatbiq etish dolzarb masalalardan biri sifatida e`tirof etilmoqda. Ya`nikim, go`yoki ta`lim strategiyalari hamda metodlari kabi ta`lim jarayonining tashkiliy shakllari ham o`qituvchi va talabalar faoliyatini ham nazariy jihatdan, ham amaliy

tomondan to'g'ri tashkil qilinishini, qolaversa, tartib bilan kechiktirilmasligini ta'minlaydi.

Xususan, ertangi kun pedagog –kadrlari, jahonning eng ilg'or yetakchilari qatorida namoyon bo'lishi uchun o'z sohalarining buyuk namoyandalari bo'lib ko'kka intilishlari lozimdir, albatta. Shu jumladan, kelajak avlod vakillariga ta'lim –tarbiya berish asosan o'qituvchilarning, ya'ni har jihatdan buyuklikka erishgan san'at egalarining mahoratiga bog'liq bo'lgan jarayon sifatida qaraladi. Fikrimiz tasdig'i sifatida shuni alohida ta'kidlamog'imiz joizki, san'atkor turfa xil jilvalar orqali o'z qobilyatlarini namoyon qiladi va ushbu rang –baranglik orqali butun insoniyat ongi-yu shuurini, qalbini o'ziga rom qilib oladi. [2]

Tilning instruktiv shakllarini to'g'ri tanlashning poydevori bu motivatsiya va rag'batni uyg'ota olishi bilan belgilanadi. Asosan, pedagogik kuzatuv jarayoni, so'rovnomalar, anketa va fan o'qituvchilari hamda talabalar bilan olib borilgan savol–javob, suhbat hamda hujjatlarni o'rganish metodlariga asoslangan izlanish natijalari talabalarda fransuz tili, rus tiliga asoslangan muloqot madaniyatini rivojlantirish jarayonida ma'ruza, amaliy mashg'uloti, seminar mashg'uloti hamda laboratoriya mashg'uloti, trening, turli xil fanlar hamda sport turlari bo'yicha o'tkaziladigan musobaqalar ham sezilarli darajada ta'sir ko'rsatishi o'z isbotini topgan desak aslo mubolag'a bo'lmas. [3]

Texnologik o'yinlarni tanlash jarayonida, avvalambor, o'rganuvchilar, ya'ni o'quvchilarning psixologik holati, nutqi, bilish imkoniyatlari, tengdoshlari hamda kattalar bilan murosaga kela olish tajribasining har jihatdan o'sishiga ko'mak berishi, o'quv faoliyati bilim hamda ko'nikmalarni shakllantirishi, o'quv mashg'ulotlari hamda xorijiy tillarni o'rganishga bo'lgan qiziqishini uyg'otishi, natijalarni tahlil qilish, bir–biri bilan taqqoslash, mavhumlashtirish, jamlashni o'rganishda o'quvchiga ko'mak berishiga e'tibor qaratishi darkor. O'yinlarni amalga oshirish jarayonida o'quvchining aqliy faoliyati, uning fanlarga nisbatan xatti–harakatlari bilan bog'liq bo'lishi lozim.

Shuni alohida e'tirof etmoq lozimki, xorijiy tillarning o'qitilish jarayonida pedagoglar, tilshunoslar, metodistlar, filologlar, faylasuflar, professorlar, adabiyotshunoslarning o'ziga xos va bir–birini takrorlamaydigan o'qitish metodlari, eng yuqori samaraga ega bo'lgan tajribalari ham katta ahamiyat kasb etadi. Shuni ta'kidlamog' joizki, Oliy ta'lim muassasalarida xorijiy tillar, masalan, ingliz tili, fransuz tili, xitoy tili, nemis tili, ispan va boshqa shu kabi tillarning maxsus metodlar orqali talabalarga mukammal qilib yetkazilishi til o'rganuvchilarning ishtiyoqi hamda qiziqishini nihoyatda oshiradi. [4]

Zamonaviy til instruktiv xususiyatlari quyidagicha:

✓ *Talabalarga yo'naltirilgan;*

- ✓ *Vazifalarga asoslangan;*
- ✓ *Ma`lum bir resurslarga asoslangan;*
- ✓ *Tabiatga asoslangan;*
- ✓ *Amaliyotga asoslangan.*

Xulosa qilib aytganda, har qanday yaratuvchanlik zamirida o`ziga xos kamolot va intellektual salohiyatning mahsuli yotadi. Ya`ni tildagi instruktiv shakllarning o`ziga xosligi tilshunoslar tomonidan amaliyotga tatbiq etilayotgan zamonaviy metodlar hamda strategiyalarning keng ravishda qo`llanilishidan iboratdir. Zero, aql va tafakkur hamisha bir tan–u, bir jon bo`lib xizmat qilishi hech birimizga sir emas.

### Foydalanilgan adabiyotlar ro`yxati:

1. Sh. Mirziyoyev “Birlashgan Millatlar Tashkiloti bosh assambleyasining 72 – sessiyasidagi nutqini o`rganish bo`yicha ”illmiy –ommabop risola. Toshkent - 2017, “Ma`naviyat “ nashriyoti, 130 –bet.
2. Andreyeva G. M. “ Sotsialnaya psixologiya”– M, 1998, 376-bet.
3. V. Qo`chqorov, O. Mahmudov. Z. Zamonov 10 -11- sinflar uchun darslik. Toshkent “Yangiyo`l poligraf servis” 2017. 38-bet.
4. A. Xoliqov “ Umumiy pedagogika nazariyasi va amaliyoti” Toshkent -2017 312 –bet.
5. Albrint A “ Teachers attitudes toward information and communication technologies: The case of Syrian EFL teachers. Computers & Education”. England–2006, pages–455-435.
6. Campbell A. P “ Using Live Journal for Authentic Communication in EFL Classes”. The Internet TESL Journal 10(9), retrieved, Novemeber-18, pages– 155-200.

**ФИО авторов:** Т. Х. Хакимов, Ё. Ж. Бегандиков (Таш ГТУ)

**Название публикации:** «К ВОПРОСУ ОПТИМИЗАЦИИ ПОТРЕБЛЕНИЯ ЭЛЕКТРИЧЕСКОЙ ЭНЕРГИИ И УЛУЧШЕНИЕ РЕЖИМА ТЕХНОЛОГИЧЕСКОГО ПРОЦЕССА СОРТОПРОКАТНЫХ СТАНОВ»

Мақолада, прокат станларни технологик иш жараёнининг ўзига хослиги ва уларда йирик қувватли истеъмолчилар ишлатилишида, таъминоти тармоғида электр энергия истеъмолини тежаш ва ишончилигини ошириш учун филтр компесациялагичларни қуллаш. Бунинг натижасида технологик жараённи олиб борилиши яхшиланади, унимдорлик ва ишлаб чиқарилиш ошади, бу прокатлашда тайёр яроқсиз махсулотлар камаеишига олиб келиши ва бошқа маълумотлар келтирилган.

В статье, отмечается совоиобразность технологические режимы работ прокатных станов где эксплуатируется мощные потребители, сбережении потреблении электроэнергии и повышении надёжности в питающих сетях электроснабжение применение компенсерирующие фильтры. В итоге улучшается проведение режим технологического процесса, повышаться производительность и качества выпускаемой изделий, это приводит к сокращению брака при прокатки готовый металлопродукции и приведён другие сведение.

Современный прокатный стан представляет собой технологический комплекс последовательно установленных машин, используемых для получения прокатных изделий заданных размеров с необходимыми качественными показателями. Стали прокатный, производства является одним из основных энергоёмких производств, потребляет достаточной мощность от общего расхода электроэнергии завода.

Тенденция в потребление сортового проката во многом пред определяют направления развития его производственной необходимость исследования энергетических и других характеристик на перспективу.

Производительность прокатного стана определяется пропускной способностью отдельных агрегатов, обеспечивающих выполнение технологических операций, но и главным образом, производительность стана определяется пропускной способностью рабочих клетей.

Производительность агрегатов и участков неодинакова и по разному изменяется при изменение сортамента проката это требует чёткой согласованности и синхронизации работы всех участков и агрегатов цеха. Это можно достичь при питании надежной и качественной электроснабжение специфических агрегатов металлургических производств.

Тракт прокатки для различных станов, разных по своему назначению, расположению рабочих клетей, способу прокатки.

Такт или ритм прокатки складывается из машинного и вспомогательного времени, при этом машинное время в основном зависит от размеров исходного продукта обработки, конечными размерами прокатываемого изделия, общим количеством проходов, распределением вытяжки по проходам, скоростью прокатки и т. д. Вспомогательное время зависит от степени механизации и автоматизации при выполнении необходимых операции между проходами, квалификации обслуживающего персонала и режима прокатки.

Известно, что в основном производительность и качественной выпускаемое изделия в основном зависят от обеспечения качественны электроэнергии, регламентируемых ГОСТ 13109-97 на качество электроэнергии.

При проектировании систем электроснабжения прокатных станов, является проблема качества электрической энергии. Внедрение на производства высоко производительных технологии вызывает широкое применение тиристорных преобразователей. Применение полупроводниковых элементов при всей его технологической эффективности сопровождается ухудшением качества электроэнергии, что отрицательно влияет на надежность электроснабжения: значительно повышается активные потери в электродвигателях, силовых трансформаторах, токоотводах, приводит к ускорению старению изоляции токо проводов и электрооборудования и снижается качество и надежность работы систем автоматики, телемеханики и связи, увеличивается погрешности счетчиков, снижается эффективность устройств компенсации ёмкостных токов однофазного замыкания на землю в сетях 6-10 кВ, так как большие остаточные токи высших гармоник создают повышенную опасность перехода однофазного в двухфазное повреждение кабеля, ухудшается работа источников света.

Часто становится невозможным применение конденсаторных батарей для компенсации реактивной мощности. Для уменьшения влияния нагрузок этих специфических электро приёмников как прокатные станы на качество электрической энергии рекомендуется применять:

- создание локальных сетей для специфических нагрузок;
- подключение специфических нагрузок к точкам электрической сети с минимально возможной индуктивностью (максимально возможным уровнем токов короткого замыкания).
- применение специальных компенсирующих устройств (СКУ).

Успешное решение этой задачи стало возможным благодаря использованию вычислительной техники, т. к. обычные адаптивные системы (самоприспосабливающиеся системы) вследствие высоких скоростей прокатки (около 30-40 м/сек) не обеспечивают своевременную корректировку между волнового пространства.

Как известно, работа прокатных станов сопровождается значительными изменениями активной и реактивной мощности, это вызывает изменения напряжения в электрических сетях, превышающие нормативные значения.

Все перечисленные особенности прокатного производства требуют решения большого комплекса вопросов по его организации и планирования для

обеспечения наиболее полного использования оборудования, экономии материальных и трудовых затрат при производстве стана снижение себестоимости является основным источником дополнительной прибыли предприятий.

Для снижения изменений напряжения до нормативных величин целесообразно применять освоенные на практике электротехнической промышленностью специальные компенсаторы реактивной мощности ТКРМ, которые подключаются к шинам 6-10 кВ ударных нагрузок.

Одной из основных факторов для повышения производительности, улучшение технологического режима и наиболее перспективных мир по уменьшению искажений формы кривой напряжения и улучшению качества электроэнергии является применение в сетях 6-10 кВ силовых резонансных фильтров, настроенных на частоты, преобладающие в амплитудных спектрах токов преобразователей и подключаемых параллельно нагрузке.

В сетях с вентильными нагрузками может возникать необходимость в параллельной работе фильтров одной гармоники. Параллельная работ фильтров также обуславливается схемами электроснабжения и режимами работы сетей.

Чтобы не произошло резонансных явлений в сети рекомендуется следующий порядок подключения фильтров:

Ф5-Ф7-Ф11-Ф13. Отключение должно производиться в обратном порядке.

Фазы фильтра соединяются в звезду с изолированной нулевой точкой.

Опыт использования этих фильтров показывает, естественное потребление реактивной мощности современным мощным прокатным станом  $Q_{\text{ест}}$  превышает допустимую величину, указанных в технических условиях энергосистемы ( $Q_{1\text{доп}}$ ).

По этому номинальная мощность симметрирующих компенсаторных устройств (СКУ) выбирается таким образом, чтобы генерируемая реактивная мощность СКУ при прокатке составляла величину, определяемой по формуле:

$$Q_{\text{ест}} - Q_{1\text{доп}} \leq Q_{\text{с1}} \leq Q_{\text{ест}}$$

С другой стороны, генерируемая реактивная мощность СКУ в паузах прокатки не должна превышать допустимой величины  $Q_{2\text{доп}}$ , также указанной технических условиях энергосистемы.

В этой связи регулируемой мощности и нерегулируемой частей СКУ должны находиться между собой в следующем соотношении:

$$Q_{\text{с1}} - Q_{1\text{доп}} \leq Q_{2\text{доп}}$$

В качестве дополнительных компенсирующих устройств могут применяться конденсаторные установки напряжением до 1000 в с автоматическим регулированием мощности, но их применение может быть рекомендовано, обычно, при отсутствии источников гармоник на этом напряжении.

Правильной расчет мощности и выбор тип элементов СКУ, приводит повышению качество потребляемой электроэнергии, что даёт сокращение потери активной и реактивной мощности в сетях 6-10 кВ прокатного стана



ориентировочно в два раза снижается перегрузки электродвигателей главных и вспомогательных приводов клетки.

В итоге улучшается проведение режим технологического процесса, повышается производительность и качество выпускаемой изделий, что приводит к сокращению брака при прокатки готовый металлопродукции.

Проведённый анализ позволяет констатировать следующее:

1. Энергетические характеристики стана -300 с достаточной для практики точностью аппроксимируется линейной зависимостью с постоянной составляющей, то есть уравнением вида:

$$W=a_0+a_1A_c$$

Соответственно УРЭ имеет вид:

$$d = \frac{w}{A_c} = \frac{a_0}{A_c} + a_1$$

2. В таблице 1. и на рис.1. представлены математические модели энергетических характеристик

стана-300 для различных профилей проката.

При одной и той же производительности прокатки, например 600 т/ч, УРЭ разных профилей различен, а именно при прокатке профилей А16-УРЭ равен 85 кВт.ч/т, уголка, L 32\*4-70 кВт. ч/т, L 40\*4-65 кВт. ч/т, полосы ≠ 36,40, 50-55 кВт. ч/т, прутка Ø 22/32 и А28-50 кВт. ч/т.

Кроме того, программа даёт распечатку расчётных значений расхода энергии для равноотстоящих зависимостей.

Математические модели потребляемой мощности и удельного расхода энергии на 1 т проката (годного) Таблица 1.

Профиль проката и выборка №	Расчётные формулы	
	Потребляемой электроэнергии, кВт ч	Удельного расхода электроэнергии на 1 т проката кВт ч/т
A 16; №=93	$W=8335+70A$	$d = \frac{8335}{A} + 70$
A28; №=35	$W=8338+37A$	$d = \frac{8337}{A} + 37$
Ø 22+ Ø 32; №=11	$W=8742+37A$	$d = \frac{8342}{A} + 37$
≠36,40,50; №=112	$W=9667+41A$	$d = \frac{9667}{A} + 41$
L40*4; №=98	$W=8090+51.5A$	$d = \frac{8090}{A} + 51.5$
L32/4; №=51	$W=8635+57.4A$	$d = \frac{8635}{A} + 57.4$

Результаты расчётов представлены в таблице 1.

Сравнительный анализ полученных результатов по данным 2014 г. позволяет сделать некоторые заключения о качестве полученных моделей электропотребления.

Процесс прокатки характеризуется высокими скоростями, небольшой продолжительностью рабочих циклов и частой их повторяемостью. В связи с этим малейшие потери времени в каждом цикле вызывают значительное снижение производительности станов. Так, превышение длительности каждого цикла прокатки на блюминге на 3-4 сек равнозначно потере 100-400 тыс. т блюмов в год.

Получению проката предшествует обработка металла на различных агрегатах производственных установках (нагрев в колодцах, методических, камерных и других печах, прокатка на станах различной конструкции, резка на ножницах и пилах, правка на ролик правильных машинах и прессах) и уборка рольгангами, кранами, тележками и т.д.



Рис. 1. Зависимости  $W = f(A)$  и  $d = f(A)$  прокатного цеха при профилях проката:  $\angle 32 \times 32 \times 4$ ,  $\angle 40 \times 40 \times 4$ .

Производительность агрегатов и участков неодинакова и по-разному изменяется при изменении сортамента проката. Это требует чёткой согласованности и синхронизации работы всех участков и агрегатов цеха.

Основным агрегатом в прокатном цехе является прокатный стан. Назначение остальных участков - обеспечить бесперебойную работу стана, полнее использовать его мощности.

Прокатное производство характеризуется также поточностью обработки, большими масштабами производств, наличием большого количества сложного оборудования, высокой капиталоемкостью и энергоёмкостью, а также большой долей заданного в себестоимости продукции.

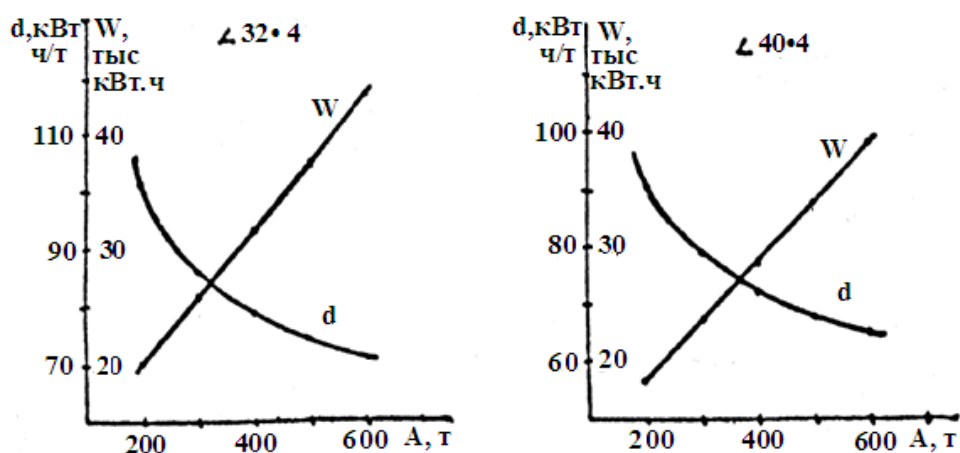
Все перечисленные особенности прокатного производства требуют решения большого комплекса вопросов по его организации и планированию для обеспечения наиболее полного использования оборудования, экономии материальных и трудовых затрат при производстве проката.

Использование непрерывно литых заготовок в прокатных цехах при производстве готового проката является эффективным процессом, позволяющим исключить целый ряд технологических операций (рис. 2.).



Рис.- 2. Последовательность операций в технологической схеме производства проката из непрерывно литой заготовки

Применение прокатного стана:

Помимо прокатки прокатный стан осуществляет следующие процессы:

- транспортирование исходной заготовки со склада к нагревательным печам и к валкам стана;
- передачу прокатываемого материала от одного калибра к другому;
- кантовку;
- транспортирование металла после прокатки;
- резку на части;

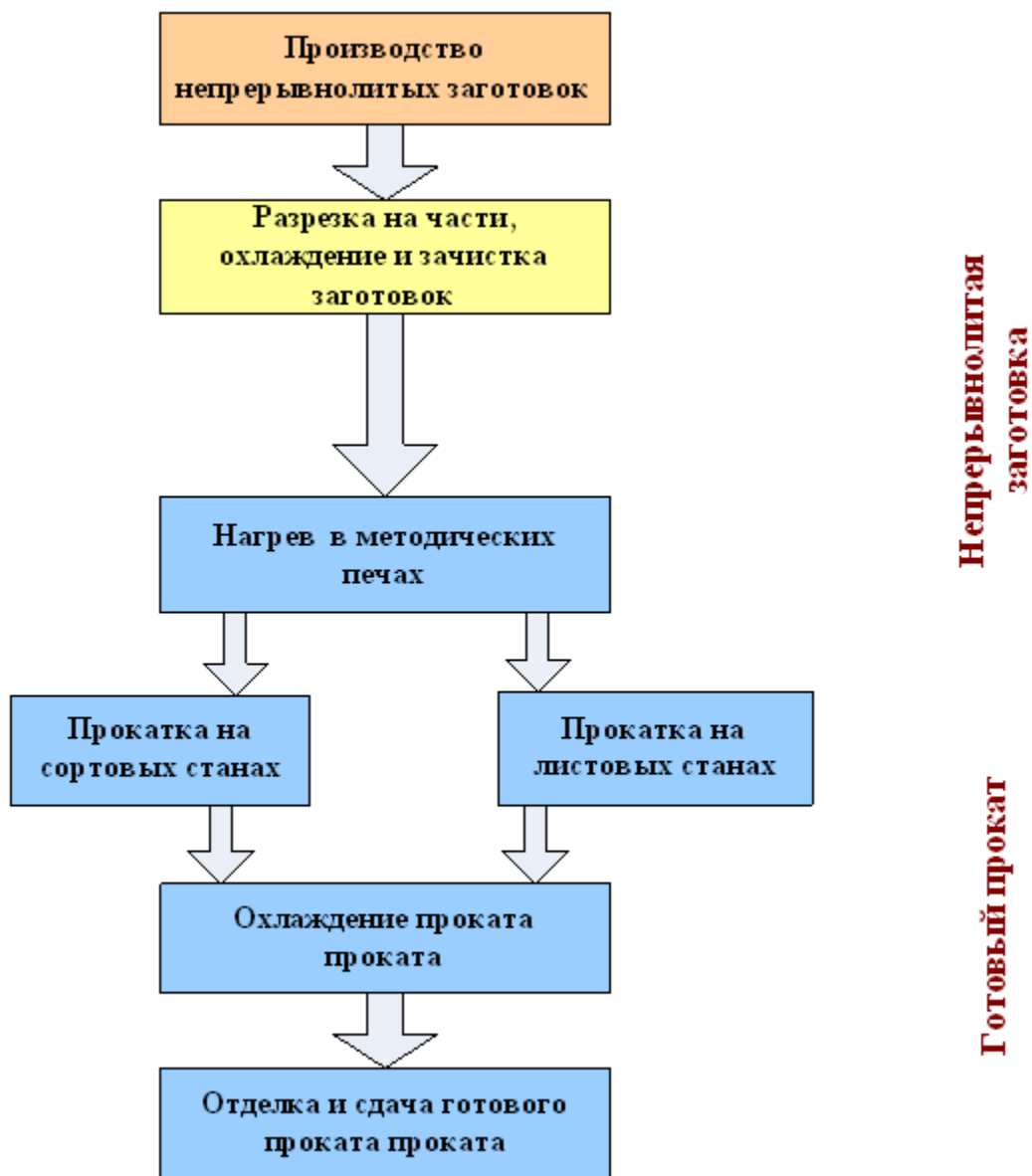
- маркировку или клеймение;
- правку;
- упаковку;
- передачу на склад готовой продукции.

Прокатные станы применяются для производства:

- металлочерепицы;
- профнастила;
- сайдинга;
- профилей кнауф;
- армирующих профилей;
- металлических гнутых профилей.

Современные прокатные станы обеспечивают производство профилей с четкой геометрией, точность изготовления и характеристики в соответствии с техническим заданием заказчика. Сегодняшние технологии позволяют производстве рулонную сталь с лакокрасочным покрытием без потери качества конечной продукции.

Новые прокатные станы позволяют производить конкретную профильную продукцию с наименьшим затратами на сырье.

#### Список литературы:

1. Хошимов Ф.А., Аллаев К.Р., Энергосбережение на промышленных предприятиях, Ташкент, Изд-во «Фан», 2011 г., 209 стр.

2. Хакимов Т.Х., Нурматов Ж.И. “К вопросу исследование эксплуатации электрооборудования и режим технологического процесса прокатных станов” 29-30 май 2015 йил санасида Қарши шаҳрида ўтказилган «Иқтисодиётни модернизация қилиш ва технологик янгилаш шароитида фан-таълим-ишлаб чиқариш интеграциясини ривожлантириш муммолари ва ечимлари» мавзусидаги республика илмий-амалий анжумани тўпламида.

3. Хакимов Т.Х., Нурматов Ж.И. “Анализ режимов работ прокатных станков и повышение их энергоэффективности”//“Евразийский научный журнал” Январь №1 2016 г.

4.Диоминов, Б.Б. Технология прокатного производства. Учебное пособие для вузов/ Б.Б. Диомидов, Н.В, Литовченко.-М.: Металлургия, 2003-488с.

5.Хакимов Т.Х., Шадиев К.И. Методика определения удельного расхода электроэнергии при прокатке на сортопрокатном стане.300 / Сб.тез.докл.Респ.науч.конф.; Достижения науки молодых производств:- Ташкент “Электр пўлат ва прокат ишлаб чиқаришда электр истеъмоли холатларини ва электрхўжалик самарадорлигини ошириш” , 1991.-15с.

6.“Повышение эффективности электрохозяйства и режимов электропотребления при производстве проката и электростали”

7.Lui, L. &G. S. Gallagher, "Catalyzing Strategic transformation to a low-carbon economy- LCCS roadmap for China", Energy Policy Journal, Vol. 38, Jan 2010, pp 59-74IEA-Energy Governance: IEI Energy Efficiency Governance Handbook - Second Edition-2010

8.IEA-VVEO 2011: The International Energy Agency - World energy Outlook 2011 Khatib, H., "Economic Evaluation of Projects in the Electricity Supply Industry", I.E.E., London 2011.

**ФИО автора:** Turdiyev Madiyor Mamanazarovich

Teacher of Chirchik Pedagogical University, Tashkent region

**Название публикации:** «HISTORY OF TOURISM DEVELOPMENT»

**Annotatsiya:** Bu maqolada turizm sohasining rivojlanish bosqichlari ko'rib chiqilgan. U 4 ta bosqichda amalga oshirilgani haqida batafsil ma'lumotlar keltirilgan. Turizm sohasining rivojlanish bosqichlarini omillar bilan bog'liqligi keltirilgan.

**Аннотация:** В статье рассматриваются этапы развития туристической индустрии. При этом сообщается, что это было сделано в 4 этапа. Этапы развития туристической индустрии связаны с факторами.

**Annotation:** This article discusses the stages of development of the tourism industry. Details are given that it was done in 4 stages. The stages of development of the tourism industry are related to the factors.

**Kalit so'zlar:** turizm, sayohat, turistik resurslar, ommaviy sayohat, zamonaviy turizm, turistik xizmatlar

**Ключевые слова:** туризм, путешествия, туристические ресурсы, общественные поездки, современный туризм, туристические услуги.

**Keywords:** tourism, travel, tourist resources, public travel, modern tourism, tourist services

There are several views on the history of tourism development. Scientists distinguish different stages of tourism. V.B. Saprunova, I. V. Zorin There are four stages, V.P. Gritskevich, J.R. Walker - five. Different criteria are taken as division criteria: social preconditions, technical and economic, invention of new vehicles, travel motives. It should be noted that there is currently a stereotype in the educational literature of the periodicity of the history of tourism development, which consists of four stages:

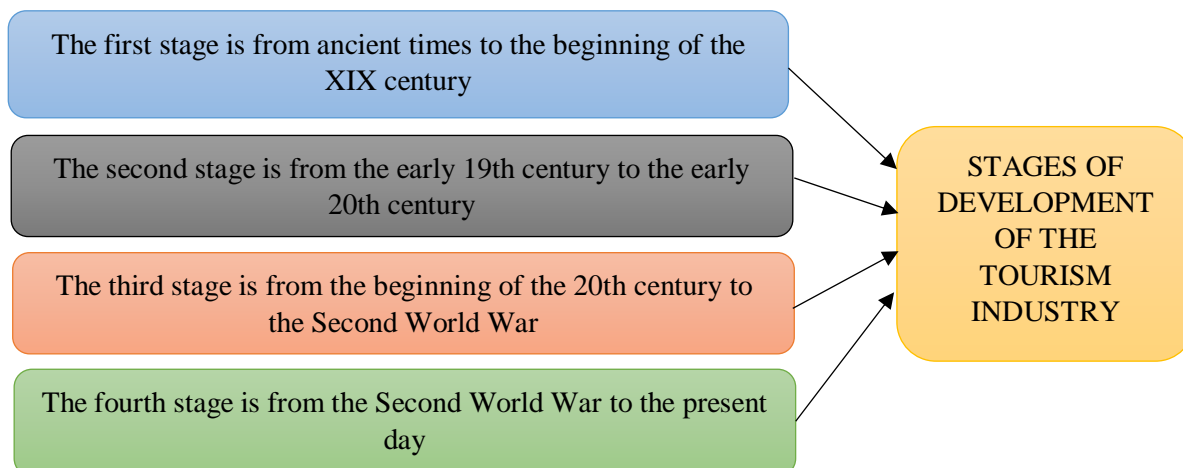

Stage 1 is the historical history of tourism. The beginning of this phase dates back to ancient times. In ancient times, the main reasons for traveling were trade, education, pilgrimage, treatment. Ancient Greek scholars and explorers of other lands traveled long distances to explore new territories (Herodotus - fifth century BC, Pythagoras - fourth century BC). At this stage, road construction was of great importance for the development of tourism. In the Roman Empire, state hotels appeared, located in cities and on main roads, a day's distance from each other on horseback. There were travel guides for travelers. With the establishment of absolutism in Europe, travel regained its popularity and became safer. As a result, fashion began to emerge for them: in England, the "great tour" became a mandatory item of the aristocracy's educational program, which had to pass it before entering the field of professional or political activity. The route started in London, stopped in Paris for a long time and led to France and then to Italy. The way back was through Switzerland, Germany, the Netherlands. It was in the 17th and 18th centuries that the term tourism emerged in England. From the end of the 16th century, people began to travel not only for commercial but also for educational purposes.

In 1624, E. Khabarov began a series of expeditions to explore Siberia. Peter I played a very important role in the development of Russian travel, he sent people not only on business trips, but also to get acquainted with the world around them: "look, see and write." Peter became the founder of balneological tourism. The first resort was named "Martial Waters" by the god of war and the iron Mars. He was one of the first rulers to put a lot of effort into improving transportation and roads - he was the founder of the Navy in Russia.

In the 18th century, travel became an important part of the life of a secular society. For the aristocracy, visiting Europe and the East was a privilege. Travel was seen as a means of taking a person out of daily life, broadening their worldview, and mastering language. It has become mandatory to send children to Europe both for education and for learning life. Thus, in the Middle Ages, the goals of walking and traveling changed over time: by the middle of the 19th century, in Europe and Russia, they had commercial, educational, medical, and religious purposes. But it was too early to talk about the tourism economy, because the tourists organized their own "excursions", there was no dependence on any service providers, there was no one who thought of making a profit. There were no owners of tourist resources (one of the conditions for the emergence of the market was not met), more precisely, the resources were used for these purposes, but not used. Although some elements of modern tourism have already emerged: the construction of roads, guest houses, recreation areas; creation of transport management institutions, etc. This was a preparatory stage of tourism development.





### **1-picture. The first public tour organized by Thomas Cook**

Phase 2 - elite tourism (early 19th century - early 20th century). In the nineteenth century, travel became more convenient: the steam engine appeared, then the first orange "Prince of Orange" (1816), the first steam locomotive (1825). In 1835 the total length of the world's railways was 2,500 km. The most important role was the revolutionary changes in the development of transport, along with the expansion of the transport network. Maritime transport is booming due to the large influx of immigrants from the ancient world to America; In the mid-19th century, large shipping companies emerged. Scientific and technological progress and the social struggle of the working people, along with the ever-increasing prosperity of society, have led to a gradual reduction in working hours in favor of leisure. Guaranteed unpaid and subsequently paid leave was introduced (for example, in Germany, leave was first established by the Civil Servants Act of 1873). This has led to a significant increase in the flow of tourists around the world, along with improved quality and speed of transport. Accordingly, enterprises specializing in serving temporary visitors began to emerge. The modest boarding houses and "guest rooms" in the monasteries were replaced by the first hotels. In 1812, the Rigi-Klesteli Hotel was opened in Switzerland. In Germany, in 1801. The first-class Badische Hof Hotel in Baden-Baden has opened. The first mineral water resorts appeared there in the early 18-19 centuries.

Since the second half of the 19th century, the leisure industry has been expanding its manufacturing sector: the hotel industry has been joined by the first travel firms with consumer travel to consumers. The first example of a comprehensive service is an 1841 vacation trip by an Englishman to a group by Thomas Cook. Services include a twenty-mile train ride, tea and buns on the train, a choir orchestra, and a city tour. The whole trip, which was attended by 570 people, cost 1 cylinder for each of them.

Interestingly, Cook was pursuing social goals, not commercial ones. He made such an effort to draw attention to new opportunities for leisure use and to find new

supporters for the union he led. The idea didn't materialize in one way or another, and over the next 20 years, many new travel agencies emerged in the UK. From 1862 the first catalogs of tourist trips appeared - the process of expanding tourist demand began. Thus, Thomas Cook became the founder of many attributes of modern tourism: travel agencies, reservations in transportation and hotels, travelers' checks, schedules, and travel with comprehensive information. Stage 3 is the beginning of social tourism. World War I, the economic downturn of the 1930s, and World War II had a negative impact on tourism development. At the same time, it was during this period that the most prosperous elements of mass tourism emerged in the decades after the war.

In Switzerland, for example, there is Hotelplan, which is now one of the largest manufacturers of tourism services in the country. The foundation of the company in 1935 was based on the ideas of its founder G. Duttweiler that attracting the "little man" to tourism would be an invaluable aid to the hotel industry. Mass cheap tourist trips are becoming the firm's main product. In its first fiscal year, the company sold more than 50,000 travel packages.

Stage 4 - mass tourism. Tourism was widespread during this period. From luxury, it has become a necessity for the majority of the population of developed countries. The leisure and entertainment industry is being formed with its own facilities, products, production cycle, production organization and management methods. In Western European countries, tourism companies, hotels, attractions and entertainment enterprises are being actively created during this period. In the 1950s, European tourism was mainly focused on American tourists and was a source of dollar income. The rapid growth of both outbound and inbound tourism in the 1960s and mid-1970s, as well as the increase in the number of tourism enterprises and the volume of their production. The most important indicator of the completion of the formation of mass tourism is the intensity of tourism in a particular country. The intensity of tourism indicates which part of the country's population organizes at least one tourist trip each year and is calculated as a percentage of the total population of the country or part of it over the age of 14 years. When the intensity of tourism exceeds 50%, then we can talk about the mass tourism formed.

In general, in the first half of the fourth period of tourism development, there was a wide increase in the number of leisure, tourism enterprises and the volume of services they provide. Since the 1980s, on the one hand, mass conveyor tourism (as V. Saprunova calls it) has become a mass stratified tourism, which is due to the diversity of needs and motivations of tourists, ie the proliferation of highly specialized segments. tourist demand, diversity of services offered, clear specialization of tourist services 12. Among other things, the parties began to influence the development of mass tourism with new factors - the quality of services, the economic situation of the environment and even the political situation. In the last stage of the fourth period of tourism

development, there was a transition from the producer market to the consumer market of services, which requires flexibility to meet the needs of the elite and middle class.

### **REFERENCES**

1. Yu S. S. Konstantinov "From the history of children's tourism in Russia." (1918-2008) \* - M .: FTsDYuTiK, 2008.312 p.
2. "Tourism and Local History: Curricula for Additional Education for Children." \* Ed. Yu.S. Konstantinova, A.G. Maslova; Federal Center for Children and Adolescent Tourism and Local History. - M .: "Soviet sporti", 2005. - 324 p.
3. Babkin A. "Special types of tourism" \*. - M .: "Soviet sporti", 2008.208 p.
4. Bulashev A. Ya. "Sports Tourism: Textbook" \*. –Kharkiv: XGAFK, 2009.332 p.

**ФИО автора:** Egamberganov Firdavs Maqsud o'g'li

Jamoat xavfsizligi universiteti kursanti

**Название публикации:** «QOMUSIMIZ BIR JAHON-UNI QILSAK DOSTON»

**Annotatsiya:** Mazkur maqolaning mazmun-mohiyati shundan iboratki, Konstitutsiyamizning davlatimiz, xalqimiz uchun nechog'lik zarur ekanligi, ahamiyati, asl mohiyatini ochin berishdan iboratdir. Shuningdek O'zbekiston Respublikasi Konstitutsiyasining yaratilish tarixiy ildizi, o'sha davrdagi qilingan say-harakatlar yoritib berilgan.

**Kalit so'zlar:** konstitutsiya, davlatchilik, mustaqillik, qonun ustuvorligi, ta'lim tizimi, taraqqiyot.

Olohgga shukrlar bo'lsinkim, biz istiqlolga erishdik! O'zbekiston mustaqillikka erishgach, islohatlarning ilk davri, albatta, O'zbekiston Respublikasi Konstitutsiyasi qabul qilinishi bilan boshlandi. Haqiqiy demokratik, fuqarolik jamiyatida adolatli eng muhimi insonlarning ijtimoiy, iqtisodiy va huquqiy manfaatlarini himoya qiladigan insonparvar qonunlar hukmron bo'lmog'i darkor. O'zbekiston mustaqillikka erishgach, inson erki, ozodligi o'z qo'lida bo'ldi. Bundan tashqari inson huquqlari borasida Ombudsman, inson xuquqlari bo'yicha milliy markaz, amaldagi qonun hujjatlari monitoring institutlarining tashkil etilganligi milliy qonunchiligimiz tajribamizni rivojlantirishga yo'naltirilgan muhim qadamdir. Davlatimizda biz yoshlar uchun o'quv maskanlari, kollej litsey yangi tipdagi zamonaviy jihozlar bilan ta'minlangan maktablar qurilib, yanada barkamol inson bo'lishimizga asos bo'lmoqda. Yurtimizning go'zalligi, beg'ubor osmoni ko'zlarni quvontiradi. O'zbekiston ham boshqa rivojlangan mamlakatlar qatori ildam qadam tashlab bormoqda va lol qoldirmoqda. Davlatimiz qonuni va ramzlarini o'z tarixi sahifalarida mustahkamlab qo'ydi. Ulardan ehg asosiy qonun-inson hayotida katta ahamiyat kasb etadi. Konstitutsiya 1992-yil 8-dekabrda qabul qilingach, o'n yildan so'ng, ya'ni 2002-yil 27-yanvarda bo'lib o'tgan referendum natijalariga ko'ra unga turli o'zgaririshlar kiritilgan. Bundan tashqari, 2003-yil 24-aprelda O'zbekiston Respublikasi Qonuniga

ko'ra Konstitutsiyamizning XVIII, XIX, XX, XXIII boblariga ko'plab tuzatish va qo'shimchalar kiritilgan.

Faxr va g'urur bilan aytish mumkinki, yurtimizda olib borilayotgan barcha islohotlar bevosita qonun ustivorligi tamoyilligiga asoslangan. Jamiyatda tenglik va adolatga yo'l ochildi. Qonun xalq hokimiyatini amalga oshirish, jamiyatni boshqarish, davlat va fuqarolar o'rtasida ijtimoiy munosabatlarini tartibga solish vositasidir. Demak, huquqiy davlatning quroli ham, himoyasi ham, qalqoni ham, ko'zi ham qonundir. Yoshlarning huquqiy ongini o'stirish, huquqiy madaniyatini shakllantirish va ularni qonunga hurmat-e'tibor ruhida kamol toptirish orqali bunday yuksak, ezgu maqsadlarga erishish mumkin. Zero, Prezidentimiz ta'kidlaganlaridek: "Barkamol avlod O'zbekiston taraqqiyotining poydevori, kelajakda O'zbekiston yuksak darajada taraqqiyot etgan iqtisodi bilangina emas, balki bilimdon, ma'naviy jihatdan yetuk farzandlari bilan ham jahonni qoyil qoldirishi lozim".

Mamlakatimizning huquqiy demokratik davlat qurish sari dadil harakatlarni qonun chiqaruvchi organ (parlament) faoliyatini takomillashtirish maqsadida olib borilayotgan islohatlar timsolida ko'rish mumkin. Qonunchilik palatasi (quyi palata) va senat (yuqori palata) dan iborat yangi tizim bunyodga keldi. Kezi kelganda shuni aytish joizki, qonunlarni tayyorlashda ko'p asrlik milliy huquqiy meros va qadriyatlarimizga tayangan holda xalqaro huquqning umume'tirof etilgan qoidalari barobarida rivojlangan demokratik davlatlarning huquqiy tajribalarini atroflicha o'rganib, hisobga olingan. Hayotda farovonlik, erkinlik kabi tushunchalar bor. Qabul qilingan qonunlarning eng oily maqsadi ham jamiyatda ham turmush farovonligini, fuqarolarning erkinliklarini ta'minlashga qaratilgan qonunlarni tayyorlash jarayonida chet el tajribalarini o'rgangan holda haqiqiy sharqona o'zbekona yaratuvchanlik yo'li shakllanganligini faxr bilan gapirsak arziydi.

Qomusimizning mukammalligi va qonunlarning ustunligini ta'minlash, ijtimoiy turmushni tartibga solish, jamiyatdagi barcha jabhalaridagi faoliyatlarini ulug' maqsadlar sari yo'naltirishda muhim omil sifatida xizmat qiladi. Mustaqillik adolat hukmronligi qonunga barcha birdek teng itoat etishni ta'minlashga erishish degani.

Aynan istiqlol davrida qonunchilik va qonun ijodkorligining milliy huquqiy mexanizmlari yaratildi. Aholining dunyo qarashi huquqiy va siyosiy bilim darajasini, ongini oshirish ma'naviy-axloqiy barkamollikka doimiy intilish har bir fuqaroning o'zini o'zi boshqarishi va nazaorat qilish ijtimoiy adolat tamoyillarining hamma vaqt hayotiyligini ta'minlash va idrok etish zarur. Mamlakatdagi boshqa qonunlar poydevori bo'lgani sababli Konstitutsiya davlatning asosiy qonuni hisoblanadi. Konstitutsiyada bayon etilgan tushunchalar shu qadar ahamiyatliki, hech bir odam ularsiz yashay olmaydi, negaki inson har kuni duch keladigan muammolr hal etilishi ham ko'pincha mamlakat Asosiy qonuniga kiritilgan qoidalar va moddalarga bog'liqdir. Konstitutsiya – mamlakatimiz Asosiy qonuni bo'ylab ajoyib sayohatga chiqish, bu uning qonun qoidalarini bilishdir. U garchi hajman anchayin chog'roq hujjat bo'lsa-da, unga shunchalik ko'p bilim va donishmandlik jo etilganki, mazmuni butun boshli olam bilan qiyoslagulikdir. Konstitutsiya lotin tilidan tarjima qilnganda “qoidalar” yoki “nizom” degan ma'noni anglatadi.

Butun boshqaruv tizimida qonun roli va vazifasini kengaytirish, unga bo'ysinib yashashni aholi turmush tarziga aylantirish demokratik davlatning sifat ko'rinishini, fuqarolik jamiyatining beqiyos afzalligidir. Bobokolonimiz Amir Temur ta'kidlaganlaridek “Qonun hukmron joyda erkinlik bo'ladi”. Insonlar belgilangan tatib-qoidalarga amal qilsa, ularning ishlari adolatli hal etiladi, jamiyatda erkinlik va sog'lom huquqiy muhit shakllanadi. davlatimiz Prezidenti Islom Karimov o'z asarida: “Biz hali Konstitutsiyamiz fuqarolarga bergan huquqlarni amalga oshirish uchun ko'p ish qilishimiz kerak”-,deb ta'kidlab o'tgan edi. Yurtboshimiz ushbu nutqi bilan mamlakatimizdagi har bir inson o'z huquqi va muhofazasiga ega ekanligini ta'minlanganligi hamda buni yanada kuchaytirish haqida fikr yuritgan. Inson o'z huquqlarini bilib va boshqa shaxslarning ham huquqiga putur yetkazmasa, yurtimiz shunchalar obod va tinch osoyishta kun kechiradi. Biz yuqorida Konstitutsiyaning hayotimizda naqadar chuqur mazmunga ega ekanligi haqida ko'p bora takror-takror aytib o'tdik. Shulardan kelib chiqqan holda aytishimiz mumkinki: “Konstitutsiya hayotimiz poydevori hisoblanadi”.

Asosiy qonunimiz konstitutsiyada belgilanishicha, har bir shaxs erkin ijod qilish huquqiga egadir. Ijodkor shaxslarni qo'llab-quvvatlash, ularning iste'dodini yanada takomillashtirish va kamol toptirish uchun har bir viloyat, tuman va shaharlarda yoshlar markazlari va Bolalar ijodiyot uylari tashkil etilgan. Qolaversa, Prezidentimiz Islom Karimov tomonidan ana shu maqsadda "Umid" jamg'armasi tuzilgan. Bundan bilib olishimiz mumkin, bizning davlatimizda yoshlarga e'tibor qonunda ham mustahkamlab qo'yilgan. Konstitutsiyaning 42-moddasida ham: "Har kimga ilmiy va texnikaviy ijod erkinligi, madaniyat yutuqlaridan foydalanish huquqi kafolatlanadi", - deb mustahkamlab qo'yilgan. Ana shu imkoniyatlardan unumli foydalangan har bir shaxs katta-katta yutuqlarga erishib kelmoqda.

Bosh qonunimizda hozirgi zamon konstitutsiyalaridagi umuminsoniy qadriyatlar va xalqaro huquqning eng muhim me'yorlari mujassamlashgan. Unda, ayniqsa, insonni, uning huquq va erkinliklarini oiliy qadriyat sifatida e'tirof etilgani e'tiborga loyiqdir. Bizning o'zbekona milliy qadriyatlarimiz va an'analarimizdan kelib chiqqan holda, Konstitutsiyaning alohida XIV bobi oila masalalariga bag'ishlangandir. Darhaqiqat, hayotning abadiyligi, avlodlar davomiyligi va barkamolligini ta'minlaydigan, milliy urf-odatlarimizni asrab-avaylab, kelgusi avlodlarga yetkazadigan muhim tarbiya maskani, bu shubhasiz oiladir. Bosh qonunimizning "Oila" bobi 64-moddasida quyidagi so'zlar yozilgan: "Ota-onalar o'z farzandlarini voyaga yetgunlariga qadar boqish va tarbiyalashga majburdirlar". Mamlakatimizda dunyoga kelgan har bir farzand, toki o'sib-ulg'ayguncha, albatta, ota-ona bag'rida o'sib kamolga yetishi lozim. Konstitutsiyamizning hayotbaxsh va insonparvarligi shundaki, ne-ne orzu- niyatlar bilan farzand tarbiyalayotgan insonlarning yaxshi yashashi, ishlashini kafolatlash bilan birgalikda, ularning zimmasidagi eng asosiy vazifa – farzandlarining haq-huquqlari davlat muhofazasida ekanligiga alohida e'tibor qaratilgan. Jamiyatning asosiy bo'lagi bo'lgan oilani saqlash, farzandlar kamolatini ta'minlash shu jamiyatda yashayotgan har bir fuqaroning insoniylik va fuqarolik burchidir

Xozirgi kunda yer yuzida mavjud davlatlarning deyarli barchasi o‘zlarining erkin siyosati, tili, davlat ramzlariga ega. Ammo ularning hammasi ham o‘z konstitutsiyasiga ega emas. Milliy ramzlar qatorida tilga olinadigan konstitutsiyaga bizning mamlakatimiz ham ega ekanligi bizning baxtimiz albatta. Ulug‘ ajdodlarimizning asriy armonlari, erkin xayot, farovon jamiyat va adolatli davlat barpo etishdek eng ezgu tilaklar va ulug‘ orzularini o‘zida mujassam etgan Davlatimiz Konstitutsiyasi barcha qabul qilinadigan qonunlar va meyoriy xujjatlar uchun mustaxkam asos va dasturilamal bo‘lib xizmat qilmoqda. Davlatimiz tomonidan Konstitutsiyamizning 29 yilligini nishonlash bo‘yicha birqancha rejalar, kata tadbirlar uyushtirish belgilandi. Buning hammasi Konsitutsiyamizga berilgan e‘tibor, biz uchun qadrli ekanligidan dalolat beradi

#### **Foydalanilgan adabiyotlar va manbalar:**

1. Toshkent sh., 2020-yil 20-oktabr, PF-6084-son
2. O‘zbekiston Respublikasining “Ta’lim to‘g‘risida»gi Qonuni, 1997-yi, 29-avgust.
3. O‘zbekiston Respublikasining “Kadrlar tayyorlash Milliy dasturi”, 1997-yi, 29-avgust.
4. Ibrohim Haqqul. Mushohada yog`dusi. T- 2009.



**ФИО автора:** Raxmonova Maftuna Abdulla qizi

SamDU San'atshunoslik fakulteti

Muhandislik grafikasi va dizayn nazariyasi tarixi yo'nalishi

2-kurs magistranti

**Название публикации:** «MUHANDISLIK GRAFIKASIDAN TALABALAR BILIMINI NAZORAT QILISH VA BAHOLASHDA ZAMONAVIY KOMPYUTER TEXNOLOGIYALARIDAN FOYDALANISH METODIKASI»

**Annotatsiya:** Ushbu maqola talabalar bilimini nazorat qilish va baholashda zamonaviy axborot texnologiyalaridan foydalanish, xususan test nazorati orqali sinov faoliyatini samarali tashkil etish xususida.

**Kalit so'zlar:** Yosh avlod, ta'lim tizmi, ilm-fan, texnika, texnologiya, bozor iqtisodiyoti, ta'lim jarayoni.

O'zbekistonda ta'lim tizimini rivojlantirish istiqbolini belgilab beruvchi "Ta'lim to'g'risida"gi Qonun va "Kadrlar tayyorlash milliy dasturi" uzluksiz ta'lim tizimi oldiga umumiy hamda mutaxassislik madaniyatini yuksak, ijodiy va ijtimoiy jihatdan faol, jamiyat hayotida sodir bo'layotgan voqealarni tahlil eta oladigan, istiqbolli masalalarni hal etish qobiliyatiga ega bo'lgan kadrlarni tayyorlash vazifalarini qo'ydi. Mamlakatimizda kadrlar tayyorlash milliy dasturini hayotga tadbiq etish jarayonida o'qituvchining yosh avlodga ta'lim va tarbiya berishda jamiyat oldidagi javobgarligi yanada ortib boraveradi.

O'zbekiston Respublikasi Birinchi Prezidenti I.A.Karimov ta'lim-tarbiya sohasiga milliy didaktik nuqtai nazardan yondashib, uni quyidagicha ta'riflaydi: «Ta'lim O'zbekiston xalqi ma'naviyatiga yaratuvchanlik faoliyatini baxsh etadi. O'sib kelayotgan avlodning barcha yaxshi imkoniyatlari unda namoyon bo'ladi, kasb-kori, mahorati uzluksiz takomillashadi, katta avlodlarning doimo tajribasi anglab olinadi va yosh avlodga o'tadi»

Demak, zamonaviy sharoitda ishlab chiqarish malakali kadrlarga bo'lgan ehtiyojni ifodalovchi, uning qondirilishi uchun o'rta maxsus, kasb-hunar hamda oliy ta'lim tizimiga buyurtma berishi, ushbu buyurtmani qondirish maqsadida tashkil etiladigan ta'lim jarayonini moliyalashtirish va moddiy-texnik ta'minotni yaratishdagi ishtiroki bilan o'quv muassasalari faoliyatini samarali tashkil etilishiga ta'sir ko'rsatadi.

Ma'lumki, barcha davrlarda ham o'qitish mazmuni, ta'lim tizimi ijtimoiy taraqqiyot bilan o'zaro muvofiqlikda rivojlanib kelgan. Ro'y bergan ijtimoiy o'zgarishlarning barchasi muayyan darajada ta'lim mazmunida o'z aksini topadi. Buni ilm-fan, texnika va texnologiya sohalarida ro'y bergan o'zgarishlarning o'qitish jarayoniga tatbiqi misolida ham ko'rish mumkin. Bugungi kunda ta'lim muassasalarida asrlar davomida insoniyat tomonidan asoslangan ilmiy bilimlardan yosh avlodni xabardor etish maqsadida tizimli, izchil, uzluksiz va, albatta, maqsadga muvofiq ravishda pedagogik faoliyat olib boriladi. XX asrda texnika va texnologiya sohalarining jadal rivojlanishi esa ijtimoiy, iqtisodiy hamda madaniy o'zgarishlar, ilm-fan, texnika va texnologiya yutuqlarini ta'lim mazmuniga singdirishda peshqadamlikka erishildi. Agarda ta'lim jarayonida o'tgan asrning 30-yillarida pedagogik texnika sifatida usul va vositalar qo'llanilgan bo'lsa, 50-yillarda ta'lim jarayonini texnik vositalar yordamida tashkil etish, 60-yillarda esa o'qitish ishlarini dasturlash an'anasi shakllandi.

Mustaqillik yillarida jamiyatda bozor iqtisodiyoti munosabatlarining qaror topishi bilan bog'liq ravishda ishlab chiqarish jarayonida faoliyat yuritayotgan, shuningdek, oliy ta'lim muassasalarida tayyorlanayotgan kadrlarda nazariy bilimlarni amaliyotga bevosita, samarali tatbiq eta olish qobiliyatini rivojlantirishga bo'lgan ehtiyoj shakllandi. Oliy ta'lim muassasalarida bo'lajak mutaxassislarning o'quv va ishlab chiqarish faolligiga ega bo'lishlari yuqorida qayd etilgan ehtiyojni qondirishning muhim omillaridan biri hisoblanadi.

Shunday qilib, milliy dasturdan ko'zlangan maqsadlar juda ko'p. Avvalo, bu maqsad va vazifalarning to'la amalga oshishi mamalakatimizdagi ijtimoiy-siyosiy muhitning o'zgarishiga olib keladi, jamiyatda yangi shaxs – komil insonlar vujudga keladi.

Yuqoridagi fikrlar e'tiborga olingan holda talabalar tomonidan ta'lim mazmunining barcha tarkibiy qismlarini o'zlashtirish darajasini aniqlashda standart test topshiriqlari bilan bir qatorda nostandart test topshiriqlaridan foydalanish zarurati kelib chiqmoqda.

Talabalar tomonidan ta'lim mazmunining asosiy tarkibiy qismlarini aniqlashda foydalaniladigan nazorat turlaridan biri test topshiriqlari bo'lib, ularni maqsadga muvofiq holda shakllantirish va o'z o'rnida foydalanish uchun mazkur nazariy asoslarini bilish zarur.

Test topshiriqlari didaktik materiallar hisoblanib, ikki funksiyani amalga oshiradi:

- **Test topshiriqlarining ta'limiy funksiyasi.** Test topshiriqlari tahsil oluvchilar tomonidan o'zlashtirgan bilim, ko'nikma va malakalaridagi tipik kamchilklarni aniqlash barobarida, ularni o'z bilimlarini orttirish maqsadida muntazam va tizimli fan asoslarini o'rganishga undaydi.
- **Test topshiriqlarining tarbiyaviy funksiyasi.** Test topshiriqlari tahsil oluvchilar tomonidan to'g'ri javobni topish jarayonida muayyan bilish qiyinchiliklarini his etishi, muammoni hal etish maqsadida aqliy operatsiyalar: tahlil, sintez, qiyoslash,

umumlashtirish va xulosa yasashkabilarni bajarishi orqaliularda barkamollikka zamin tayyorlaydigan sifatlar: iroda, ongli intizom, muayyan o'quv muammolarini hal etishga safarbarlik, chidamlilik, sabr-toqat, yutuqlarga erishish, uchun bilimi va kuchini sarf etishi orqali shaxs sifatida rivojlanishiga imkoniyat yaratadi.

Tahsil oluvchilarning bilim darajasi test topshiriqlari orqali nazorat qilingan va olingan natijalarni tahlil etish orqali ularning mazkur kurs bo'yicha DTS bilan me'yorlangan bilim, ko'nikma va malakalarni egallaganlik darajasi aniqlanadi.

Shuni qayd etish kerakki, test topshiriqlarida bilimlar strukturasi ketma-ketligi to'g'ri va noto'g'ri javoblarning mantiqiy yo'nalishda talab darajasida berilishi lozim.

Standart testlar mazmuni bo'yicha reproduktiv va produktiv darajada, tarkibi jihatidan test topshirig'i savoli to'g'ri va noto'g'ri javoblardan iborat bo'lsa, nostandart testlar o'zining mazmuni, tuzilishi va qo'llanish maqsadiga ko'ra muayyan darajada farq qiladi.

Nostandart testlar mazmuni va mohiyatiga ko'ra quyidagi guruhlarga ajratiladi:

1. Integrativ testlar;
2. Adaptiv testlar;
3. Me'zonli-mo'ljal olish testlari.

Integrativ testlar integral mazmun, shakl, qiyinlik darajasi bo'yicha o'sib boruvchi, ta'lim muassasasining bitiruvchisining tayyorgarlik darajasi haqida umumlashgan yakuniy xulosa chiqarishga imkon beradigan test topshiriqlari hisoblanadi.

Adaptiv testlar avtomatlashtirilgan, tahsil oluvchilarga nisbatan individual yondoshish imkonini beradigan, topshiriq mazmuni, bajarish tartibi, qoidasi, shu topshiriqni bajarish natijasida tahsil oluvchining egallashi mumkin bo'lgan bali va test natijalarini umumlashtirish bo'yicha ko'rsatmalardan iborat bo'ladi.

Adaptiv testlar ta'lim-tarbiya jarayonini tashkil etishning modul-kredit paradigmasida muvaffaqiyatli qo'llanishi mumkin. Buning uchun pedagog bitta mavzu, bob, bo'lim, kurs mazmuni bo'yicha turli qiyinchilik darajasidagi bir necha variantli test topshiriqlarini tuzish va amalda qo'llash mahoratiga ega bo'lishi lozim.

Me'zonli-mo'ljal olish testlari tahsil oluvchilarning umumiy tayyorgarlik darajasi, mazkur kursning o'qitilish sifati, pedagogning pedagogik mahorati, ta'lim-tarbiya jarayoni samaradorligini aniqlash maqsadida o'tkaziladi.

Mazkur test topshiriqlarini tuzish uchun avvalo o'quv kursi mazmuni DTS asosida tahlil etiladi, bilim, ko'nikma va malakalar aniqlanadi, ularni aniqlash uchun topshiriqlar majmuasi tuziladi, mazkur topshiriqlar test topshiriqlariga aylantiriladi va

sinov o'tkaziladi, natijada tahsil oluvchilarning shu kursning o'zlashtirish darajasi yuzasidan xulosa tayyorlanadi.

Me'zonli-mo'ljal olish test sinovlari orqali tahsil oluvchilarning bilimlaridagi bo'shliqlar aniqlanadi va bartaraf etish uchun choralar ko'riladi.

Yuqorida qayd etilgan nostandart test topshiriqlarini ta'lim-tarbiya jarayonida maqsadga muvofiq foydalanish jarayoni tahsil oluvchilarning o'zlashtirgan bilim, ko'nikma va malakalarini haqqoniy va odilona nazorat qilish va baholash imkonini beradi.

Nostandart test topshiriqlarini tayyorlashda mazmun va shakl asosiy o'rinni egallaydi.

### **Foydalanilgan adabiyotlar ro'yxati:**

1. Karimov I.A. O'zbekistonning o'z istiqlol va taraqqiyot yo'li. T.: O'zbekiston", 1992 y.
2. Аванесов В.С Современные методы обучения и тестового контроля знаний. – Владивосток, 1999. – 125с.
3. Джумабаева Ф.А. Повышение качество обучения и объективности знание студентов на основе инвариантных тестов. / автореф. канд. дисс., Ташкент, -1999,-18с.
4. Зафаров А. А., Джумабоева Ф. А. Талабалар билимини бахолаш мезонларини илмий асосда такомиллаштириш муаммолари // . АДУ Илмий хабарнома, 2015. – № 3. 96–98 б.

**ФИО автора:** Зарипова Умида Анваровна

преподаватель математики академического лицея Самаркандского института экономики и сервиса

**Название публикации:** «ИСПОЛЬЗОВАНИЕ ИГРОВЫХ МОМЕНТОВ НА УРОКАХ МАТЕМАТИКИ В АКАДЕМИЧЕСКОМ ЛИЦЕЕ»

*"Предмет математики настолько серьезен,  
что полезно не упускать случая, сделать  
его немного занимательным"*

***Блез Паскаль***

Повышение требований к качеству образования становится насущной проблемой и условием развития системы среднего образования, а также стимулом обновления его содержания на основе принципов фундаментальности, интеграции, преемственности и практической направленности.

Увеличение умственной нагрузки на уроках математики заставляет задуматься над тем, как поддержать у учащихся интерес к изучаемому материалу, их активность на протяжении всего урока.

Возникновение интереса к математике у значительного числа учащихся зависит в большей степени от методики ее преподавания, от того, насколько умело будет построена учебная работа. Надо позаботиться о том, чтобы на уроках каждый ученик работал активно и увлеченно, и использовать это как отправную точку для возникновения и развития любознательности, глубокого познавательного интереса. Это особенно важно в подростковом возрасте, когда еще формируются, а иногда и только определяются постоянные интересы и склонности к тому или иному предмету. Именно в этот период нужно стремиться раскрыть притягательные стороны математики.

Немаловажная роль здесь отводится дидактическим играм на уроках математики — современному и признанному методу обучения и воспитания, обладающему образовательной, развивающей и воспитывающей функциями, которые действуют в органическом единстве.

Игру как метод обучения, передачи опыта старших поколений младшим люди использовали с древности. Социальный по содержанию и по форме феномен игры развивался на всем протяжении человеческой истории и приобретал различные качества и особый общественно культурный смысл.

Игра на уроке – не развлечение, а особый метод стимулирования их активности. Игру, как любой косвенный метод, использовать труднее, чем прямое воздействие. Гораздо легче просто указывать детям: «Делай так!», «Повторяй за мной!» Игра на уроке требует определенных педагогических усилий, педагогического мастерства. Обращаясь к игровым формам обучения на уроках, даже самые пассивные обучающиеся включаются в игру, прилагая все усилия.

Именно в игре педагог часто становится организатором самостоятельного учебного познания учащихся; взаимодействие школьников с учебным материалом, друг с другом и с учителем строится как учебно-познавательное, в котором учитель выступает не как источник информации, а как организующее начало в самостоятельном познании материала учащимися.

Целесообразность использования дидактических игр и игровых моментов на различных этапах урока различна. Так, например, при усвоении новых знаний возможности дидактических игр значительно уступают более традиционным формам обучения. Поэтому игровые формы занятий чаще применяют при проверке результатов обучения, выработке навыков, формировании умений. В процессе игры у учащихся вырабатывается положительное отношение к учёбе.

Существуют *определённые требования*, о которых должен помнить учитель:

- если игра не интересна, учащиеся не будут активны;

- играя, необходимо учить, давать или закреплять новые знания, расширять кругозор учащихся;
- учащиеся должны чётко знать правила игры, «действовать» в определённых условиях;
- игра должна способствовать применению знаний, навыков в практической деятельности;
- в старших классах вместе с ребятами «взрослеют» и игровые технологии;
- учитель должен почувствовать, когда интерес детей к занятию угасает.

Характерной особенностью урока с дидактической игрой является включение игры в его конструкцию в качестве одного из структурных элементов урока. Дидактические игры становятся эффективным средством активизации учебной деятельности учащихся академических лицеев при их систематическом использовании.

Игровые технологии – эффективное средство воспитания познавательных процессов и активизации деятельности учащихся. Результатом применения игровых технологий будут являться тренировка памяти, помогающая учащимся вырабатывать речевые умения и навыки. Игры стимулируют умственную деятельность учащихся, а также развивают внимание и познавательный интерес к предмету. Игры способствуют преодолению пассивности на уроках и усилению работоспособности учащихся.

Приведу несколько примеров дидактических игр, применяемых мною на уроках математики

#### I. Игра «Верю- не верю»

Смысл игры состоит в том, что преподаватель высказывает несколько предложений. Учащиеся отвечают, что они либо верят, либо нет. При классификации простых фактов ребята очень быстро ориентируются, вот с более с более трудными предложениями, в которых присутствуют несколько

фактов, учащиеся испытывают затруднения, и ученик ответивший правильно должен аргументировать свой ответ. Эта игра может быть успешно применена при повторении пройденного материала.

II.

Очень хороший результат даёт игра «**найди ошибку**». На доске записывается решение нескольких примеров с преднамеренно допущенными ошибками. Выигрывает тот ученик, который найдёт наибольшее количество ошибок.

III.

### **Аукцион**

Назвать как можно свойств фигуры, формул тригонометрии, фактов из раздела «Параллельные прямые» и т.д. Выигрывает тот, кто называет последний факт

### **IV. Научные дебаты**

Учащиеся разбиваются на пары научных противников. Учитель задает проблемный вопрос. Противник слева в каждой паре предлагает решение проблемы, а противник справа выдвигает контраргументы, пытаясь опровергнуть предложенное решение. В конце концов, противники могут прийти к общему решению или остаться при своих мнениях. В последнем случае противники могут поменяться ролями.

Хочу уделить особое внимание интерактивным играм на уроках математики. Сейчас на просторах на Интернета можно найти уйму шаблонов игр, стилизованных под знаменитые шоу-игры. Тому, кто хорошо владеет ИКТ, не





составит труда создать такой шаблон собственноручно. Так как современные подростки сильно увлечены компьютерными технологиями, а дух соперничества на данном этапе очень высок, то игры «Своя игра», «Кто хочет стать миллионером», «Слабое звено» заинтересуют учащихся. К примеру, когда проводился урок, связанный с числом  $\pi$ , была заготовлена презентация, в которой числа после запятой в этом числе были расположены в виде спирали. При наведении курсора на очередную цифру выплывал вопрос, на который должны были ответить учащиеся.

Исходя из вышесказанного, можно сделать вывод о том, что игры необходимы для учащихся академических лицеев, как и для школьников любого возраста, и использовать их надо в системе, на разных этапах урока, включать в них различные виды деятельности школьников, применять игры при изучении сложного, трудного для понимания материала. Необходимо разрабатывать целые комплексы игр по определенным темам, для более систематизированного их использования.

В основе любой игровой методики лежат следующие принципы:

- Актуальность дидактического материала;
- Коллективность;
- Соревновательность

Каждая игра должна содержать элемент новизны.

Дидактический материал, используемый во время игры, должен быть удобен в использовании.

4. Обязательный контроль за результатами игры.
5. Активное участие в игре каждого ученика.

Игра – это незаменимый инструмент в развитии личности школьника, с помощью которого можно повысить интерес к математике и сделать этот предмет более «живым» и увлекательным.

**ФИО авторов:** Одилжонова Ширин Исроилжон кизи

Студентка Ферганский Государственный Университет

Исмонова Турсуной Зокиржон кизи

Студентка Ферганский Государственный Университет

**Название публикации:** «ИСПОЛЬЗОВАНИЕ МЕТОДА ‘BRAINSTORMING’ В ИЗУЧЕНИИ И ПРЕПОДАВАНИИ АНГЛИЙСКОГО ЯЗЫКА»

### **Аннотация**

В статье описываются интерактивная технология на примере метода brainstorming, которая меняет подход к процессу обучения и активизирует коммуникативную деятельность студентов неязыковых направлений подготовки. Использование методики brainstorming позволяют создавать комфортную, мотивирующую на коммуникацию атмосферную обстановку в процессе обучения который я провела в группе и получила успешный результат.

### **Ключевые слова:**

brainstorming, мотивация, раскрепощённость, конструкции, новаторский метод, критика.

На сегодняшний день большое число преподавателей обращает свое внимание на методы интерактивного обучения и инновационные технологии. Данные методы ориентированы на широкое взаимодействие учеников не только с учителем, но и друг с другом, они помогают создать дружелюбную атмосферу, побороть страх высказать мысли, создать мотивацию к обучению иностранным языкам. Мозговой шторм (мозговая атака, brainstorming) – широко используемый способ продуцирования свежих идей для решения научных и практических проблем. Его основная цель организация совместной мыслительной деятельности по поиску нетрадиционных линий решения проблемы. На первый взгляд, технология применения данного метода может показаться сложной, но использование данного метода дает реальные положительные результаты: у учащихся развивается творческое и ассоциативное мышление, таким образом, закрепляются в памяти слова и выражения. Те учителя, которые уже активно

применяют данную технологию на своих уроках, отмечают повышение мотивации к изучению английского языка и раскрепощённость детей на занятиях. Данный метод актуален и при изучении новой темы, так как он показывает, каким лексическим запасом и грамматическими конструкциями ученик уже владеет, а чему ещё нужно уделить внимание, а также этот метод удачно применяется и в конце пройденной темы, так как позволяет понять, насколько хорошо учеником усвоен пройденный материал. Обычно, данный вид технологии проводится в группах от 5 до 7 человек.

«Мозговой штурм» это:

- новаторский метод решения проблем; максимум действий за короткий отрезок времени;
- расслабление, полёт фантазии, самоудовлетворение (чем неожиданнее идея, тем лучше, нужны необычные, самые «странные» идеи);
- отсутствие какой-либо критики (любые оценки и идеи откладываются на более поздний период).

Для того чтобы активнее проходил процесс генерирования идей в ходе «штурма», рекомендуется использовать некоторые приемы: инверсия (сделай наоборот); аналогия (сделай так, как это сделано в другом решении); эмпатия (считай себя частью задачи, выясни при этом свои чувства, ощущения); фантазия (сделай нечто фантастическое). Участники «мозгового штурма» предлагают всевозможные варианты решения проблемы, из которых выбираются только те идеи, которые могут быть использованы на практике (в среднем обсуждение ограничивается по времени – от 1 до 5 минут). Число возможных вариантов решений какой-либо проблемы прямо зависит от выбранной темы. Целесообразно остановиться на разном уровне «мозгового штурма», так как методика применения данной технологии будет зависеть от ее вида:

1. Метод группового брейн-райтинга. Данный метод зачастую применяется в тех группах учащихся, в которых предпочитают идеи обсуждать в письменной форме. Учащиеся записывают свои идеи и передают их другим участникам брейн-райтинга, каждый последующий ученик развивает эту идею или использует ее, как основу, для выдвижения какой-либо новой идеи. Данный метод желательно использовать в больших группах. Преимуществом данного вида является то, что все идеи записываются на листе бумаги, и их можно

будет использоваться для выдвижения каких-либо новых идей. 2. Круговой мозговой штурм устанавливает порядок ответов, которые даются по кругу, принцип «одна идея за один раз». Данный метод представляет всем равный шанс для выражения своей мысли, обеспечивает активное участие каждого из членов команды, поощряет более сдержанных членов команды и ограничивает активность более доминантных участников. 3. При использовании метода группового обмена учащиеся рассаживаются по кругу или за столом и предлагают свои идеи в быстром темпе. Такой метод не позволяет учащимся долго и упорно размышлять над идеями, что присуще при добровольных ответах. 4. Более свободными и часто применяемыми вариациями мозгового штурма являются игровой и ролевой. Игровой штурм проводится в форме игры-соревнования. В данном типе мозгового штурма атмосфера веселья преобладает над конкуренцией, а учитель, в свою очередь, гарантирует, что в игре не может быть проигравших. Что касается ролевого мозгового штурма, то предполагается, что учащийся отождествляет себя с другой личностью и рассматривает решения проблем с разных точек зрения. Данный метод предполагает поочередную смену ролей. Учеников в данном методе привлекает свобода выражения мыслей, так как в мозговом штурме может быть неправильных ответов: все, что ученики скажут, вспомнят, будет считаться верным. При использовании данной технологии хорошо развивается творческое и ассоциативное мышление, благодаря чему, в памяти закрепляются слова, выражения и исчезает языковой барьер. Хотелось бы подробнее остановиться на этапах использования технологии «мозговой штурм», так как это является наиболее сложным для учителей в самом начале внедрения данной технологии. Этапы могут быть следующими: 1. Первый этап заключается в том, что учащиеся создают как можно больше идей для всевозможных решений проблемы, которые будут приниматься и фиксироваться на доске. На данном этапе желательно не критиковать и не комментировать предложенные варианты идей. Первый этап может длиться до 15 минут. 2. Во время второго этапа ученикам необходимо данные идеи и предложения обсудить в коллективе. Главная цель - найти в любом

предложении решение проблемы что-то рациональное и попытаться объединить их. 3. На третьем этапе задачей учащихся является выбор наиболее перспективных идей. При этом ученики должны полагаться на уже имеющиеся ресурсы. Данный этап можно перенести на следующий урок. Технология мозгового штурма может быть использована на предтекстовом этапе, как интерактивная организация группового обсуждения. Первый шаг – разминка. Учитель предлагает ученикам провести мозговой штурм на определенную тему, которую они проходили на протяжении нескольких уроков, которая им хорошо известна, и назвать как можно больше идей, которые ассоциируются у них с этой темой. Например, тема «Teenage life in Britain». Следует составить ментальную карту (mind map), среди идей будет фигурировать «Teenage problems». Вторым шагом мозгового штурма будет объединение учащихся в мини-группы. Учитель четко выдвигает проблему, которая требует решения. Например, можно предложить провести мозговой штурм в группах по пять человек по проблеме текста, который предстоит прочитать учащимся. Главная задача ученика – записать свои мысли перед тем, как прочитать текст, а после его прочтения, сделать вывод, какие проблемы присущи подросткам в Великобритании, а какие свойственны только подросткам России (необходимо сравнить, сделать определенные выводы). Во время использования «мозгового штурма» критика не допускается, все высказываемые мысли должны восприниматься как что-то стоящее, даже если они сначала могут показаться глупыми, смешными, невыполнимыми. Нельзя одобрять и критиковать свою или чужую идею. Желательно все предлагаемые решения проблемы записывать. Авторские права недопустимы при использовании «мозгового штурма». Неважно кто из учеников придумал первоначальный вариант или что его натолкнуло на нужную мысль, идеи должны вытекать одна из другой. Чем больше будет предложенных вариантов, тем больше вероятность найти правильное решение. Несомненно, у данной технологии, как и у любой другой, есть некоторые ограничения. Например, если использовать классический вид группового мозгового штурма, то достигается

не вся широта охвата. При групповом мозговом штурме учащиеся накапливают множество идей, но если ученики в то же самое время будут заниматься мозговым штурмом индивидуально, то их идеи окажутся намного представительней. Смешанная модель может исправить ситуацию. Каждый из учеников проводит мозговой штурм сам по себе и только после этого вносит родившиеся идеи вобщий список. После чего можно провести групповой мозговой штурм, входе которого и будут предлагаться дополнительные идеи. Также в результате проведенного «мозгового штурма» появляется множество интересных идей, которые нужно отсортировать, определив наиболее важные и перспективные. Для того чтобы избежать конфликта, из-за многообразия открывшихся возможностей, нужно предложить ученику выбрать, по его мнению, наиболее рациональные идеи из общего списка и вычеркнуть те, которые ему не по душе. Конечно, выбор темы для «мозговогоштурма» зависит от возраста учащихся. Вот Нескольковариантов:«Environmentalprotection»,«Problemsofyouth»,«Vitalpartofdai lylife:mobilephones»,«Computertechnologies»,«Stressandhowtocopewellwithit»,«W hat skills do you need to become successful in life», «Video and computer games», «Price of publicity», «What is friendship?

Использованная литература

Метод мозгового штурма - Википедия

[https://ru.wikipedia.org › wiki › Метод\\_мозгового\\_шт...](https://ru.wikipedia.org/wiki/Метод_мозгового_шт...)

1. English methodology
2. Stella Cattrel. «critical thinking skills»
3. Р. П. Мильруд

**ФИО авторов:** Қодирова Гулнароҳон Олимжонова

Наманган муҳандислик - технология институти мустақил тадқиқотчи

Негматов Боситхон Иззатиллаевич

Наманган муҳандислик - технология институти эркин тадқиқотчи

**Название публикации:** «ИШЛАБ ЧИҚАРИШ ЖАРАЁНИДА ПАХТА ТОЛАСИНИНГ СИФАТ КЎРСАТКИЧЛАРИНИ ЎРГАНИШ»

**Аннотация.** Ушбу мақолада Наманган “Сифат” маркази лабораториясида HVI тизимида пахта толаси сифати кўрсаткичларини тадқиқ этилган бўлиб, Тўрақурғон пахта тозалаш корхонасида сақлаш ҳамда ишлаб чиқариш жараёнидан намуналар олиниб, толанинг сифат кўрсаткичлари ўрганилган.

**Калит сўзлар:** чиғирик, микронейр кўрсаткичи, тола, чигит, пахта, линт, сепаратор, тош тутгич, қувур, жин, арра, барабан, қувур.

**Annotation.** In this article, the quality indicators of cotton fiber in the HVI system in the laboratory of the Namangan "Sifat" center were studied, samples were taken from the storage and production process at the Turakurgan ginnery, and fiber quality indicators were studied.

**Keywords:** fiber, seed, cotton, lint, separator, stone holder, pipe, gin, saw, drum, pipe.

Президентимиз қарори билан мамлакатимизда пахта хомашёси етиштириш, харид қилиш ва сотишда эркин рақобатни таъминлайдиган бозор тамойилларини жорий этиш ҳамда ушбу йўналишда фермер хўжаликлари манфаатдорлигини оширишнинг янги механизмлари белгилаб берилди. Жумладан, 2020-йил ҳосилидан бошлаб, давлат томонидан пахта хомашёси ишлаб чиқариш ва сотиш режасини белгилаш амалиёти бекор қилинади. Пахта хом-ашёсининг харид нархини белгилаш амалиётидан воз кечилади. Пахта хомашёси етиштирувчиларга районлаштирилган навларни эркин танлаш ҳуқуқи берилади. Сертификатланган уруғлик етказиб бериш сақлаб қолинади ҳамда

босқичма-босқич қишлоқ хўжалиги вазирлиги ҳузуридаги уруғчиликни ривожлантириш маркази таркибидаги уруғчилик кластерлари ва пахта-тўқимачилик кластерлари зиммасига юклатилади. Айтиш жоизки, юртимизда давлатимиз раҳбари ташаббуси билан жорий этилган кластер тизими охириги уч йилликнинг энг муҳим ўзгаришларидан бири бўлди. Эътиборлиси, бу янгича ёндашув қисқа муддат ичида аграр соҳани жадал ривожлантиришнинг локомотивига айланди. Бугунги кунда республиканинг барча вилоятларидаги пахта тозалаш корхоналарида пахта хом-ашёсини дастлабки ишлаш технологик жараёнларини кластер усулида ишлаб чиқариш йўлга қўйилган. Пахтамик ранги, толасининг узунлиги, пишиқлиги ва микронейер кўрсаткичлари билан халқаро стандартларга тўла жавоб беради. Бу унинг жаҳон тола бозорида харидорлигини тامينлайдиган энг муҳим жиҳатларидандир.

Кластерларни шакллантиришдан мақсад – шаҳар, туман ва вилоят ичида жойлашган бир хил соҳа корхоналарини ва улар билан ягона технологик занжирда бўлган таълим, илмий, инжиниринг, консалтинг, стандартлаштириш, сертификатлаштириш, ва бошқа хизматларни уйғунлаштириш - инновацион ишлаб чиқаришни ташкил этиш асосида рақобатбардош товарлар яратишга йўналтиришдан иборатдир.

Кластер йўналишида иш бошлаган корхоналардан бири Наманган вилояти Тўрақўрғон туманида жойлашган “Тўрақўрғон пахта тозалаш заводи” НТ кластер МЧЖ корхонаси ҳисобланади.

Пахта заводларида пахта хом-ашёсининг ва ундан олинадиган тайёр маҳсулот сифатини текшириш завод ва пахта тайёрлаш пунктларининг технологик лабораторияларининг бирлаштирган техник контрол бўлимининг вазифасига киради. Техник назорат бўлимининг асосий вазифаларидан бири завод ва тайёрлаш пунктларида чигитли пахтани қабул қилиш, партияларга бўлиш ва уни сақлаш ишларини тўғри ташкил қилинишини текшириш, пахта тайёрлаш пунктида фермердан қабул қилинаётган ва заводда тайёрлаш пунктидан келаётган чигитли пахтанинг сифатини текириш; қуритиш-тозалаш цехларининг ишини ва уларда ишланаётган чигитли пахтанинг сифатини



текшириш; пахта заводида ишлаб чиқарилаётган маҳсулотнинг сифатини текшириш, пахта толаси, линт ва толали чиқиндилар тойларининг тўғри ишланишини ва тўғри маркаланишини текшириш; заводда ва тайёрлаш пунктларида чигитли пахтанинг ва тайёр маҳсулотнинг сифатини яхшилаш учун ҳамма тадбирлар бажарилишини текшириш, янги стандартлар ва техник шартларни амалга ошириш билан боғлиқ бўлган тадбирларнинг бажарилишини текшириш, сифатсиз маҳсулот чиқарилишининг сабабларини аниқлашдан иборат бўлади.

Йигириш корхоналарида ип ишлаб чиқариш жараёнида пахта толасининг узунлиги муҳим аҳамиятга эга бўлиб, толанинг ҳар бир 1 мм узунликнинг камайиши натижасида ипнинг узилишдаги узайиши камаяди. Шу билан бир қаторда, пахта толаси қанчалик узун бўлса, ундан шунчалик силлик, ингичка ва пишиқ иплар олинади. Йигириш корхоналарида пахта толасининг узунлиги камайиши натижасида калта толалар, чиқиндилар миқдори ортиб кетади, толанинг мустаҳкамлиги камаяди, тузилиши ёмонлашади. Натижада, толанинг сифат кўрсаткичлари бузилади, ҳамда ундан олинadиган ип ва газламалар сифати ёмонлашади. Шу билан бир қаторда, пахтани дастлабки ишлаш жараёнида чигитли пахтани юқори ғарам зичлигида узок муддатда сақлаш, ҳамда турли биологик ва турли технологик таъсирлар ҳисобига тола шикастланади, тола тузилиши бузилади, ҳамда узунлик кўрсаткичининг камайишига олиб келади.

Толанинг пишиёлиги асосий статистик хусусиятлардан бири бўлиб, толанинг бузилишгача бўлган оралиқ масофани баҳолайди. Толалар асосан биринчи навбатда шикастланган жойидан узилади. [1].

Халқаро стандартлар билан пахта толасининг сифати O'zDst 604-2016 га асосан классёр ва HVI тизимида ўлчаш усуллари билан баҳоланади. Пахта толаси ранги, ташқи кўриниши, пишиб етилганлиги бўйича навларга бўлинади ва шу кўрсаткичлари асосида пахта биржаларида сотилади. Халқаро стандартлар билан пахта толасининг сифати O'zDst 604-2016 га асосан классёр ва HVI тизимида ўлчаш усуллари билан баҳоланади [2].

**Тадқиқот объекти.** Пахта толасининг шикастланиш хоссаларини тадқиқ этиш учун Тўрақўрғон пахта тозалаш корхонасида ғарамдан ва пахтани дастлабки ишлаб чиқариш жараёнидан намуналар олиниб, унинг сифат кўрсаткичлари Наманган «Сифат» марказида *HVI тизимида унинг сифат кўрсаткичлари аниқланди.* “Тўрақўрғон пахта тозалаш заводи”НТ класстер МЧЖ корхонасидан Бухоро-102 биринчи сортли пахта навидан олинган намуналарни валиклар ёрдамида пахтани чигитидан ажратиб олинди.

**Пахта толасини ғарамда сақлаш жараёнидаги шикастланиши**

1-жадвал

№	Толанинг сифат кўрсаткичлари	Бунтдан пасти	Бунтдан ўртаси	Бунтдан ён томони	Бунтдан тепаси	Бунтдан юкори кисми
1	Барг (LEAF)	32	31	47	30	36
2	Майдон (AREA)	3.2	3.1	4.7	3.0	3.6
3	Ифлос аралашмалар миқдоири (COUNT)	58	28	60	60	51
4	Нур қайтариш коэффиценти (Rd)	67.1	74.2	68.4	71.1	70.9
5	Сарғишлилик даражаси (+b)	6.9	7.2	6.3	8.7	7.3
6	Ранг тургунлиги сарғишлик даражаси (C.CRADE)	51-2	41-2	51-2	41-4	51-1

7	Микронейр (Mic)	4.4	4.5	4.5	4.7	4.4
8	Узунлик (LENGTH)	1.24	1.23	1.30	1.27	1.20
9	Узунлик бўйича бир хиллик индекси (UNIFORM)	88.8	86.0	88.0	87.9	87.5
10	Солиштирма узилиш кучи (STRENGTH)	42.0	40.3	4.0	36.6	39.3
11	Узилишдаги узайиш (ELOG)	8.2	9.4	7.3	8.5	7.3
12	Калта толалар индекси (SFI)	0.9	4.6	2.1	6.5	3.1

Олинган илмий-тадқиқот натижаларидан кўриниб турибдики, биринчи жадвалда HVI 900 тизимида пахта толасининг сифат кўрсаткичлари ғарамдаги пахтадан намуналар олиниб унинг сифат кўрсаткичларини ўрганилди.

Пахта тозалаш корхоналарида толанинг сифат кўрсаткичларига ишлаб чиқариш жараёнининг таъсирини ўрганиш мақсадида технологик жараёндан ҳам намуналар олиниб, HVI 900 тизимида унинг толасининг сифат кўрсаткичлари аниқланди.

### **Пахтани толага ажратиш жараёнидаги шикастланиши**

2-жадвал

№	Толанинг сифат кўрсаткич лари	Тош туткичда н кейин	Сеператорд ан кейин	Қуритиш барабани	УХК 1 агрегатидан кейин	УХК 2 агрегатидан н кейин
---	--	----------------------------	------------------------	---------------------	-------------------------------	---------------------------------

1	Барг (LEAF)	50	50	37	12	37
2	Майдон (AREA)	5,0	5,0	3,7	1,2	3,7
3	Ифлос аралашмал ар микдоири (COUNT)	102	100	47	37	64
4	Нур қайтариш коэффицие нти (Rd)	65,8	65,4	71,2	73,2	67,8
5	Сарғишли лик даражаси (+b)	7,8	8,2	7,3	8,0	8,2
6	Ранг тургунлиг и сарғишлик даражаси (C.CRADE )	51-4	51-4	51-1	41-1	51-3
7	Микроней р (Mic)	4,	4,5	4,5	4,5	4,3
8	Узунлик (LINGTH)	1,23	1,23	1,26	1,24	1,32

9	Узунлик бўйича бир хиллик индекси (UNIFORM)	90,2	87,4	91,5	90,3	85,0
10	Солиштирма узилиш кучи (STRENGTH)	41,1	31,9	43,6	43,1	37,1
11	Узилишда ги узайиш (ELOG)	7,5	11,2	8,4	7,5	8,6
12	Калта толалар индекси (SFI)	3,8	6,2	0,2	1,4	3,8

HVI 900 тизимида пахта тозасининг сифат кўрсаткилари ўрганилганда толанинг микронейр кўрсаткичи, юқори ўртача узунлик, штапел узунлик, узунлик бўйича бир хиллик индекси, калта толалар индекси, нур қайтариш коэффициентлари, сарғишлик даражаси, треш код, солиштирма узилиш кучи, узилишдаги узайиш кўрсаткичлари аниқланди.

Илмий-тадқиқот натижаларидан кўриниб турибдики, ғарам устида пахта толасининг микронейр кўрсаткичи 4,4 ни, солиштирма узилиш кучи 36.4 сН/текс ни, юқори ўртача узунлиги 1,27 ни, калта толалар индекси 3,1 ни, узилишдаги узайиши 7,3% ни, ифлос аралашмалар сони 36 ни, сарғишлик даражаси 8,7 ни, ғарамнинг ўрта қисмидан олинган толанинг микронейр кўрсаткичи 4,5 ни,

солиштира узилуш кучи 40.3 сН/текс ни, юқори ўртача узунлиги 1,23 ни, калта толалар индекси 4,6 ни, узилушдаги узайиши 9.4% ни, ифлос аралашмалар сони 31 ни, сарғишлик даражаси 28 ни, бундан келиб чиқадики, пахтани ғарамлаш жараёнида ғарамда пахта толанинг сифат кўрсаткичлари пастки қисмида пасайиб, тола штапель масса узунлиги камайиб, сарғишлик даражаси ортиб кетади. Ғарамланган пахта толасининг қисмлари бўйича, айниқса ўрта ва пастки қатламларидаги толанинг сифат кўрсаткичлари ғарамнинг устки қисмига нисбатан толанинг юқори ўртача узунлиги камаяди.

Жадваллардан кўриниб турибдики, пахтани ғарамлаш жараёнида босим кучи таъсирида толанинг солиштира узилуш кучи, юқори ўртача узунлиги, узилушдаги узайиши камайиб, калта толалар индекси, ифлос аралашмалар сони ва сарғишлик даражаси ортиб кетишлиги аниқланди.

**Хулоса.** Ғарам ости намуналарининг штапель масса узунлиги 1.24 мм ни, ғарам ўртаси намунаси штапель масса узунлиги 1,23 мм ни, ғарам усти толанинг штапель масса узунлиги 1,27 мм, ни ташкил этди. Бундан келиб чиқадики, пахта толасининг штапель масса узунлиги ғарам зичлиги ортиши билан 0.3 мм га камайди.

Пахта заводларида қурилмалар ёрдамида пахтани чигитидан ажратиш жараёнида босим кучи таъсирида толанинг солиштира узилуш кучи, юқори ўртача узунлиги, узилушдаги узайиши камайиб, калта толалар индекс сони ортиб кетиши аниқланди.

#### *Адабиётлар:*

1. Г.Ж.Жабборов, Т.У.Отаметов, А.Х.Хамидов Чигитли пахтани ишлаш технологияси. Тошкент уқитувчи 1987
2. Ўзбекистон Давлат стандарти О'zDSt 604:2016.
3. Севостьянов А.Г. "Методы и средства исследования механика технологических процессов текстильной промышленности, М: МГТУ им. А.Н. Косыгина, 2007.

**ФИО авторов:** Хайдаров Хуррам Фармонович

Доктор философских наук, профессор. Заведующий кафедрой философии  
Ташкентского педиатрического медицинского института

Хайдарова А.Х.

Ассистент кафедры Социально-гуманитарных наук ТашВМОИ

**Название публикации:** «ОНТОЛОГИЧЕСКИЕ АСПЕКТЫ ВИРТУАЛЬНОЙ  
РЕАЛЬНОСТИ»

**Аннотация:** Чрезвычайно широкие философские идеи о существовании должны основываться на выводах и правилах современной науки, которая стремится создать целостный естественнонаучный взгляд на мир. Но наука не дает общего толкования существования, потому что эта задача решается прежде всего на философском уровне.

**Ключевые слова:** виртуальное бытие, философская концепция, онтологический аспект.

### **Ontological aspects of virtual reality**

**d.f.n. prof. Khaydarov X.F.**

**(Head of the department "Philosophy" TashPMI)**

**Haydarova A.X.**

**(Assistant Professor of Social Sciences and Humanities TashVMOI)**

**+998974490704**

**aqi\_93@bk.ru**

**Annotation:** Extremely broad philosophical ideas about existence should be based on the conclusions and rules of modern science, which seeks to create a holistic natural science view of the world. But science does not give a general interpretation of existence, because this task is solved primarily at the philosophical level.

**Key words:** virtual reality, philosophical concept, ontological aspect.

**Аннатоция:** Борлиқ ҳақидаги ўта кенг, фалсафий тасаввурлар дунёнинг яхлит табиий-илмий манзарасини яратишга ҳаракат қилаётган ҳозирги замон фанининг хулосалари ва қоидаларига асосланиши лозим. Аммо фан холича борлиқнинг умумий талқинини бермайди, зеро бу вазифа аввало фалсафий даражада ҳал қилинади.

**Калит сўзлар:** виртуал борлиқ, фалсафий концепция, онтологик жиҳат.

Фалсафанинг бу муҳим роли, унинг мураккаб ҳодисалар, шу жумладан борлиқни билиш борасидаги имкониятлари ҳақида атоқли олим В.И.Вернадский шундай деган эди: «Мен билимнинг ривожланишида фалсафанинг аҳамиятига аксарият натуралистларга қараганда бошқачароқ ёндашман ва у бунда улкан, самарали аҳамият касб этади, деб ҳисоблайман. Менимча, фалсафа ва фан айни бир жараённинг томонлари – муқаррар ва ажралмас томонлардир. Улар фақат бизнинг ақлимизда ажралади. Агар улардан бири тўхтаб қолса, бошқасининг жонли ўсиши барҳам топган бўлар эди... Фалсафа доим фан куртакларини ўстиради, баъзан ҳатто фаннинг ривожланиш соҳаларини белгилайди...»[1]. Виртуал борлиқ тизимлари бу тажрибадан ва инсоннинг «янги ўзига хослиги»дан фойдаланиш имконини амалда таъминлайди. Инсон фақат ўз тасаввури билан чекланадиган сунъий тарзда яратилувчи виртуал оламлар орасида яшай бошлайди.

Виртуалликка борлиқнинг ўзгача мавқеи берилади. Аниқроқ қилиб айтганда, “лойиҳалашганлик” мавқеи. Мазкур онтологик мавқе виртуалликка “турли ижтимоий –тарихий даврларни таҳлил қилиш ва уларни қайта тиклаш” учун хизмат қилиш имконини яратади ва бу ҳолат илм-фан учун ҳам катта аҳамиятга эга. Виртуал борлиқ ўзгача кўринишдаги қатор концепцияларни тизимлаштиради. Мазкур концепцияларни кўрсатиб бериш учун “ўзгача реалликлар” лойиҳасининг эпистимиологиясини мисол қилиб оламиз. Масалан, мулти-реалликнинг замондаги (тарихий, давр) ва макондаги (белгилар майдони) мавжудлигини кўрсатиш, уларни изоҳлаш, ўзаро алоқасини тушунтиришни оламиз. А.Эйнштейн ва Э.Кассирерлар шундай муаллифлар мисолини



келтиришадика, концепциянинг келиб чиқиш сабаблари айнан уларнинг ишлари орқали маълум бўлади. Булар: А.Шютснинг “Турли эҳтимолий реалликлар” концепцияси, Т.Хойрупнинг “Ҳаёт модели”, П.Бурденинг “Белгилар майдони” дир.

Реалликлар борлиқнинг ўзига хос хусусиятларини ифодаловчи турли шакллар ҳисобланади. Инсон турли хил реалликларда яшайди: иш, ўйин, мулоқот, ухлаш ва ҳ.к. Уларнинг ҳар бири воқеалар кетма-кетлиги, мантиқийлиги ва ўзига хослиги билан ажралиб туради. Инсон – бу янги макон яратувчиси. У ўзининг ижтимоий табиати туфайли содир бўлаётган воқеаларга маъно беради. Виртуаллик ва борлиқ ҳақидаги ғоялар ахборот технологиялари пайдо бўлишидан олдин шаклланган. Аммо "эҳтимолий реаллик" синтези сифатидаги мазкур тушунча техник тизимлар туфайли пайдо бўлди. Шунинг учун виртуал борлиқ "эҳтимолий" реаллик деб таржима қилинади. Сабаби уни яратиш воситалари мавжуд. Шундан сўнг виртуаллик ҳақиқий борлиққа параллел равишда мавжудлигини даъво қила бошлади. Полионтологик борлиқ ғояси чуқур тарихий-фалсафий анъанага асосланади ва онтологиянинг асосий ғояларидан биридир. Уни инсоният тафаккурининг бутун тарихи давомида мифологик тафаккур наъмуналари, эзотерик ва диний таълимотлар, фалсафий ва илмий тушунчалар орқали кузатиш мумкин. Замонавий илмий ва фалсафий билимларда виртуалистиканинг адекват мантиқий ва контсептуал асосланиши янги ғоя билан ифодаланади. “Виртуал воқеликнинг белгилари у долзарб воқеликка мослигини, яъни замон, макон, ҳаракат, ривожланиш ва акс эттиришни ўз ичига олишини қайд этишнинг ўзи кифоя эмас”[2]. Информатика ва технологияларнинг жадал ривожланиши одамга ҳақиқатдан фарқли равишда муқобил дунёни идрок этиш имкониятини беради. Бу имконият, ўз навбатида, виртуал реалликни англаш билан боғлиқ дунёқараш муаммоларига олиб келади. Замонавий фанда лотинча “виртус” сўзи биргина компьютерлар дунёси билан боғлиқ эмас, балки, бир нечта маъноларга эгаллиги ўз исботини топмоқда. Атама ҳам ахлокий қадрият, ҳам яхшилик (масалан, инглиз тилида виртус - фазилат), шунингдек, амалда мавжуд бўлган ва амалдаги ҳақиқат деган маъноларни англатади. Кўпинча

"виртуал" сўзи потенциал, хаёлий, ҳақиқий бўлмаган синоним сифатида ишлатилади [3]. Фанда виртуал реаллик сунъий реаллик деб ҳам аталади. Сунъий реаллик бу компьютер воқеалари билан ўзаро алоқага киришишни ва бу орқали санъатнинг фаол турига ўтишни англатади. Сунъий реаллик одамлар бир-бири билан ўзаро алоқада бўлишлари учун янги имконият яратади. Натижада сунъий реаллик орқали орттирилган тажрибанинг аҳамияти ҳақиқий тажрибага нисбатан ортади.

Виртуалликнинг онтологик статуси(мавқеи)га нисбатан унга “лойиҳалашув” сифатида қараш ҳам мавжуд. Буни бир Лейбницнинг фикрларидан билиб олишимиз мумкин: Бу турдаги борлик фақат “реалликнинг қайсидир тури сифатида”гина амал қилиши мумкин. Бунинг сабаби унда мавжудликнинг йўқлигидир”. Бошқача айтганда, “тана тортилиш кучига эга бўлмаган” борлик. Тармоқлашган жамият онтологик чегаралари имконияти, субъектнинг унга ишонич кафолатини қура олиши чегараси билан боғлиқ ва ушбу ҳолат орқали виртуаллик концепциянинг эвристик моҳияти очилиши имкони туғилади. Натижада унинг замонавий фалсафий-тарихий мушоҳадаси вужудга келади. Виртуал борлик мазмунан қандайдир йўқлик сифатидаги борликни назарда тутгандек туюлади. Аслида эса ҳар қандай борлик 3 даражада:

*Сифат* - борлик билан муайянликдир. Бинобарин, ўз сифатини йўқотган нарсанинг моҳияти ҳам ўзгаради.

*Миқдор* - эса аксинча, борликқа нисбатан ташқи, унга боғлиқ бўлмаган муайянликдир.

*Ўлчов* - дастлабки икки даражанинг бирлиги. Яъни миқдорий сифат бу меъёрдир. Борликдаги барча нарсалар ўз ўлчовига, миқдорий аниқлигига эга бўлиб, катта ёки кичик бўлиш у учун аҳамиятсиздир. Айни вақтда бу аҳамиятсизлик ўз чегарасига эга. Мазкур чегара бузилса, нарсалар катталашган ёки кичрайган тақдирда, уларнинг моҳияти ҳам ўзгаради [4]. Виртуаллик ва у ҳосил қилган маданиятни таҳлил қилиш учун модернистик ижтимоий-фалсафий категориялар етарли эмас. "Виртуал реаллик" тушунчасининг фалсафий мақомга эгаллиги, инсон мавжудлигининг уч нисбати: мулоҳаза юритиш; ташқи кўринишга эгалик;

объективлик билан тавсифланади[5]. Ушбу концепция замонавий фалсафада сўнги 10-15 йилда қуйидагича кўриб чиқилди: а) маданият ва жамиятнинг янги қирраларини кашф этиш ва яратишга имкон берадиган, шунингдек, танқидий акс эттиришни талаб қиладиган янги ўткир муаммоларни туғдирадиган технология ва технологиялар ривожланишининг инқилобий даражасининг концепцияси сифатида; б) ҳақиқий дунёнинг дастлабки ноаниқлиги ва нисбийлиги, пайдо қилувчи эҳтимолий оламлар мавжудлиги ғояси сифатида.

Л. А. Микешина фикрига кўра, виртуал реаллик – инсонга унга кириш ва ўзгартириш имконини берувчи ўзига хос реаллик ҳисобланади ва бу олти эркинлик даражаси (Olti erkinlik darajasi, inglizcha– “six degree of freedom”, qisqartmasi 6DoF - jismoniy tananing uch o'lchovli kosmosda geometrik harakat qilish qobiliyatini bildiradi. Ya'ni: oldinga / orqaga, yuqoriga / pastga, chapga / o'ngga) орқали ҳаракатланиш ва уни ҳақиқий ўлчовда кузатишга имкон берадиган ҳодиса ҳисобланади [6]. Шу билан бирга олим виртуал реалликнинг уч ўзига хос хусусиятини ажратиб кўрсатган. Биринчидан, таъсирнинг аҳамиятсизлиги. Яъни виртуал реалликдаги ҳар қандай таъсир реал борликда аҳамиятсиз саналади. Масалан, ўйин виртуал реаллигидаги жараёнлар. Иккинчидан, ўлчамнинг ўзгарувчанлиги. Яъни реал ҳаётдан қатъий назар, виртуал реалликдаги нарса ва ҳодисалар ўз ўлчамларини ўзгартиришлари, исталган кўринишга ўтишлари мумкин. Масалан, махсус виртуал эффектлар. Учинчидан, вақт жиҳатдан чекланмаганлик. Яъни виртуал реалликка кириш ва чиқиш эркинлиги, виртуал мавжудликни қайта тиклаш имконияти. Масалан, ижтимоий тармоқлар, ўйинлардаги фаолият.

Виртуал негизга эга бўлган бу борлик одатдаги физик борлик билан бир қаторда объектив тарзда мавжуддир. Унинг хусиятлари, хоссалари ва умуман моҳиятини ўрганиш бугунги кун илм-фани олдида турган асосий мақсадлардан бири десак муболаға бўлмайди. Мазкур мақсад фалсафа доирасида ҳам ўз ечимини кутмоқда. Виртуал реаллик - бу аппарат ва дастурий таъминот ёрдамида яратилган, одамга тегиниш, эшитиш, шунингдек кўриш ва баъзи ҳолларда ҳидлаш орқали узатиладиган барча таъсирларнинг инсон ҳиссиётлари

йиғиндисидә акс этувчи интерактив дунё. Виртуал реалликдан фойдаланиш кўп қиррали бўлиб, 99% ҳолларда ушбу технология ёрдамида яратилган жонли ва жонсиз нарсалар ўзларининг ҳақиқий прототиплари билан бир хил хусусиятларга, хатти-ҳаракатларга эга. Шу билан бирга, фойдаланувчи барча жонли ва жонсиз нарсаларга физиканинг ҳақиқий қонунларига мувофиқ таъсир кўрсатиши мумкин (агар ўйин жараёнида бошқа физика қонунлари назарда тутилмаган бўлса).

Виртуал реаллик кўйидаги асосий хусусиятларга эга: яратилганлик; долзарблилик; автономлик; интерфаоллик. Мазкур 4 асосий хусусиятлардан келиб чиққан ҳолда виртуал реалликни кўйидаги турларга бўлиш мумкин: жисмоний; психологик; ижтимоий; биологик; техник. Шу билан бирга виртуалликнинг 4 моҳияти мавжудлиги таъкидланади:

табиий - реал дунё объектларини ўз ичига олади; техник - компьютер технологиялари ва оммавий ахборот воситалари томонидан яратилган; маданий - мифология, фалсафа, санъат, диний ҳодисаларни ўз ичига олади; мистик моҳият - уни инсон яратган. Виртуал реалликнинг бошқа ўзига хосликлари мавжудлиги ҳақида қатор олимлар, жумладан Т.Г. Лешкевич[7], С.И. Ореховлар[8] томонидан таъкидлаб ўтилган. Бироқ улар қайта яратилиш, долзарблилик, автономлик ва интерфаолликлар билан қисман мос тушади. Виртуал реалликни ифодаловчи хусусиятларни Карл Поппернинг “3-дунё” - абстракт тушунча ва категорияларнинг когнитив моделлашган дунёси билан солиштирганда шундай хулосага келинадики, “3-дунё” юқоридаги хусусиятлардан айнан интерфаолликни ўзида акс эттирмайди. 3-дунё ўзаро индивидуаллашган бўлгани учун ҳам уни виртуал реаллик эмас, балки индивидуаллашув замиридаги ўзга олам қаторига киритиш лозим бўлади. Бундан ташқари, 3-дунё объектларида актуаллик юқорида келтирилган маънода қўлланилмайди. Шундай қилиб, Поппер концепцияси доирасида виртуал реалликни “4-дунё” деб тан олиш зарурати юзага келади[9].

## Фойдаланилган адабиётлар рўйхати

1. Вернадский В.И. Научная мысль как планетное явление. М.: Наука, 1991.
2. Shermuhamedova, Falsafa va fan meotodlogiyasi, T.: Aloqachi, 2008. 197-bet.
3. Носов Н.А. Фома Аквинский и категория виртуальности / А.Н.Носов // Виртуальная реальность. Философские и психологические проблемы. – М.: Институт повышения квалификации государственных служащих Российской академии государственной службы при Президенте Российской Федерации, 1997. – С. 81.
4. Гегел Г. Наука логика..-М.: 1995.-С.78
5. Акчурин И. А., Виртуальные миры и человеческое познание // Общетеоретические и логические проблемы виртуальных миров. – М., 2003.
6. Микешина Л. А., Опенков М. Ю. Новые образы познания и реальности. – М.: Российская политическая энциклопедия (РОССПЭН), 1997.
7. Лешкевич Т.Г., «Постчеловеческие» эффекты техногенного развития // Философия // М., 2013. С. 106-113
8. Орехов С.И., Виртуальная реальность : Исследование онтологических и коммуникационных основ // основ : диссертация ... доктора философских наук : 09.00.01.- Омск, 2002.- 332 с.: ил. РГБ ОД, 71 03-9/13-6
9. Karl R. Popper. Objective Knowledge: An Evolutionary Approach. 1979. Карл Поппер: Объективное знание. Эволюционный подход. — Перевод с английского Д. Г. Лахути. — М., 2002. // Электронная публикация: Центр гуманитарных технологий. — 18.12.2009. URL: <https://gtmarket.ru/laboratory/basis/4291>

**ФИО автора:** Alimbaeva Liza Azat qizi

Berdaq nomidagi Qoraqolpoq Davlat Universiteti

falsafa mutaxassisligi 2-kurs magistranti

**Название публикации:** «ZAMONAVIY JAMIYATNIG RIVOJLANISHIDA YOSHLARNING IJTIMOYILASHUV JARAYONI IJTIMOYIY-FALSAFIY VA ILMIY MUAMMO SIFATIDA»

**Annotatsiya:** Bu maqolada jamiyatning rivojlanishida yoshlarning ijtimoiylashuv jarayoni, yoshlar hayoti uchun ta'siri va tutgan órni haqidagi masalalar keng turda yoritib berilgan. Yoshlarning zamonaviy jamiyatda ijtimoiy muhitga moslashish masalasi bóyicha olimlarning fikrlari ijtimoiy-falsafiy jihatdan analizlangan.

**Abstract:** in this article, the issues on the process of socialization of young people in the development of society, its impact on the lives of young people are expressed in a wide range. The issue of adaptation of young people to the social environment in modern society has been analyzed from a social-philosophical point of view by scientists.

**Kalit sózlari:** ijtimoiylashuv, jamiyat, ilmiy yondashish, ma'naviylik, civilizatsiya, psixologiya, rivojlanish jarayonlari, resocializatsiya, desocializatsiya.

**Key words:** socialization, society, scientific approach, spiritual, civilization, psychology, development processes, resocialization, desocialization.

Socializatsiya tushinchasi kópgina ma'no-mazmunga ega. Asosan socializatsiya tadqiqot obyekti sifatida bir qator fanlar tomonidan kórib chiqilgan. Ulardan sociologiya, psixologiya, falsafa, madaniyatshunoslik kabi fanlarda chuqur tahlil qilinadi. Sociologiyada socializatsiya kópchilk hollarda insonning “kengayish jarayoni” degan ma'noni anglatadi, jamiyatda uning asta-sekin kengayib boradigan

turli doiralar bilan tanishish, shaxsning yangi guruhlariga munosabatini rivojlantirishi, jamiyatga xos boʻlgan muayyan munosabat turlarini qabul qilish, jamiyatdagi roli va belgili bir pozitsiyani egallash nazarda tutiladi. [1:12] Bundan tashqari socializatsiyani “indevitning’ ijtimoiy meyorlar, madaniy qadriyatlar va ijtimoiy harakat namunalarini oʻzlashtirish jarayoni” deb tushinish mumkin [1:16] ijtimoiylashuv jarayonining maqsadi: insonning jamiyatga kirishi demakdir. Bu bir vaqtning oʻzida toʻgʻridan-toʻgʻri va yoʻnaltirilgan jarayon. Inson ijtimoiylashuv jarayonidan oʻtmasdan, toʻliq holda shaxsga aylanmaydi. Sababi u muayyan bir ijtimoiy belgilarga ega boʻlmaydi. Demak, inson tomonidan ruhiy, axloqiy va fizik shakllarni oʻzlashtirish socializatsiyaning tarkibiy qismiga kiradi. Shaxsni faol harakat qilishga undaydigan vaziyatlar va shart-sharoitlar boshqacha formada socializatsiya faktorlari deb nomlanadi. Bu faktorlar uch katta guruhga boʻlinadi.

1. Makro faktorlar: bular eng avvalo jamiyat, mamlakat va ijtimoiy institutlar, ommaviy-axborot qurollari.
2. Mizo faktorlar-bularga keng maʼnoda insoniyat jamiyatini quruvchi faktorlar kiradi. Turar-joylar, shaxs tegishli boʻlgan etnik guruhlar, mahalliy ommaviy-axborot qurollari, shaxs ishlayotgan yoki oʻqiyotgan yer.
3. Mikro faktorlar-socializatsiya jarayoniga toʻgʻridan-toʻgʻri taʼsir qiladigan shaxslar: oila, doʻstlar davrasi, oʻqish jamoasi, boshlangʻich mehnat guruhi, shaxs bilan toʻgʻridan-toʻgʻri aloqada boʻlgan tizimlar kiradi.

Shaxs shakllanishining har bir bosqichida ijtimoiy institutlarning oʻrni bir xil emas. Yaʼni, eng yuqori daraja : mamlakat siyosiy partiyalari, ijtimoiy tashkilotlar, ommaviy-axborot vositalari, taʼlim tizimi, oila, mehnat guruhi, sport tashkilotlari hamda mikro darajadagi tashkilotlarning roli katta. Biroq barche bosqich va darajalarda shaxsning shakllanish jarayoni psixologiyasiga oʻxshash taʼsir mexanizmlari ishlaydi.

Ularning asosan ikkita taʼsir usuli bor demakdir.[2:89]

1. Indentifikatsiya mexanizmi, yaʼni, voqiflik, shaxsni aniqlashning bogʻliqligi, belgili bitta ijtimoiy guruhga tegishliligi : yosh, jins, kasbi, etnik kelib chiqishi. Bu mexanizm ijtimoiy bosimlar taʼsiri ostida ishlaydi. Ijtimoiy muhitdan kelib chiqadigan

va óziga xoslikni ta'minlaydigan impluslar, bir xil jamiyatga tegishli odamlar guruhining bir xil xulq-atvorga ega bólishi.

2. Ózini-ózi anglash, indentifikatsiya qilish mexanizmi bilan uzviy bog'liqdir. Shaxs psixologiyasini shakllantirishning va shu asnoda bitta ahamiyatli mexanizmi : odamlarning ózaro ta'sir munosabat mexanizmi, bu eng ahamiyatli umumiylik xususiyat ya'ni insoniylik xususiyatidir. Bu mexanizmدا odamlar ruhiyatining shakllanishiga ta'sir etish yóllari to'liq kórib chiqiladi. Ilm-fanda shaxsning kóplab izohlari bor bólishidan qat'iy nazar, ularning barchasi asosan shaxs yoritilgan bosqichlarni, darajalarni bosib ótgan shaxs psixikasi rivojlanish natijasi ekanligini tan oladi

Turli darajada bólsada socializatsiya jarayonining odatda uch bosqichi bor ;

-“Mehnattan avval”- bolalik, óspirinlik

-“Mehnat” - yetuklik

-“Mehnatdan sónggi” qarilik [3:19]

Bosqichdan-bosqichga odamning dunyo bilan aloqa shakllari kengayib boradi. U bajaruvchi ijtimoiy róllar soni ham kengayadi-oilada, jamiyatda, ishlab chiqarishda.

Birinchi bosqich : órganish, assimilyatsiya qilish vaqti deb hisoblanishi zurrur ya'ni ijtimoiylik tajriba bosqichi. Bu yerda ijtimoiylashuvning birinchi passiv shakli ustunlik etadi. Inson ijtimoiy tajribani hech qanday tanqidsiz ózlashtiradi. Muhitga moslashadi. Ikkinchi bosqichi :yetuklik, mehnat faoliyati davri. Bu tajribani, assimulyatsiya qilishning passiv shakli va takroriy ishlab chiqarishning boshlanishi, tóplangan tajribani ijodiy tomondan boyitish davri. Shaxs taraqqiyotining óziga xos chóqqisi. Uchinchi bosqich : tajribani saqlash bosqichi. Uni hayotga endi qadam tashlayotgan yosh avlod uchun saqlash va kópaytirmoq.

Umuman olganda shaxs va jamiyat ijtimoiylashuv jarayonida ózaro munosabatga kirishadi degan xulosaga kelishimiz mumkin. Eng faol ijtimoiylashuv jarayoni yoshlik davriga to'g'ri keladi. Yoshlarning jamiyatga aralashish davrlarining har birida



socializatsiya juda aniq xususiyatga ega. Zamonaviy dunyoda socializatsiya davrida oila, maktab, ommaviy -axborot vositalari, ijtimoiy tizim turi va shaxsning tashkiliy faoliyati eng ahamiyatli manbalar sifatida kórib chiqiladi. Bu omillar bilan turli tarmoq aloqa mexanizmlari almashtiriladi. Bu jarayonni zamonaviy yoshlarning ijtimoiylashuvi misolida aniq ravshan kórish mumkin. Haqiqatdan zamonaviy sharoitda shuni aytib ótish mumkin, yoshlarni ijtimoiylashuvning dasturiy shakllari asosan óz ahamiyatini yóqatmoqda va yoshlarning ijtimoiylashuvi dasturiy bólmagan omillarning aralashishi bilan davom etmoqda. Ushbu asosdan tahlil zarurligi va zamonaviy yoshlarning ijtimoiylashuvining yangi xususiyatlarini órganish vazifasi asosiy óringa qóyiladi. Zamonaviy insoniyat jamiyatining ijtimoiy tuzilishida yoshlarning róli yildan yilga ortib barmoqda. Shuning uchun ham yoshlarning dunyoqarashi, ongning rivojlanganlik darajasi katta ahamiyatga ega (mamlakat va jamiyat uchun). Umumiylik falsafiy nuqtayi nazardan yoshlarning imkoniyatlari, kelajakka intilish davri sifatida kórib chiqish mumkin. Faylasuf A. Shopengaur ta'kidlashi bóyicha "Yoshlik nuqtayi nazaridan umr cheksiz, uzoq kelajak, sodir bólmagan, hamma narsani qilish mumkin bólgan vaqt. Bu beqarorlik, ózgarish tanqidiy, yangilik uchun doimiy izlanish davri.[4:178] Yoshlar manfaatlari keksa avlod vakillari manfaatlariga qaraganda boshqa bir qancha óziga xosliklarga ega. Yoshlar qonun asosida, dastur va urf-odatlariga itoatni xohlamaydi, duniyani ózgartirishni, innovatsion qadriyatlarni ma'qullashni istaydi. Bu xususiyatlarning hammasiga asoslanib, biz yoshlarni muayyan bir óziga xosliklar bilan belgilandigan ijtimoiy -demografik guruh deb atashimiz mumkin. Socializatsiya jarayoni jamiyatining barcha qatlamlarini qamrab oladi. Uning doirasiga eski meyorlar órniga yangi meyorlar va qadriyatlarni ózlashtirish resocializatsiya, shaxsning ijtimoiy xulqi kónlikmalarini yóqotish desocializatsiya deyiladi. Ijtimoiylashtirish modeli jamiyat qanday qadriyatlarga sodiq ekanligi, ijtimoiy ózaro taassurotlarning qaysi turini takrorlash ahamiyatga egaligini kórsatadigan jarayon. Yoshlar ijtimoiy hayotning barcha xususiyatlarini jamlaydi. Zamonaviy jamiyatning rivoji yoshlarning socializatsiya jarayonining yónalish va sifatiga ta'sir etadi.

### **Foydalanilgan adabiyotlar róyxati:**

1. Белинская Е.П., Тихомандрицкая О.А. Проблемы социализации. История и современность. – М.: МПСИ, 2013. – 216 с
2. Розум С.И. Психология социализации и социальной адаптации человека. – М.: Речь, 2007
3. Баранов Ю.В. Социализация: традиции и новации. – М.: Двор, 2012
4. А.Шопенгауэр. «Мир как воля и представление» 2018.
- 5.N.Ismoilova, D.Abdullayeva “Ijtimoiy psixologiya” -2013
- 6.Giddings E. “Sociologiya” Toshkent -2002
- 7.Yu.Alimbetov “Socialliq filosofiya ma’seleleri”-Nukus 2017

**ФИО авторов:** Т. Butayev

associate professor. Kokand branch of Tashkent State Technical University

М. Namozova

student. Kokand branch of Tashkent State Technical University

**Название публикации:** «METHODS OF DEVELOPING ENTREPRENEURIAL SKILLS IN TECHNOLOGY LESSONS»

It is known that small business, private entrepreneurship plays the most effective role in overcoming the negative effects of the global financial and economic crisis, providing employment is an important factor in increasing its income.

In our country, great attention is paid to supporting the development of small business as an important sector of the economy, the creation of a strong system of protection and guarantee of the rights of private entrepreneurship.

In his speech, President of the Republic of Uzbekistan Shavkat Mirziyoyev said: "... an entrepreneur feeds not only himself and his family, but also the people and the state. I will never tire of saying, even if it is repeated, that "the richer the people, the richer and more powerful the state."

At the current stage of technology education, entrepreneurial skills play a special role in the process of preparing high school students for work, the formation of professional interests and aptitudes.

First of all, it is known from life experience that the enthusiasm, enthusiasm and initiative of young people find their place in entrepreneurial activities and are used in the organization and development of their business.

It is known that technology education is based on the areas of "technology and design" and "service":

These educational areas are coordinated with the focus on folk crafts, electronics, basics of home economics and career choice. In the same sense, if we focus on the content of entrepreneurial activity:

"Entrepreneurship (Business) - is an economic activity, the ability to organize a particular job or a profession (profession) for profit" or "to engage in a job or labor

based on risk in order to earn money." It is obvious that there is a correlation between entrepreneurship and the science of technology in general education schools. In this context, it would be expedient to conduct technology education classes in secondary schools in combination with entrepreneurship. So let's take a look at how to start a business.

Basic requirements for entrepreneurship:

- Identify the idea;
- Self-confidence;
- Management skills;
- Accounting skills.

Where to start a business?

1. The idea!

In determining the "business idea" it is necessary to answer the following questions: -

- What is the demand for the product / service based on your idea?
- Who are the competitors (many)?
- Is it difficult to find raw materials and equipment?
- What product or service do you want to sell?
- Who do you want to sell your product or service to?
- At what price do you want to sell them?
- How do you want to sell your product or service?
- Where do you want to sell products or services?

Ways to organize business in Uzbekistan:

- based on personal labor;
- Through hired labor;
- As a legal entity;
- Without a legal entity.

A business plan is executed in writing, before starting a business, to identify and analyze all the actions, costs, and overall results of your business.

A business plan is a key tool for implementing a 'business idea'.

Who needs a business plan?

- To the head of the firm;
- Lenders;
- Business managers;
- To the sponsors.

A good business plan is a factor in achieving excellent results (income).

Why do you need a business plan?

- Clearly shows where we are and where we are going;
- What is our goal and how do we accomplish that goal;
- Makes the business idea understandable;
- Carries out planning;
- Clearly shows where we are and where we are going;
- What is our goal and how do we accomplish that goal;
- Makes the business idea understandable;
- Carries out planning;

The purpose of the business plan?

- Clearly shows you how much, when and why you need funding;
- Identifies ways to raise funds for the enterprise;
- Ensures proper enterprise management.

Who needs to be met?

- What are the requirements of the consumer?
- How do we meet customer requirements?

The main parts of the business plan:

- Market Information Section;
- Production part;
- Management part;
- Part of the financial and results analysis.

In conclusion, the following "Ideas Market", "Advertising Market", "Market Game" and "SWOT-Analysis" methods of developing students' knowledge and skills in entrepreneurship in the conduct of labor education in secondary schools can be recommended.

## **References**

1. Decree of the President of the Republic of Uzbekistan "On measures to further improve the system of legal protection of business entities" // People's Speech, June 16, 2005.
2. Gulomov S.S. "Entrepreneurship and small business" T .: 2002.

**ФИО автора:** Mingturayeva Kamola Farxod qizi

Termiz shahar 11-umumiy òrta ta'lim maktabi òquvchisi

**Название публикации:** «ARXITEKTURA GUMANITAR FANLAR VA ILM-FANNI KO'PAYTIRADIGAN SAN'AT»

**Аннотация:** Ushbu maqolada arxitektura, uning kelib chiqish tarixi, uning turlari, shuningdek qay darajada taraqqiy etganligi to'g'risida fikr yuritilgan.

**Калит so'zlar:** Arxitektura, san'at, memorchilik, muhandislik, binolarni loyihalash, barokko uslubi.

Arxitektura nima? Arxitektura so'zi ko'p ma'noga ega bo'lishi mumkin. Arxitektura ham san'at, ham fan, jarayon va natija, ham g'oyalar, ham haqiqat bo'lishi mumkin. Odamlar ko'pincha "arxitektura" va "dizayn" so'zlarini bir-birining o'rniga ishlatishadi, bu tabiiy ravishda me'morlik ta'rifini kengaytiradi. Agar siz o'zingizning martaba maqsadlarini "tasarlay olsangiz", o'zingizning hayotingiz me'moringiz emasmi? Ko'rinib turibdiki, oson javob yo'q, shuning uchun biz arxitektura, dizaynerlikning ko'pgina ta'riflarini o'rganamiz va muhokama qilamiz, va qanday me'morlar va ijtimoiy olimlar "qurilgan muhit" deb nomlanadi.

Inson ruhi hamma narsaga kirib, butun yaratuvchini xudojo'y tarzda aks ettiradi." Shunday qilib, Arxitektura nima?

"Arxitektura gumanitar fanlar va ilm-fanni ko'paytiradigan san'at, - deydi amerikalik arxitektor Steven Holl (1947 y.). "Biz Arxitektura bilan birlashadigan haykaltaroshlik, she'riyat, musiqa va ilm-fan orasidagi chiziq chizig'ida suyak chuqur ishlaymiz".

Mimarlar litsenziyalashganligi sababli, ushbu mutaxassislar o'zlarini va nima qilayotganlarini aniqladilar. Bu hech kimni va har kimni hech kimning me'moriy ta'rifi bilan fikrga ega bo'lishga to'sqinlik qilmadi.

Ba'zi odamlar arxitektura pornografiyaga o'xshaydi, deb o'ylaysiz. Har kimning fikri va me'moriy ta'rifi bor ekan. Lotin so'zining arxitekturasidan biz foydalanadigan so'z bir me'moriy ishini tasvirlaydi. Qadimgi yunon arxitektoni barcha hunarmandlar va hunarmandlarning bosh muhandisi yoki ustasi bo'lgan. Xo'sh, oldin nima keladi, me'mor yoki me'moriy?

" Arxitektura 1. Tasvirlarni loyihalashtirish va qurish, estetik va funksional mezonlarni hisobga olgan holda tuzilmalarni yoki yirik tuzilmalar guruhini yaratish va rivojlantirish fanlari 2. Bu me'yorlarga muvofiq tuzilgan binolar. - Arxitektura va qurilish lug'ati

"Arxitektura - bu o'z fikrini ifoda etishning ilmiy san'ati ... Arxitektura insonni o'z eriga joylashtirish uchun materiallar, usullar va erkaklar uchun inson tasavvurining g'alabasidir ... Arxitektura insonning o'ziga xos bir dunyoda Buyuk san'atning ulkan hayoti bo'lganligi sababli, u sifat jihatidan yuksalishi mumkin "(Frank Lloyd Rayt, 1930 yil may oyidagi Me'mori Forumidan).

" Bu bizni ilhomlantirgan binolar va bo'sh joylarni yaratish, bizni ishni bajarishga yordam beradigan, bizni birlashtiradigan va eng yaxshi shaklda, biz harakatlana oladigan va yashashimiz mumkin bo'lgan san'at asarlari haqida." Va nihoyat, arxitektura san'atning eng demokratik ko'rinishi hisoblanadi "-2011, Prezident Barak Obama, Pritsker marosimining nutqi.

Kontekstga qarab, arxitektura qasr yoki yodgorlik kabi har qanday odam quradigan bino yoki tuzilishga taalluqli bo'lishi mumkin; muhim, katta yoki juda ijodiy inson bo'lgan qurilgan bino yoki bino; kreslo, qoshiq yoki choynak kabi diqqat bilan yaratilgan ob'ekt; shaharlar, shaharlar, parklar yoki landshaftlar kabi katta maydon uchun dizayn; binolar, inshootlar, ob'ektlar va tashqi makonlarni loyihalash va qurish san'atini yoki fanini; bino uslubi, usul yoki jarayon; makonni tashkil qilish rejasi; oqlangan muhandislik; har qanday tizimning rejalashtirilgan dizayni; axborot yoki g'oyalarni muntazam ravishda joylashtirish; Veb-sahifadagi axborot oqimi.

San'at, arxitektura va dizayn



2005 yilda rassomlar Christo va Jeanne-Claude Nyu-York shahridagi " Central Park " nomli Geyts nomli badiiy montaj loyihasini ishlab chiqdilar . Minglab yorqin pushti eshiklar Frederik Law Olmstedningbuyuk landshaft arxitekturasi bo'ylab joylashtirilgan bo'lib, badiiy jamoa tomonidan yaratilgan. "Albatta," Geyts "- bu san'at, chunki boshqa nima bo'lishi mumkin? O'sha paytda san'atshunos Peter Shjeldahl yozgan. "San'at rasm va haykallarni anglatar edi, endi bu deyarli inson tomonidan ishlab chiqarilgan narsalarning aksini anglatmaydi". The New York Times gazetasida "Geyts" deb nomlangan "Energiya" deb nomlangan maqolada bu pragmatik narsa bo'ldi. Shunday qilib, agar inson dizaynida tasniflanmasa, u san'at bo'lishi kerak.

Lekin agar juda ko'p bo'lsa, juda qimmatga tushsa, qanday qilib oddiy san'at bo'lishi mumkin?

Sizning nuqtai nazarinigizga ko'ra, har qanday sonni aniqlash uchun so'z arxitekturasiidan foydalanishingiz mumkin. Ushbu narsalardan qaysi biri arxitekturaga, ya'ni tsirk chodiriga, deyish mumkin; tuxumli karton; rollar sahnasi; kundalik kabinasi; osmono'par bino; kompyuter dasturi; vaqtinchalik yozgi pavilion; siyosiy kampaniya; bir olov? Ro'yxat abadiy davom etishi mumkin.

Me'morlik nimani anglatadi? Arxitektura sifati me'morchilik va binolarni loyihalash bilan bog'liq bo'lgan narsalarni tasvirlab beradi. Arxitektura chizmalarini o'z ichiga olgan misollar ko'p ; me'moriy dizayn; me'moriy uslublar; me'moriy modellashtirish; arxitektura detallari; arxitektura muhandislik; me'moriy dasturiy ta'minot; me'moriy tarixchi yoki arxitektura tarixi; arxitektura tadqiqotlari; me'moriy evolyutsiyasi; me'moriy tadqiqotlar; me'moriy meros; arxitektura an'analari; me'moriy qadimiy va arxitektura qutqaruvi; me'moriy yoritish; me'moriy mahsulotlar; arxitektura tekshiruvi.

Bundan tashqari, arxitektura so'zi kuchli shaklga yoki go'zal chiziq'larga ega bo'lgan narsalarni - me'moriy vaza bilan tanishishi mumkin; me'moriy haykal; me'moriy tog' jinslari shakllanishi; me'moriy pardalar. Ehtimol, arxitekturani belgilovchi suvlarni muddied so'zni ishlatish mumkin.

Bino qachon me'morchilikka aylanadi? Amerikalik arxitektor Frank Lloyd Uayt (1867-1959) shunday yozgan: "Er mimarinin eng oddiy shakli, bu qurilgan muhit faqatgina odamzot emas. Agar haqiqat bo'lsa, qushlar va asalarilar va tabiiy muhitlarning barchasini mimarlar hisoblashgan va ularning tuzilish me'morchiligi?"

Arxitektor va jurnalist R. K. Lewis (1941 y.) Jamiyatlar "xizmat yoki funksional ishlashdan tashqariga chiqadigan" va faqat binolardan ko'proq bo'lgan bir tuzilishga e'tibor berishadi. "Buyuk me'morchilik, - deydi Lyuis, - har doim mas'uliyatli qurilish yoki mustahkam pana joyni ifodalaydi. Bino shakllari va san'at asarlari uzoq yillardan buyon insoniyat tomonidan yaratilgan asarlar qasddan muqaddas qadamjordan o'zgarib borayotganligini o'lchashning asosiy mezonlari bo'lib kelgan. . "

Frank Lloyd Rayt, bu chiroylik va go'zallik nafaqat insoniy ruhdan kelib chiqishini da'vo qiladi. "Bino faqat" ruhni "bilmasligi mumkin," Rayt 1937 yilda shunday yozgan edi: "Va bu narsa ruhi bu narsaning hayotiy hayoti, deb aytish mumkin, chunki bu haqiqatdir". Roytning fikrlash qobiliyati, qaysar to'g'on, qushcha va qush uyasi chiroyli, pastki me'moriy shakllar bo'lishi mumkin, ammo "buyuk haqiqat" bu - "arxitektura tabiatning yuksak turi va ifodasi" insoniyatni tashvishlantirmoqda.

Me'morlik (Arxitektura) — foydalanishdagi maqsad va vazifalar, zamonaviy texnik imkoniyatlar va jamiyatning estetik qarashlaridan kelib chiqib bino va inshootlarni loyihalash va qurish san'ati. Me'mor inson hayoti va faoliyati uchun zarur fazoviy muhitni tafakkur kuchi bilan avval ijodiy loyihada rejalab, uni amalda yuksak did va mahorat bilan bunyod etadi. Me'morlik asarlari qatoriga turli-tuman binolar, uy-joylar, me'moriy majmualar, maydonlar, shaharlar, ulardagi monumentlar, usti ochiq va yopiq inshootlarkiradi. Aholi yashaydigan manzillar — qishloq, shahar va shaharchalarni rejalab tashkil etish bilan me'morlikning jamlovchi, eng murakkab sohasi — shaharsozlik shug'ullanadi. Tabiat manzaralari bilan bog'liq muhitni bunyod etish, bog'lar yaratish sohasi bog'sozlik (bog'-park) san'atidir.

Me'morlik asari amaliy xizmati, vazifasidan tashqari ma'lum g'oyaviy-badiiy mazmunni, o'z davrini ifodalovchi me'moriy qiyofa — obrazni mujassam etadi, moddiy madaniyatning eng mahobatli va eng ko'p harajatli, tarkibiy qismini tashkil qiladi; ayni vaqtda mahobatli san'at sifatida namoyon bo'ladi. Me'morlik boshqa turli xil san'at namunalarini (haykaltaroshlik, o'ymakorlik, ganchkorlik kabi) o'zida mujassam etishi bilan san'atlar onasiga, fazoviy shakllar o'zaro mutanosib, hamohang bo'lishini nazarda tutib me'moriy qadimiyat yodgorliklari toshda qotib qolgan musiqaga o'xshatiladi. Binoning mustahkam, inson uchun kerak va go'zal bo'lishi me'morlikning ilk taraqqiyoti davridan hozirgacha asosiy omili hisoblanadi. Qadimgi dunyo tarixida mashhur bo'lgan yetti mo'jizaning hammasi inson dahosi bilan yaratilgan me'moriy san'at asarlari bo'lgani bejiz emas.

O'tmish davru-davronlar to'fonida juda ko'p mahobatli binolar nom-nishonsiz to'zib ketgan. Lekin asrlar osha yetib kelgan buyuk me'moriy meros yodgorliklari zamirida me'morlikning yuksalish samara va marralarini kuzatish mumkin. Ayniqsa, moddiy-texnika imkoniyatlari kengayishi, badiiy tarixiy tajriba ortishi natijasida me'morlikning uslubiy o'zgarishlari paydo bo'ldi. Qadimgi Sharq va Misrda me'morlikning hali tarix bilmagan, odamlarni hayratda qoldiradigan mahobatli ehrom (piramida), zikkurat kabi ilohiy mafkura bilan bog'liq ulkan inshootlari qadimdan bo'lardi. Hozir ham Misr ehromlarini hayrat bilan ziyorat etadilar. Yunonistonda bunyod etilgan antik, klassik davrlar uslubida (miloddan avvalgi VII asr), o'rta asrlar Yevropa me'morligidagi roman (X—XII asrlar), gotika (XII—XV asrlar) uslublarida ulkan binolar, xususan, ibodatxonalar bunyod etildi. Afina Akropoli tepasidagi mahobatli Parfenon, doriy kolonnalari qatori, ajoyib relyefli haykallari bilan hozirgacha klassik me'morlikning mashhur ramziga aylangan maktab, teatr, stadion, ibodatxona kabi yangi taqliddagi binolar qurildi. Gotika uslubiga xos cho'ziq ravoqlar, nayzasimon shakllardagi bezaklar G'arbiy Yevropa shaharlarining muqaddas ziyoratgohlariga aylangan. Reymsdagi Notr-Dam sobori (Fransiya, XIII—XIV asrlar) Uyg'onish davri — Renessans (XV asr oxiri — XVI asr boshlari) uslubi asosini qadimgi davr klassik

me'morligi shaklu-shamoyilini yangi davr talab va imkoniyatlari zamini bilan bog'lab qayta tiklash va rivojlantirish mahsulidir.

Klassik orderlar — ustunlar tizimi asosida keng ko'lamda murakkab me'moriy ansambllar, majmualar, katta shaharlar bunyod etildi. Klassik me'morlik qonun-qoidalari yangi zamon sharoitida noyob va nafis kompozitsiyalar yaratish imkoniyatiga keng yo'l ochib berdi.

O'rta asrlar me'morligida XVI asr o'rtalaridan boshlab barokko uslubi keng tarqaldi. Binolar har jihatdan bezakdor bo'lishiga alohida e'tibor berildi. Keyinroq (XVII—XIX asrlar) hashamatli bezaklardan qaytib, yangi davr uslubini topish izlanishlari yaxshi natija berdi. Klassik va Renessans me'morligi tamoyillari erishgan yutuqlaridan ijodiy foydalanish natijasida klassitsizm uslubi paydo bo'ldi. Ayniqsa, G'arbiy Yevropa shaharlarida klassitsizm ruhidagi ajoyib me'moriy ansambllar yaratildi. XIX asrning 1-yarmi va XX asrning boshlarida sanoatning rivojlanishi yangi tipdagi me'moriy inshootlar qurilishiga olib keldi.

Fabrika, zavod, elektrostansiya, vokzal, elevator kabi sanoat binolari paydo bo'ldi. Ayniqsa, metall, temir-beton konstruksiyalari va boshqa yangi qurilish materiallari (maxsus oyna, plastmassa va boshqalar) me'morlik imkoniyati ufqlarini baland ko'tardi, uslubiy izlanishlar ajoyib natijalar berdi. Qurilish maydoniga nihoyatda qudratli texnika va industriya kirib keldi. Bu esa osmono'par baland, ko'p qavatli binolar tiklash imkonini yaratdi. Binolar standart va takrorlanuvchi (tipovoy) qismlar asosida yig'ilib, nihoyatda tez fursatda qurila boshladi. Yangi material, texnika, yangi talab va imkoniyatlar me'morlikda yangi oqimlarni tez yuzaga chiqardi. Funkzionistlar (AQSh da F. Rayt va boshqalar) binoning go'zalligi, uning shakli va funksiyasining uzviyligi, konstruksiyaning nafis, materiallarini tabiiy bo'lishiga bog'liq deb ta'kidlasalar, boshqa bir guruh me'morlar (Germaniyada V. Gropius va boshqa, „Bauxauz“ ijodiy markazi) umuman yangi zamon me'morligida bezakdorlikka o'rin yo'q, deb e'lon qilishdi. Qurilish texnikasi yutuq va imkoniyatlariga ko'proq e'tibor berib, me'morlikning g'oyaviy-badiiy, hatto go'zallik sifatlarini inkor etish holatlari natijasida konstruktivizm oqimi paydo bo'ldi. Ijodiy

oqimning ko'pligi me'morlik ob'yektlari ko'rinishida o'z ifodasini topdi. Keyingi yarim asr davomida dunyoning har tomonida ham shaharsozlik san'ati misli ko'rilmagan miqyosda o'sib ketdi, ajoyib, go'zal, zamonaviy shaharlar tarixan qisqa muddatda bunyod topmoqda. Hozirgi zamon me'morlikgida ilgari tarix bilmagan badiiy xususiyatlar sezilmoqda, ya'ni me'moriy san'atda chegara bilmas baynalmilal ruh va shaklu-shamoyil aniq sezilib qoldi. Shuning uchun ham me'morlikda milliylik muammosi yana diqqat e'tiborni tortmoqda. Binobarin me'morlik, shaharsozlik, bog'sozlik san'atlari sohasida IT ishlari ham butun dunyo me'moriy merosini o'rganishga qaratilgan, ilg'or me'morlik tajribalar ijodkor me'mor, rassom, talabalar saviyasini oshirish uchun xizmat qilmoqda. Me'morlik olamidagi odatga ko'ra, tarixiy kitoblar, asosan, qadimgi dunyo — Misr, Yunoniston, Rim va o'rta asrlardagi Yevropa davlatlari me'morligini kengroq taxlil etadi. Osiyo davlatlari, Xitoy, Hindiston, Arabiston kabi qadimgi madaniyat markazlari me'morligi nisbatan kam o'rganilgani uchun, ularning xalqaro ta'siri bir oz cheklanganday ko'rinadi. Jumladan, Markaziy Osiyo me'morligi, xususan, O'zbekiston me'morligi ham mutaxassislar tadqiqotida endigina yuz ochmoqda. Shunday qilib, siz qurilgan muhitga nazar tashlanganda, o'zingizning go'zallik hissingizga qanday murojaat qilganingizni o'ylab ko'ring; u ilohiy bo'lishi mumkin yoki u faqat marketing bo'lishi mumkin.

**ФИО авторов:** Бўтаев Т.

Доцент, Тошкент давлат техника университети Қўқон филиали

Абдунабиев Д. И.

Ассисент, Тошкент давлат техника университети Қўқон филиали

Умаров С. А.

Талабаси, Тошкент давлат техника университети Қўқон филиали

**Название публикации:** «ПАХТА МАХСУЛОТИНИ ҚАЙТА ИШЛАШ  
КОРХОНАЛАРИДА ЭЛЕКТР УЗАТМАЛАРИНИНГ ХИМОЯ ТИЗИМИНИ  
ТАКОМИЛАШТИРИШ»

Ўзбекистон Республикаси Президенти Шавкат Миромонович Мирзиёевнинг 2019- йил 23 октябрдаги “Ўзбекистон Республикаси қишлоқ хўжалигини ривожлантиришнинг 2020-2030 йилларга мўлжалланган стратегиясини тасдиқлаш тўғрисидааги” РҒ-5853 сон Фармони ижросини таъминлаш, жумладан, қишлоқ хўжалигида эркин рақобатни таъминлайдиган бозор тамойилларини жорий этиш, пахта ва ғалла етиштиришда давлат буюртмасини бекор қилиш, ишлаб чиқариш иқтисодий самарадорлигини ва маҳсулот ишлаб чиқарувчилар манфаатдорлигини ошириш, инвестицияларни кенг жалб қилиш ҳисобига кўшимча иш ўринлари яратиш ғоялари илгари сурилмоқда. [1]

Етказилган қишлоқ хўжалик маҳсулотларига ўз вақтида ва керакли ишлов беришда қайта ишлаш корхоналарини аҳамияти жуда хам каттадир. Корхоналардаги техника ва технологияларни модернизациялаш, бор электр ускуналардан унумли фойдаланиш орқали меҳнат унумдорлиги ва олинаётган маҳсулот сифатини кескин ошириш мумкин. Ҳозирги кунда қишлоқ хўжалиги маҳсулотларини етиштириш ҳамда қайта ишлашда электр энергиясидан кенг фойдаланилмоқда. Республикамизда қишлоқ хўжалиги маҳсулотларини қайта ишлаш корхоналарида асосан асинхрон узатмалардан кенг фойдаланилади. Уларни анормал режимларидан химоялаш учун турли хил воситалар мавжуд: автомат узгичлар, эрувчан сақлагичлар, иссиқлик релелари ва бошқалар. Лекин бу комутацион аппаратлар узоқда, билвосита, яъни ток тақсимлаш пунктларида

(куч шкафларида) жойлашган бўлиб химоялашда бир қатор камчиликларга учрамоқда.

Амалиётда узатмаларнинг подшибниклари шикастланиши ёки юкломанинг мейёрдан ошиши агрегатнинг шкивларида носозликлар ҳосил қилади ва натижада узатманинг чулғамлари ёниши тез-тез кузатилмоқда. Бу эса иқтисодий томондан жуда ҳам катта сарфларга олиб келмоқда. “Бешариқтекстил” АЖ корхонасининг малумотларига кўра, ишончли химоя воситалари бўлмагалиги учун, доимий ишлаш натижасида хавони тозалашда қўлланиладиган хаво хайдовчи шамолатгичларни 75 кВтли узатмаларининг чулғамлари тез-тез куйиши кузатилмоқда. Натижада ҳар бир узатманинг чулғамини қайта ўраш учун ҳозирги кунда ўртача 2,5-3 миллион сўм атрофида маблағ сарflanмоқда. Бу эса кўп ноқулайликлар туғдиради, булардан ташқари чулғам ўраш учун кетган вақт ичида корхонанинг ички қисмида хавонинг ифлосланиши кузатилади, бу эса ўз навбатида инсонлар ҳаёти учун хавфли.

Ушбу камчиликларни бартараф этиш мақсадида муаллифлар томонидан УВТЗ-1 ва УВТЗ-4А турларидаги химоя воситаларини қўллаш таклиф қилинмоқда. Химоя воситалари узатмаларни ишлаб чиқаришда ёки капитал таъмирлаш вақтида ўрнатилади. Тармоқ кучланиши номинал кучланишга нисбатан 70-110% ўзгаришида, кўзғалиш механизми қотиб қолганда, узатмани оғир шароитда ишга туширишда, бундан ташқари атроф муҳит ҳарорати кескин ошиб кетишида ва совутиш тизимида носозликлар пайдо бўлишида УВТЗ қўлланилади. Чулғамга ўрнатилган ҳарорат химояси воситаси ҳарорат датчиклари ва бошқарув қурилмасидан иборат. Ҳарорат датчиклари сифатида ярим ўтказгичли позисторлар ёки резисторлар хизмат қилади ва улар статорнинг ён томонларида ўрнатилади. [2]

Амалиётда узатмага қўшимча қилиб ўрнатилган ҳарорат ҳавфсизлиги датчиклари ҳисобида кўпроқ мусбат ҳарорат қаршилиқ коэффициентли терморезисторлар қўлланилмоқда. Ўрнатиладиган ТП-33 турдаги термоқаршилиқлар химояланаётган узатманинг изоляциясининг турига қараб

созланади. Ҳозирги вақтда ҳарорат ҳимояси ускуналарининг иккита тури ишлаб чиқарилмоқда УВТЗ-1 ва УВТЗ-4А. [3]

Узатманинг статорида ўрнатилган ҳарорат датчигидан чиқаётган сигнал, бошқарув пултида кучайтириб, РЗС-6 туридаги реле орқали магнитли ишга туширгичга узатилади.

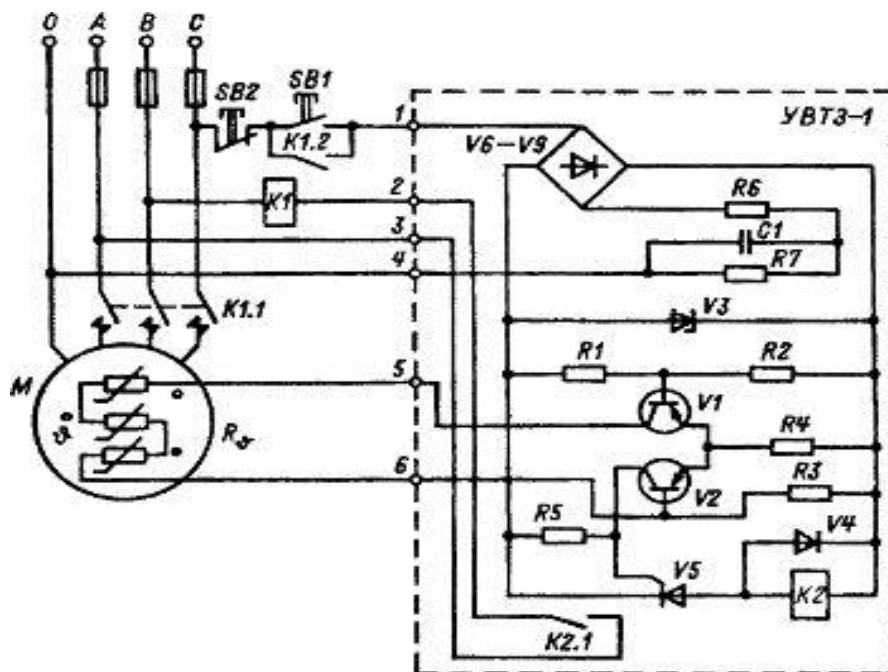

**1-расм.** УВТЗ-1 туридаги электр узатма чўлғамига ўрнатилган ҳароратли химоя воситасининг принципиал электр схемаси.

Схема автоматик тарзда ўз-ўзини назорат қилади. Агар чулғамларни ҳарорат ҳавфсизлигини назорат қилувчи элементларининг бирор жойида носозлик ҳосил бўлганида, УВТЗ-1 турдаги химоя воситаси автоматик тарзда узатмани ўчирилишини таъминлайди. Агар ҳарорат датчиклари ишдан чиқса ёки бошқарувчи қурилма билан боғланиб турган занжир узилса, юқорида айтилган қурилма узатмани тармоққа қайта улашга йўл қўймайди. Датчик занжирларида қисқа туташув содир бўлса транзисторнинг бошқарув органи узилади, реле ўчади ва магнитли ишга туширгичнинг катушкаларига берилаётган энергия таъминоти



узилади. Бу эса юқорида қайд этиб ўтилгандек иқтисодий зарарларнинг камайишига олиб келади.

### **Хулосалар**

1. Қишлоқ хўжалик маҳсулотларини қайта ишлаш технологик линияларида ўрнатилган электр узатмалар турли хил анормал режимда ишлайди ва уларда тез-тез ишдан чиқиш ҳоллари учрамоқда. Бунинг асосий сабабларидан бири узатмаларни ишончли химоялаш воситалар билан таъминламаганлиги. Маторнинг қизиши оқибатида ёнғин чиқиши эҳтимоли жуда катта.

2. Узатмаларни ишончли ишлаш режимини яратиш мақсадида узатма чулғамларига ҳароратли химояловчи УВТЗ-1 ва УВТЗ-4А туридаги химоя воситаларини ўрнатиш таклиф қилинмоқда. Натижада, узатмаларни авариясиз ишлаш муддати (30-40)% га ошади.

### **Адабиётлар**

1. Ўзбекистон Республикаси Президенти Шавкат Миромонович Мирзиёевнинг 2019- йил 23 октябрдаги “Ўзбекистон Республикаси қишлоқ хўжалигини ривожлантиришнинг 2020-2030 йилларга мўлжалланган стратегиясини тасдиқлаш тўғрисидаги” РҒ-5853 сон Фармони <https://lex.uz/docs/4567334>

2. Рахматов А.Д., Исаков А.Ж., Байзаков Т.М., Юнусов Р.Ф., Электр ускуналар эксплуатацияси ва таъмирлаш –Т.: ТИМИ 2009 й.

3. Пястолов А.А., Ерошенко Г.П. Эксплуатация электрооборудования – М: Агропромиздат,-1990.

### **Аннотация**

Мақолада, пахта хомашёсига қайта ишлов бериш корхоналарида ўрнатилган узатмаларни эксплуатация ишончилигини ошириш мақсадида УВТЗ -1 ва УВТЗ- 4А туридаги химоя воситаларини ўрнатиш таклиф қилинмоқда.

## **Аннотация**

Для повышения эксплуатационной надёжности двигателей, применяемых в предприятиях по переработке хлопкового сырья, предлагается использовать защитные устройства типа УВТЗ-1 и УВТЗ-4А.

**ФИО автора:** Nilufar Soliyeva Qahramon qizi

Alisher Navoiy nomidagi Toshkent Davlat o'zbek tili va adabiyoti universiteti  
noshirlik ishi 2-kurs talabasi

**Название публикации:** «KONSTITUTSIYAMIZGA QIZIQASIZMI?»

*Annotatsiya: Ushbu maqolada O'zbekiston Respublikasining milliy ramzi va yagona qonunlar majmuyi hisoblanmish - Konstitutsiyaning mohiyati ochib berilgan.*

*Kalit so'zlar: Konstitutsiya, innovatsiya, huquqiy hujjatlar, qonun, taraqqiyot, inson huquqlari, demokratik davlat.*

**Kirish:** O'zbekiston - suveren demokratik respublika. Bizning republikamizda demokratiya umuminsoniy prinsiplarga asoslanadi. Har bir huquqiy davlatning konstitutsiyasi bo'lgani kabi bizning ham o'z konstitutsiyamiz mavjuddir. Konstitutsiya – mamlakatimizdagi yagona kuchga ega bo'lgan qonun manbayi hisoblanadi. O'zbekiston Respublikasi Konstitutsiyasining qabul qilinishi muhim huquqiy hujjat sifatida jahonda suveren va rivojlangan mustaqil davlatlar qatoridan o'rin olganining yaqqol ko'rinishi desak hech adashmagan bo'lamiz.

“Konstitutsiya” atamasi lotincha “qoidalar”, “nizom” degan ma'nolarni anglatadi. Konstitutsiya - har bir huquqiy davlatning asosiy belgilaridan biri, u jamiyatning ijtimoiy va siyosiy ahvoli, taraqqiyotning mezonlari, mamlakat ichki va tashqi siyosatining muhim yo'nalishlarini o'zida aks ettiradi.

1991-yil 31-avgustda esa “O'zbekiston Respublikasining davlat mustaqilligi asoslari to'g'risida”gi qonun qabul qilinadi. Ushbu qonun 17 moddadan iborat bo'lib, bu hujjatda O'zbekistonning mustaqil davlat sifatida qo'ygan ilk qadamlarining huquqiy asosi yaratilgan. Ushbu qonunda O'zbekiston Respublikasining barcha fuqarolari millatidan qat'iy nazar bir xil fuqarolik huquqiga egaligi hamda ularning Konstitutsiya va yurtimizdagi qonunlar himoyasida bo'lishi qayd etilgan.

Asosiy qism: O'zbekiston Respublikasi Oliy Kengashining 1992-yil 8-dekabr kuni 12-chaqiriq 11-sessiyasida huquqiy hujjat - O'zbekiston Respublikasining

Konstitutsiyasi qabul qilindi. Konstitutsiya 6 bo'lim, 26 bob va 128 moddadan iboratdir. U iqtisodda, ijtimoiy-siyosiy va ma'naviy hayotda yangidan yangi innovatsiyalar o'tkazish uchun yaxshigina va mustahkam poydevor yaratdi. Konstitutsiyamiz xalq hokimiyatini amalga oshirish, jamiyatni boshqarish, davlat va aholi orasida ijtimoiy va huquqiy munosabatlarni tartibga solishga asoslangan.

Mamlakatimizda boshqa qonunlar majmuyi ham bo'lganligi sabab Konstitutsiya davlatning asosiy qonuni hisoblanadi. Konstitutsiyada bayon etilgan har bir modda, har bir tushuncha shu qadar ahamiyatga egaki, mamlakatdagi fuqarolar ularsiz yashay olmaydi, negaki biz har kuni duch keladigan muammolar hal etilishi ham ko'pincha asosiy qonunimiz hisoblanmish - Konstitutsiyaga kiritilgan qoidalar va moddalar bilan bog'liqdir. Buyuk sarkardamiz va Temuriylar davlati asoschisi hisoblanmish Amir Temur ham qonun haqida shunday ta'kidlaganlar: "Qonun hukmron bo'lgan joyda erkinlik bo'ladi". Zero, mamlakatda har bir shaxs o'z huquqi va qonun-qoidalarni bilgan joyda erkinlik ham, faravonlik ham albatta bo'ladi.

Insonlar belgilangan qonun-qoidalarga amal qilsa, ularning ishlari adolatli hal etiladi, jamiyatda erkinlik va sog'lom huquqiy muhit shakllanadi hamda inson o'z huquqlarini bilsa va boshqa shaxslarning ham huquqiga putur yetkazmasa, Vatanimizning ham shunchalar tinch va osoyishta kelajagi yaratilib boraveradi. Konstitutsiyada xalq hokimiyatchiligi, inson va fuqarolarning asosiy huquqlari, oila va jamiyat haqida va tashqi siyosatimiz bo'yicha moddalar keltirib o'tilgan. Jumladan, konstitutsiyamizning 40-moddasida ham "Har bir inson malakali tibbiy xizmatdan foydalanish huquqiga ega" deb belgilangan. Ana shu kabi imkoniyatlardan har bir shaxs foydalanish huquqiga egadir. Lekin ayrim davlatlarda ham bizniki kabi konstitutsiyasi mavjud emas. Masalan, Buyuk Britaniya va Shimoliy Irlandiya Birlashgan Qirolligi tarkibida 300ga yaqin qonun hujjatlari bo'lib, bu davlatda yagona konstitutsiya mavjud degani emas. Yana, taqqoslaydigan bo'lsak, AQSh Konstitutsiyasi dunyodagi eng kichik va eng o'zgarmas konstitutsiya hisoblanadi. Dunyodagi birinchi konstitutsiya 1972-

yilda Polshada qabul qilingan bo'lsa, mustaqil respublikamizning konstitutsiyasi sovet mintaqasida birinchi bo'lib qabul qilingan konstitutsiya hisoblanadi.

Xalq davlatni bevosita yoki o'zlari saylagan vakillari orqali boshqarishlari mumkin. Xalqning davlat boshqaruvidagi ishtiroki ham Konstitutsiyamizda belgilanadi va maxsus moddalar bilan mustahkamlangan. Xususan, birgina prezidentlik saylovida ham Konstitutsiyamizdagi qonunlarga tayangan holda o'tkaziladi. O'zbekiston Respublikasi Prezidenti saylovida 18 yoshga to'lgan shaxslar umumiy, teng va to'g'ridan to'g'ri saylov huquqi asosida yashirin ovoz berishi yo'li bilan prezidentlikka nomzodlarni saylash huquqiga egadirlar.

Yurtimizda har yili 8-dekabr kuniga bag'ishlab, Konstitutsiya bayramini keng nishonlashga doir ko'pdan ko'p tadbirlar, bilimdonlik o'yinlari, har xil viktorinalar o'tkaziladi. Bu ham konstitutsiyamizga bo'lgan e'tibor va qarashlarning muhim belgisi hisoblanadi. Bu kabi tadbirlarning yurtimizda bo'lib o'tishi har bir o'quvchi-yoshlarning miyasiga tom ma'noda Konstitutsiyamizning mazmunini tushuntirishdan, ularning huquqiy jihatdan bilimlarini boyitishdan iborat.

Xulosa shuki, Konstitutsiya hayotimizning asosi, bizning qomusimiz hisoblanadi, har bir fuqaro amal qilishi va bilishi zarur bo'lgan qonunlar jamlanmasi. Har bir shaxs o'zining huquqiy hujjatini hurmat qilishi darkordir. O'zbekiston Respublikasining Konstitutsiyasi fuqarolar huquq va istiqboli yo'lida xizmat qiladi. Demak, konstitutsiya mamlakatni respublika sifatida o'rnatadi va hokimiyatning qonun chiqaruvchi, ijro etuvchi va sud organlarining faoliyatini ta'minlaydi.

### **Foydalanilgan adabiyotlar/References:**

1. O'zbekiston Respublikasi Konstitutsiyasi(1-128-moddalar)
2. <https://constitution.uz/oz>
3. <https://lex.uz/docs/-20596>
4. [https://uz.wikipedia.org/wiki/O%CA%BBzbekiston\\_Respublikasining\\_Konstitutsiyasi](https://uz.wikipedia.org/wiki/O%CA%BBzbekiston_Respublikasining_Konstitutsiyasi)

5. [https://president.uz/oz/pages/view/status?menu\\_id=10](https://president.uz/oz/pages/view/status?menu_id=10)
6. <https://constitutions.unwomen.org/en/countries/asia/uzbekistan>

**ФИО автора:** Shahlo Ne'matova

student, Termez State University, Uzbekistan, Termez

**Название публикации:** «THE ROLE OF INFORMATION AND COMMUNICATION TECHNOLOGIES IN TEACHING FOREIGN LANGUAGES»

### **ABSTRACT**

*The article deals with the popularity of the Internet and computer technologies among young people and in society as a whole has created serious grounds for the successful integration of ICT into educational process. Teaching foreign languages an important place is given to ICT, which allows the introduction of new technologies, new techniques, shifting the emphasis to the independent work of a student, making the training diverse.*

**Keywords:** *Training, ICT technologies, computer technologies, integration of ict into educational process, electronic educational resources, international standards.*

The role of ICTs in education is becoming more and more critical. The higher education sector has advanced with the help of various ICT tools such as smart devices, smart boards, online classrooms, digital cameras, projectors, video conferencing tools, audio recording tools, and many more. The specificity of the subject foreign language makes possible the use of computer technology in full in almost all these cases.

ICT is not only influencing, changing, and supporting the content that is being learned in higher education institutes but also changing the way students are learning. There has been a systematic movement from content-centered curricula to a competency - based curricula with the aid of various ICT tools. Similarly, there is a movement away from teacher-centered learning to student-centered forms of knowledge. ICT has facilitated a modern learning approach where students are encouraged to take responsibility for their own learning. Students are increasingly turning towards the web and online subject matter experts from who they will learn, thus creating an environment of independent learning. In traditional high schools, colleges and universities, universities provided minimal choice for students for when the learning

would take place. Typically, the students would accept the learning schedule prepared by the university and follow the same. The use of ICT tools allows students to optimize their learning experience by choosing when they wish to study based on their routine or body clock. Learners are free to participate in learning activities when time permits or be assured of no interruption. This freedom and flexibility have significantly increased the opportunities for many students to participate in formal programs. It has also provided learning opportunities for many more learners who previously were constrained by other commitments. The use of online technology learning has enabled learning to become an activity that is no longer set within programmed schedules and slots. The various technologies can provide asynchronous support for learning so that the need for real-time participation is avoided while the students can benefit from the communication and collaboration that the online system provides.

It is not only students, but even teachers benefit from these tools as they can decide what periods in the 24X7 envelope can be utilized for teaching and interacting with the students? The continued and increased use of ICTs has also changed where the students learn. While the concept of flexibility in the location of education is not new to the prevalence of distance education programs for years. Yet, for most universities, students do not choose the place of their location. With ICT and advancements in Ed Tech tools, off-campus delivery of courses is an option for students who were unable to attend the class for any number of reasons. Additionally, the use of ICT tools instead of a traditional classroom setting has given way to learning in work-based settings with students able to access courses and programs from their workplace. The advantages of education at the location of choice is not only increased convenience to the students but also financial savings and time-related savings with travel. The concept of technology powered 'any place learning' also ensures that learners enroll in courses offered by any institute across the world rather than only applying for local educational universities. The advantages of this include extended course offerings and the opportunity to digitally interact with co-learners and students from differing backgrounds, cultures, and perspectives. The computer can be effectively used for discovering new lexical material, new samples of statements. At the stage of



consolidation and application of the generated knowledge and skills, the computer can be used in a wide variety of communicative tasks and situations on the basis of personality characteristics of the students. He can create the optimum conditions for the successful development of the program material , while ensuring adequate and feasible load for all students. Using Internet resources allows students to bring communication activities to reality.

Computer widely used as a means of exercising control over the activities of the trainees from the teacher, as well as a means of self-control. Computer testing can be used as a method of final or interim audit. Depending on the capabilities, students can be tested on personal computers in the local school network or the Internet. Fast results with this test allows the instructor to make timely adjustments to the educational process, to prevent lag, work individually with students. Student as it helps to understand what success he has achieved in the study of a foreign language and on what he needs to work harder. Teachers of our department compiled training test items containing a large database, which includes all the main topics of the course of English. Students have a good opportunity to perform these tests in computer classes, both independently and under the supervision of an instructor.

This type of work we have practiced in preparation for the exams conducted in the form of computer based testing, as well as during the preparation of the intermediate state control (ISC). Performing the test yourself, the student can see clearly makes a mistake and correct answers. If the execution of tests carried out under the guidance of a teacher, the student has the opportunity to consult on options for answers in which mistakes were made. Experience with the use of computer technology in the process of preparing for exams and ISC shows that students are much faster and more intelligent learn learning material. Having analyzed the responses of students, the teacher, in turn, sees weaknesses of each student, as well as errors specific to the whole group, allowing you to work differentially, given knowledge of each. Since each student works, as they say " one-on- one with a computer," the teacher an opportunity to see an objective assessment ( in points) of the student, which puts the computer. The student also sees a realistic assessment of their knowledge and this sometimes causes

him to reconsider their self-esteem. But in this kind of work , there are also disadvantages. Communicating with the computer, the students read the sentence, choose the answer without uttering anything aloud, i.e. speech apparatus in this kind of work becomes passive, which is highly undesirable when learning a foreign language. In this regard, we use this form of work with a computer periodically. [1,109p]

The computer allows the display to present the elements of cross-cultural nature, especially the environment and situation. It is very comfortable for multimedia presentations in Power Point. Application of computer presentations in the classroom allows you to enter a new lexical, grammatical, regional studies material in the most fascinating way, implementing the principle of visibility, which contributes to more lasting learning information. Independent creative work of students to create computer presentations allows you to expand the stock of active vocabulary, increase interest in learning a foreign language and culture. This technology promotes teaching a foreign language with the help of worldwide World Wide Web, which provides great opportunities and services of information and communicative nature. Using Internet resources increases the activity of the students and the teacher's role changes, it increases the level of student's motivation, desire to find himself and explore the necessary information. Thus, the learning process is beyond the time frame of the lesson. Teaching using Internet resources allows communication at different levels: teacher-student, student - student, student - friend, etc. while students have access to an unlimited amount of fresh information and a huge selection. Working alone in the Internet, students improve skills proficiency, develop critical thinking, enhance cognitive independence. Using Internet resources changes the role of the teacher, she becomes a coordinator and consultant. The popularity of the Internet and computer technologies among young people and in society as a whole has created serious grounds for the successful integration of ICT into educational process. When teaching foreign languages an important place is given to ICT, which allows the introduction of new technologies, new techniques, shifting the emphasis to the independent work of a student, making the training diverse. This situation increases the effectiveness of the

classroom work and makes the independent work of students more efficient. There is an opportunity to use the Internet as a teaching tool both for training all types of speech activity, and for research work and education. The application of information and communication technologies in education has, in modern conditions, an increasingly significant impact on the quality and competitiveness of the national education system. The integration of Uzbek education into the world educational system is connected with the observance of the fundamental international standards requirements.

World practices in the field of new technologies and forms of teaching, methods of educational activities managing and the quality of the learning process, the creation of electronic educational resources are widely used in teaching foreign languages in Russian universities. National standards of the ICT use are coordinated with international standards and regulations. At the lessons of foreign languages, one should integrate the linguistic, sociocultural and communicative approaches, taking into consideration teaching a foreign language for specific purposes. To achieve these goals, it is very important to use the whole potential of Internet resources. The Internet offers users various options that can be used by students and teachers: e-mail, participation in videoconferences, publication of research articles in the on-line system, numerous reference catalogs and search systems.

ICT assumes the use of such telecommunication technologies as computer training and test programs, electronic dictionaries for teaching students both professional vocabulary and reading in a special setting; telecommunication technologies, which give students the opportunity to participate in the dialogue of cultures through audio and video conferences. ICT combines the advantages of various technologies within a single resource placing educational material in the form of electronic textbooks, audio and video files using hyperlinks. Using ICT, a teacher has an opportunity to monitor the knowledge and skills of students in the network, making the learning process more individual. The undoubted advantage of using ICT is to achieve mobility of learning, because using e-mails and forums, teachers and students can provide feedback, they can receive the necessary consultations, using the time in the classroom more

effectively. The use of ICT is more efficient within the framework of a certain model of training, developed in terms of the educational goals.

The end of 1990's and beginning of 2000's marked a new era in foreign languages teaching in Uzbekistan when all stakeholders including teachers, students, schools, colleges, and universities started to feel that they were ready for change in the way foreign languages were taught and learned. Nevertheless, there was uncertainty on how these changes would be implemented, what kind of changes should be introduced, who would be the initiator of the changes and what people's reactions would be to the changes in the education sector (Jalolov 2013). The reason for uncertainty was due to the fact that for almost a century in Uzbekistan there was not held any consistent reforms in foreign language teaching (Jalolov 2013).[2,336p] The reforms in foreign language teaching in Uzbekistan mainly touched upon teaching English language in all levels and stages of education.

Teaching using Internet resources allows communication at different levels: teacher-student, student - student, student - friend, etc. while students have access to an unlimited amount of fresh information and a huge selection. Working alone in the Internet, students improve skills proficiency, develop critical thinking, enhance cognitive independence. Using Internet resources changes the role of the teacher, she becomes a coordinator and consultant. Attention on the formation of tasks based on Internet resources, while in the teaching process are possible if a teacher carefully selects the tasks.

### **USED LITERATURE**

1. Ahmedova, L. T., Normuratova, V. I., Teaching English Practicum, 2011, 109p.
2. J.J.Jalolov, G.T.Mahkamova, Sh.S.Ashurov, English Language Teaching Methodology (theory and practice). -“Fan va texnologiya”, 2015, 336p.

**ФИО автора:** Gulnora Nazarqulova Ablakulovna

Guliston davlat universitetida o'qituvchi

**Название публикации:** «BOSHLANG'ICH TA'LIM O'QISH DARSLARIDA SIFAT SAMARADORLIGINI OSHIRISHDA ZAMONAVIY YONDASHUV»

*Annatsiya:* Ushbu maqola boshlang'ich sinflarda zamonaviy yondashuv - o'z mohiyati va mazmuniga ko'ra ma'lum pedagogik nazariyaga asoslangan u yoki bu tasnifga tegishli bo'lishi haqida.

*Kalit so'zlar:* Vaqt taqsimoti, sifat samaradorligi, pedagogik faoliyat, didaktik metodlar.

Ta'lim texnologiyalari pedagogik faoliyatning ma'lum sohasini qamrab oladi. Didaktik jarayon bosqichlarini muayyan ketma-ketlikda qurish o'quvchilarning bilim faoliyatini mavzu bo'yicha belgilangan maqsadlarga mos holda tanlangan o'qitish metodlari yordamida tashkil etish demakdir. Boshlang'ich sinflarda ta'lim sifat samaradorligini oshirishda zamonaviy yondashuv - o'z mohiyati va mazmuniga ko'ra ma'lum pedagogik nazariyaga asoslangan u yoki bu tasnifga tegishli bo'ladi. Ularning samaradorligi to'g'risida fikr yuritilganda o'qitish jarayonini izga soladigan va uni maqsadli yo'naltira oladigan, o'qituvchi va o'quvchining hamkorlikdagi faoliyatini ta'minlash barcha ta'lim muassasalarining oldiga qo'yilayotgan maqsadga nechog'lik erishilayotganini ko'zda tutish kerak. Yoxud o'qitish metodlari bevosita ta'lim amaliyoti bilan aloqador kontseptsiyasidir. "Boshlang'ich sinflarda talim sifat samaradorligini oshirishda zamonaviy yondashuv dastlab pedagog ongida faoliyatning umumlashgan loyihasi tarzida mavjud bo'ladi. O'zbekiston Respublikasida ta'lim sohasida o'tkazilayotgan tub islohotlarning mazmuni bugungi kunda ta'lim jarayonini loyihalashga yangicha yondashuv bilan boyib bormoqda. Ta'limga zamonaviy yondashuv ta'lim jarayonini aniq vositalar yordamida samarali boshqarish va qo'yilgan o'quv maqsadlariga muvaffaqiyatli erishish natijalarini kafolatlaydi. Boshlang'ich sinflarda ta'lim sifat samaradorligini oshirishda zamonaviy yondashuv –vaqt taqsimotiga muvofiq dasturlanib, ilmiy jihatdan asoslangan hamda kutilgan natijaga erishishni ta'minlovchi pedagog jarayonning barcha bosqich va qismlarining

vazifalari aniq belgilangan tizimdir. . Bu loyiha amaliyotga o'qituvchi va o'quvchi faoliyatlarining o'zaro tutashuvi tekisligida, o'qitish va o'qishning aniq harakatlar, amallar yoki usullar majmuasi sifatida joriy etiladi. Metodning boshqa namoyon bo'lish shakllari yo'q, sababi umumiy holda o'qitish metodi o'zida faoliyatning didaktik modelini ifoda etadi". Boshlang'ich sinflarda ta'lim sifat samaradorligini oshirishda zamonaviy yondashuv faol va sust guruhlarga ajratish hollari mavjud. Agar har bir metod<sup>718</sup>belgilangan u yoki bu maqsadni yechishda o'z o'rnida ishlatilsa, shubhasiz, faoldir. Talim sifat samaradorligini oshirishda zamonaviy yondashuv ham darsda o'quvchilar faoliyatining yuqori darajasini ta'minlash asosida oldindan belgilangan maqsadga erishishga qaratiladi. Shu boisdan, bu faslda hali pedagogik jarayon uchun notanish bo'lgan chet el didaktikasiga oid metodlar haqida fikr yuritiladi. Dars jarayonida aqliy hujumdan maqsadli foydalanish ijodiy, nostandart tafakkurlashni rivojlantirish garovi hisoblanadi. "Aqliy hujumni" uyushtirish bir muncha sodda bo'lib, undan ta'lim mazmunini o'zgartirish jarayonida foydalanish bilan birgalikda ishlab chiqarish muammolarining yechishni topishda ham juda qo'l keladi. Dastlab guruh yig'iladi va ular oldiga muammo qo'yiladi. Bu muammo yechimi to'g'risida barcha ishtirokchilar o'z fikrlarini bildiradilar. Bu bosqichda hech kimning o'zga kishi g'oyalariga hujum qilish yoki baholashga haqqi yo'q.

Boshlang'ich sinflarda "O'qish" darslarida matnlar berilgan bo'lib, shulardan biri "Alisher Navoiy" matnidir. Matn badiiy va ilmiy uslubda berilgan. Mashq shartida matnlarni taqqoslab, ularning o'xshash va farqli tomonlarini aniqlash topshirilgan. Mazkur matnni "Aqliy hujum" metodi yordamida o'rganish ko'zlagan maqsadga erishish imkoniyatini yaratadi. Bu metod asosida matn bilan bir necha bosqichda olib boriladi.

### **Foydalanilgan adabiyotlar:**

1. Tolipov O. Umumiy pedagogika Toshkent: 2007-y.
2. Yo'ldashev O. Pedagogika Toshkent: 2008-y.

3. Xasanboeva O. Oila pedagogikasi. Toshkent: 2007-y.
4. Daminov T, Adambekova T. O'yin mashg'ulotlari. Toshkent: 1993-y

**ФИО автора:** Азизбек Алламурастов

ОзМКОМИ Нокис филиалы

«Кино хам телевидение режиссёрлыгы» 2-курс студенти

**ФИО научного руководителя:** Гулбахар Бекниязова

«Режиссура хам актёрлык шеберлиги

кафедрасы ага оқытыушысы

**Название публикации:** «MIM-TEATRI TARIYXI HA'M ULLI TULG'ALARI»

**Гилт созлер:** *Театр, спектакль, актёр, пьеса, сахна сози, образ, доретиуши, ис харекет, тамашагой, мим, мимика, жест, пародия, пантомимо.*

**Ключевые слова:** *Театр, спектакль, актёр, пьеса, сценическая речь, образ, творец, действие, зритель. мим, мимика, жест, пародия, пантомимо*

**Key words:** *theater, performance, actor, play, stage speech, image, creator, action, spectator. mime, facial expressions, gesture, parody, pantomime*

**Аннотация:** *Бул макалада театр хаккында, сонын ишинде мим театры тарийхы, пародия, пантомимо жанрлары хаккында айтылады.*

**Аннотация:** *Данной статье говорится о театре, и о истории возникновения театра мим, пародии и пантомимы.*

**Resume:** *This article talks about the theater, and about the history of the emergence of the theater of mime, parody and pantomime.*

Insannin' manawiy jaqtan rawajlaniwina, ken' pikirlewine, o'mirdin' aq-qaralarin ken'nen' tusin'ip jetiwne Teatrди misli bir mektep sipatinda alsaq boladi. Teatr saxnasinda o'mirdin turli jag'daylari sawlelendiriledi. O'mirdin oyli biyigi, jaqsi-jaman kunleri, qiyinshiliqlari ha'm erisken jetiskenlikleri. So'nin' ushinda teatrди "Teatr bul o'mirdin aynasi" dep qaralsa kerek. Barliq ellerde teatr'g'a o'zgeshe itibar ha'm hurmet penen qaraladi. Teatrda bir spektakldi saxnalastiriw ju'da ko'pleg'en basqishlardan o'tedi. Bunda en' u'lken wazipa rejissiyorg'a beriledi. Sebebi rejissior sol dawirge mas pessani turin tanlap biliwi hamde aling'an pessani jaqsi saxnalastirip biliwi lazim. Alin'g'an pessa sol da'wirge say keliw tiyis.



Son aktiyorlar ampulasina qarap saylap alinadi, ko'plegen rekvizitler mu'zika ha'm shiraqlar menen bayitiladi. Aktiyorlar menen stol atirapinda tayarliq prossesleri keyin ala saxnag'a qadem basip mizan cenada ko'riledi. Tayar bolg'an spektakl tamashagoylerge inam etiledi. Teatr din jane bir a'jayipo'zine ta'n turi bul "Mim-Teatr" bo'lip tabiladi. Bul Teatr turinindeo'zine tan kelip shig'iw tariyxi, o'zgeshelikleri ha'm ulli tulg'alari bar. Sizler menen usi Mim-teatri tariyxi ha'm ulli tulg'alari menen tanisamiz.

Mim teatrtarawinnin' bir bo'limi bo'lg'an Plastikaliq dramaliq ha'reketlerinin' tariyxin ko'rib shig'amiz: Inike Awisten-Niderlandiya teatr instetuti ha'm mim-teatr jetekshi qaniygesi ha'm Piter Bu Pregiya(Fransiya) mim festivali derektori. Mim-teatr- bul obrizlardi so'z benen emes, al mimikalari menen hareketleri menen ko'rsetetug'in o'ner. Ol Evropada ju'da u'lken tariyxqa iye. Daslepki belgili mim-teatr Gretsiyada 6-a'sirde Xristova bayramimda aktiyorlar haywanlar obrizin jaratqan keyin al mim teatri payda bola baslag'an. Keyin ala Italiyada ha'm Sitsiliyada mim-teatri kennan rawajlana baslag'an. Rim imperiasi hukimranliq dawirinde aktiyorlar har turli -kulkili, qorqinishli,ashinarli ha'm tag;i basqa obrizlardi jaratiw u'shin maskilerden paydalana basladi. Mim aktiyorlarinin tiykargi qurali bul parodia. Braq bul parodialar Xristyan dinine o'z tasirin tiygizgen so'nliqta Rim imperatori barliqteatrlardi jawdirip taslag'an. 16-a'sirde Italiyada Del Arte ko'medyasinan keyin Parodia janri qayta-qaliplese baslag'an. Solardan Pantalone, Dottore,Kapitano,Arlekino,Brigel-La,Pedrelino,Skaramusha personajlari du'niyg'a belgili. Olardin parodialiq ko'rinislerin' Fransiya hukimeti taqiqlap taslasada, aktyorlar ko'rinislerdi kennan' bayita baslaydi.

19-a'sirde Parijdeg'i teatrlardin biri Funan Bules teatrinda Del-Arte ko'mediasinda aktiyor Jan Gasparo Debuyrenin' Aq grim menen grimlengen ju'z benen bir waqittin ishinde eki o'brizdi jaratqan ha'm sol arqali mim-teatri o'neri tarawlari qayta tiklendi.

20-a'sirde mim-teatrinin g'aressiz strukturasin du'zgen Eten De Kru. Ol mu'zikali ha'reketler texniykasin, improfizatsiyani ha'm qatti ha'reketlerdi "Eco-Le ..... "dargayinda uyrenen. Ol o'z obrizin tamashagoylerge jetkerip beriw u'shin saxnada hesh qanday dekaratsiyanin bolmawin hatteki qaltasindada hesh narse bol'mawi kerek dep esaplag'an. Ol:(-Aktiyor oz denesin xudojnik instrumenti siyaqli o'zi qaleg'en obrizin jaratiw u'shin erkin halda oynatiw kerek)degen edi

Sharli Shaplin Baster Kiton xalq jureginen o'rin alg'an dawissiz kinonin' sheberleri bo'lg'an.

Dekrudin en ajayip shagirtlaerinen biribul Marsel Marso. Pontomimo so'zi qollang'anda ko'pshiliktin ko'z aldina Marsel Marso keledi. Ko'plegen teatr aktiyorlari Marso menen Dekrudan pontomimo sabaqlarin uyreniw u'shin Parijg'a baratug'in bo'lg'an.

Marsel Marso- haqiqi ati –Marsel Manjel(MarcelMangel) 22-mart 1923, Strasburg-22 sentiyabr 2007, Kaor, Fransuzkiy aktyor-mim, Parijdegimimo mektebinin' jaratiwshisi.

Marsel Marso 22 martta 1923jil Strasburgte, Polshaliq evreyler shanarag'inda tu'wilg'an. O'nin aktiyorliq o'nerine qizig'iwshilig'i bes jasinda Shaplinnin' kinolarin' ko'riwden oyana baslag'an. Ol Limojdag'i ko'rkem o'ner mektebinde o'qip keyin Parijdagi Sary Bernar teatrinda rejissior Sharlya Duylena ha'm aktiyor Etena Derku qo'linda oqiyg'an. Marsel Marsog'a Derkudin ozi mimikaliq ko'rkem o'ner turin uyretken.

Ekinshi jer ju'zlik urisinin keyin shanarag'i menen qaship ketiwge majbur bolgan, onin kopshilik agayinleri so'nin menen birge ata-anasi Osvensimada qaytisbolgan .

1947 jil Marso saxnada masqarabaz Biptin obrizin jaratadi.Onin beti aq-grimlengen, ala sviterda ham shlapada bolgin. Bul obriz oni duniya juzine tanitqan

Ol sol waqittagi “Содружество мимов” truppasinin basshisibolgan. Bul trупpa 1960 jilga shekem gastrol saparlarinda jurgen. Onin qayilimlari en jaqsi saxnalarda qoyilgan maselen : “Театр Сары Бернар” ham”Театр Елисейских Полей”.

10-jilga shamalas jeke qoyilimlar qoygan. Sovetler Soyuzinada gastrol saparlari bolgan. Birinshi marte 191 jil ogan arnat Leonida Kvinixidzenin “Bip ostroyotsiya v Leningrade” (1962)

Marsel Marso birinshi marte Parij pontomima mektebin ashadi. AQShta 1996 jili pontomimo onerin qollap quwatlawshi fondina tiykar salgan.

Marsel Marso Почетной легион ordeni menen siyliqlangan. Bul Fransiyanin en ulken mamaleketlik ordeni. 2002 jil OONnin agzasi bolgan. 22sentiyabr 2007 jil 85 jasinda qaytis bolgan.

Marsel Marso parijdagi Пеп-Лашез qabristanina jerlengen.

#### Atqargan Pontomimalari

- Shinell
- Parij plashet, Parij smeetsya
- Uynost,zrelost, starost, smert.
- V masterskoy masok

- David i Galiaf

#### Onin filmleri

- 1967jil-Eго звали Роберт «Ленфильм»
- 1967jil-На два часараньше «Мосфильм»
- 1968jil-Барбарелла (Barbarella)
- 1976jil-Немое кино (La Derniere folie de Mel Brooks)

Marsel Marso 1969jil-Milandag'i fantastikaliq filmleri ushin "Золотой шар" premiasi ha'm diplomlarg'a iye bolg'an.

O'nin birinshi ayelinen eki balasi bar- Batist ha'm Mishel So'nin menen birge Kamil Awrelia.

A'bette bul teatr turinin' o'zine tan o'zgesheliklari bar. Biz jaslar bul teatr turin uyrenip o'ni o'zlestirip teatr da'rejesin ja'ne bir basqishqa ko'teriwimiz lazim. Teatr tarawindag'i o'qiw sistemasinda pontomimo pan sipatinda engizilmegen. Men usiteatr tarawi bo'yinsha bilim alaman, bul teatr turi o'qiw sistemasinda joq bo'lsada o'g'an degen qizig'iwshilig'im u'lken. Pontomimo bo'yinsha birneshe ko'rinisler tayarlag'anman, bul ko'rinisler tamashagoylerge unadi ha'm a'llette o'z na'tiyjesin berdi. Biz jaslar o'qip bilim aliwda sharshamawimiz kerek. 2020-jil Prezidentimiz Oliy Majliske mu'rajatnamasinda ma'deniyat tarawina u'lken itibar qaratti. Joqari o'qiw o'rinlarinda tanlang'ankasibine tiyisli bo'lmag'an pa'nlerdin qisqariwida aytip o'tildi. Qisqartilg'an pa'nler o'rnina arnawli pa'nler ko'beytirilgen. Teatr tarawina "Pontomimo" sabaqliq ta'rizinde engizilse bulbiz jaslarg'a jane bir imkaniyat esigin ashar edi. Teatr darejesi ja'ne bir basqishqa ko'terilip ha'm albette jaslardin teatrga qizig'iwshilig'in arttirilg'an bo'lar edi. Ma'mleketimiz jane bir bag'dar bo'yinsha basqa ma'mleketler menen basekelese alar edi.

#### **Paydalanilg'an a'debiyatlar:**

- M.Embergenov "Rejissura ha'm aktyor sheberligi"
- Sotsialliq tarmaqlar:  
<https://bookap.info/psyanaliz>  
<https://ru.m.wikipedia.org>

**ФИО автора:** Salimova Salimaxon

Kogon tuman 21-IDUM ona tili va adabiyoti

fani o'qituvchisi

**Название публикации:** «ONA TILINI O'QITISH METODIKASI»

**Annotatsiya:** Ushbu maqolada O'quvchilarga ona tilini o'rgatish, ularni tarbiyalash va har tomonlama rivojlantirish vazifasidan kelib chiqib, bilish nazariyasiga asoslanib, barcha yaqin, o'zaro bog'liq fanlar tavsiyalariga asoslanib, ona tili o'qitish metodikasi o'z tamoyillarini ishlab chiqish kabi masalalar o'z yechimini topadi.

**Kalit so'zlar:** madaniyat, uslub, qonun, asos, modda, rasmiy, barkamol shaxs, ish yuritish, Psixolingvistika, ular aqliy, axloqiy, estetik so'zlashuv uslubi.

Mustaqil O'zbekistonning ravnaqi uchun olib borilayotgan iqtisodiy ijtimoiy, madaniy-ma'naviy sohalardagi keng ko'lamli ishlar, jamiyat taraqqiyotini ta'minlash, uzluksiz ta'lim tizimini joriy etish, shuningdek, mustaqil fikr egasi, erkin va ijodkor shaxsni tarbiyalab voyaga yetkazishda alohida ahamiyat kasb etmoqda.<sup>53</sup> O'zbekiston Respublikasining «*Ta'lim to'g'risida*»gi Qonuni va «Kadrlar tayyorlash Milliy dasturi» ta'limning barcha bo'g'inlarida ona tili o'qitishni ham tashkiliy, ham mazmuniy jihatdan qayta ko'rib chiqishni taqozo etadi. O'quvchi va talabalarni ona tili darslarida mustaqil, ijodiy fikrlashga o'rgatish, ular ongida ma'naviy-ma'rifiy inqilob hosil qilishga intilish lozim.<sup>54</sup> Shuning uchun yangi dastur va darsliklarda grammatik qoidalarni yodlatishdan voz kechish, ijodiy tafakkur tarzini shakllantirish, dars va mashg'ulotlarni o'quvchi va talabalarning nutqiy malakasini yuzaga

**Metod** aslida yunoncha "*metodos*" so'zidan olingan bo'lib, "*bilish va tadqiqot yo'li*", "*nazariya*", "*ta'limot*" kabi ma'nolarni bildiradi. **Metodika** (yun. "*methodike*") biror ishni bajarish, amalga oshirish, ado etish metodlarining, usullarining yig'indisi yoki o'qitish usullari haqidagi ta'limot - ta'lim berish metodlari, yo'llari va vositalari haqidagi fandır.

<sup>53</sup> Karimov I. A. Yuksak ma'naviyat - yengilmas kuch. T.: «Ma'naviyat», 2008, 47–48-b.

<sup>54</sup> M.Qodirov, M.Ernazarova, va boshq. Ona tili o'qitish metodikasi. –T.: «Fan va texnologiya», 2012, 380 bet.

keltirishga qaratish maqsad qilib olindi. «Ona tili» darslarida uzundan-uzoq, murakkab grammatik qoidalarni, «O‘zbek adabiyoti» darslarida ijodkor hayotidagi o‘tkinchi sana va voqealarni yodlashga majbur qilmasdan, balki ona tilida sof so‘zlash, o‘z fikrini to‘g‘ri ifodalay olish, mustaqil fikrlash, badiiy asarni ifodali o‘qish, uning ruhini his qilish, badiiy san’atidan lazzatlanish, so‘zdan zavqlanish ruhida ta’lim bermoq kerak. Ona tili va adabiyot o‘qitishdan kutilgan pirovard natija – shu! O‘quvchilarga ona tilini o‘rgatish, ularni tarbiyalash va har tomonlama rivojlantirish vazifasidan kelib chiqib, bilish nazariyas asoslanib, barcha yaqin, o‘zaro bog‘liq fanlar tavsiyalariga asoslanib, ona tili o‘qitish metodikasi o‘z tamoyillarini ishlab chiqadi. Bu tamoyillar umumdidaktik tamoyillardan o‘zgacha bo‘lib, o‘qituvchi bilan o‘quvchi o‘rtasidagi o‘quv mehnatining yo‘nalishlarini belgilab beradi.

Metodika maktab oldiga qo‘yilgan ta’lim va tarbiyaviy vazifalardan kelib chiqib, ona tilini o‘rgatishning vazifalarini va mazmunini belgilaydi, ta’limtarbiya berish jarayonini tekshiradi, shu jarayonning qonuniyatlarini va ta’lim berish usullarining ilmiy asoslangan tizimini belgilaydi.

### **Ona tili o‘qitish tamoyillari:**

- 1. Til materiyasiga, nutq organlarining o‘shishiga, nutq malakalarining to‘g‘ri rivojlanishiga e’tibor berish tamoyili.**
- 2. Til ma’nolarini (leksik, grammatik, morfemik, sintaktik ma’nolarini) tushunish tamoyili.**
- 3. Tilga sezgirlikni o‘stirish tamoyili.**
- 4. Nutqning ifodaliligiga baho berish tamoyili.**
- 5. Og‘zaki nutqni yozma nutqdan oldin o‘zlashtirish tamoyili.**

Metodika fani quyidagi masalalarni o‘rganadi:

1. O‘qitishning vazifalari va mazmunini aniqlaydi. Nimani o‘qitish kerak? savoliga javob beradi, ya’ni boshlang‘ich sinflar ona tili kursining dasturlarini, ta’lim mazmunini belgilab beradi, o‘quvchilar uchun darsliklar va qo‘llanmalar yaratib, ularni takomillashtirib, samaradorligi va muvofiqligini doimiy nazorat qilib boradi.

2. O‘qitish metodlari, tamoyillari, usullari, dars va uning turlarini, o‘quvchilar amaliy ishlari - mashqlar va yozma ishlarning izchil tizimini ishlab chiqadi, ya’ni “Qanday o‘qitish kerak?” savoliga javob tayyorlab beradi.

3. O'quvchilarga ona tilidan bilim berish va ko'nikma hosil qilishda ilmiy nuqtai nazardan eng foydali shart-sharoitlar haqidagi masalalarni hal qiladi, ya'ni "Nega xuddi mana shunday o'qitish kerak?" savoliga javob tayyorlaydi. Eng foydali

materiallarni o'rganadi, tanlangan metodlarni asoslaydi, tavsiyalarni eksperimental tekshiradi. Boshlang'ich sinflarda ona tili o'qitish metodikasi yuqori sinflarda ona tili o'qitish metodikasining dastlabki bosqichi bo'lib, u tekshiradigan masalalarni boshlang'ich sinf o'quvchilariga tadbiqan (muvofig ravishda) o'rgatadi. Shu bilan birga, boshlang'ich sinflarda ona tili o'qitish metodikasining o'ziga xos xususiyatlari mavjud. Boshlang'ich sinflarda ona tilini o'qitish grammatika, imlo va unga bog'liq holda nutq o'stirish metodikasinigina emas, balki xat-savod o'rgatish, sinfda va sinfdan tashqari o'qish metodikalarini ham o'z ichiga oladi.

Ona tili o'qitish metodikasi psixologiya va pedagogika ma'lumotlariga ham tayanadi. Metodikaning masalalarini hal etishda pedagogik ilmlar ham yordam beradi. Shuning uchun ham psixologiya va pedagogika fanlari ham metodikaning metodologik asosi hisoblanadi. Pedagogik psixologiya kishiga ta'lim va tarbiya berishning psixologik qonuniyatlarini o'rganishni o'z predmeti deb biladi. U o'quvchilarda tafakkurning shakllanishini tadqiq qiladi, aqliy faoliyat usullari va ko'nikmalarini o'zlashtirish jarayonini boshqarish masalalarini o'rganadi. Metodika psixologiya fani ma'lumotlariga tayanib o'qitishda o'quvchilarning yosh va individual xususiyatlarini hisobga olib yondashish imkoniyatiga ega bo'ladi. Ona tili o'qitish metodikasi psixolingvistika fani bilan ham uzviy bog'liqdir. Psixolingvistika metodikaga nutq haqida - fikrni bayon qilish turlarini belgilovchi omillar, "nutqni qabul qilish signallari" apparati, individual munosabatga va ommaviy aloqaga nutqiy ta'sirning foydasi haqida ma'lumot beradi.. Ona tili metodikasi umumiy pedagogika bilan ham o'zaro bog'lanadi. Maktab ta'limidagi har bir o'quv predmeti, shu jumladan ona tili ham, faqat bilim berish, ko'nikma va malaka hosil qilish bilangina cheklanmay, bolaning ongini oshirishi va tarbiyalashi ham zarur. Haqiqatdan ham, ona tili o'qitish jarayonida bolalarning dunyoqarashi shakllanadi, bilish qobiliyatlari o'sadi, ular aqliy, axloqiy, estetik tomondan rivojlanadi, xarakterida ma'lum ijobiy xususiyatlar yuzaga keladi, mehnat qilishga o'rganadi va hok.

Xulosa qilib aytganda hozirda o'quvchilarga bilim berish, bilimlarni oshirishda mustaqil ishlarni uyushtirish, bilimlarni hisobga olish kabi metodik tavsiyalar tizimi ishlab chiqilmoqda, texnik vositalardan unumli foydalanish, grammatik ta'limiy o'yinlarni joriy etish keng tus olmoqda, ta'lim jarayonida test topshiriqlaridan, turli boshqotirma va jadvallardan keng foydalangan holda mashg'ulotlar uyushtirilmoqda. Yuqoridagilardan ko'rinib turibdiki, ona tili o'quv fani sifatida shakllanib, rivojlanishning murakkab yo'lini bosib o'tmoqda.

### **Adabiyotlar ro'yxati:**

1. Qosimova K., Matjonov S., G'ulomova X., Yo'ldosheva Sh., Sariyev Sh. Ona tili o'qitish metodikasi. –T.: Noshir, 2009.
2. G'ulomova X., Yo'ldosheva Sh., Mamatova G., Boqiyeva H. Husnixat va uni o'qitish metodikasi. –T.: TDPU, 2009.

**ФИО авторов:** Abduxamidov Sardor Kaxarboyevich

Assistant of Tashkent State Technical University named after Islam Karimov

Abduxamidov Suxrob Kaxarboyevich

Independent researcher

Abduxamidov Sanjar Kaxarboyevich

Independent researcher

Abduxamidova Muxlisa Qaxxorboy qizi

Student of the academic lyceum at the Tashkent State Technical University named after Islam Karimov

**Название публикации:** «MECHANISMS OF ANTENNA AND ITS PRINCIPLES»

**Annotation:** This article gives you a brief overview on antennas and how they work.

**Keywords:** antenna, conductor, receiver ferrite, frequency, wave.

An antenna is a device that transmits or receives electromagnetic waves into space. Any transmitting antenna can be used instead of a receiving antenna or, conversely, a receiving antenna instead of a transmitting antenna, because they all have the same electrical properties.

Car radios are the most common means of communication used in vehicles. They are designed for:

- reception of high frequency radio signals; processing (processing on an active antenna) signal;
- coordination of wave properties;
- transmission of high-frequency signal on the cable per vehicle (Radio receiver, radio);
- connect the main unit to the antenna.

In the basic configuration, modern cars, as a rule, have simpler versions of antenna-feeder devices. During the operation of the car, car owners often place the original



devices to perform additional tasks: active antennas; antennas with vertical placement and geometric dimensions; retractable devices; broadband or, conversely, narrow-skinned antennas; internal and hidden antenna. The constant car exchange for radio is not reasonable in terms of technical characteristics, especially for the evaluation and measurement of receiver path parameters, the equipment is available only in laboratories in a special metrological condition.

The transmitting antenna converts the energy of the transmitting device into the energy of electromagnetic waves, and the energy of the receiving antenna into electromagnetic waves into high-frequency current energy. In addition, the transmitting antenna has the ability to distribute energy in a certain plane and direction, and the receiving antenna has the ability to sort waves from different directions. This feature of the receiving antenna is called directional selection. The operation of the antenna is based on the propagation of electromagnetic waves in the open-loop circuit. Depending on the frequency range, antennas are divided into long, medium, short and ultraviolet antennas. The structure and shape of antennas depend on their purpose. The base of long and medium wave antennas consists of a long enough, vertically mounted conductor. Antennas for low frequency bands are complex devices made of wires, antennas for high and ultra high frequencies are devices in the form of lenses and speakers. Depending on their function, antennas are divided into the following groups: a) antennas for radio stations; b) radio station antenna; c) television antennas; g) radar and radio telemechanics antennas; d) radio astronomy antenna. Although these antennas vary in design, they all have a symmetrical or asymmetrical vibrator. A symmetrical vibrator consists of two equal conductors, one end of which is connected to a feeder line from a conductor or receiver. Vibrators, the length of which is half the length of the transmitted radio wavelength (half the size of the wavelength), are widely used in antenna technology. The asymmetric vibrator consists of only one conductor. Therefore, the other end of the feeder line must be grounded. Indicators: directional diagram, amplification coefficient, polar plane of the scattered waves, fixture, impact height, etc. Depending on the structure, the antennas can be horizontal, vertical,

magnetic, oblique, rhombic, parabolic, dielectric, etc. Horizontal and vertical antennas are used to receive and transmit signals from remote stations, and magnetic antennas are used to receive signals from small ("pocket") and portable radios. A magnetic antenna is sensitive to the magnetic components of radio waves. Such an antenna consists of a rod made of magnetic material (ferrite), which is mounted on the inductance coil of the receiver vibration circuit. Ultra shortwave uses a more sophisticated directional antenna. They are mounted symmetrically on metal rods in the form of sunken mirrors. The simplest antenna for transmitting and receiving shortwave is a symmetrical vibrator the size of a half-wavelength. The vibrator distributes energy mainly in a plane passing at an angle to the horizon (the vibrator does not distribute energy along its axis and the earth's surface), and the direction of the vibrator is very low. To increase the direction of the vibrator, a multilayer class and a rhombus Alar are created. The multilayer class antenna is a horizontal vibrator with two half-wavelengths. One of them is a transmitter and the other is a reflector. The return vibrator propagates the wave in one direction. The rhombus A is made of wire and operates in a wide wavelength range. Antennas are divided into meter, decimeter, and centimeter wave antennas, such as loop antennas and director antennas. The loop consists of two vibrators, the ends of which are connected in parallel, the size of a half-wavelength. Directional antennas are active (passive) and passive (passive) vibrators located in the horizontal plane. A vibrator or loop antenna the size of a half-wavelength acts as an active transmitter. It is made of a sufficiently large, solid or tubular cylindrical conductor. The presence of such vibrators (front - director, rear - reflectors) increases the orientation of the antenna. It is a narrow polosal. Optical type antennas - mirrors and lenses are included in centimeter wave antennas. The mirror is made of metal and the lens is made of dielectric. They act as reflectors (like projector mirrors) and turn into spherical (cylindrical) waves. Such antennas are widely used in radar, 546 radio astronomy and radio relay communication (see Radar). High-frequency parabolic antennas are widely used in radio relay communication, space radio communication, radio astronomy and other fields. It consists of a parabolic metal mirror and a diffuser (see Connection). A power-oriented antenna (speakers, small

reflector vibrators, spirals, etc.) is used as a transmitter. It is represented in the direction diagram (Antenna). Antenna is called the antenna gain. Radio and television cannot be imagined without antennas. They are built as high as possible.

### **References:**

1. Smirnova A. A. Emergency satellite communication, volume 64, Moscow, 2001
2. Alice NPC, Protocol for the Organization and Logic of the Banker Satellite Information Network-2004, p.235.
3. Needyev L.M. Modern satellite communication technologies // "Communication bulletin" -2000.
4. Geography. A modern illustrated encyclopedia. - M.: Rosman. Prof. A.P.Gorkina. 2006.
5. Nevdaev L. M. Odyssey "Network" - 2000 - № 2. from. 13-15.
6. [www.kitob.uz](http://www.kitob.uz)
7. [www.passportpdd.ru](http://www.passportpdd.ru)

**ФИО автора:** Казакбаева Гулмира

магистрант 2 курса по направлению педагогики и психологии НГПИ им. Ажинияза.

**Название публикации:** «МЕТОДИКА, НАПРАВЛЕННАЯ НА ИЗУЧЕНИЕ КОНФЛИКТОВ»

**Аннотация** - в статье дается существующих ряд специальных методов, направленных на изучение конфликта и их значение в практике.

**Ключевые слова:** методы, конфликт, диагностика, внутриличностный конфликт, наблюдение, социометрия, опрос, тестовые процедуры, системно-ситуационный анализ, личностные тесты.

В психологической науке существует ряд методов, направленных на изучение конфликта. При этом исследователям приходится пользоваться специальными методиками, существующими в психологии. Выбор необходимого комплекса методов и методик, используемых для изучения конфликта, предопределяется целью, задачами исследования, спецификой самого конфликта, научным направлением, в рамках которого изучается конфликт.

На сегодняшний день можно выделить несколько аспектов конфликта, возможность диагностики. Речь идет о диагностике конфликтности личности и об изучении особенностей межличностных конфликтов в малых группах. Изучение и диагностика остальных сторон и особенностей конфликта связаны с проблемами. Среди опросных методов для изучения и диагностики конфликтов используют, прежде всего, наблюдение, опрос, беседу.

Достаточно часто исследователи и практические психологи в изучении конфликтов используют также методики:

- Т. Лири (изучение взаимоотношений в малой группе даст возможность определить преобладающий тип отношения личности к окружающим);

- Баса-Дарки (для определения индивидуального уровня агрессивности личности, рассматриваемой как комплексный феномен, проявляющийся в различных формах агрессивных и враждебных реакций: физической, косвенной, вербальной агрессии, раздражительности, обиде и т.п., что даст возможность определить индивидуальные индексы агрессивности и враждебности);
- Методика, предложенная Х. Заленом и Д. Штоком (направленная на выявление у членов группы таких тенденций в межличностном общении, как зависимость - независимость, общительность - необщительность, стремление к борьбе - избегание борьбы; конфликтную личность характеризует высокий показатель тенденции к борьбе, который является отражением стремления к завоеванию более высокого статуса в системе межличностных отношений).

А.И. Шипиловым (1997) разработана методика по определению уровня внутриличностной конфликтности. В основе лежит понимание внутриличностного конфликта и его видов. Автор выделяет шесть видов внутриличностного конфликта: мотивационный (между "хочу" и "хочу"), нравственный (между "хочу" и "надо"), ролевой (между "надо" и "надо"), адаптационный (между "надо" и "могу"), конфликт нереализованного желания (между "хочу" и "могу") и неадекватной самооценки (между "могу" и "могу"). Методика позволяет: определять степень внутриличностной конфликтности человека; выявлять наиболее переживаемые типы внутриличностных конфликтов; определять основные сферы актуальной внутриличностной конфликтности человека (мотивационная, самооценки).

Кроме перечисленных методик, в целях диагностики различных сторон конфликта исследователями используются проективные рисуночные тесты, методы ретроспективного анализ конфликта, цветовой тест отношений, методика по изучению ценностных ориентации М. Рокича и др.

Наиболее существенной проблемой изучения и диагностики конфликтов, на наш взгляд, является слабая изученность самого феномена конфликта, так как

на сегодняшний день большинство методов ориентировано на проблемный, а не на предметный подход.

Учитывая, что в наибольшей мере конфликт изучен в психологии, возникает возможность использования различных психологических и социально-психологических методов

Методы диагностики конфликтов:

Наблюдение — прямая и непосредственная регистрация конфликтологом событий и условий, в которых они имеют место. Как метод сбор первичной информации об изучаемом объекте путем целенаправленного, организованного, непосредственного восприятия и фиксирования конфликтных событий наблюдение обладает рядом *достоинств*. В ходе наблюдения конфликт воспринимается непосредственно. Это может быть обеспечено участием в конфликте и восприятием конфликта со сторон. Наблюдение позволяет оценить действие многих факторов в конфликте, их «весомость» и эффективность воздействия. При наблюдении сохраняется естественность условий, в которых протекает конфликт. Есть возможность изучения конфликта в динамике.

Социометрия — социально-психологический тест для оценки межличностных эмоциональных связей в группе, разработанный американским социальным психологом и психиатром Я. Морено, в конфликтологии применяется для выявления напряженных взаимоотношений в малой группе. Социометрия основывается на определении каждым членом группы своего отношения к окружающим по предложенным критериям.

Опрос — в настоящее время наиболее распространен в изучении конфликтов и включает разнообразные шкалы диагностики наличия конфликта и степени его выраженности, тестовые процедуры, выявляющие избираемые стратегии поведения в конфликтах. Например, шкала-опросник Ф. Фидлера — Ю. Ханина, состоящая из противоположных по смыслу пар слов (антонимов), позволяет описать атмосферу в группе и получить информацию об уровне ее конфликтности.

Тестовые процедуры позволяют выявить избираемые испытуемым стратегии поведения в конфликтах (например, опросник К. Томаса<sup>[1]</sup> показывает, в какой степени в поведении человека представлены стратегии соперничества, сотрудничества, избегания, уступок или поиска компромисса). С помощью широко известного опросника Ф. Розенцвейга (состоит из картинок, описывающих некие инциденты между персонажами, в которых испытуемому предлагается идентификация с одним из них) можно выявить, в какой степени человеку свойственно реагировать на ситуации, характеризующиеся крушением планов, надежд, поиском виноватого вовне, самообвинением и другими известными типами реакций.

Эксперимент. Экспериментальное изучение конфликта основывается на моделировании конфликтных ситуаций, преимущественно в лабораторных условиях, и фиксации реакций человека на эти ситуации. Среди разработанных экспериментальных игровых процедур — матричные игры (типа «дилеммы заключенного»), переговорные игры (в которых участники общаются друг с другом, пытаясь достичь одностороннего или взаимного выигрыша), коалиционные игры (предполагающие формирование участниками коалиций внутри группы), локомоционные игры (с движением сторон в направлении поставленной задачи или выбранной участниками цели) и социальные игры-ловушки (социальные задачи-дилеммы), а также и более сложные конфликтные ситуации, моделирующие реальные столкновения (например, серия исследований М. Шерифа). Однако подобные исследования конфликтов связаны с трудностями организационного характера, некоторые из них неприемлемы с нравственной точки зрения. Кроме того, сложные формы человеческого поведения в действительности оказываются гораздо богаче своей «инсценировки», нет уверенности в том, что взаимосвязи, выявленные в игровой ситуации, проявятся в реальных конфликтах. Эти трудности привели к тому, что эксперимент в настоящее время довольно редко применяется для изучения внутригрупповых и межличностных конфликтов.

Системно-ситуационный анализ — изучение конфликтов по единицам. В качестве единицы анализа используется конфликтная ситуация — наименьшая целостная, неделимая часть конфликта, обладающая всеми его основными свойствами, имеющая определенные содержательные и динамические характеристики, временные и пространственные границы. В ходе изучения устанавливаются все основные и второстепенные участники конфликта. Определяются пространственные границы конфликтного взаимодействия. Выделяются фазы в развитии конфликта, в течение которых характер взаимодействия основных его участников качественно не изменяется. После определения пространственных, временных и содержательных границ конфликтной ситуации проводится ее системный анализ. Использование конфликтной ситуации в качестве единицы анализа дает возможность стандартизировать, хранить и накапливать информацию о реальных конфликтах. Конфликтная ситуация позволяет изучать характеристики конфликтов не «вообще», а на основе систематизации определенной информации о поведении конкретных людей и социальных групп. Конфликтные ситуации можно анализировать ретроспективно (изучение документов, опрос участников и свидетелей конфликта) и непосредственно во время реального развития событий. Для проведения ситуационного анализа разрабатывается специальный бланк, в котором отражаются основные характеристики конфликта, интересующие конфликтолога.

Личностные тесты. На сегодняшний день в психологии пока не разработан опросник или тест, специально предназначенный для определения такого интегрального свойства личности, как конфликтность, отражающего частоту вступления в межличностные конфликты. Поэтому специалисты используют ряд апробированных тестов, которые фиксируют выраженность качеств, свойств и состояний, указывающих на повышенную конфликтность личности. К числу наиболее часто применяемых общепризнанных тестов и опросников, позволяющих выявить те или иные аспекты конфликтности личности и определить ее уровень, можно отнести:



- тест А. Басса — А. Дарки (предназначен для определения индивидуального уровня агрессивности личности);
- диагностика межличностных отношений Т. Лири (дает возможность определить преобладающий тип отношения личности к окружающим);
- личностный тест Г. Айзека (позволяет выявить тип темперамента личности с помощью двух шкал — «экстраверсия — интро-версия» и «нейротизм — стабильность»);
- 16-факторный личностный опросник Кеттелла (позволяет выявить психологические особенности, влияющие на конфликтность — скрытность, практичность, жестокость, суровость, честолюбие и пр.);
- шкала реактивной и личной тревожности Ч. Спилбергера — Ю. Ханина (предназначена для измерения тревожности как эмоционального состояния и как свойства личности);
- методика «0-сортировка» Х. Залена — Д. Штока (позволяет измерить проявление таких тенденций поведения, как зависимость — независимость, общительность — необщительность, стремление к борьбе — избегание борьбы) и др.

Личностные тесты используются в исследовательских целях и в качестве источников информации об участниках конфликта, но в строгом смысле не являются методами изучения самого конфликта.

В современной конфликтологии традиционно большое внимание уделяется качественным методам, которые осуществляют смысловую интерпретацию данных. Причем наряду с общенаучными качественными методами (анализ, синтез, индукция, дедукция и т.п.) появились эмпирические качественные методы: методика кейс-стади (*case study*) — изучение единичного конкретного конфликта и реконструкция существующей теории на основе сделанных выводов; экспертный опрос — опрос компетентной группы лиц.

Сложность такого явления, как конфликт, и разнообразие подходов к его пониманию определяют и разнообразие методических подходов и приемов изучения конфликта.

Литература:

1. С.Ю.Иванова, С.В.Попова. Конфликтология. Ставрополь, 2015, 176 с.
2. Н.В.Гришина. Психология конфликта. Минск, 2008, 544 с.

**ФИО автора:** Musipbaeva Miyrigul

Ajiniyoz nomidagi NDPI, Pedagogika va psixologiya  
yo`nalishining 2 kurs magistranti

**Название публикации:** «O`QITUVCHI VA O`QUVCHI O`RTASIDAGI  
MULOQOT MADANIYATI VA PSIXOLOGIYASI»

**Annotatsiya:** Maqolada ta`lim-tarbiya jarayonida o`qituvchi va o`quvchi o`rtasidagi muloqotni yulga kuya olish mahorati, madaniyati, uslublari buyicha mazmuni ochib berilgan.

**Kalit so`zi:** o`qituvchi va o`quvchi muloqoti, tarbiya, avtoritar uslub. demokratik uslub, liberal uslub.

Talabalar bilan muomala qilish pedagogning uz tarbiyalanuvchilari bilan mulokot olib borish maxoratini takozo etadi. Biz uchun esa suzlashishni bilishi lozim. Suzlashishni, mulokot olib borishni doimo urganib borishi lozim. U darsni samarali olib borishni, suzlashishni bilishi, suxbat, lektsiya, xikoya qilish kabi usullaridan foydalanishi, umuman butun ta`lim-tarbiya jarayonida talabalar bilan mulokotni yulga kuya olishi lozim.

Mulokot – yunoncha suz, suzlashuv, suxbatlashuv, shaxslararo suxbat va fikr olishuv, ogzaki nutk shakli ikki yoki undan ortik shaxslarning suzlashuvidir.

Pedagog bilan ukuvchi urtasidagi mulokot bulishi uchun pedagogda etarli darajada kobiliyatga ega bulishi kerak xamda uz - uziga doimo kuyidagi savollarni berishi va unga javob berishga xarakat kilishi kerak:

Nimaga o`rgatish, kimni o`rgatish, qanday o`rgatish.

Nimaga o`rgatish:

- ilm – fandagi yangiliklarni anglash, yangi fan terminlarini tushunish, ukuv predmetini tulik uzlashtirish;
- malaka, kunikma va kobiliyatni shakllantirish;
- ukuv predmetlari urtasidagi bogliklikni amalga oshirish;
- ukuv mazmunini tushunarli tizim asosida kurish.

Kimni o`rgatish:

- talabalarni ba`zi psixik xususiyatlarini masalan; eslab kolish, nutki, fikrlash xamda ularni kay darajada ukimishli, tarbiyali ekanliklarini aniklash;
- talabalarining bir darajadan ikkinchisiga utishdagi kiyinchiliklarini oldindan aniklash;
- ukuv-tarbiya jarayonini tashkil etishda talabalarining dalillari, fikrlarini xisobga olish;
- talabalaridagi turli psixik uzgarishlar va rivojlanishni xisobga olib, uz pedagogik mexnatini tashkil etish;
- iktidorli talabalar bilan xam ishlash, yakka xoldagi ishni tashkil etish.

Qanday o`rgatish:

- ish jarayonida ishlatiladigan kuch va ketadigan vakti xisobga olgan xolda ukitish va tarbiyalashning turli usullari majmuini ishlatish.

Pedagogik ta`sir kursatishning asosiy usullari, bu talab, istiqbol, ra`batlantirish va jazolash, jamoatchilik.

Ragbatlantirish va jazolash-talabalarni xulk-atvoriga kuzatish kiritishni, ya`ni foydali xatti-xarakatlarni kushimcha ragbatlantirishni va tarbiyalanuvchilarning nomahkul xatti-xarakatlarini tuxtatishni ta`minlaydi.

Jamoatchilik fikri – tarbiyalanuvchilarning ijtimoiy-foydali faoliyatini goyat xar tomonlama va muntazam ragbatlantirib borishni ta`minlaydi.

Talab-pedagogik ta`sir kursatishning boshlangich usuli bulib, tarbiyalanuvchilarda uziga nisbatan mas`uliyat va talabchanlikni ra`batlantirishda aloxida vazifani bajaradi. Uzaro fikr almashish bilan ta`sir kursatish vositalari: ishontirish, ta`sir kilish, uzaro fikr almashish bilan ta`sir kursatish.

Ishontirish pedagogik ta`sir kursatish usuli sifatida darslarda ukuv axboroti, ijodiy suxbatlar, munozaralar shaklida kullaniladi. Tarbiyaviy ishda guruxiy va yakka suxbatlar, munozaralar, siysiy axborotlar shaklida kullaniladi.

Ta`sir kildirish kishi psixikasiga nazoratsiz kirib, uning faoliyatida xatti-xarakatlar, sabablar, intilishlar bilan amalga oshiriladi. Ta`sir kilish-shunday bir psixik ta`sir kursatishki, kishi uni ongining etarli nazoratsiz idrok etadi;

- Pedagogik vaziyatlarni takkoshlash va umumlashtirish, usullarni kuyish;
- Talabalarga yakka individual xolda munosabatda bulish, ularni mustakil ishlarini tashkil etish.

Pedagog talabalar bilan buladigan mulokotida kuyidagi malakalarni egallagan bulishi lozim: tashki kiyofani nazorat kilish nutkni egallash, pedagogik munosabat madaniyatini egallash, tashkilotchilik maxorati, ukuv tarbiya jarayonini boshkarish uslublarini egallash.

Munosabatlarni boshkarish uslublari:

1. Avtoritar uslub.
2. Demokratik uslub.
3. Liberal uslub.

Avtoritar uslub.

- Uzi yakka xolda gurux faoliyatini yunalishini belgilaydi.
- Uzi kursatma-buyruk beradi.
- Javobgarlikni uz buyniga oladi.
- Suzsiz buysunishni da`vo etadi.
- Kattik intizomni talab etadi.
- Aytilgan narsani tulik bajarilishini talab etadi.
- Mulokotga kirishishning asosiy shakllari: buyruk, kursatma berish, kullanma bilan ishlash, xayfsan e`lon kilish.
- Muomalada kupol, dagal, duk-pupisali majbur etish, kurkitish, chuchitish orkali kirishadi.

-Avtoritar uslubning ijobiy tomoni favkulodda vaziyatlar ishlatilishi (yonginda, suv toshkinida).

Demokratik uslub.

- Jamoa fikriga tayanib ish olib boradi.

- Jamoa fikrini, tashabbusini mahkullaydi, rivojlantiradi, boshkalar fikriga xurmat bilan karaydi.

-Boshkalar fikrini uziniki kilib oladi.

Liberal uslub.

-Tashabbussiz jamoa ishiga aralashmaydi, xamma masalalarni yuzaki karab chikadi. Uzining fikri yuk, javobgarlikdan uzini chetlatadi. Ish natijasi bilan kizikmaydi.

-Talabalarga e`tiborsizlik bilan, begam karaydi.

-Uz ishiga sovukkonlik bilan karaydi.

- kurkuv orkali munosabat - dialog va monolog.

Inson uzini kurshab olgan olam bilan uzaro birgalikdagi xarakati, odamlar urtasidagi ijtimoiy xayoti va ishlab chikarish faoliyati jarayonida topadigan munosabatlar tizimida yuz beradi. Kishilar ish jarayonida tabiat bilangina emas, balki bir birlariga xam uzaro ta`sir kursatadilar.

Pedagogik maxoratga pedagogik bilimlar bilan bir katorada pedagogik texnika soxasidagi malaka xam kiradi. Ular tarbiyaga ozrok kuch sarflab, kynpok natijalarga erishish imkonini beradi. Xar bir moxir pedagog shaxsni shakllantirish bilan boglik bulgan, mazkur masalalarni xal kilishi lozim. Pedagogdan kuch - gayratni, kat`iyatni, tirishkoklikni, tadjikotlar olib borishga intilishini, yangi vaziyatga, yangi jamoaga kirish kobiliyatini, samimiyatni, tutrilik va xalollikni, utkir akl -idrokn, bir vositani boshkasi bilan tekshirib kurish malakasini talab kilinadi. Pedagogik maxorat uziga talabalar xakidagi, ta`lim tarbiya jarayonini tashkil etish va uning mazmuni, metodlari xakidagi keng bilimlarni kamrab oladi. Bu bilimlar umumiy pedagogik madaniyatni tashkil etadi. Pedagog bu madaniyatni egallamasa, xech vakt chinakam usta bula olmaydi.

Zamonaviy pedagogga birgina umumiy madaniyatining uzi kifoya kilmaydi. U talabalarni kuzatish, ularning usishidagi muxim narsalarni jamiyatda vujudga kelgan, asosiy ijtimoiy goyalar bilan takkoshlash, ularni rivojlantirish yullari va usullarini aniklash, turli vositalar tarbiyaviy ta`sir kursatish usullarining uzaro bir biriga utishi dialektikasini chukur taxlil kilish, pedagogik izlanishlar va yutuklarni ilmiy jixatdan bir sistemaga solish malakalariga ega buladi.

### **Foydalanilgan adabiyotlar:**

1. Азизхўжаева Н.Н. «Педагогик технология ва педагогик маҳорат» ТДПУ – 2003 йил
2. Маҳкамов У, Тиллабоева Н, Тиллабоева Ш. Педагогик маҳорат. Ўқув қўлланма. Т.: 2003 й

**ФИО автора:** Saidboyeva Barno

Ajiniyoz nomidagi NDPI, Pedagogika va psixologiya  
yo`nalishining 2 kurs magistranti

**Название публикации:** «O`SMIRLARDA TARBIYA BUZILISHINING KELIB  
CHIQUISHIDA IJTIMOY MUHITNING O`RNI»

**Annotatsiya:** Maqolada o`smirlarda tarbiya buzilishining kelib chiqishida ijtimoiy muhitning o`rni, shart – sharoitlar, shaxs sipatida shakllanishi va xulq – atvori mazmuni ochib berilgan.

**Kalit so`zi:** oilaviy tarbiya, ijtimoiy muhit, o`smirlar, tarbiya buzilishi, xulq-atvori, shaxs, deformatsiya, oilaviy muhit, nizoli vaziyatlar.

Oiladagi nosog`lom psixologik muhit va oilaviy tarbiyadagi yo`l qo`yilayotgan nuqsonlar hamda ta`lim jarayonida kuzatilayotgan nuqsonlar, o`smirlar yashayotgan mahallalar hayoti, ularning psixologik muhiti o`smirlarda tarbiya buzilishining kelib chiqishiga o`z ta`sirini o`tkazmasdan qolmaydi.

Ma`lumki, ob`ektiv shart-sharoitlar va ijtimoiy muhit voqea- hodisalari o`smirning ongi, xohish-irodasiga bo`ysunmagan holda ta`sir etadi va uning ongi, dunyoqarashi, shaxs sifatida shakllanish va xulq-atvori mazmunini belgilab beradi.

O`smirlar o`zlarini kattalardek tutishga harakat qiladilar. Ular o`zlarining layoqat, qobiliyat va imkoniyatlarini ma`lum darajada o`rtoqlari va o`qituvchilariga ko`rsatishga intiladilar. Bu holatni oddiy kuzatish yo`li bilan ham osongina ko`rish mumkin. O`smirlik yoshiga xos bo`lgan psixologik xususiyatlarni o`rgana turib, o`smirlar shaxsining shakllanib, rivojlanib, kamolotga erishish yo`llarini va unga ta`sir etadigan biologik va ijtimoiy omillarning bevosita ta`sirini tushunish mumkin. Bu davrda o`smir baxtli bolalik bilan xayrlashgan, lekin kattalar hayotida hali o`z o`rnini topolmagan holatda bo`ladi. O`smirlik davri «o`tish davri», »Krizis davr», «qiyin davr» kabi nomlarни олган психологик кўринишлари билан характерланади. [2.71].

Bir qator tadqiqotchilarning ta`kidlashlaricha, inson odobli yoki odobsiz, olijanob yoki egoist, jinoyatchi yoki sog`lom xulqli bo`lib tug`ilmaydi. Shaxsdagi u yoki bu xildagi xususiyatlar va ustanovkalar kishining ijtimoiy hayot faoliyati, uni qurshab olgan ob`ektiv shart-sharoitlar va voqea-hodisalar ta`sirida vujudga keladi. Ushbu shart -sharoitlar va ob`ektiv munosabatlar xarakteri individning shaxs sifatida shakllanishiga asos bo`lib xizmat qiladi.

O`smirning ijtimoiy voqilikdagi o`z – o`zini qidirish, shaxsiy xususiyatlarini aniqlash jarayoni kup hollarda ishki nizolarni keltirib chiqaradi. Bolaligi nihoyasiga etgani, hali katta bo`lmagan inson – o`smir uchun o`zining yangi “Men” obrazini qidirish ancha og`riqli va davomiy kechadi.[3.68].

Ma`lumki, o`smirlarda tarbiya buzilishining kelib chiqishi va ijtimoiy muhit o`rtasida o`ziga xos ta`sir doirasi mavjuddir. Ushbu o`zaro ta`sir mexanizmi nazarimizda uch xil ko`rinishda namoyon bo`ladi.

Birinchi, nosog`lom ijtimoiy muhit bilan shaxsning o`zaro aloqalari o`smirlarda ijobiy qarashlarning salbiylashuviga olib kelsa, ikkinchi, shaxs va nosog`lom ijtimoiy muhit o`rtasidagi o`zaro aloqa kishiga ijtimoiy me`yorlarga to`g`ri kelmaydigan muayyan yo`l-yo`riqni, xususan g`ayriqonuniy vazifalarni bajarish bo`yicha rollarni taqsim etadi. Uchinchi esa g`ayriqonuniy yo`l-yo`riqlar va rollar taqsimoti o`smirda asta-sekin ijtimoiy muhit talab va me`yorlariga nisbatan deformatsiyalashuvning kelib chiqishiga sabab bo`ladi. Ushbu deformatsiyalashuv shaxs xulqida o`ziga xos o`zgarishlarni keltirib chiqaradi. Shuning uchun ham o`smirlarning aksariyat qismi ijtimoiy muhitga nisbatan deformatsiyalashuv pog`onasida bo`ladilar.

O`smirlarda ijtimoiy muhitga nisbatan bo`lgan deformatsiyalashuvning yuzaga kelishi va ularda ijtimoiy pozitsiyaning mavjud bo`lmasligi yoki tusatdan yo`qolishligi (maktabadan haydaliq, oilada nosog`lom muhitning mavjudligi, ishidan, yaqin kishidan mahrum bo`lish) o`z navbatida noqonuniy, noaxloqiy pozitsiyaning shakllanishiga olib keladi.

Kuzatishlarimizga qaraganda, o`smirlarning aksariyat qismi ijtimoiy foydali mashg`ulotlarda qatnashmaydi, gazeta, jurnal yoki badiiy adabiyotlar o`qishmaydilar.

Ularda teatrta tushish, darslik va badiiy kitoblar o`qish bo`yicha ko`rsatgich darajasi ancha pastdir. Ammo kinoteatr, videobar, diskoklublarga qatnashish darajasi ancha yuqoriligi kuzatiladi. Ushbulardan ko`rinadiki, ijtimoiy foydali mashg`ulot bilan shug`ullanish, kitob, gazeta o`qish, teatrlarga borish o`smirlarda ijtimoiy foydali, ijobiy pozitsiyalarning va ustanovkalarining paydo bo`lishiga olib keladi. Bundan kelib chiqib aytish mumkin, ijtimoiy muhit voqea-hodisalari va shart-sharoitlarning o`smirlarga ta`sir etishi ular xulq-atvori mazmunini belgilab beradi. Agarda ijtimoiy muhitdagi voqea-hodisalar va shart-sharoitlar o`smirga ijobiy ta`sir etsa o`smir xulqida ijobiy xislatlar, aksincha, holatlarda esa salbiy xislatlar, g`ayri qonuniy ustanovkalar shakllanadi.[1.23-24 ].

Nosog`lom muhitga tushib qolgan o`smir asta-sekin ushbu muhitning tartib va qoidalariga bo`ysuna boshlaydi. Oqibatda o`smirda ushbu mikromuhitga xos bo`lgan salbiy xislatlar paydo bo`ladi. Bu bolalar va o`smirlarda xulq og`ishining kelib chiqishida ijtimoiy muhit shart-sharoitlarining o`rni, ta`siri katta ekanligini ko`rsatadi. Kuzatishlarimizga qaraganda, shaxs tipi, uning ma`naviy-axloqiy jihatdan barkamolligi ijtimoiy turmushda vujudga kelgan turli xil nizoli vaziyatlardan chiqib ketishiga yordam beradi. Ma`naviy-axloqiy jihatdan sust rivojlanganlik va shaxs tipidagi o`ziga xos xususiyatlar (o`zgaruvchan xarakterlilik, qo`zg`aluvchanlik, beqarorlik, hissiyotga beriluvchanlik, tobelik, jur`atsizlik va boshqalar) esa bolalar va o`smirlarda nizoli vaziyatlarda xulq og`ishining kelib chiqishiga sabab bo`ladi.

Ota-onalarning oilada farzandlari bilan qilayotgan muomala va munosabatlari ko`rinishlari bolalar va o`smirlarda xulq og`ishining kelib chiqishiga sabab bo`lishi mumkin.

Oilada qaxr-g`azab asosidagi ota-ona munosabati bolalarni uydan bezdiradi. Uydan bezish, oila muhitini tan olmaslik o`smirlarda oilaviy muhitga nisbatan deformatsiyalashuvni keltirib chiqaradi. Natijada o`smir oiladan tashqari ko`cha muhitini o`ziga ma`qul ko`radi. Ko`cha muhiti esa ba`zan kriminal mazmunga ega bo`lishi mumkin. Natijada noaxloqiy va g`ayriqonuniy xulq-atvor muhitiga tushib qolgan o`smirda xulq og`ishining kelib chiqishi uchun imkoniyat yaratiladi.



Nazarimizda oilada bolalarga haddan ortik erkinlik berish ularni o'z bilganicha ish tutishga, qilayotgan ishining to'g'ri yoki noto'g'riligini anglab etmaslikka olib keladi. Ota-ona nazoratidan, so'rab terlashdan chetda qolgan o'smir o'zini erkin bilib ko'ngli tusagan ishga qo'l o'radi. Bunday hatti-harakatlar ba'zan noqonuniy bo'lishi ham mumkin.

Shuning uchun ota-onalar farzandlarining ayniqsa, o'smirlilik yoshi davridagi faoliyatlarini, bo'sh vaqtlarida nimalar bilan shug'ullanayotganliklarini domiy ravishda nazorat qilib borishlari maqsadga muvofiqdir. Yuqoridagilardan kelib chiqib ta'kidlash mumkinki, oilada bolalarga pozitiv, direktiv, avtoritar munosabatlarni me'yorida va bunda bolalar va o'smirlarning yosh va o'tish davri xususiyatlarini hisobga olgan holda qo'llash ular xulqida ijobiy fazilatlarining shakllanishiga olib keladi.

O'smirlarda tarbiya buzilishining kelib chiqishiga sabab bo'luvchi oilaviy tarbiyaga bog'liq bo'lgan omillardan yana biri oilaviy tarbiyada primitiv eskirgan, noma'qul usullardan foydalanish. Bunday tarbiya usulida tarbiya o'ta qattiqqo'llik, avtoretar, bolalarning fikr va qarashlarini inobatga olmaslik asosida olib boriladi. Bunday usulda bolalarni tarbiyalashning noto'g'ri ekanligini bugun hayotning o'zi ko'rsatib turibdi. Chunki, bugungi yoshlar mustaqil fikrlashga intiluvchan, o'z qarashlariga ega bo'lgan, aqlan etuk yoshlardir. Bunday yoshlar bilan hisoblashish, ularning fikr va mulohazalarini eshitish, kerakli joylarda maslahat berish yaxshi natijalar berishligini unutmashimiz kerak.

Oilaviy tarbiyada o'smirlarning yosh va individual-psixologik xususiyatlarini inobatga olmasliklari holati ko'pincha ko'zlangan tarbiyadan ko'ra teskari natija beradi.

Ota-onalarda bolalar tarbiyasi to'g'risidagi nazariy va amaliy bilim va ma'lumotlarning etishmasligi oilaviy tarbiyada nuqsonlarning kelib chiqishiga sabab bo'ladi.

Ko'pchiligimiz oiladagi barcha farzandlarga bir xil tarbiya berishga o'rganib qolganmiz. Bilamizki, bolalar tabiatan har xil ko'rinishli, turli xil xarakterli, qobiliyatli yoki qobiliyatsiz, og'ir, vazmin yoki harakatchan bo'lishadilar. Aynan ushbu jihatlarga

ko`ra, bolalarga yondashish, ular bilan munosabatda bo`lish va tarbiya berish usulini tanlash maqsadga muvofiqligini unutmashimiz kerak.

**Foydalanilgan adabiyotlar:**

- 1.G` . Shao`marov. Yoshlarda xulqi og`ish va tarbiya buzilishlarning oldini olish buyicha psixologik maslahatlar. T. 2015, 65 b.
2. M.Davletshin va boshqalar. Yosh va pedagogik psixologiya. T. 2007, 127 b.
- 3.N.Komilova, Z. Klicheva. Qulqi buzilg`an balalar psixologiyasi. T. 2021. 320 b.

**ФИО автора:** Tleumuratova Ayjamal Muratbekovna

3 years student, Bachelor's degree

Nukus State Pedagogical Institute named after Azhiniyaz

(Nukus, Republic of Karakalpakstan)

**Название публикации:** «NARRATIVE IN IDENTITY RESEARCH»

**Abstract:** The article deals with the concept of narrative in use for the study of identity in social psychology. The inconsistency of the inaccessibility of integrity in the awareness and use of this opinion in research works is put and an attempt is made to classify the layouts to the awareness of the narrative from the point of view of such the subject of study as identity. Narrative is a concept that all kinds of psychology specialists are beginning to apply extensively in the study of personality, self-perception, communication techniques, in the study of all kinds of social practices and motives for engaging in these practices. Considered layouts for the realization of narrative: narrative as a certain mode of thinking (J. Bruner's concept), narrative as a metatheoretical paradigm (T. Sarbin's concept), narrative as an actual situation, narrative as structural education. The features of narrative awareness in any scenario are analyzed, as well as the problems of studies. The symptoms of narrativity and aspects of narrative differ: to begin with, a special temporal construction, unfolding the narrative in time, and in-2, the modification of knowledge, the hero, the creator, that is, the configurations achieved in the narrative. The question of the narrative unit is raised. The features of narrative awareness in psychology are considered, in particular, the discursive awareness of the narrative, the connection of narratives with the public and cultural context, as well as an active alignment to the definition of narrative. The potential of the narrative as a mental construct in the study of identity and 2 fresh timely directions in the methodology of the narrative alignment are debated, complementing the more usual alignment of the analysis of huge autobiographical narratives. To begin with, this is a test of individual topical episodes (for example, turning points), and secondly, it is a test of narrative as a special discursive practice, conditioned both by the local context, for example, and more by broad social generally accepted standards.

**Keywords:** narrative, identity, narrative identity, narrative approach

The narrative approach to identity, the research of the so-called "narrative identity", as well as the use of narrative analysis and the method of narrative interviews have recently become popular trends in social psychology (Krasnova, 2014; Turusheva, 2014; Voiskunsky et al., 2013). The features of the narrative approach that attract researchers are, first of all, interest in semantic content, in human experience and ways of constructing it, the use of relevant ideas of social constructionism and postmodernism, as well as the use of qualitative methodology. The variety of definitions of narrative leads to methodological problems and discord in research, the authors of which relate themselves to the narrative direction or use the concept of narrative. If the use of the ideas of the narrative approach at the theoretical level of methodology, as a rule, is supported by appropriate justifications, then at the methodological level the concept of narrative is often identified with any data obtained during a qualitative interview, the analysis of narratives is used as a synonym for methods of analytical work with such data.

The variety of meanings attached to the concept of narrative and related concepts (such concepts as narrative approach, narrative paradigm, narrative principle, narrative method, narrative analysis, narrative interview are used) indicates a lack of unity in understanding and applying this concept in practice. Speaking of practice, we mean research work, without touching on a whole large area of practical psychology and counseling, using narrative as a metaphor for practical work (White, Epston, 1990). This article is an attempt to systematize approaches to the concept of narrative from the point of view of such a subject of research as identity. We will consider which identity theories use the concept of narrative, and what kind of research problems it allows to solve.

The concept of narrative is increasingly being used in psychological research, but more work is needed to understand the potential of this concept specifically for psychology. The narrative approach is an interdisciplinary field of knowledge that began its development in linguistics, philosophy, sociology and historiography and only

relatively recently began to be used in psychological research and practice. In particular, some researchers consider the narrative as an important construct that allows a person to structure his understanding of himself and his life experience (De Fina, 2003), others use the narrative to understand how subjects build communication (Brockmeyer, Harre, 2000), etc. In this regard, it is necessary to take into account the peculiarities of understanding the narrative in related fields and highlight those characteristics that are most important for research in psychology.

The category of narrative has been attracting the attention of representatives of the humanities for quite a long period of time (since the 70-80s of the 20th century), as evidenced by a large number of monographs, as well as programmatic and methodological articles interpreting the concept of narrative in linguistics (Labov, Waletzky 1966; Propp, 1968), philosophy (Bourdieu, 2002; Bourdieu, 1986), historiography (White, 2002; Iggers, 2001; Kukartseva, 2009), sociology (Rozhdestvenskaya, 2012 ; Trotsuk, 2006; Puzanova, Trotsuk, 2003), in the humanities in general (Lukov, Lukov, 2004; Rustin, 2002).

In psychology, there are also attempts to comprehend this concept both in Russian and in foreign literature (Kadyrova, 2012; Brockmeyer, Harre, 2000; Gergen, Gergen, 1988; Sarbin, 2004).

The narrative approach is inherently connected with the problems of identity, ideas about the development of personality and individuality. In psychology, the basic ideas that initiated the development of narrative ideas were put forward by J. Bruner, T. Sarbin, L.S. Vygotsky and others.

The main question being developed by adherents of this approach is how the narrative creates the personality of the narrator (and the recipient of the narrative), and how the structural elements of the narrative are connected with it.

Within the framework of this approach, the following problems are studied: the authorship of the narrative, the "reality" and constructibility of the narrative, psychological and historical truth, the status of narrative structures in autobiographical

structures, the monologue and dialogicity of the narrative, the relationship between narrative and other forms of identity, as well as the identification of patterns of structuring experience characteristic of a particular culture and the analysis of cultural narratives (Bruner, 1990, 2002; Cohler, 1982; Cohler & Hammack, 2007; Gergen & Gergen, 1983; McAdams, 1985; McAdams, 2008).

In identity studies , there are three main directions for the development of the narrative approach:

narrative psychology (T. Sarbin, G. Allport, J. Bruner, K. Gergen, A. Kirby, C. Taylor);

constructionist approach (Gergen, Sarbin);

the personological approach (McAdams).

To understand how the concept of narrative is used in modern socio-psychological research. it is necessary to consider what the narrative is. From the very beginning of use, the concept of narrative has been heterogeneous and very vague.

The narrative is understood as:

one of the forms of discourse that forms a special "narrative" mode of thinking (Bruner, 1986);

general meta-theoretical paradigm (Sarbin, 1986; Sarbin, 2004);

life history as the basis of human identity in modernist society (McAdams, 1985);

the scheme of the organization of experience (Labov, Waletzky, 1966), structured in a certain way;

any written or oral narrative;

a narrative about a specific episode, an event in a person's life (one of the genres of discourse).

## **Narrative as a special mode of thinking. Identity as a narrative in the concept of J. Bruner**

Jerome Bruner - American cognitive psychologist in the mid-1980s began to develop the idea of separating two types of thinking: narrative and logical-scientific (paradigmatic).

The main goal of the logical-scientific (paradigm) mode is the construction of a formal, mathematized description and explanation, and its main methods are based on the verification of statements and the establishment of empirical truth. The narrative mode of thinking tends to create good and believable stories. The main concepts of the narrative mode are intentions and actions, as well as consequences that accompany the development of stories (Bruner, 2005).

An important difference between the two types of thinking is the procedures used to verify the validity of statements. "Both a good story and well-formulated logical expressions are natural types of reasoning, both can be used for persuasion. However, what they convince of has fundamental differences: logical arguments convince of truth, and stories convince of their vital plausibility" (Bruner, 2005, p. 11).?

J. Bruner suggested that people's understanding of intentions (narrative mode) is a necessary property of human thinking, along with the understanding of causal connections (paradigm mode).

Later, the idea of a narrative mode of thinking was developed by him into a theory of identity based on social constructionism and the concept of narrative (Bruner, 1986; 1990, Bruner, 2005). Life, or rather the "narrative of one's life", is, according to this theory, an interpretation whose task is to create one's own image (Bruner, 2005). At the same time, the narrative is a fundamental way of describing one's own life, and the relationship between "life" and the narrative is reciprocal. J. Bruner suggests considering the relationship between "life" and the result of construction and interpretation as a process of mutual imitation: "the narrative imitates life, and life imitates the narrative" (Bruner, 2005, p. 11). A person attains self-understanding

through a narrative, its interpretation, continuous self-interpretation, through which he highlights certain moments in the life stream that have meaning for him.

The narrative is understood by J. Bruner as the main cultural means, "with the help of which everyday consciousness, or "folk psychology" (folk psychology) is formed and exists, as well as personality and I" (Barsky, Gritsuk, 2010, p. 163), in the narrative the narrator "objectifies his own subjectivity" (Yankov, 1997, p. 7; Trotsuk, 2006).

Important characteristics of the narrative, according to J. Bruner, are reflexivity and cultural specificity. The author of the narrative, the narrator and his main character coincide, which gives rise to the instability of the autobiography and the impossibility of its verification. At the same time, the content and form of the story about oneself varies depending on the historical epoch and cultural environment, which gives rise to such a research task as the study of the historical development of the narrative and its cultural characteristics. The analysis of the narrative form prevails over the analysis of the content, since when the content changes, the way the narrator constructs himself remains unchanged.

In terms of empirical research of narratives, J. Bruner is interested in patterns of structuring experience, in particular, building autobiographies, using as a starting point of analysis K. Burke's pentad: the actor (Agent), action (Action), Setting (Setting), means (Instrument), Goal (Goal). Bruner added Trouble to this list (Bruner, 2005).

### **Narrative as a meta-theoretical paradigm**

T. Sarbin put forward the "narrative principle" of psychology: "people think, perceive, imagine and make moral choices according to narrative structures" (Sarbin, 2004, p. 13). To understand the actions of people, a person turns to traditional plots characteristic of his culture, with the help of which it is possible to combine the events of life into a single whole. These stories can be conveyed in the form of myths, children's fairy tales, or in any other verbal or non-verbal form (Polkinghorne, 1988).



The sphere of interests of narrative psychology, based on the ideas of this direction, is how stories work outside of fiction, how they organize human consciousness according to the laws of the literary text (Trotsuk, 2006).

The narrative is considered as an explanatory principle that answers the question of how all human experience is organized and represents a way to understand the meaning of an individual's socially conditioned life (Bruner, 1990; Polkinghorne, 1988; Thorne, 2004). The process of creating a story, constructing a narrative in research in this area is associated with personality and the life cycle of development as a whole (Thorne, 2000).

A narrative is a narrative structure according to which people act, speak, and make moral choices (Sarbin, 2004). With the help of narrative, individual experience is organized into integral semantic structures, identity is constructed around a "story" or "story" about one's Self. Narratives, according to T. Sarbin, allow us to comprehend actions, integrate life events into a single whole (Barsky, Gritsuk, 2010).

The main idea of this direction is that the meanings constructed by a person during his life in a particular social and cultural environment are fixed and embodied in the narrative. The emphasis on the process of creating meanings helps to "humanize" psychological science, through consideration of the process of creating meanings, we come to understand how a person makes sense of life experience.

Studies that rely on such an understanding of the narrative study how, when creating a narrative, one's own experience is reconstructed in order to form a more coherent story and present a more acceptable identity. An example is research on self-deception, as well as research on moral choice and moral behavior (Sarbin, 2004).

### **Narrative as a life story**

The study of life stories began in the anthropology of the XIX century . with the use of inductive generalizations of typical life stories. In this direction of the narrative approach, the development of human potential is characterized by the building of a

personal narrative throughout life, it is assumed that this process provides meanings and performs the function of integrating human life experience (Cohler, 1982).

The idea that identity has a narrative organization can be traced in psychology, starting with the appearance of the first full-fledged theory of identity - the theory of E. Erikson (Erikson 1959, 1968; Lazlo, 2008). Identity in it is understood not only as an experience of the unity of the self, but also as a constantly reconstructed biography, which emphasizes its narrative structure. On the other hand, ideas about the possibility of studying identity through autobiographies have roots in anthropology, where the study of life stories began in the 1930s. with the use of inductive generalizations of typical life stories (Lazlo, 2008). Life stories and biographies were attributed a symptomatic value from the point of view of personal development and integrity.

It is thanks to the narrative organization of identity, according to a number of authors (Bruner, 2005; McAdams, 2008; Riker, 2000), that its aspects are provided, which are associated with the continuity of one's own being in time, orderliness and integrity of experience. By building a personal narrative, the life path achieves its coherence and continuity in social, cultural and historical time (Cohler, 1982).

The concept of identity as a narrative provides an opportunity for self-reflection in the postmodern era, which presupposes the ideas of plurality or "multiphrenia" (Gergen, 1991), " thanks to the introduction of stability and a holistic understanding of identity. By building a coherent and coherent history, an individual is able to cope with a large amount of information and competing discourses, which in the context of globalization offer a variety of possible life scenarios.

However, the same trait can also be interpreted as a regression to modernist epistemological standards. In this case, the ideas of the narrative as an identity are reduced to attempts to materialize the idea of oneself, and the narrative itself is seen as a kind of structure that regulates the development of a person and his consciousness.

The main feature of identity as a narrative in this approach is the integrity of history. At the same time, the connection between narrative and identity is the most obvious.

At the research level, there is often an identification of history and identity, when conclusions about the identity of a particular person are drawn based on the characteristics of history. Therefore, the question of the research methodology and the connection of the "audience" and the context of the narrative with the final story, as well as the potential multiplicity of story variants, becomes relevant. In a narrative interview, the life story is constructed "here-and-now", that is, it represents a new formation achieved during the interview.

Direct identification of identity and narrative is not the only way to establish a connection between life history and narrative. A number of researchers understand narrative as a tool of reflection - a way of understanding experience, or as a result of identity formation (Bamberg, 2011). Research in this direction refers to the so-called autobiographical studies or "big" narratives. The key question is how through narrative we create what we call our life.

### **Narrative as a structural formation. A special genre of discourse.**

Narrative analysis in sociology and linguistics is often called "plot" analysis, it is based on a structural understanding of the text, the principles of which were put forward in the early twentieth century. The study of stories and narrative has traditionally been engaged in a specialized branch of linguistics - structuralist narratology. The study of narratives included the analysis of typical stories, their structure, and the description of individual elements. Through structural elements, the narrative was limited from other genres of discourse: reasoning, descriptions, etc.

V. Labov formulated the principles of structural analysis of the narrative. In the classical work of his and J. Waletzky (Labov, Waletzky, 1966) proposed the following list of elements of the formed narrative:

thesis (summary, summary of the narrative);

orientation (time, place, situation, actors);

sequence of events (including complicating actions that form the basis of the story);

assessment (significance and meaning of the action, the narrator's attitude to this action);

resolution (what happened at the end);

the code (in which the narrator returns to the present).

And although this classical model has been criticized for the lack of attempts to analyze the context external to the narrative and its role in shaping history, it remains popular with researchers. This model makes it possible to definitely characterize the analyzed text fragment as a narrative and contains a guide for determining the functions of statements for analyzing beliefs and attitudes in history (De Fina, 2003).

Propp's work "Morphology of a Folk Tale" (Propp, 1968) has become one of the classic works of the structuralist narrative direction. The narrative here was understood as a story representing the events of the past.

Thus, the narrative is defined through its constituent elements. The construction of the narrative is described with the help of elements that, consistently connecting with each other, formed a coherent story. In addition to the narrative elements that unfold in time and represent its semantic parts, its structural components are also distinguished, such as plot, characters, time frames, spatial frames, events. The characteristics of the narrator and the audience (real or imaginary), which somehow evaluates and "confirms" the narrative, can also be analyzed. The basic elements that form the basis of the analysis are the actions of the character and his functions (Evstigneeva, Oberemko, 2007).

Social actions are not just used by the characters to connect the plot, but also represent interpersonal, psychological functions important for the development of the narrator's personality (Lazlo, 2008). An important characteristic of the story is the presence of a hero with a certain intention and purpose (Bruner, 2004). The plot can also be interpreted psychologically, for example, the plot of providing protection and

assistance in the narrative can be interpreted as providing basic needs for the protection and safety of the narrator (whether they were provided in childhood) (Lazlo, 2008).

Thus, the plot and characters are analyzed by highlighting certain psychological functions and roles. Studies using a similar method of psychological interpretation of the narrative content have a variety of topics.

Typical examples are studies of adolescent drug addicts (Peley, 2003) with the allocation of axes structuring the plot, such as "trust - distrust", "defenselessness - ensuring security", as well as studies of women with autoimmune diseases (Lazlo, 2008), including an analysis of the roles performed by the characters of the stories (for example, supportive, harmful, a person leaving life).

In addition to highlighting structural elements, researchers characterize the general form of the narrative - it must have a beginning and an end, and a certain setting is also necessary (Bruner, 2005).

An important point in the psychological understanding of the narrative is that stories are characterized by the presence of a "double landscape": the setting, the actors, the goal, the means to achieve it, etc. make up the "landscape of action" (landscape of action), and the thoughts, feelings, knowledge and other experiences of the characters make up the "landscape of consciousness" (Bruner, 1987). The events of the narrative are arranged in a certain order associated with the dominant cultural tradition (linear order is the most common).

The characteristics of a "good" narrative are also highlighted. K. Gergen offers a number of conditions for an acceptable narrative. He says that a good narrative has a certain value-colored end result - a goal, connecting elements, cause-and-effect relationships. Characters and objects in a "good" narrative should create an impression of stability and maintain their "identity" throughout history (Gergen, 1998).

E. Ochs and L. Kaps proposed a linguistic/anthropological solution to the problem of narrative structure. The list of narrative elements proposed by them includes the following items:

the situation (information about the time, location);

unexpected event (something unexpected or problematic);

psychological/physical reactions (changes in emotional or psychological state);

unplanned actions (unintended and unintended behavior);

attempt (behavior that initiates an attempt to solve a problem situation);

consequences (consequences of psychological or physiological response) (Ochs E., Capps, 2001; Benwell, Stokoe, 2006).

The presence of "unplanned actions", that is, violations of the normal state of things in the list of mandatory elements of the narrative prompted a number of researchers to divide narratives into "stories" and "chronicles" (De Fina, 2003). A "story" presupposes a chronological structure and includes at least one unexpected and unplanned event, a violation of social norms or the usual order, which has a certain semantic assessment, whereas a chronicle is a narrative that has a specific purpose, chronologically describing a series of cases and how they passed, but does not carry a certain assessment. The chronicle, therefore, may include a description of situations that occur regularly.

The fragmentation of the proposed lists of elements and the lack of a single criterion constitute one of the problems of this approach to the definition of narrative. Another problem is the possible cultural specificity of the proposed scheme of the "universal narrative" and its being taken out of the context of the narrative.

The definition of the structure of the narrative with the identification of its necessary elements and the fixation of the narrative as a separate genre of discourse presupposes the identification of special features of narrativity. Researchers in the field of

narratology (literary critics, linguists, sociologists, psychologists, historians) have offered different versions of the narrative criterion.

### **Selection of the narrative criterion**

The idea of the narrative approach that identity has a narrative organization or a narrative nature, or simply represents a narrative, implies the need to define the concept of narrative. For psychological research, this is important because it allows us to clarify the researcher's position regarding the alleged connection between narrative and identity, as well as to identify the functions that the narrative performs in the construction, presentation and reproduction of identity.

Different researchers propose different properties of the narrative as limiting criteria.

Let's consider the two most common options.

#### **1. Special temporary order**

This criterion assumes that the narrative differs from other linguistic forms by a special temporal structure. The narrative is considered as a narrative - a structurally defined genre with a beginning, an end, a protagonist and events arranged in a linear order. This property of "extension in time" is called temporality by the authors: the temporality of the unfolding story, the temporal structure of the expounded eventfulness (Schmid, 2008). At the same time, the uniqueness of this characteristic of the narrative is noted in a number of others, also characteristic of the narrative genre (Lehtsier, 2013).

Representatives of structuralist narratology put this criterion as the basic one in determining the narrative. V. Labov defined the narrative as a reproduction of past experience (Labov, 1966), E. Ochs and L. Capps describe personal narrative as "a way of using language or other symbolic system for building life events in chronological and logical order" (Ochs, Capps, 2001, p. 2).

It is the "temporality" is often emphasized as the only specific criteria of the narrative (De Fina, 2003) and is formulated as: "the exceptional ability of narrative to represent the temporal nature of human experience and, thus, to capture continuous, but developing I" (Gone et al., 1999, P 384).

From the point of view of J. Brockmeier, the construction of identity is the construction of a special mode of time (Brockmeier, 2001). It is by including chronologically arranged events in the narrative that the narrative performs the function of creating meanings and interpretations. The narrative connects the beginning with the end with the help of a complex temporal organization. It links together the past, the present, the process of their unification, as well as the future, which begins at the moment of narration. At the same time, the narrative assumes a retrospective teleology (the story is arranged in such a way as if some goal was assumed at the end).

J. Bruner proposed a narrative scheme (including the act of narration), which is based on a time perspective: "The narrator, who is "here and now", takes upon himself the task of describing the actions of the hero "there and then", the hero who bears his name at the same time" (Bruner, 1991, p. 69). The criterion of a special temporal order is connected by J. Bruner with the criterion of transformation: "He must lead the hero from the past to the present in such a way that the hero and the narrator at a certain moment unite and become one person with a common consciousness. In order to bring the hero to the point where he becomes a narrator, we need a theory of growth or, at least, transformation" (ibid., p. 69).

Researcher in the field of narratology J. Prince offers a definition of narrative based on this criterion as well: "A narrative is a representation in a time sequence of several real or fictional events. Narrative can be considered as one of the main ways of organizing the experience of time by the subject, since the narrative is always controlled by the concept of time, and all events in the story are arranged in a strict time sequence" (Prince, 1982, p. 185).



## **2. The idea of transformation, change in the course of the narrative**

The second criterion assumes that certain changes must be achieved in the course of the narrative. Narrative is contrasted with description: "In descriptive texts static states are stated, pictures are drawn, portraits are given, <...> Descriptive texts depict, as a rule, only one state" (Schmid, 2008, p. 18). However, not only the connection of states and events within the narrative is considered, but also the necessary connection between the content of the narrative and the situation of the narrative.

In narratology (linguistics), the idea of considering a narrative as a semantic dialogue of two moments is proposed - the content of the narrative and the event of the narrative (Tyupa, 2002).

In historiography, narrative sentences "contain a reference to at least two events separated in time, although they describe only the earlier of these events <...> the twofold eventfulness of the narrative turns out to be decisive" (Tyupa, 2002, p. 6), that is, the event described in the story is paired with the event of the story itself. The second event consists in the interpretation of the first, behind them the figures of two subjects (the author and the hero) who are in dialogical relations are guessed.

The event canvas of the narrative should reflect a violation of the initial state of equilibrium, a change in the situation qualitatively or simply in time, i.e. the elements of the narrative should be connected not only by temporary, but also by transformational relations (Trotsuk, 2006). This criterion can be called the criterion of eventfulness, when the "problematic nature" of the narrative is important - the central event in the structure of the plot is an event that violates the usual course of things.

Psychology also focuses on transformation as a necessary and sufficient criterion of narrative. The narrative type of interpretation is considered as one of the possible ways of organizing knowledge by the subject, which assumes special rules for structuring events and ways of constructing reality. "Narrative in the true sense of the word are texts in which a certain change of state is stated" (Signs, 2010, p. 116). This understanding of the narrative emphasizes its role in the formation of identity (if we

consider the narrative as a means, the "psychotechnics" of its formation) - understanding and evaluating new experiences, integrating changes into identity, and also focuses on the dynamics of the content of the narrative and the situation of the narrative.

Closely related to the definition of the criterion of narrative as a genre is the question of the "unit" of narrative. What can act as a minimal unit of narrative? In linguistics, sociology, historiography, a variety of units are used as an object for narrative analysis: sentences, texts, text corpora (in historiography). At the same time, it follows from the linguistic and historiographical criteria of the narrative that the scope of application of the concept of narrative is not limited to language texts: "sculpture (in the classical case of the Laocoon), and even music (opera or ballet) can also appear narrative, because the narrative is not the narrative itself (i.e., the compositional form of the text, different from descriptions, arguments or dialogue replicas)" (Tyupa, 2002, p. 8).

The criteria we have considered help to more fully assess the scale of the narrative category and the diversity in approaches, theoretical understandings and principles of narrative analysis in different disciplines. This is important because in social psychology the concept of narrative is often used by direct analogy with linguistic or sociological definitions. However, there is also a special understanding of narrative in psychology.

One of the most important areas that comprehend the role of the concept of narrative in psychology is discursive psychology.

### **The concept of narrative in discursive psychology**

In discursive psychology, a special, expanded concept of narrative is adopted. J. Brockmeyer and R. Harre in the article "Narrative: Problems and Promises of an alternative paradigm", fundamental for the psychological understanding of the narrative, offer a discursive understanding of the narrative (Brockmeyer, Harre, 2000). They emphasize the need to avoid considering the narrative as an ontological entity. Narrative is considered as the most general category that expresses a number of

instructions and norms agreed upon in culture and used in communication practices for "ordering, giving meaning to experiences, becoming knowledge" (Brockmeyer, Harre, 2000, p. 36).

Narrative is "the name of a certain ensemble of linguistic and psychological structures transmitted culturally and historically, limited by the skill level of each individual and a mixture of his or her social and communicative abilities" (Brockmeyer, Harre, 2000, p. 30). This definition removes the question of the cultural specificity of the structural model of the narrative, which assumes a linear order and the obligatory presence of certain elements, and allows us to consider narratives as an integral part of human culture, which includes an ensemble of stories about themselves. However, it significantly blurs the boundaries of the narrative and suggests considering the narrative as "various forms inherent in the processes of our cognition, structuring activities and ordering experience" (Brockmeyer, Harre, 2000, p. 39).

In the psychological understanding of the narrative, its close connection with the normative structure of interaction and cultural norms is assumed. If the narrative is a generalized and culturally established canon, then it should be created based on a certain set of norms-instructions. The purpose of storytelling is "to organize one's own life experience into meaningful episodes corresponding to the modes of causality and representation accepted in this culture" (Trotsuk, 2006, p. 16).

The narrative is not a description of reality, it is an "instruction" for its definition and understanding, a means by which the interpretation of certain episodes causes them to exist as understandable, meaningful events in a certain culture.

At the same time, "narratives act as extremely variable forms of mediation between personal and generalized canons of culture, i.e. they are both models of the world and models of their own "I" (Brockmeyer, Harre, 2000, p. 38).

The expansion of the concept of narrative in psychology, the lack of uniform criteria has led to the ideas of abandoning the criteria for distinguishing the narrative as such. Structural criteria are denied, attempts are made to isolate functional criteria. So M.

Bal postulated that, since any narrative has a polyphonic nature and ambiguous meaning (Turusheva, 2014), then a narrative text can have a wide variety of structures. The ability of the narrative to capture the intentions of human actions and give them meaning is proposed as the determining one (Turusheva, 2014).

The ideas about the fundamental "incompleteness" of the narrative, about its developing nature, polyphony and dialogicity, originating in the ideas of M. Bakhtin, pose new questions to the researchers of the narrative direction. How should the variability and structural uncertainty of the narrative be interpreted? Montage, torn narratives, chaotic and contradictory stories that are increasingly replacing logically correct narratives built on the principles of the classic novel - is this a sign of postmodernity or personality problems?

**Conclusions:** Despite the diversity of understanding of the place of narrative in psychological theory and practice, most representatives of the narrative approach share such positions as social constructionist ideas about personality (Gergen, 1998), the basic philosophical metaphor of "contextualism" (Sarbin, 2004), as well as an interest in narratives as means of constructing individual and social experience. Of interest are, first of all, the mechanisms, phenomena and situations of this construction. However, the connection between narrative and identity is considered from different sides: in the narrative, identity is not only constructed, but also presented (self-affirmation, self-justification), and actualized (reproduced).

The study of the narrative suggests the possibility of studying the development and transformation of identity over time, implying continuity and coherence of the Self, which are provided by the narrative. "I am understood as culturally and historically conditioned and arising in the process of implementing various communicative practices, including narrative ones" (Turusheva, 2014). In psychological research, the most relevant questions are about the functions of narratives, their connection with the social and cultural context is analyzed. An interesting area of research is the study of cultural narratives (leading narratives - "master narratives"), their reproduction and changes in the construction of personal narratives. The emphasis in the research of the

narrative approach is placed on the analysis of the processes of interpretation of life experience and the use of cultural resources, social representations and norms for this purpose.

It should be noted that two new topical directions in the methodology of the narrative approach are currently developing, complementing the most traditional approach of analyzing large autobiographical narratives.

The first is the analysis of individual life episodes, which allows you to shift the emphasis from the plot plan to the experience plan, focus on the studied aspects of identity and avoid the conventionality of a holistic life story (McAdams, 2011). This direction makes it relevant to study the category of events (Kutkova, 2013) and the prospects of its use in the narrative approach.

The second direction is the study of the process of narrative as a special practice through which identity is changed and articulated. It is directly related to the discursive approach and focuses on the context of the emergence of the narrative and the role it plays in the structure of interaction, avoiding reducing the narrative to the content of the story. Narration as an activity can include a variety of forms of participation, thus reflecting the power structure and the structure of social relationships of participants. The context of the narrative can be determined by whether the narrative is a monologue or part of a dialogue, whether it is spontaneous or caused in some way from the outside, completed or unfinished, whether it is told for the first time or repeatedly (De Fina, 2003). This direction emphasizes mobility, performativity of identity, its cultural and historical nature and fundamental multiplicity (Bamberg, 2011).

### **Bibliographic list:**

1) Barsky F.I. "Interview of life history" by D. McAdams as a method of research of narrative identity / F.I. Barsky, A.G. Gritsuk // Journal of practical psychology. - 2010. - No. 5. - pp. 158-204.

- 2) Brockmeyer J., Harre R. Narrative: problems and promises of one alternative paradigm / J. Brockmeyer, R. Harre // Questions of Philosophy. - 2000. - No. 3. - pp. 29-42.
- 3) Bruner J. Life as a narrative / J. Bruner // Postnonclassical psychology. - 2005. - № 1(2). - Pp. 9-29.
- 4) Bourdieu P. Biographical illusion / P. Bourdieu // INTER. - 2002. - No. 1. - pp. 75-83.
- 5) Voiskunsky A. E. Alternative identity in social networks / A.E. Voiskunsky, A.S. Evdokimenko, N.Y. Fedunina // Bulletin of the Moscow University. Series 14. Psychology. - 2013. - No. 1. - pp. 66-83.
- 6) Evstigneeva N.V., Oberemko O.A. Models of narrative analysis / N.V. Evstigneeva, O.A. Oberemko // Man. Community. Management. - 2007. - No. 4. - pp. 95-107.
- 7) Signs V.V. Thesaurus and narrative understanding of events as a problem of psychology of human existence/ V.V. Signs // Methodology and history of psychology. - 2010. - Vol. 5. - No. 3. - pp. 105-119.
- 8) Iggers G. The History between Science and literature: Reflections on Hayden White's Historiographical Approach / G. Iggers // Odyssey. A man in history. - Moscow, 2001. - pp. 140-154.
- 9) Kadyrova R.G. Theory of narrative and narrative analysis in psychology / R.G. Kadyrova // Vector of Science TSU - 2012. - № 2(9). - Pp. 126-128.
- 10) Krasnova O.V. Retirement and women's identity // Psychological research. - 2014. - Vol. 7. - No. 35. - p. 6. - [Electronic resource]. - Access mode : <http://psystudy.ru> (accessed: 10/15/2014).
- 11) Kukartseva M.A. Analytical philosophy of history: yesterday and today / M.A. Kukartseva // Polygnosis. - 2009. - № 3(36). - Pp. 62-71.

- 12)Kutkova E.S. Discourse analysis of emotions and positioning theory in the study of social events // Psychological research. - 2014. - Vol. 7. - No. 34. - p. 6. - [Electronic resource]. - Access mode:<http://psystudy.ru> (accessed: 10/15/2014).
- 13)Lekhtsier V.L. Narrative turn and relevance of narrative reason / V.L. Lekhtsier // International Journal of Cultural Studies. - 2013. - № 1(10). - Pp. 5-8.
- 14)Lukov Val. A. Thesaurus approach in the humanities / Val. A. Lukov, V. A. Lukov // Humanities: theory and methodology. - 2004. - No. 1. - pp. 93-100.
- 15)Melnikova O.T. A discursive approach to the study of identity / O.T. Melnikova E.S. Kutkova // Bulletin of the Moscow University. Series 14. Psychology. - 2014. - No. 1. - pp.59--72.
- 16)Puzanova Zh.V. Trotsuk I.V. Narrative analysis: concept or metaphor? / J.V. Puzanova, I.V. Trotsuk // Sociology: 4M. - 2003. - No. 17. - pp. 56-82.
- 17)Riker P. Time and story / P. Riker. - Moscow : TSGNII INION RAS, 2000. - 313 p.
- 18)Rozhdestvenskaya E.Y. Biographical method in sociology E.Y. Rozhdestvenskaya. - Moscow : Publishing House of the Higher School of Economics. - 2012. - 381 p.
- 19)Rustin M. Reflections on the turn to biographies in the social sciences/ M. Rustin // INTER. - 2002. - No. 1. - pp. 7-24.

**ФИО авторов:** Курбанова Б.К.

к.ф.н., доц. ФарГУ

Омониллаева М.И.

магистрант ФарГУ

**Название публикации:** «ПРЕПОДАВАНИЕ УЗБЕКСКОГО ЯЗЫКА В НАЧАЛЬНЫХ КЛАССАХ ПРИ ЛИЧНОСТНО-ОРИЕНТИРОВАННОМ ОБУЧЕНИИ»

*В настоящей статье рассматриваются проблемы обучения узбекскому языку в начальных классах с узбекским языком обучения общеобразовательных школ Республики Узбекистан, раскрывается специфика построения методики обучения узбекскому языку как родному в рамках лично-ориентированного подхода.*

**Ключевые слова:** начальный класс, узбекский язык, методика обучения языку, родной язык, лично-ориентированное обучение.

Познание окружающего мира учащимися начальных классов происходит прежде всего посредством родного языка. Родной язык играет ведущую роль в формировании языковой картины мира школьника, в его приобщении к языковому сообществу и культуре в целом. В связи с этим особую актуальность и востребованность приобретают проблемы обучения учащихся начальных классов родному языку, привития им знаний, умений и навыков умелого владения языком как средством познания, интеллектуального развития и становления личности.

На этапе начального образования основной целью обучения родному языку становится формирование, развитие и совершенствование у обучающихся способностей правильно с фонетико-интонационной, лексико-грамматической и функционально-стилистической точек зрения оформлять свои мысли, уметь их грамотно излагать в устной и письменной формах речи.



Такая цель ставится и в обучении родному языку в начальных классах с узбекским языком обучения общеобразовательных школ Республики Узбекистан, ибо, как прописано в Законе «Об образовании» Республики Узбекистан, «начальное образование направлено на формирование у обучающихся основ грамотности, знаний, умений и навыков, необходимых для продолжения общего среднего образования» (Закон Республики Узбекистан «Об образовании», 2020).

После приобретения Республикой независимости и придания узбекскому языку статуса государственного языка методике преподавания узбекского языка как родного стало уделяться больше внимания. В частности, были пересмотрены типовые учебные планы и программы, разрабатывается новое поколение учебников, учебных пособий и др. учебно-методической литературы с применением инновационных педагогических и компьютерно-информационных образовательных технологий.

В соответствии с главным приоритетом реализации Национальной программы по подготовке кадров, нацеленном на формирование гармонично развитой, творческой и креативной личности, в методике преподавания узбекского языка как родного в начальных классах основной курс направлен на личностно-ориентированные технологии обучения.

Под личностно-ориентированным обучением понимается «такое обучение, в котором главной ценностью является самобытность ребенка, его самоценность, субъективность процесса учения» (Ерещенко, 2016, с. 24). В содержательном плане данный тип образования заключается в помощи учащемуся «в выстраивании собственной личности, определении собственной личностной позиции в жизни: выбрать значимые для себя ценности, овладеть определенной системой знаний, выявить круг интересующих научных и жизненных проблем, освоить способы их решения, открыть рефлексивный мир собственного «Я» и научиться управлять им» (там же, с. 25). При личностно-ориентированном обучении личность учащегося ставится в центре внимания, создаются условия

для восприятия учащимися окружающего мира через осознанность отношения и понимания.

Таким образом, в условиях новой парадигмы школьного образования меняются роль и функции как учителя, так и ученика. Возрастает ответственность за конечный результат обучения со стороны не только учителя, но и самого обучающегося.

Перед методистами в области обучения узбекскому языку не только в начальных классах, но и во всей образовательной системе Республики стоит ряд задач, направленных на полноценный переход от устаревших форм к личностно-ориентированному и коммуникативно-деятельностному подходам обучения языку. Как считает С.Мухамедова, «методику преподавания узбекского языка необходимо коренным образом преобразовать по мировым стандартам, т.е. по четырём компетенциям изучения языка: аудирование, чтение, письмо, речь» (<https://cabar.asia/ru/uzbekistan-o-problemah-razvitiya-uzbekskogo-yazyka?pdf=33095>).

Проблема личностно-ориентированного обучения тесно соприкасается и с проблемой интегрального обучения, главной особенностью которого при обучении узбекскому языку в начальных классах, по мнению Г.Н. Исмаиловой, является его базированность на родном узбекском языке как на основном учебном предмете. «Остальные, интегрируемые с ним предметы, помогают шире изучить его связи, процессы, глубже понять сущность изучаемого предмета, понять связи с реальной жизнью и возможность применения полученных знаний на практике» (Исмаилова, 2010, с. 171-172).

Решению выше обозначенных проблем в обучении узбекскому языку в начальных классах способствует широкое применение компьютерно-информационных средств, что связано с тем, что «изучение языков также не может обходиться без инноваций, поскольку вся наука развивается высокими темпами и каждый день мы сталкиваемся с потоками новой информации. Использование в процессе обучения узбекскому языку информационных и коммуникативных технологий позволяет сделать изучение

лингводидактического материала более доступным, способствует открытости учебного процесса, открывает дополнительные возможности в знакомстве с культурой. Очевидно, что внедрение информационно-компьютерных технологий позволяет заметно оптимизировать образовательный процесс» (Абдужаббарова, Эгамова, 2019, с. 36).

Мультимедийная презентация, например, обладает определенным образовательным потенциалом при обучении узбекскому языку, так как «различные информационные данные, вроде текстов, грамматического и лексического материала, изобразительной наглядности, можно оптимально представить благодаря разным возможностям настройки процесса показа слайдов» (Рахимова, 2018, с. 55).

Таким образом, методика преподавания узбекского языка в начальных классах при личностно-ориентированном обучении должна строиться с учетом новейших достижений в области педагогических и компьютерно-информационных образовательных технологий.

### **Литература:**

1. Абдужаббарова Ф.А, Эгамова Ш.Д. Практика применения мультимедийных технологий при обучении узбекскому языку // Вестник науки и образования, 2019. – № 20-4 (74). – С. 35-37.

2. Ерещенко А.Л. Современные педагогические технологии. Личностно-ориентированное обучение // Проблемы и перспективы развития образования в России, 2016. – № 38. – С. 24-27.

3. Закон Республики Узбекистан «Об образовании» от 19 мая 2020 года № ЗРУ-637.

4. Исмаилова Г.Н. Подготовка учителя начальной школы к проектированию междисциплинарных форм обучения // Казанский педагогический журнал, 2010. – № 5-6. – С. 169-174.

5. Рахимова К.Н. Мультимедийные презентации в изучении узбекского языка // Academy, 2018. – № 10 (37). – С. 54-55.

6. <https://cabar.asia/ru/uzbekistan-o-problemah-razvitiya-uzbekskogo-yazyka?pdf=33095>.

**ФИО авторов:** Курбанова Б.К.

к.ф.н., доц. ФарГУ

Омониллаева М.И.

магистрант ФарГУ

**Название публикации:** «ПРЕПОДАВАНИЕ РОДНОГО ЯЗЫКА В НАЧАЛЬНЫХ КЛАССАХ: СОДЕРЖАНИЕ, СУБЪЕКТЫ УЧЕБНОГО ПРОЦЕССА, ОСОБЕННОСТИ ОБУЧЕНИЯ»

*В настоящей статье выявляются и описываются специфические черты преподавания родного языка в начальных классах общеобразовательных школ. Раскрывается содержательный план обучения, характеризуются субъекты учебного процесса, обосновывается закономерность применения инновационных технологий в процессе обучения.*

**Ключевые слова:** начальный класс, родной язык, обучение, методика, метод обучения, инновационная технология.

Составные части обучения родному языку в начальной школе, а именно: содержание изучаемого; деятельность учителя, организующего учебный процесс; деятельность учащихся, познающих новое, овладевающих знаниями и умениями; результат усвоения (Львов, 2007, с. 8) организуются особым образом.

По справедливому замечанию М.Х. Пардаевой, «знания, которыми овладевает ученик в начальных классах средней общеобразовательной школы, являются тем фундаментом или базисом, на который в качестве надстройки присоединяются и другие знания, полученные в последующие этапы обучения в школе. И если фундамент крепок, то с большой уверенностью можно сказать, что надстройка простоит ещё очень долгое время. То есть, если ученик в начальном этапе обучения был обучен должным образом, то он и в будущем не будет испытывать проблем с восприятием учебного материала по разным учебным дисциплинам» (Пардаева, 2018, с. 297).

В содержательном плане при обучении родному языку основное внимание уделяется лексико-семантическим и грамматическим аспектам построения связной речи. При этом главной задачей лексической работы в начальных классах является «накопление в памяти школьника достаточного количества слов (с пониманием всех оттенков их значения) и активизация словаря (быстрого и точного выбора слов в прямом и переносном значении, уместного использования их в составлении предложений, текстов)» (Касумова, 2019, с. 77-78). Естественно, что лексическая работа включает в себя обогащение словарного запаса учащихся, приобретение ими знаний о семантических свойствах, функционально-стилистических и лингвокультурологических особенностях изучаемых лексем.

Обучение лексико-семантическим свойствам слов и фразеологизмов в начальной школе неразрывно связано с работой по овладению их грамматическими свойствами. Примечательно, что в грамматическом плане учащиеся начальных классов должны научиться разграничивать части речи по их категориальному значению: предметность, признак/свойство, действие, количество и др.: «глубина теоретического подхода в изучении частей речи определяется введением в орбиту овладения таких наиболее гибких выразительных категорий, форм, как виды глаголов, отвлеченные (абстрактные) существительные, степени сравнения прилагательных (в программах углубленного изучения)» (Львов, 2007, с. 183).

Особую значимость при обучении родному языку учащихся начальных классов приобретает функционально-ролевое распределение между субъектами образовательного процесса. В связи с тем, что в настоящее время обучение как родному, так и иностранному языкам строится в рамках личностно-ориентированного и компетентно-деятельностного подходов, которые призваны обеспечить подготовку всесторонне развитой гармоничной личности, стремящейся к постоянному самосовершенствованию, роль учащегося как активного участника учебно-образовательного процесса значительно возросла. Этому способствует прежде всего широкое применение инновационных

педагогических и компьютерно-информационных технологий, в частности интерактивных методов обучения.

Интерактивные методы обучения «обеспечивают коммуникабельность, высокую мотивацию, развивают фантазию, поднимают командный дух, помогают научиться отстаивать свою позицию в грамотном споре» (Кошелева, 2018, с. 10). В процессе обучения родному языку учащиеся начальных классов учатся вести диалог, с учителем и с остальными учениками, свободно излагать свою позицию по любой проблеме.

Таким образом, обучение родному языку в начальных классах общеобразовательных школ имеет свои особенности, поскольку процесс овладения языковыми знаниями и умениями учащимися начальной школы характеризуется иными чем в старшей школе закономерностями, базируется на других принципах обучения, основное внимание в процессе которого уделено развитию речи, предполагает применение соответствующих возрастной категории детей коммуникативно-функциональных методов и приемов.

#### **Литература:**

1. Львов М.Р. Методика преподавания русского языка в начальных классах: учеб. пособие для студ. высш. пед. учеб. Заведений. – М.: Академия, 2007. – 464 с.

2. Касумова М.Р. Особенности обучения родному языку в начальной школе // Вестник Дагестанского государственного университета. Серия 2: Гуманитарные науки, 2019. – Вып. 34, № 2. – С. 76-86.

3. Пардаева М.Х. Методы обучения родному языку в начальных классах средней общеобразовательной школы // Молодой ученый, 2018. – № 16 (202). – С. 297-299.

4. Кошелева И.В. Интерактивные приёмы и методы взаимодействия учителя с учеником // Интерактивные приемы, методы, формы преподавания русского языка и литературы в школе: Матер. Региональной научно-практической конференции. – Смоленск, 2018. – С. 10-20.

**ФИО авторов:** Ayteкова Mohira Charshambay qizi

Toshkent viloyati Zangiota tumani 20-sonli umumiy o'rta ta'lim maktabining biologiya fani o'qituvchisi.

Seytjanova Rayhon Qidirbaevna

Qoraqalpog'iston Respublikasi Xo'jayli tumani 40-sonli umumiy o'rta ta'lim maktabining biologiya fani o'qituvchisi.

**Название публикации:** «XONA GULI-KOLEUSNI KO'PAYTIRISH USULLARI»

*Annatsiya: Mazkur maqolada xona guli hisoblangan koleus va uni ko'paytirish usullari haqida ma'lumot keltirilgan.*

*Kalit so'zlar: Labiotus oilasi, Blyume, qalamcha, torf, ko'chirib o'tkazish, sug'orish.*

**Kirish:** Xona gullari o'zlarining jozibadorligi va go'zalligi bilan insonlarni doimo o'zlariga jalb qilib kelgan. Shunday gullardan biri barglari tabiiy holda bezalgan koleus(koleuc)dir. Bu gul barglarining rangi o'zgacha ko'rinishda bo'lganligi uchun noyob o'simlik sifatida xonadonlarda ko'paytirilib o'stiriladi. Bitta bargning o'zida qizil, sariq, pushti va binafsha ranglarni ko'rishimiz mumkin. Koleus barglari juda ajoyib ko'rinishga ega bo'lib poyada joylashish tartibi qarama-qarshidir. Barglar qarama-qarshi holatda bo'lsada, barg mozaikasiga amal qilgan holda joylashgan. Poyasining shakli to'rtburchak tuzilishga ega. Mo'rt va tez sinuvchan poyaga ega o'simlikdir. Koleusning tabiatda 60 ga yaqin turi bo'lib, ularning hammasi madaniy koleus Blyumedan ko'paytirilgan. Bu Labiotus oilasiga mansub, ko'p yillik o'simliklar turiga kiradi. Uning vatani Afrika va Osiyo hisoblanadi. Koleus namlik va yorug'likni sevuvchi gul, lekin kunning issiq paytida tik quyosh nurlari yomon ta'sir ko'rsatadi. +15<sup>0</sup> C dan past haroratda o'sishi va rivojlanishi sekinlashadi yoki butunlay to'xtaydi. Yoz faslida tuproq namligi doimiy saqlanishi kerak. Shuning uchun har kuni yoki namligiga qarab bir kunda ikki martadan sug'orib turiladi. Yoz kunlari asosan kechki payt sug'oriladi va barglariga suv purkaladi. Qish faslida esa kamroq asosan ertalabki



payt sug'oriladi. Ozuqaviy o'g'itlantirishda K, P, N kabi elementlar mavjud bo'lgan mineral o'g'itlardan foydalangan maqsadga muvofiq.

**Asosiy qism:** Koleus urug'idan va qalamchalaridan ko'paytiriladi. Koleus ekiladigan tuproq tarkibi yengil bo'lishi kerak. Urug'idan mart oyida ko'paytiriladi. Qutichalarga ekilgan urug' +24 +25<sup>0</sup> C bo'lgan haroratda o'stiriladi. Qulay sharoit yaratilganda koleus urug'idan 10-14 kunda ko'karib chiqadi. Ko'karib chiqqan ko'chatlarning o'sishi uchun qulay harorat +16 +18<sup>0</sup> C ni tashkil qiladi. Ko'chatlar yorug' tushib turadigan joyga qo'yiladi. Koleusni qalamchasidan ko'paytirish ishlari yilning xohlagan vaqtida amalga oshirilishi mumkin. Faqat haddan ortiq issiq bo'lgan yoz kunlarida ko'paytirilgan qalamchalarni ildiz olishi qiyin kechadi. Koleusni qalamchasidan ko'paytirish uchun avvalo qalamcha ko'chiriladigan idish-stakanlar tayyorlanadi. Buning uchun ikki hissa bog' tuprog'i bilan maxsus o'ralarda tayyorlangan, chiritilgan hayvon go'ngi hamda paxta tozalash zavodlaridan chiqadigan chiqindilardan tayyorlangan bir hissa gumus aralashiriladi. Bundan tashqari torf bilan to'ldirilgan idishlarga ham gul ko'chatlarini ko'chirib o'tkazish mumkin. Stakanlar o'rtacha zichlikda to'ldiriladi. Agar stakanlar zich qilib to'ldirilsa, tuproq orasiga suv kirishi qiyinlashadi. Stakanlar tagi ochiq holatda bo'lsa, ularni juda g'ovak qilib to'ldirish ham yaramaydi. Stakanlar tagi berk holatda bo'lsa nisbatan g'ovak qilib to'ldirsak ham bo'ladi. Aralashma yoki torf bilan to'ldirilgan stakanlar qutichalarga joylanadi va ustidan yomg'irilatib sug'orish usulida sug'oriladi. Sug'orish har o'n daqiqadan uch marta takrorlanadi va har bir sug'orishdan keyin qalamcha ekiladigan idish namligi tekshiriladi. Agar birinchi sug'orishni o'zida namlik yetarlicha tuproq orasiga kirib borgan bo'lsa, sug'orish to'xtatiladi. Shu tariqa sug'orilgan stakanlarga qalamchalarni ko'chirib o'tqazish anchayin oson va qulaydir.

Qalamchalar ona o'simlikdan juda ehtiyotkorlik bilan o'tkir pichoq yordamida kesib olinadi. Qalamchalar 10-12 sm uzunlikda asosan o'simlikning o'suvchi uchki qismlaridan va yon shoxlaridan kesib olinadi. Qalamchada endi rivojlanayotgan bargchalar va ikkita bo'g'imda joylashgan to'rtta barg qoldiriladi. Bu qalamchalar yuqorida tayyorlangan stakanlarga ehtiyotkorlik bilan ekiladi. Ekishda qalamchani

pastki 2-3 sm. qismi tuproqqa ko‘miladi. Barcha qalamchalar ekib bo‘lingandan keyin yana ustidan bir sidra yomg‘irlatib yengil sug‘oriladi va shu joyda biroz muddat qoldiriladi. Bu muddatda maxsus idishlarga ekilgan yangi qalamchalar ustidan quyilgan suv biroz tuproq orasiga singib kiradi. Taxminan 20-30 daqiqadan keyin bog‘dagi daraxtlar tagiga yoki issiqxonadagi maxsus qalamchalar uchun tayyorlangan (soya qilingan) joyga qo‘yiladi. Qalamchalarga har kuni tuproq namligiga qarab suv quyiladi. Stakanlarga ekilgan qalamchalarga alohida e‘tibor bilan qaralsa, qalamchalar uchun kerak bo‘lgan suv vaqtida quyib borilsa va mehr bilan parvarishlansa ular 2 haftada va undan oldinroq ham ildizlashi mumkin. Qalamchalar stakanlarda 5-6 ta yangi barg chiqarib, ildiz sistemasi ham yaxshi rivojlangandan keyingina gultuvaklarga yoki bog‘ga ko‘chiriladi. Ildizlagan qalamchalarni ko‘charib o‘tkazishda juda ehtiyotkor bo‘lish lozim. Bundan tashqari koleusni qalamchasidan quyidagicha ko‘paytirish ham mumkin. Buning uchun 10-12 sm. uzunlikda kesib tayyorlangan qalamcha distillangan yoki qaynab sovigan suvga ildiz chiqarguncha solib qo‘yiladi. Qalamcha solingan suv har ikki kundan almashtirib turiladi. Ildizlagan qalamchalar tuvaklarga ko‘chiriladi.

**Xulosa.** Barcha xona o‘simliklarini tabiiy sharoitga, ya‘ni bog‘chaga ko‘chirib o‘tqazilganda yaxshi natijalarga erishilgan. Bunda o‘simlikning ildiz sistemasi rivojlanishini cheklovchi omil(tuvak)lar bo‘lmaydi. Yaxshi rivojlangan ildiz sistemasi orqali oziq moddalar o‘zlashtirilishi anchayin jadal sodir bo‘ladi va o‘simlikning yer ustki qismlariga ham oziq moddalar ko‘plab yetkazib beriladi. Bu esa o‘simlikni anchayin yirik bo‘lib rivojlanishiga zamin yaratadi.

#### **Foydalanilgan adabiyotlar:**

1. [www.uz.yellowbreadshorts.com](http://www.uz.yellowbreadshorts.com)
2. [www.ogorodsadovod.com](http://www.ogorodsadovod.com)
3. [www.optolov.ru](http://www.optolov.ru)
4. [www.rastenievod.com](http://www.rastenievod.com)

**ФИО автора:** Begaliyeva Farangiz Farxod qizi

TDPU magistranti

**Название публикации:** «ESHITISHIDA NUQSONI BO‘LGAN BOLALAR REABILITATSIYASINI AMALGA OSHIRISHDA ESHITISHIDA NUQSONI BO‘LGAN BOLALARNI OILADA TARBIYALASHNING IJOBIY SAMARASI»

Eshitishida nuqsoni bo‘lgan bolalar reabilitatsiyasini amalga oshirishda eshitishida nuqsoni bo‘lgan bolalarni oilada tarbiyalashning ijobiy samarasi bir qator surdapedagoglar (B.D.Korsunskiy, E.I.Leongard, E.V.Mironova, L.P.Noskova, T.V.Pelimskaya, N.A.Rau, Ye.F.Rau, N.D.Shmatko va b.) ishlarida batafsil o‘rganilgan. Maktabgacha bolalik davrida ota – onalar eshitishida nuqsoni bo‘lgan bolalarni maxsus bolalar muassasalariga berish yoki oilada tarbiyalash haqida o‘zlari qaror qiladi. Oilada tarbiyalash ma’qul topilgan hollarda bunday bolalarga surdologik kabinetlar surdopedagoglari, maslahat guruhleri yoki maxsus maktabgacha muassasa qoshida tashkil qilinadigan vaqtinchalik tashrif buyurish guruhleri pedagoglari, shuningdek eshitish va nutqni reabilitatsiyalash markazlari xodimlari yordam ko‘rsatadi. Bunday tarbiya ota – onalar tomonidan mutaxassis tavsiyalarining bajarilishiga ko‘p bog‘liq. Ularga asoslanib ota – onalar, bolaning umumiy rivojlanishi, birlamchi nuqson oqibatlarini bartaraf qilishga ko‘maklashadigan, zarur pedagogik yordamni realizatsiyalaydigan turli mashg‘ulotlarni olib borishlari mumkin. Ota – onalar bilan yakka tartibda (individual) ish shakllari ular bilan o‘zaro tushunishni yo‘lga qo‘yish, pedagoglarning oilada eshitishida nuqsoni bo‘lgan rivojlanish xususiyatlarini tushunishlari uchun juda muhim ahamiyatga ega. Bu kabi ish shakllariga ota – onalar bilan suhbat, konsultatsiya, pedagogning oilaga tashrifi, ota – onalarning bolalar bog‘chasidagi mashg‘ulotda bo‘lishi, bolalar uchun dam olish hamda bayram kunlari uchun topshiriq va tavsiyalarni tayyorlash, boshqa shahardan kelgan bolalarning ota – onalari bilan yozishmalar kiradi. Ota – ona hamda oilaning boshqa a’zolari bilan suhbatni bola maktabgacha muassasaga har kuni keladigan bo‘lsa, ertalab yo kechki payt; bola muassasada besh kun davomida bo‘lsa, dushanba va juma kunlari; boshqa shaharlik ota – onalarning tashrifi vaqtida o‘tkazish mumkin.

Bolalari maktabgacha muassasaga endigina qabul qilingan ota – onalar bunday suhbatlarga ayniqsa ehtiyoj sezadi. Bunday suhbatlar maxsus vaqt ajratishni talab qiladi, zero ota – onalar bilan muloqotda shoshma – shosharlik va tezkorlik ularning ochiq suhbatga moyilligini ta’minlamaydi, yuzaga kelgan savollarga to’liq javob olish imkonini bermaydi. pedagoglardan nafaqat professional maslahatlar, ota – onalarga xayrihohlik, hamdardlik talab etiladi, chunki ularning ko’pchiligi farzandining nuqsonini juda og’riqli qabul qiladi. Odatda, hafta oxirida pedagoglar ota – onalar uchun turli bo’limlarga oid topshiriq va tavsiyalar tayyorlaydi. Bolaning ota – onasi bilan uchrashuv chog’ida har bir bolaning imkoniyatlarini hisobga olgan holda topshiriqlar xarakteri aniqlashtirib olinadi. ota – onalarga bolaning materialni o’zlashtirishini maishiy vaziyatlar bilan bog’lash, o’yinli usullarni qo’llash, faoliyatning boshqa turlarini (applikatsiya, yopishtirish, konstruksiyalash, qo’l mehnati) kiritish, turli muassasalarga sayohatlarni uyushtirish haqida maslahatlar beriladi. ayrim hollarda pedagog maslahatlaridan to’g’ri foydalana bilmagan yoki mashg’ulotlar mazmunini tushuna olmagan ota –onalarni mashg’ulotlarga taklif qilinadi,. Bu mashg’ulotlar davomida u yoki bu bo’lim, masalan, eshitish idrokini rivojlantirish bo’yicha ish metodikasi ochib beriladi. Ota – onalar uzoqda yashagani va maktabgacha muassasaga tez – tez kela olmasligi holatlarida pedagog ular bilan xatlar orqali yozishmani yo’lga qo’yadi. Ularning savollariga, jumladan, bola tarbiyasi bilan bevosita bog’liq bo’lmagan, masalan bolaning salomatligi, maktabgacha muassasada yashash sharoitlari haqida savollariga ham javob beradi. Bolalarni ota – onasi bilan yozishmaga jalb qilish: bolaning ko’z oldida konvertni yelimplash, manzilni yozish, ota – onasining rasmini ko’rsatish juda muhim. Bolalar rasm solishi, kichik matnlar yozishi, pedagog yordamida tabrik otkritkalarini imzolashi mumkin. Pedagog bola bilan birgalikda olingan har bir xatni muhokama qilishi, oilaning hayoti haqida, ota – ona o’z farzandi haqida g’amxo’rlik qilayotgani haqida tushunarli tarzda gapirib berishi juda muhim. Ota – onalarning hamma xatlarini saqlab qo’yish kerak, chunki bolalar ularni qayta – qayta o’qishni yaxshi ko’radi.

Bola va uning oilasi uchun muhim hodisa surdopedagog yoki tarbiyachining ularning uyiga tashrifi bo'lishi mumkin. Bunday tashriflarga pedagog oldindan tayyorlanadi, ota – onalarga savollar, taklif, maslahat va tavsiyalarni puxta o'ylab oladi. Oilaga tashrifni bola hayotidagi biror hodisa bilan, masalan betoblighi tufayli maktabgacha muassasada bo'lmaganligi, tug'ilgan kuni va b. bilan bog'lash maqsadga muvofiq. Tashrif davomida bolaning yashash tarzi, ota – onaning u bilan muloqot vositalarini kuzatish, shu oila uchun dolzarb bo'lgan bola tarbiyasi muammolarini muhokama qilish maqsadga muvofiq. Pedagog ota – onalarga uyda maktabgacha tarbiya muassasasi kun tartibiga o'xshash kun tartibiga rioya qilishning muhimligini, nutqiy muloqotning, atrofida qilar hqida tasavvurlarini kengaytirishning zarurligini tushuntirishi; bola bilan uning maishiy faoliyatda ishtiroki, sayrlar, teatrda, sirkda bo'lish va b. davomida rivojlantirish ishlarini olib borish haqida gapirib berishi kerak. Oilaga tashrif davomida bolaning bolalar bog'chasidagi ayrim qiyinchiliklari , masalan ozoda emasligi, o'z – o'ziga xizmat ko'nikmalarini zaif egallaganligi xarakterini aniqlashtirish lozim. Bu hollarda ota – onadan bolaning o'zi uyda nimalar qilishini, kattalar yordamidan qanday foydalanishi, unga qandaydir vaziflar berishlarini aniqlashtirib olish maqsadga muvofiq. Pedagog ota – onalarga mehnatsevarlik, madaniy – gigienik ko'nikmalarni tarbiyalashga oid maslahatlar beradi. Keyingi tashriflar davomida bu tavsiyalar qanday bajarilganini aniqlashtirish kerak bo'ladi. Maktabgacha muassasalar faoliyatida ota – onalar bilan ishlashning jamoaviy shakllaridan ham foydalaniladi. Bularga umumiy va guruh ota – onalar majlislari, lektoriylar, «davra suhbatlari», ota – onalar konferensiyalari, bolalar bilan ishlashda tajriba almashish bo'yicha seminarlar, guruhda konsultatsiyalar, ochiq eshiklar kuni, bolalar ishlari ko'rgazmalari, bayram va ertaliklar, muassasa va guruh tadbirlarida ota – onalarning ishtiroki va h.k. ni kiritish mumkin.

**ФИО автора:** Nilufar Fayzimatova Halimjonovna

135-maktab Yakkasaroy tumani Rakat kòchasi 4. kimyo-biologiya fani òqituvchisi.

**Название публикации:** «BIOLOGIYANI ÒQITISHDA AXBOROT  
TEKNOLOGIYALAR VA INNOVATSIYALARDAN FOYDALANISH»

*Annatsiya: Biologiya òquv fanining mazmuni dialektik-materialistik nuqtai nazardan yoritilishi, òquvchilar tomonidan organik olam va unda sodir bòladigan òzgarishlarni tushunibgina qolmasdan, balki tirik organizmlarda boradigan hayotiy jarayonlarning mohiyati.*

*Kalit so'zlar: Biologik sistema, ekologik sistmalar, e'tiqodlar yig'indisi, ilmiy tasavvurlar.*

Biologiyani òqitishda avvalo, òquvchilarning ilmiy dunyoqarashini shakllantirish va rivojlantirish uchun biologiyaning asosiy gòya, nazariya, qonuniyatlari va tushunchalari, amaliyot, halq xòjaligining turli tarmoqlarida tutgan o'rni, biologik bilimlarni òzlashtirishning ahamiyati bilan tanishtirish nazarda tutiladi va shu orqali ularda ilmiy dunyoqarashni shakllantirish va rivojlantirish, insonning tabiat va jamiyatga ongli munosabatini tarkib toptirish, shuningdek kelgusidagi kasbiy faoliyati bilan uzviy bog'langan xolda ta'lim-tarbiyaviy tizim vujudga keltiriladi. Mazkur tizim òzida òquvchilar tomonidan òquv fanlari mazmunidagi bilim, kònikma va malakalarni mustahkam òzlashtirishlari barobarida, ilmiy dunyoqarash va tafakkurni shakllantirish va rivojlantirish masalalarini mujassamlashtiradi. Biologiya òquv kursini òrganish tabiatdagi biologik ob'ektlarning tuzilishi, rivojlanishi va hayot faoliyati qonuniyatlarini tushunishga olib keladi. Bu bilimlar òquvlarning ilmiy dunyoqarashi va e'tiqodlari tizimini tashkil etadi. Òquvchilarning ilmiy dunyoqarashi biologik qonuniyatlarni «tabiat-inson jamiyat» munosabatlarining tarixiy rivojlanish nuqtai nazaridan tushunishga asoslanadi. «Ilmiy dunyoqarash» tushunchasiga biologiya òqitish metodikasining turli manbalarida turlicha yondoshilgan. Jumladan, B.E.Raykov ilmiy dunyoqarash tushunchasini «dunyo haqidagi bilimlar majmuasi»,

V.V.Vsesvyatskiy «tabiatga nisbatan to'g'ri qarashlar majmuasi», N.M.Verzilin va V.M.Korsunskaya «insonning atrof muxitga munosabati, jamoa va jamiyatdagi xulq-atvorini aniqlaydigan ilmiy tasavvurlar va tushunchalar tizimi» deb ta'rif berganlar. Ushbu fikrlarga didaktikaning tarixiy va mantiqiy rivojlanishning metodologik qonuniga muvofiq yondoshildi, ya'ni mazkur olimlar tadqiqot o'tkazgan vaqtdagi fan va ijtimoiy rivojlanish darajasiga moyil bo'lib, o'sha davr uchun eng muhim e'tiqod sanalgan. Hozirgi axborotlar globallashtirish va respublikamiz mustaqillikka erishgan davrda yuqorida qayd etilgan fikrlar mazmunan eskirganligini qayd etish zarur. Pedagogik ensiklopediyada «ilmiy dunyoqarash falsafiy, ilmiy, siyosiy, iqtisodiy, xuquqiy, ahloqiy, estetik ideallar va e'tiqodlar yig'indisi, insonning moddiy borliq haqidagi qarashlari majmuasi xisoblanib, shular asosida inson tabiat va ijtimoiy muhitga o'z munosabatini namoyon etadi» deb ta'rif berilgan. Uzluksiz ta'lim tizimida biologiyani o'qitishning uzviyligi va izchilligini ta'minlash maqsadida tayyorlangan va tajriba-sinovdan o'tkazilgan me'yoriy xujjatlarni tahlil qilish mazkur o'quv fanini o'qitishda quyidagi o'zaro bog'lanuvchi uch yonalishga bo'linganligini ko'rsatdi:

Organizm - biologik sistema; Ekologik sistemalar; Organik olam evolyutsiyasi. O'quvchilarning barcha biologik o'quv fanlaridan o'zlashtirgan bilim, ko'nikma va malakalarini umumlashtirish bilan bir qatorda, bilimlarni tizimga solish, ilmiy dunyo qarashni shakllantirish va rivojlantirish kabi muhim vazifalarni hal etishi maqsadga muvofiq. Biologiyani o'qitishda o'quvchilarning ilmiy dunyoqarashini rivojlantirishga asos bo'ladigan tushunchalarni quyidagi guruhlariga ajratish mumkin:

Biologiya o'quv fanining mazmuni dialektik-materialistik nuqtai nazardan yoritilishi, o'quvchilar tomonidan organik olam va unda sodir bo'ladigan o'zgarishlarni tushunibgina qolmasdan, balki tirik organizmlarda boradigan hayotiy jarayonlarning mohiyati, mazkur jarayonlarga ta'sir ko'rsatadigan omillar, tirik organizmlarning yashash muhitiga moslashishi va hilma-hilligining sabablarini anglaydilar. O'qitishning bu shaklda tashkil etilishi o'quvchilarning faktlar, hodisalarning o'zaro bog'liqligi ustida mulohaza yuritishiga yordam beradi. Mulohaza yuritish talabalarning o'quv materialini ongli va puxta o'zlashtirishiga imkon yaratib, ularning ilmiy dunyoqarashi, mustaqil va ijodiy fikrlash ko'nikmalarini tarkib toptirish va rivojlantirishga zamin tayyorlaydi.

Hulosa qilib aytganda, biologiyani o'qitishda, o'quvchilarning barkamolligini ta'minlash, tabiat va ijtimoiy muhitga nisbatan ongli munosabatini namoyon etishi, falsafiy, ilmiy, siyosiy, iqtisodiy, xuquqiy, axloqiy, estetik ideallar va e'tiqodlar yig'indisi, shuningdek, moddiy borliq haqidagi qarashlariga muayyan o'zgartirishlar kiritish, ta'lim-tarbiya jarayonini tashkil etish va o'quvchilarning bilish faoliyatini faollashtirish, ilmiy dunyoqarashini shakllantirish va rivojlantirish maqsadida pedagogik va axborot texnologiyalardan o'z o'rnida va samarali foydalanish zarur.

### **Foydalanilgan adabiyotlar ro'yxati.**

1. A.T.G'ofurov, Tolipova J. «Umumiy biologiyani o'qitishning norasmiy usul va shakllari», Toshkent 1990 y. 45 b.
2. A.T.Gofurov, M.Maxkamov –Botanikadan ekskursiyalar o'tkazish metodikasi, O'qituvchi 1991 y. 22 b.
3. A.T.Gofurov, S.Xabirova «Biologiyadan sinfdan tashqari mashg'ulotlar» O'qituvchi, 1990 y. 105 b.
4. Mavlonov O., Azimov J. «Zoologiya. Akademik litseylar uchun darislik». Toshkent, O'zbekistan Milliy ensiklopediyasi, 2009. - 320 b.



**ФИО автора:** Ходжаева Наргизахон Сайдолим кизи

ЎзДЖТУ, Инглиз филологияси, 227- гурух

магистратура талабаси

**Название публикации:** «РАСМИЙ ДИСКУРСДА КОММУНИКАТИВ СТРАТЕГИЯ ВА ТАКТИКА»

Жаҳонда XX аср охирида содир бўлган глобал ва улкан ўзгаришлар ва туб бурилишлар дунё тилшунослигида мутлақо янги илмий қарашлар, ғоялар, ёндашувларга эга мустақил йўналишларнинг ҳамда янги фанларнинг пайдо бўлишига олиб келди. Ҳозирда ушбу фанлар тўлиқ такомиллашиш ва ривожланиш босқичларини бошидан кечирмоқда. Таъкидлаш лозимки, кейинги йилларда тилларни ҳар тарафлама ўрганиш ва тадқиқ этишга ёндашув тубдан ўзгарди. Масалан, кўпроқ расмий услуб энди илмий дискурсларда ҳам ўринлилиги тобора кўпроқ тилшунослар томонидан таъкидланмоқда.

Дискурс тушунчаси бу замонавий ва долзарб мавзу бўлиб тилшуносликда алоҳида ўрин тутди. Дискурс ҳаётимизда жуда кўп жабҳалар билан боғлиқ ва улар шу қадар кўп тадбирлар билан боғлиқки, нутқни таҳлил қиладиган киши унинг чегарасидан чиқиб кетиши мумкин. Дискурснинг объекти ҳар қандай маънога эга бўлган сўзларни англатади.

Лисоний энциклопедик луғатда дискурс “экстралингвистик, яъни прагматик, социомаданий, психологик ва бошқа шаклларда намоён бўлувчи боғланган матн; бирор-бир воқеага боғлаб олинган матн; мақсадли ижтимоий хатти-ҳаракат кўринишида намоён бўлувчи нутқ; одамларнинг онгли ўзаро мулоқотларида (когнитив жараёнда) қатнашувчи бир компонент. Дискурс – бу “ҳаётга киритилган” нутқ” тарзида изоҳланган. Бунда дискурс тушунчаси лисоний соҳага нолисоний омилларнинг киритилиши ҳисобига анча кенгайган.[1]

Т.Ван Дейк ҳам дискурсни *мураккаб коммуникатив ҳодиса*, деб тавсифлайди. У мулоқот қатнашчилари ва хабарни ишлаб чиқиш ва қабул қилиш жараёнлари хусусида тасаввурлар ҳосил қилувчи ижтимоий контекстни ўз ичига

олади. Дискурс нафақат оғзаки, балки ёзма мулоқотнинг интерфаол томонларига алоҳида эътиборни қаратади.[6]

Дискурс - бу икки ёки ундан ортиқ одамларнинг фаол иштирокини талаб қиладиган биргаликдаги фаолият, бу икки ёки ундан ортиқ одамларнинг ҳаёти ва билимига, шунингдек мулоқотнинг ҳолатига боғлиқ. Херберт Кларк муваффақиятли мулоқотда бўладиган турли келишувларни ҳисобга олиш усули сифатида ўз нутқ тадқиқотларида умумий асос тушунчасини қўллади. Дискурс - бу жўнатувчи ва қабул қилувчининг хабаридан бошқа нарса эмас. Аслида, юборувчи ва олувчи - мулоқотда нима бўлаётганини яширадиган метафоралар. Муайян маърузалар вазиятга қараб, хабар билан боғланиши керак. Кларк тижорат операциялари, каноеда сузиш, карта ўйнаш ёки оркестрда мусиқа ижро этиш билан ишлатилган тилни солиштиради. Кларк тадқиқотидаги марказий тушунча умумийдир. Биргаликдаги фаолият иштирокчиларнинг умумий фикрларини тўплаш учун амалга оширилади. Иштирокчиларнинг умумий ва ўзаро билимлари, эътиқодлари ва тахминлари йиғиндиси умумий тушунчадир ".[2]

Маълумки, ҳар қандай мулоқот маълум услуб доираси, миқёсида амалга оширилади. Расмий услубдан маъмурий-ҳуқуқий фаолият соҳасида фойдаланилади ва у турли хилдаги матнларда – давлат ҳужжатлари, қонунлари, халқаро ҳужжатлар ҳамда жисмоний ва юридик шахслар ўртасидаги ёзишмаларда қўлланилади.

Расмий-идоравий услубнинг турлари ҳақида гапирганда бир-бирларидан лисоний ва нолисоний жиҳатлари билан фарқ қилишини айтиш лозим. Рус тилшунос олими Н.Г.Бландова ўтган асрда бошқарувчилик услубига хос ҳужжатларни функцияларига (вазифаларига) кўра фарқлашни таклиф этади. Шунга кўра улар расмий (низомлар, ҳолатлар, қоидалар, кўрсатмалар), бажартирувчи (буйруқлар, фармонлар, қарорлар ва б.), ахборий (хатлар, телеграммалар, актлар, битимлар, анкеталар, тавсифномалар ва ҳ.к.)га бўлинадилар – дея таъкидлаган. Унинг бу таснифи ҳозиргача ўз кучини йўқотгани йўқ. Бироқ мазкур таснифга айрим, масалан, молиявий-бухгалтерлик ҳужжатлари киритилмаган.[3]

Расмий-ҳуқуқий ҳужжатларнинг ёзилишида ҳар бирининг хусусий, айти пайтда, барча расмий услубда шакллантириладиган ҳужжатлар талабига мос келадиган умумий меъёрлари такомиллашди.

Ўзбек тилшунослигида функционал услублар, хусусан, расмий услуб соҳасида олиб борилган бу тадқиқотлар мазкур услубнинг ўзбек тилида аллақачон шаклланиб бўлганлигини кўрсатади.

А.Шомақсудов, Э.Бегматовларнинг фикрига кўра, расмий услубнинг ўзига хос хусусиятлари унинг маъмурий-депон турида яққол кўзга ташланади.[7]

Омонов.Қ расмий услубнинг муҳим ўлчовлари ҳақида тўхталиб, унда қўлланувчи қолипга тушган лисоний бирликларнинг мавжудлигини белгилайди. Бу қолип бирикмалар лингвистикада стереотип бирикма, қолип (клише, трафарет) ёки формуляр атамалари билан юритилади. Формуляр расмий услуб бирлигидир. Қолип бирикмалар юридик кучга эга бўлган расмий матннинг аниқлигини таъминлайди. Шунинг учун ҳам расмий қоғозларда қолиплашган лисоний шакллар кўп ишлатилишини таъкидлайди.[5]

Ўзининг бир қатор афзалликлари – куну-тун фойдаланиш мумкинлиги, тезкорлиги, фойдаланиш осонлиги туфайли электрон почта тижорат хатларида мустаҳкам ўрин эгаллайди. Е - mail – қулай ва тезкор алоқа воситаси бўлиб, нафақат хабарлар жўнатиш, балки ҳужжатлар, тасвирлар ва бошқа турдаги маълумотларни алмашиш ва бошқаларга жўнатишга ҳам хизмат қилади. Агар фойдаланувчи электрон ёзишма одоби ва қоидаларини яхши билса, е-mail тижорат хатлари борасида жуда содиқ ва ишончли ёрдамчига айланади.

Маълумки, электрон тижорий хат ёзишмалари матнларини лексик мазмуни коммуникатив вазият, коммуникантларнинг аниқ тавсифлари, ишга оид хулқни вужудга келтирган прагматик шарт-шароитлар ва интенциялар билан белгиланади. Лисоний воситаларни тўғри танлаш томонларнинг ўзаро англашувига катта таъсир кўрсатади ва ишга оид мулоқот самарадорлигини оширади.

Замонавий ишбилармон коммуникация соҳасида Интернет глобал тармоғи орқали тезкор ахборот алмашинуви шароитида авж олган фаол жараёнларга

алоҳида бирликларнинг актуаллашуви ва икки қарама-қарши лисоний негиз – ўта расмийлик ва сўзлашув услубларининг бирлашувини киритиш мумкин. Жумладан, тармоқдаги хатлар муаллифлари лисоний воситаларни тежаш мақсадларида ва янада аниқ ахборотни етказиш мақсадида KISS-принцип деб номланувчи тамойилдан (*Keep It Short and Simple – қисқалик ва оддийликка амал қилинг*) фойдаланиб, терминлар, эллиптик тузилмалар ва қисқартмаларни ишлатадилар, бу эса ёзма нутқни оғзаки нутқга яқинлаштириш ва мулоқотнинг интерфаоллигига эришиш имконини беради: “*We are extremely sorry about yr comments concerning our collaboration*”; “*Concerning the additions to the contract we have immy replied by fax.*”; “*May be better to send it again by DHL air courier.*”. Бунда шуни таъкидлаш жоизки, сўзлашув услубига оидликнинг бундай намоён бўлиши адресатга ҳурматсизлик эмас асло, балки бу кўпроқ Интернет тармоғи орқали мулоқотнинг объектив талаблари билан асосланган, чунки адресант макон ва вақтни тежайди, қолаверса муаллиф мулоқотни жонлантириш, расмийликни ишончга қурилган сўзлашувга ўзгартиришга интилиши билан асосланган. Электрон тижорий хат ёзишмалари матнларида ишлатиладиган стилистик усуллар қудратли нутқий таъсир салоҳиятига эга ва адресатга бирор бир фикр ёкин фактга урғу бериш орқали таъсир кўрсатишга қаратилган. Фактик материал таҳлили шуни кўрсатадики, қолиплаган, турғунлик хусусиятини касб этган иборалар, эпитет ва истиоралардан фойдаланиш ишбилармон ва тижорий хусусиятдаги e-mail ларда энг кўп учрайди:

«*As partner we know that our growth is linked to yours. We know that if you sell a lot, so we will do. To foster the growth in 2008 we propose to discuss at the end of the year the possibility to implement a bonus policy to reward Belgorod for the trust placed in Arjowiggins*». Электрон хатдан олинган ушбу парчада биз бундай истиоралардан фаол фойдаланишни кузатамизки («*our growth is linked to yours*», «*to foster the growth in 2008*», «*the trust placed in Arjowiggins*»), улар адресантнинг адресатни ҳамкорлик қилиш истагига ва ўзининг ишончли ҳамкор эканлигига ишонтириш истагини акс эттиради. «*I am sorry that we again seem to move one step*

*backwards rather than forwards, but we need to take care that the machine works properly.* » – метафора «to move one step backwards rather than forwards».

Электрон расмий хат қўлланилганда адресантга аниқ фикрни етказиш жуда мухимдир ҳисобланади. Расмий услубдан фойдаланишнинг ўзига ҳос қонун ва қоидалари мавжуд. Ҳозирда расмий-тижорий услуб, умуман инглиз ва ўзбек тилларида ҳам сезиларли ўзгаришларга юз тутди. Расмий билан бир қаторда – ярим расмий хатлар (табрикномалар, реклама хатлари каби) кириб бормоқдаки, уларда ҳаяжонлилик ва таъсирчанлик ҳамда стандартнинг нисбати гоҳида бир томон, гоҳида эса бошқа томонга ўзгаради. Расмий-идоравий услубнинг ўзига ҳос белгилари мажмуини аниқлаш аҳамиятли ҳисобланади.[4]

Сўнги йилларда электрон ёзма дискурс тилшунослик объекти сифатида анча ривожланиб келмоқда. Расмий хатлар, шартномалар, дипломатик келишувлар ва хаттоки инсонлар мулоқотлар электрон дискурда интернет орқали амалга оширилмоқда. Бунга албатта турли сабаблар мавжуд. Масалан, жамиятда глобаллашишнинг тезлиги ва пандемия сабаб электрон ёзма дискурснинг қулайлигини, тезлигини ва энг муҳими камҳаржлигини санаб ўта оламиз.

### Адабиётлар рўйхати

<sup>1</sup>. <https://ru.wikipedia.org/wiki>

2. Renkema, Jan. Introduction to Discourse Studies. John Benjamins, 2004.

3. Бландова Н.Г. Документальная лингвистика. –М.,1983. -99 с.

4. Каримов Ривожиддин Гуламжанович-РАСМИЙ УСЛУБДА ТИЖОРАТ ХАТЛАРИНИНГ ЛИНГВОПРАГМАТИКАСИ-ТОШКЕНТ – 2020

5. Омонов Қ. Ўрта асрларнинг олди-берди ва савдо-сотик битимларида кечган *miñ yil tümän kün* формуляри тўғрисида. Шарқ классик филологияси илк тўплам. <http://uz.denemetr.com/docs/768/index-34004-1.html?page=3>

6. Т. ван Дейк Анализ новостей как дискурса // Язык, Познание Коммуникация. - М.: Прогресс, 1989. -С. 111-161.

7. Шомақсудов А. ва бошқ. Ўзбек тили стилистикаси. –Тошкент.: Ўқитувчи, 1983. –Б.6-7.

**ФИО автора:** Yo‘lchiyeva Zuhra Ummatqul qizi

Toshkent davlat sharqshunoslik universiteti

Koreyashunoslik fakulteti koreys filologiyasi yo‘nalishi 3-bosqich talabasi

**Название публикации:** «KOREYS AFSONALARIDA JONZOTLAR RAMZINING BADIY TALQINI»

***Annatsiya:** Ushbu maqola Koreys afsonalari va ularda jonzotlar ramzining o‘rni, koreys afsonalarida jonzotlani kiritish va aks ettirish orqali afsonalardagi badiiy tasvirining ifoda etilishi haqida.*

**Kalit so‘zlar:** Tangun afsonasi, Kochoson qirolligi, Pak Hyokosse haqidagi afsona , Koguryo davlati, Tonymyon-Van, Chumong.

Bilamizki, adabiyotning tub ildizi, uning yaralishi avvalo insoniyat tamadduni bilan tutashdir. Qadim zamonlardayoq insonlarda paydo bo‘la boshlagan mifologik dunyo qarashlar, keyinchalik shakllanib yaxlit bir voqeiylikka ko‘chgan. Insonlarda olamni anglashga, tabiat kuchlari ta’sirida sodir bo‘ladigan turli hodisalarga munosabat bildirishga bo‘lgan ehtiyoj tufayli afsona va asotirlar yaralib borgan.

Xo‘sh, bu afsonalar qanday xususiyatlarni o‘zida aks ettirgan? Afsonalar qadimgi davrda yashagan xalqning hayot olamidagi uydurmalaridagina iborat emas. Bu afsonalarda ilk davlatlarning qanday paydo bo‘lganligi va bu davlatlarning paydo bo‘lishida asoschi bo‘lgan qahramonlar jasoratlari aks ettirilgan. Badiiy obrazlar vositasida biz ma’lum bir davr haqidagi bilimlarimizni va tasavvurlarimizni yanada kengaytirib olishimiz mumkin. L.I.Timofeyev ham “Obraz – to‘qima yordamida yaratilgan va estetik qiymat kasb etadigan inson hayotining umumlashma va ayni chog‘da konkret manzarasidir” degan fikrni aytib o‘tadi. Albatta afsonalarda obrazlarni ifodalashda badiiy to‘qimalardan foydalanish, ularga hayvonlarni kiritish va ularni shaxs sifatida jonlantirish afsonaning ajralmas bo‘laklaridan biri hisoblanadi. Afsonada hayvon birgina oddiy detal ifodalab kelmay, albatta ma’lum bir ma’no va ramziylikni o‘zida aks ettirib ketadi. Xo‘sh, xususan koreys afsonalarida hayvonlar qanday ramziy ma’nolarni o‘zida ifoda etadi?

Birgina Qadimgi Choson davlatining paydo bo‘lishi haqida so‘z ochganimizda “Tangun” afsonasini eslamaslikning iloji yo‘q. Koreya tarixini o‘qiydigan bo‘lsak ham, davlatchilikning paydo bo‘lishi eramizdan avvalgi 2333-yilda Tangunning afsonaviy tarzda Ko‘chosonga asos solishi bilan boshlanadi. Afsonada ham Xitoy hukmdori Yao boshqaruvining elliginchi yilida Tangun o‘z mamlakatiga asos soladi va unga “Choson” deb nom beradi. Afsonalarning boshqa nasriy asarlardan faqrlari jihatidan biri, bu o‘sha afsonalarda ilohiy qudratning, o‘ziga xos kuchning mavjud bo‘lishi ham hisoblanadi. Bu afsonalar ham diniy qarashlar va diniy tasavvurlarlarni o‘zida akslantirgan. Masalan

“Tangun” afsonasida Tangun bir ming to‘qqiz yuz sakkiz yoshida odamlar dunyosini tark etadi va tog’ ruhiga aylanadi. Hozirgi davr ongi va nigohi bilan qaraydigan bo‘lsak ham, ming to‘qqiz yuz sakkiz yoshga kirishning imkoni yo‘qligini, buning uchun qandaydir buyuk qudratning ishga tushishi lozimligini his qilamiz. Osmon podshosi Xvaninning o‘g‘li Xvanun odamlar ichida yashash istagida Txebek tog‘iga tushadi. Afsonada ayiq va yo‘lbars insonga aylanish maqsadida Xvanunning yoniga borganlarida, Xvanun bergan topshiriqdan ayiqgina o‘ta oladi va u yuz kundan keyin ayolga aylanadi. Shu o‘rinda savol tug‘iladi, nega endi yo‘lbars emas, ayiq bu sinovga dosh bera oldi? Ayiq ko‘pgina millatlar madaniyatining ramziyligida uchraydi. Ulardagi umumiy mohiyat esa ayiq – kuch va matonat timsoli sifatida nomoyon bo‘ladi. Boshqa davlatlar dunyo qarashi va madaniyatida ham ayiq ramzi orqali bir qancha xususiyatlarni o‘zida muzassamlashtiradi. Qadimgi Xitoy, Yaponiya va Germaniyada ayiq ramzi kuch, donolik va sabr-toqatni ifodalasa, qadimgi Rim va Gretsiya afsonalarida u ov ma’budasi Artemidaning xabarchisi sifatida qaralgan. Yo‘lbars timsoli esa hayotiylikni, tezlikni aks ettirgan holda ba’zan ijobiy, ba’zan salbiy xarakterga ega. Afsonada ayiq va Xvanun oxir-oqibatda turmush quradilar, ulardan esa Tangun dunyoga keladi. Ushbu afsonada hayvonlarning ishtirok etishi orqali aynan afsonaga xos elementlardan biri bo‘lgan voqea va hodidalaridagi fantastik ruh hamda turli hayvon va mavjudotlarning insonga xos harakatlarni amalga oshira olishi, masalan tilga kirishi va mutatsiyalarga uchrashi kabi xususiyatlar ham o‘zida aks ettirilganligini ko‘rishimiz mumkin.

Qadimgi Choson davlati qulagach uch qirollik davri boshlanadi. “Samguk Sagi” da bu davlatlarning yaralishiga oid ma’lumotlar jamlangan. Masalan Koguryo davlatiga Van Txejo, Pekje davlatiga Koguryolik sarkardalardan biri bo‘lgan Tedjoyen asos solgan deb qaraladi.

“Pak Hyokosse haqidagi afsona”ni o‘qiydigan bo‘lsak, mo’jizaviy tarzda tuxumdan chiqqan bolani qirol Xyokosse deb nomlaydi unga Kosilxon unvonini berishadi. Bu nom “Silla qabilasining qirol” ma’nosini anglatadi. Bu afsonada ham Pak Hyokossening jufti ilohiy tarzda paydo bo‘ladi. Yana bir xususiyat shunda-ki, davlat asoschilari va afsonalarda ishtirok etgan qaramonlarning ko‘pchiligi tuxumdan chiqadi. “Qirol Kim Suro haqidagi afsona”da ham tuxumdan chiqqan olti bolaning birinchisi bo‘lgan Suro mamlakat taxtiga o‘tirsas, qolgan besh bola esa Kaya qabilalarining podshosi bo‘lib taxtga o‘tiradilar. Afsonada tuxum bilan birga to‘riq ot obrazini ham uchratamiz. Unda to‘riq ot tuxumni ko‘rgach samoga ko‘tariladi. E’tiborni tortadigan jihat shundaki, parvoz qiladigan ot obrazi turli madaniyatlarda eng mashhur timsollardan biri hisoblanadi. Turfa yunon afsonalari va boshqa asarlarda ham Pegagus, Hippogriff, Bukefalus kabi parvoz qilish qobiliyatiga ega bo‘lgan mifologik otlar mavjud bo‘lgan.

“Osmon va oy o‘g‘li – Tonymyon-Van” da Chumong obrazini ko‘ramiz. Qizig‘i shundaki, Chumong osmon podshosi bilan daryo ilohining qizdan dunyoga keladi. Bu jihat ham afsonaviy qahramonning o‘ziga xos xususiyatlaridan biridir. Bu qahramon Koguryo davlatiga asos soladi. Chumong ham yuqoridagi afsonalarda keltirilgani kabi Lyuxva dunyoga keltirgan tuxumdan chiqadi. Bu afsonada ham biz ilohiy qudratning namoyon bo‘lishiga guvoh bo‘lamiz: podsho Kimva tuxumni kuchuklar va cho‘chqalar oldiga tashlasa ham, ular tuxumni yemaydilar. Otlar-u buqalar tuxumni bosmay chetlab o‘tadilar. Podsho tuxumni dalaga tashlaganda qushlar ham tuxumni o‘z himoyalari ostiga

oladi. Afsonada bosh qahramonga “Chumon” nomi berilishiga ham sabab bor. Chunki u yuz kamondan o‘q uzsa, ularning barchasi nishonga to‘g‘ri tekkan. “Chumon” so‘zining ma‘nosi esa “Kamondan yaxshi otmoq” anglatadi. Chumong tug‘ilganidan keyin ko‘plab sarguzashtlarni boshidan o‘tkazadi va yigirma ikki yoshida Koguryo davlatiga asos soladi.

E‘tibor berilsa, afsonalardagi qahramonlar oddiy xalq, umuman insonlardan farqli ravishda dunyoga keladilar va ularning boshqalardan ajralib turadigan o‘z qudratli kuchi, sifati bo‘ladi. O‘sha davrda yashab o‘tgan xalq o‘z mamlakatlari qirolining qudratini, kuchini shu afsonalarda aks ettirgan. Afsonalarda biz faqatgina davlatlarning qanday paydo bo‘lganligi-yu, podsholar davlatni qay yo‘sinda boshqarganliklarini o‘qimaymiz. Unda o‘sha davrning hayoti va xalqning an‘analari, diniy va dunyoviy qarashlari qanday ruhda bo‘lganligi haqida ham ko‘plab ma‘lumotlarni olamiz. Har bitta afsonada yaxshilikning yomonlik ustidan g‘alabasini uchramiz va ularda ezgu niyatga ega bo‘lgan, yaxshilikni ko‘zlagan qahramonlar yetakchi sifatida gavdalantirilgan. Bu qahramonlar kuchli qudratga ega bo‘lganlar.

Ma’salan “Tangun” afsonasida Xvanun shamolni, yomg‘irni va hatto bulutlarni ham o‘ziga bo‘ysundirgan. U odamlarning qismatini belgilay olgan, yerdagi o‘simliklar ham u istagan muddatda yerdan unib chiqqan. Xvanun odamlarga to‘g‘ri yo‘l ko‘rsatgan va uning o‘zi ham odamga aylana olgan. “Qirol Kim Suro haqidagi afsona” da keltirilgan tuxumdan odamga aylangan olti bola kun sayin emas, soat sayin o‘sib, kattalashib boradilar. Afsonada ularga berilgan ta’rif juda qiziqarli: o‘g‘il bolalarning qoshlarining tovlanishi huddi Tan davlatining podshosi Yochjenikiga qiyoslanadi: uning qoshi afsonalarga ko‘ra to‘qqiz rangda tovlanar emish. Qo‘sh qorachilari U davlatining podshosi Sunchjenikiga o‘xshar ekan. Ularning bo‘yi In davlatining qirolu Song Txangniki kabi to‘qqiz chxok kelarkan. Ularning yuzi esa Xan davlatining podshosi Kochjonikidek ajdarnikiga o‘xshar ekan. Nega aynan bu yerda qahramonlarning ko‘rinishlari turli davlatlarning hukumdorlariga qiyoslamoqda? Avvalo, hukmdor yurtning yetakchisi bo‘lgani bois xalq ularga mukammal shaxsdek qaragan, ularda boshqalarga o‘xshamagan xususiyat bor deb ishonganlar. Shu sabab tufayli esa xalq tashqi ko‘rinishni ifodalashda podsholardan qiyos keltirib ta’riflashgan degan xulosaga kelishimiz mumkin. Masalan qadimgi Misrda odamlar uchun o‘lchov birligi bolib “podsho tirsagi” hizmat qilganining o‘zi bunga yorqin misol bo‘la oladi.

Ushbu afsonalarda biz Xitoy va Yapon afsonalari va diniy qarashlarining ta’sirini ham ko‘ramiz. Afsonalarda Osmonga murojaatni juda ko‘p uchramiz. Davlat asoschilari ham afsonada osmon o‘g‘illari sifatida ko‘rsatiladi. Misol tariqasida aytib o‘tdigan bo‘lsak, konfutsiylik ta’limotida xudo va osmon tushunchasi umumiylik ketgan. Hukumdorlarga esa osmon o‘g‘illari sifatida qaralgan. Buddaviylikda ham Indra osmon xudosi hisoblanadi. “Tangun” afsonasida Xvanun Indraning ( koreys afsonalariga ko‘ra Xvanin) o‘g‘li etib tasvirlanadi. Nomiga muvofiq “Osmon va oy o‘g‘li – Tonymyon-Van” afsonasida ham Xemosu Lyuxvaga o‘zini Osmon o‘g‘li deya tanishtiradi.

Koreys afsonalaridan biri bo‘lgan “Qirol Kim Suro haqida afsona”da ham turli jonzoqlar ramzini ko‘rishimiz mumkin. Unda kuch sinashishga kirishgan ikki qahramonlar qirol Suro va uning taxtiga da’vo qilib kelgan Txalxe kuch o‘zaro bellashadilar. Txalxe lochinga aylansa, qirol Kim Suro esa burgutga aylanadi. Keyingi



o'rinda Txalxening chumchuqqa aylanishiga javoban qirol Suro qirg'iyga aylanishi orqali g'alaba qozonadi. Chindan ham mohiyatan olib qaralsa lochin qanchalik yuksak parvoz qiluvchi, mag'rur qush bo'lmasin, uning qudrati burgutning oldida bir necha pog'ona pastda turadi. Chumchuq esa mitti tezkor qush bo'lsada, u har qadamda qirg'iyning o'ljasiga aylanishi mumkin.

“Ye O Rang va Se O Hyo” haqidagi hajmi jihatdan kichik bo'lgan afsonada esa baliq ramzi Ye O Rang podshoga aylanishiga sababchi bo'lgan vosita sifatida gavdalantiriladi.

Fikrimizning xulosasi sifatida shuni aytish mumkinki, bu afsonalar badiiy, falsafiy qarashlarni, din va tarixni ifoda etib qolmay, davr va xalq ruhiyatini yanada chuqurroq ochib berishga hizmat qilgan. Og'izdan-og'izga o'tib kelganligi uchun ham ularda bo'rttirish sezilarli darajada ko'zga tashlanadi. Ammo mohiyatan olib qaraydigan bo'lsak ham, bu afsonalarning oddiy rivoyat yoki qissadan farqli jihati ularda sehr-joduning mavjud bo'lishidadir. Yuqorida nomlari keltirilgan afsonalarda uchraydigan jonzotlar tasviri orqali biz bu afsonalarning mazmun-mohiyatiga chuqur kirib, badiiy tasavvurlarimizni oshirishib boramiz.

#### **Foydanilgan adabiyotlar ro'yxati.**

1. Saydazimova U, Choy SoYong, Hvan L, Shakirova N, Kim O, Kim Ye. Klassik koreys nasri. “Istiqlol” Toshkent. 2013
2. Л.И.Тимофеев, Основы теории литературы Прос.М 1971
3. N.A.Kun “Qadimgi yunon afsona va rivoyatlari”. “Zarafshon” nashriyoti, Samarqand, 2005.
4. V.S.Xan. Koreya tarixi. Toshkent. 2013
5. Kim J.W.A history of Korea.USA.2012. - 684 p.

**ФИО автора:** Mahkamova Nilufar

Muhammad al Xorazmiy nomidagi Toshkent Axborot texnologiyalari universiteti 2-kurs magistri

**Название публикации:** «АХБОРОТ ХАВФСIZLIGI INSIDENTLARINI PAYDO BO'LISH SABABLARI»

**Annatsiya:** Ushbu maqolada axborot-komminkatsiya tizimlarida axborot xavfsizligi insidentlarini paydo bo'lish sabablari va ularni aniqlash usullari ko'rib chiqilgan.

**Kalit so'zlar:** Axborot xavfsizligi intsidenti, Insident faktorlari, Axborot xavsizligi,

Korxonada va tashkilotlarda axborot xavfsizligi bilan bog'liq avval mavjud bo'lmagan yangi ko'rinishdagi xav-xatarlarni yuzaga kelmoqda. Axborot xavfsizligi siyosati yoki bosharuv vositlari axborot tizimlarini, xizmatlar yoki tarmoqlarining to'liq himoyasini kafolatlay olmaydi. Boshqaruv va himoya vositlari joriy qilingandan so'ng ba'zi no'malum qolgan zaif nuqtalar axborot xavfsizligining samaradorligini kamaytirishi va natijada axborot xavfsizligi insidentlarini vujudga keltirishi extimoli mavjud bo'ladi. Axborot xavfsizligi intsidenti - bu axborot xavfsizligi tizimidagi bir yoki bir necha tasodifiy va kutilmagan hodisalarni yuzaga kelishi va axborot himoyasini tahdidga qo'yilishidir. Potensial ravishda bu xolat tashkilotning faoliyatiga bevosita va bilvosita salbiy ta'sir ko'rsatishi mumkin. Bundan tashqari oldindan ma'lum bo'lmagan yangi xavf-xatarlar albatta vujudga keladi. Tashkilotning bunday insidentlarga qarshi kurashish uchun yetarli tajribasining yo'qligi har qanday javobning samaradorligini pasaytiradi va tashkilot faoliyatiga salbiy ta'sir ko'rsatadi.

Axborot xavfsizligi insidentlari oldindan rejalashtirilgan yoki tasodifiy bo'lishi (masalan, xato yoki tabiiy ofat tufayli yuzaga kelgan) bo'lishi hamda texnik yoki fizik omillar ta'sirida ro'y berishi mumkin. Ularning natijasida ma'lumotni ruxsatsiz oshkor qilishi, o'zgartirishi, yo'q qilinishi yoki ma'lumotni foydalanib bo'lamydigan holatga keltirishi, tashkilot aktivlariga ziyon yetkazishi mhamda ularni talon-taroj qilinishiga olib kelishi mumkin. Agar ma'lum bo'lmagan axborot xavsizligi hodisasi insident

sifatida ta'riflanadigan bo'lsa, bu insidentlarni qaytarilmasligi maqsadida tadqiq va nazorat qilishni qiyinlashtiradi.

Axborot xavfsizligini texnik insidentlari (anomal tarmoq faolligi, xizmatning ishdan chiqishiga mo'ljallangan hujumlar, ruxsat etilmagan ma'lumotni qo'lga kiritishga urinish, zararli kodni yuklash va hokozo) avtomatik aniqlanishi mumkin, masalan, nazorat yozuvlari tahlili tarmoqlararo ekranlar, hujumlarni aniqlash tizimalri, zararli kodlarni aniqlashning instrumental vositalri (antiviruslar) tomonidan yuboriladigan ogohlantirish signallari bo'lishi mumkin.

### ***Insident faktorlari***

Bugungi kunga tashkilotlarni axborot tizimisiz tasavur qilish qiyin. Bu esa o'z navbatida tashkilotdagi aktivlarni butunligini, maxfiyligini va haqiqiylikini ta'minlash zarurligini bildiradi, natijada axborot xavfsizligini boshqarish tizimini (AXB) tashkil etishni belgilaydi. Axborot xavfsizligini boshqarish tizimini mustahkam xavfsilik asoslarini belgilaydi, axborot texnologiyalari resurslaridan tizimli tarzda foydalanishni tartibga soladi. Lekin AXBT dagi texnik o'zgarishlar ham resurlardan foydalanish uchun qulay muhitni yaratmaydi. Qulay muhitni yaratish inson faoliyati bilan uzviy bog'liqdur.

Axborot xavfsizligida inson omili muhim ro'l o'ynaydi. Bugungi kunga kelib insidentlarni turli ko'rinishlarda uchratish mumkin. Insidentlarni yuzaga kelish sabablari ham turlicha. Aksariyat insidentlar inson omili natijasida yuzaga keladi. Bunga asosiy sabab sifatida axborot texnologiyalaridan foydalanuvchilarni yetarli darajada bilimga ega emalisliklari va sotsial injeneriyaning juda yuqori suratlarda rivojlanishi axborot xavfsizligiga yuqori darajada zarar yetkazadigan insidentlarni keltirib chiqaradi.

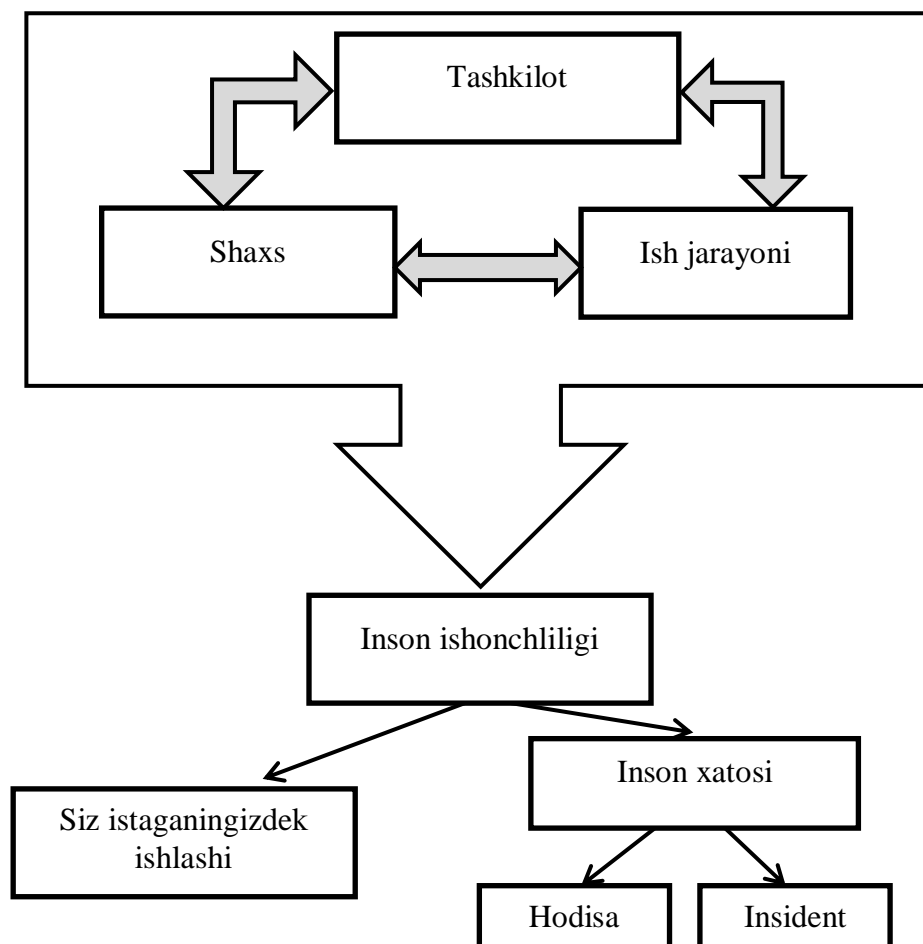

1-rasm. Insident faktorlarida inson omili

Ko'plab axborot texnologiyalaridan foydalanadigan tashkilotlar insidentlarga javob choralarini ko'rish uchun malakali xodimlarga ega bo'lishsagina bu tashkilotlar axborot xavfsizligi insidentlarini bo'shqarishlari mumkin bo'ladi. Bu jarayonda birinchi vazifa ma'lakali mutaxassislarga ega bo'lish, ikkinchisi esa insidentlarga qarshi chora tadbirlarni ishlab chiqish hisoblanadi. Tashkilotning barcha resurslaridan foydalangan holda insidentlarni aniqlash va insidentlar haqida hisobot tayyorlash, insidentlarni boshqarish uchun omil hisoblanadi. Insidentlarni aniqlashni avtomatlashtirilgan tizimlarini joriy qilish va shu bilan birga real vaqt jarayonida javob choralarini ko'rishni tashkillashtirishni amalga oshirish lozim. Yangi axborot tizimlarida xavfsizlik insidentlarini avtomatik aniqlash tizimini rivojlantirish uchun, tez-tez nazorat-profilaktika ishlarini amalga oshirilishi maqsadaga muvofiq hisoblanadi.

Korxonada va tashkilotlarda axborot texnologiyalari bilan bog'liq jarayonlar ko'lamining kengayishi insidentlarning muhim elementi hisoblanadi. Qizig'i shundaki insidentlar tashkilotning faoliyatidan kelib chiqqan holda turlicha bo'ladi. Muayyan sharoitda faol tizimlarni va tarmoqlarning monitoringini o'tkazish, axborot xavfsizligini boshqarish siyosatida talab qilinadi. Bundan tashqari korxonada tarmog'i ma'lumotlarni xavfsizligini va xodimlarni ishonchligini auditlash va kimdur shu ma'lumotlarga kirmoqchi bo'lsa maxsus ruxsatnomaga ega bo'lishi talab qilinsa insidentlarni yuzaga kelishi va ularni aniqlashni osonlashtirish imkoniyatini oshiradi. Tekshirish va nazoratlash davomida sodir bo'lmagan insidentlar haqidagi ma'lumotlarni ko'rib chiqish lozim bo'ladi. Shu tariqa insidentlarni real vaqt mobaynida aniqlash va ularga qarshi teskor javob qaytarish imkoniyatini yaratadi. Xulosa qilib qaytadigan bo'lsak axborot xavfsizligi insidentlarini paydo bo'lish sabablarini aniqlash insident faktorlari bilan boshg'liq jarayon hisoblanadi. Axborot xavfsizligi insidentlarini paydo bo'lishini aniqlash, nazorat yozuvlari tahlilini amalga oshirish, tarmoqlararo ekranlardan ma'lumotlarni o'qish, hujumlarni aniqlash tizimalari, zararli kodlarni aniqlovchi antivirus vositalaridan yuboriladigan ogohlantirish signallari vaqtida aniqlash eng muhimi hisoblanadi.

### **Foydalanilgan adabiyotlar:**

1. G'aniyev S. K. ,Karimov M. M., Tashev K. A. AXBOROT XAVFSIZLIGI Toshkent 07
2. S.S. Qosimov Axborot texnologiyalari haqida o'quv qo'llanma Toshkent 07
3. G'aniyev S.K.Karimov M.M. Hisoblash tizimlari va tarmoqlarida axborot xavfsizligi TDTU 03
4. <http://www.kaspersky.ru/>
5. [www.nasa.gov/statistics/](http://www.nasa.gov/statistics/)
6. [www.security.uz/](http://www.security.uz/)
7. [www.cert.uz/](http://www.cert.uz/)
8. [www.uzinfocom.uz/](http://www.uzinfocom.uz/)

**ФИО автора:** Qo'chqorov Xurshid Davron o'g'li

JDPI ning Chet tillar fakulteti

Ingliz tili va adabiyoti yo'nalishi

**Название публикации:** «INGLIZ TILINI O'QITISH METODIKASI»

### **ANNOTATSIYA**

Bugungi kunda xorijiy tillarni bilish ko'nikmasi professional ta'limning ajralmas qismlaridan biri bo'lib bormoqda. Turli sohalardagi mutaxassislarda chet ellik hamkorlar bilan hamkorlik qilish ko'rsatkichi yuqori bo'lganligi sababli, ularda til o'rganishga bo'lgan talab yuqoridir. Zamonaviy jamiyatda ingliz tilini o'qitish kasbiy ta'limning muhim tarkibiy qismiga aylanmoqda. Bunday bilimlarni insonlar dastlab maktab, litsey, keyinchalik institutlarda, o'quv kurslarida yoki mustaqil ravishda xorijiy tilni o'rganishga yordam beruvchi asosiy ma'lumot to'plamlari bilan tanishgan holda o'rganadilar. Bugungi kunda turli darajadagi til bilimiga ega kishilar uchun o'quv materiallarining katta to'plamlari mavjud. Ushbu maqsadga yetishishda muvaffaqiyatga erishish, talabalarning amaliy uslublari va malakasiga bog'liq. Axborot texnologiyalari va zamonaviy o'qitish usullaridan foydalanish qobiliyati yangi materiallarni tezkor tushunishga yordam beradi.<sup>1</sup> Turli usullarni birlashtirib o'qituvchi muayyan ta'lim dasturlarini yechishga qodir bo'ladi.

**Tayanch so'z, iboralar:** O'qitish usullari, ko'nikmalar, maxsus dasturlar, grammatika va lug'at, salohiyat va darajasi, audiolar, o'qitish mexanizmlari, o'qish texnikasi, noaniq zamon.

Shu munosabat bilan o'qituvchilar va talabalar xorijiy tillarni o'qitishning zamonaviy usullari bilan tanishishlari kerak. Natijada maqsadlariga erishish uchun eng samarali usullarni tanlay bilish ko'nikmalari shakillanadi. Bunda o'qitish va o'rganishning bir necha metodlaridan foydalanish samarali natija beradi. O'qitish kichik bosqichlarda amalga oshiriladi va o'quvchining mavjud bilim tizimiga asoslanadi.<sup>2</sup> Zamon ilgarilab borgani sari har sohada yangilik ko'payib bormoqda. Til o'rgatishda ham turli usulblar paydo bo'lmoqda. Ingliz tilini o'rgatishda

o'rganuvchining [salohiyat va darajasi](#), yoshidan kelib chiqqan holda bosqichma-bosqich o'rgatish yaxshi natija beradi. Bunda o'quvchilar boshlang'ich bosqichda o'qitish, o'rta bosqichda o'qitish, yuqori bosqichda o'qitish asosida guruhlariga bo'linadi. Har bir bosqich uchun o'qituvchi tomondan maxsus dastur ishlab chiqiladi.

Mavzuning mazmunidan kelib chiqib asosiy ko'zlangan maqsadi, bu maqolani asosiy asosiy ko'zlangan jihati shundan iboratki hozirgi kunda rivojlanib borayotgan zamonda yoshlarni bilim va salohiyatini yaxshilash, ularni kelajakda o'z yurti uchun foydasi tegadigan shaxs qilib tayyorlash lozim.

Boshlang'ich bosqichda talaffuzga muhim e'tibor beriladi. Harmerning ta'kidlashicha, suhbat davomida ona tilini biladiganlardan birinchi talab- bu talaffuz. O'quv jarayonining boshlanishida o'qituvchi asosiy e'tiborni o'quvchining talaffuziga qaratishi kerak. Grammatika va lug'at asosiysi hisoblansada, ma'ruzachi talaffuzi notog'ri bo'lsa, buning hammasi befoyda. Native speakerlar agar so'zlovchi so'zlarni to'g'ri talaffuz qilsa nutqni grammatik xatolar bilan ham tushunishlari mumkin.<sup>3</sup> Shuning uchun o'qitishda dastavval asosiy e'tibor talaffuzga qaratiladi. Bunda native speakerlarning turli xil audiolaridan foydalanish yaxshi natija beradi. O'qituvchi dars davomida harflar, so'zlarni to'g'ri talaffuz qilishni o'rgatishi kerak. Shuningdek boshlang'ich bosqichda og'zaki nutqqa va o'qish texnikasini o'stirishga katta e'tibor beriladi. Bunda ingliz tilini o'qitishning nutq faoliyati turlari bo'yicha ma'lum bir vazifalarni o'z oldimizga maqsad qilib quyamiz:

- a) O'qish mexanizmini hosil qilish;
- b) Og'zaki o'qish texnikasini o'stirish;
- c) O'qiganini tushunishga o'rgatish .

Boshlang'ich bosqichda o'qishning asosan ovoz chiqarib o'qish turiga keng o'rin ajratiladi. O'qish uchun ajratilgan matnlar ham eng sodda va oddiydan asta-sekin murakkablashib boradi. [Lekin shuni aytish kerakki](#), boshlang'ich bosqichlardagi ish faoliyati asosan og'zaki nutqiy ko'nikmalarni rivojlantirishga yo'naltirilgan bo'lishiga

qaramay ingliz tilida ogʻzaki nutqni oʻstirish masalasini hal qila olmaydi. U haqiqiy ogʻzaki nutq ustida ishlash uchun faqat tayyorgarlik bosqichini oʻtaydi. Qolaversa, soʻzlarni chiroyli va ravon oʻqish oʻquvchining shu tilni oʻrganishga boʻlgan muhabbatini oshiradi.

Bundan tashqari oʻquvchilar boshlangʻich bosqichda The Present indefinite Tense., The Past indefinite Tense. , The Future indefinite Tense kabi fe'l zamonlarini yaxshi bilishlari va fe'l shakllaridan ushbu zamonlarda yorqin foydalana oladigan boʻlishlari talab etiladi. Oʻquvchilar otlarni birlikda va koʻplikda ishlatilishini, hozirgi noaniq zamonda kelgan fe'lning III shaxs birlikdagi shakliga "s" yoki "es" qoʻshimchalarini qoʻshilishini, gaplarning soʻroq, inkor va buyruq shakllarini ham boshlangʻich bosqichda oʻqish davrida egallaydilar.

Ingliz tilini oʻrgatishning oʻrta etapida asosiy eʼtibor koʻproq hajmdagi matnlarni oʻqib tushunishda fikrlashni, [nutq faoliyatini](#), tashabbuskorlikni oshirishga yordam beradigan usullardan foydalanish kerak. Oʻquvchilarga uy vazifasi sifatida matnlar berib boriladi. Matnni tushunganligini tekshirishga moʻljallangan mashqlar berilib ular quyidagicha ifoda etilishi mumkin:

Answer the question on the text Samarkand:

- Why Samarkand is called like this?
- Where is the ancient centre of the city?
- How many population is there?



Savol - javob mashqlaridan foydalangan holda o'quvchi nutqini kuchaytirish, xotirasini yaxshilash, takrorlash natijalariga erishiladi. Matnlar ichidan chiqqan yangi so'zlar yod olinadi. Savol-javob qilish natijasida o'sha so'zlarning xotirada takrorlanishi hamda nutqda qo'llay bilish ko'nikmalari shakllanadi. Bundan tashqari darslarda turli xil o'yinlarni tashkil etish o'quvchini til o'rganishga bo'lgan qiziqishini orttirib, o'rganish sur'atini oshiradi. "Hot ball" o'yinida o'quvchilar aylana bo'lib [oladilar](#), ko'ptokni bir-birlariga yangi so'zlardan birini aytib otadilar. Ishtirokchilar bir-birlarining aytgan so'zlarini takrorlamaydi, takrorlagan yoki so'z ayta olmay to'xtab qolgan holda o'yindan chiqariladi. Shu tarzda o'yin davom ettiriladi.

O'rta bosqichda grammatika birinchi bosqichga nisbatan chuqurlashtirilib o'rgatiladi, o'tilgan grammatik qoidalar asosida o'quvchilarga mashqlar, testlar berilib bilimlari sinaladi.

Kompyuter, telefonlardagi til o'rgatuvchi programmalar ham boshlang'ich va o'rta bosqichda til o'rgatishga yaxshi yordam beradi. Talk (English speaking practice), Daily English, Learn English (English master), How to speak real English kabilarni misol qilsak bo'ladi. Bu programmalar [shunday tuzilganki](#), ularda reading(o'qish), listening(eshitish), test bo'limlarining barchasi o'rin olgan.

O'rganilgan yangi so'zlarni telefon diktafoniga yozdirib bo'sh vaqtlarda eshitish takorlash uchun yana bir yaxshi usul. Bundan tashqari ingliz tilidagi subtitrli filmlarni, multfilmlarni ko'proq ko'rsatish ham til o'rgatishda samarali usullardan hisoblanadi.

Yuqori bosqichda mustaqil ishlash alohida rol o'ynaydi, ayniqsa chet tili bilan. Bu bosqichda darsga qo'yilgan talablar oldingi etaplardagidan farq qiladi. Endi dars og'zaki nutq asosida ko'rilmaydi, chunki bu bosqichda til materialining ko'pchilik qismi passiv ravishda (retseptiv holda) o'rganiladi. Ya'ni o'qib tushinish asosiy rol kasb etadi.<sup>4</sup> Tekstlar ham hajmi jihatidan katta, til materiali esa murakkabdir. Reading,

speaking, listening mashqlari doimiy o'tkizib boriladi. Darsni tashkil [etishda Readingga alohida kun](#), Speakingga alohida kun, Listeningga alohida kun belgilanadi. Uyg'a beriladigan vazifalar ham oldingi bosqichlardan ko'proq va murakkabroq tuziladi. Speaking darslarida o'rta biror mavzu tashlanib 2 daqiqalik nutq belgilanadi. Yana bir usulda matn mavzulari yozilgan kartochkalar o'quvchilarga tarqatiladi. Har bir o'quvchi o'zi tanlagan kartochkada berilgan mavzu haqida o'z fikr mulohazalarini bildiradi. Nutqda avval o'tilgan birikmalar, frazalar, kirish so'z, yangi so'zlar, sinonimlardan foydalanish talab etiladi.

Matbuot, [davriy nashrlar](#), ommaviy axborot vositalari, internet materiallaridan foydalanib qo'shimcha matn mavzularini tayyorlab kelishni uy vazifasi sifatida berish mumkin. Qiziqarli izlanishlar va ilmiy kashfiyotlar haqidagi matnlarni o'quvchilar qiziqish bilan o'rganadilar.

Xulosa qilib aytish kerakki, zamonaviy tilni o'rgatish ko'proq madaniyatli shaxsni shakllantirishga qaratilgan bo'lib, u o'z-o'zini tahlil qilish va yangi bilimlarni tizimlashtirish ko'nikmalariga ega ekan. Innovatsion usullar butun tizimni modernizatsiya qilishning ajralmas qismidir. Shunga amin holda o'qituvchilar eng ilg'or yondoshuvlar bilan tanishishlari va keyinchalik ularni birlashtirishi va o'z ishlarida foydalangan holda ta'lim tizimida sezilarli o'sishga erishish mumkin. Ko'plab tashkilotlar axborotni jo'natish va olish uchun multimedia imkoniyatlaridan foydalangan holda yangi darajaga o'tmoqda. Kompyuterlar va boshqa qurilmalardan foydalanish butun ta'lim jarayonining muvaffaqiyatini belgilaydi.

Ta'lim jarayonida o'tkaziladigan treninglarda nutq ko'nikmalarini shakllantirishga va ijtimoiy moslashuvchanlikni rivojlantirishga yetarli e'tibor berilishi kerak. Bundan tashqari ta'limda har bir darsning muvaffaqiyati ko'p jihatdan mashg'ulotni to'g'ri tashkil etishga bog'liqdir. Dars o'qituvchi va talabalarning ijodiy hamkorligiga asoslanishi lozim. Shundagina talabalar mustaqil erkin fikrlay oladilar, irodalari tarbiyalanadi.

### **Foydalanilgan adabiyotlar:**

1. Пассов Э. И. Общительный метод обучения иностранного разговора. – Москва., 1985: – 10 - bet.
2. Johnson, K. E. The Sociocultural Turn and Its Challenges for Second Language Teacher Education. // TESOL Quarterly., – London., 2006: – 235- bet.
3. Harmer J. The Practice of English Language Teaching. – London., 2001: – 64- bet.
4. Jalolov J. Chet tili o‘qitish metodikasi. – Toshkent., 2012: – 48-bet.

**ФИО авторов:** Mahmudova Maftuna Davletbek qizi

Toshkent Pediatriya tibbiyot instituti 2-kurs 2-pediatriya va tibbiy biologiya fakulteti talabasi

Husanova Nodira Orif qizi

Toshkent Pediatriya tibbiyot instituti 2-kurs 2-pediatriya va tibbiy biologiya fakulteti talabasi

Abdubannayeva Osiyo Abduqahhor qizi

Toshkent Pediatriya tibbiyot instituti 2-kurs 2-pediatriya va tibbiy biologiya fakulteti talabasi

**ФИО научного руководителя:** Azizova Noila Mirali qizi

Toshkent Pediatriya tibbiyot instituti Tibbiy va biologik kimyo, tibbiy biologiya, umumiy genetika kafedrası assistenti

**Название публикации:** «АПОПТОЗ»

**Annotatsiya.** Apoptoz bu hujayraning genetik dasturlashtirilgan va boshqariladigan o'limi bo'lib, hujayraning bo'laklarga parchalanishi bilan kechadi, organizm uchun destruktiv bo'lmagan ichki va tashqi signallar ta'sirida sodir bo'ladi. Ko'p hujayrali organizmlarda hujayra apoptozi defferentsiyatsiya va morfogenez jarayonlarida, shuningdek hujayra gomeostazini saqlashda, immunitet tizimining shakllanishi va faoliyatida ishtirok etadi.

**Kalit so'zlar:** nekroz, timotsit, autoantigen, kanserogenez.

Hozirgi vaqtda hujayra o'limining 2ta turi farqlanadi: nekroz va apoptoz. Nekroz hujayra o'limining eng ko'p uchraydigan nospetsifik shakli bo'lib, hujayraning turli xil og'ir darajali shikastlanishi bilan bog'liq bo'lishi mumkin. Apoptoz tushunchasining ko'plab ta'riflari mavjud. Ba'zi manbalarda ular bir hujayrali va ko'p hujayrali organizmlarda farq qiladigan xarakterli sitologik belgilar (apoptoz markerlari) va molekulyar jarayonlar bilan birga dasturlashtiriladigan hujayralar o'limi fenomenini anglatadi (ya'ni, hujayra xarakteristikasining tuzilishi va faoliyatidagi o'zgarishlar). Boshqa manbalar hujayra apoptozini hujayralar o'limining

shakli sifatida tavsiflaydi, uning hajmi pasayishi, kondensatsiya (siqilish) va xromatin parchalanishi, tashqi va sitoplazmatik membranalarning atrof-muhitga siqilishi natijasida namoyon bo'ladi.

Apoptoz va nekroz morfologik va biokimyoviy xususiyatlari bilan farqlanadi. Nekrozda bir guruh hujayralar nobud bo'ladi va atrofida yallig'lanish reaksiyasi kuzatiladi, hujayralar shishadi, yadrosidagi xromatin bo'laklarga bo'linib, sitoplazmaga ham chiqadi. Sitoplazmatik va yadro membranalari hamda boshqa organellarining membranalari lokal yoki to'liq parchalanib ketadi, mitoxondriyalar bo'kib shishib qoladi, ko'plab erkin ribosomalar aniqlanadi.

Apoptozda hujayralar yakka holda nobud bo'ladi, bujmayadi va yallig'lanish belgilari bo'lmaydi. Yadro xromatini ixcham granulyar massalarga to'planadi, yadro membranasini uzoq-uzoq bo'lib qoladi, xromatin organellalar orasiga aralashib ketadi, sitoplazma zichlashadi, mitoxondriya va ribosomalar strukturasi o'zgarmaydi, hujayra membranasini konturi egri-bugri ko'rinishga kiradi va hujayra har bir membrana bilan o'ralgan bir nechta apoptotik tanachalarga bo'laklanib ketadi.

Apoptozning asosiy funksiyalari: hujayralarni zararlangan organellalardan himoya qilish; to'qimalarni zararlangan hujayralardan himoya qilish; ontogenezda vaqtincha paydo bo'lgan to'qimalardan xalos bo'lish kabilar.

Apoptoz immun tizimining rivojlanishi va faoliyatida muhim ro'l o'ynaydi: timusda timotsitlarning yemirilish davrida autoantigenlarga nisbatan tolerantlikni o'rnatish uchun 95-98% timotsitlar manfiy seleksiya nobud bo'ladi; immune tizimining periferik a'zolarida ligand-retseptor o'zaro ta'sirlar paytidagi limfotsitlar seleksiya jarayonida; limfotsitlarning faollashishida; gaptenni eliminatsiya qilgandan keyin immune javobni cheklash paytida apoptozning ahamiyati katta.

Apoptoz mexanizmi:

- mitoxondriyal mexanizm;
- retseptor mexanizmi.

Mitoxondriyal mexanizm. Bu hujayraning qoniqarsiz holati, har xil nurlanish, harorat o'zgarishi, kimyoviy moddalar, toksinlar, stressli holatlar, hujayralarning ovqatlanishi va to'qimalarda kislorod etishmasligi tufayli yuzaga keladi.

T sitoxrom, APAF-1 sitoplazmatik faktori (Apoptoza proteazni faollashtirish koeffitsienti), faol bo'lmagan kapaza va ATF bilan birgalikda apoptosomal kompleksdir. APAF-1 faktori kastalarni faollashtiradi (sistein proteazlari bo'lgan va hujayrada bir nechta versiyalarda mavjud bo'lgan maxsus proteolitik fermentlar). Ushbu fermentlar bir-birini faollashtiradigan va shu bilan hujayralar tanazzuliga olib keladigan proteolit kaskadini hosil qiladi deb taxmin qilinadi. Shuningdek, Vvl-2 oilasining mitoxondrial oqsillari ushbu jarayonlarni amalga oshirishda ishtirok etadilar.

Retsept mexanizmi. Jarayonni boshlash uchun signal uning yuzasida joylashgan maxsus retseptorlarni faollashtirganda olinadi. Bunday holda, hujayra juda yashovchan, ammo yaxlit organizm nuqtai nazaridan unga "o'z-o'zini yo'q qilish" belgisi yuboriladi. Retseptorlar hujayralararo signallarning mavjudligini aniqlaydilar va bunga javoban apoptozni amalga oshirish uchun hujayra ichidagi mexanizmni tezda ishga tushiradilar, maxsus guruhga birlashadilar - o'lim retseptorlari boshqa retseptorlardan farq qiladigan hujayraning sitoplazmatik qismida mavjudligi bilan ajralib turadi. Apoptozga olib keladigan signalni yoqish uchun zarur bo'lgan maxsus "o'lim domeni". Ushbu retseptorlar orasida eng mashhur Fas retseptorlari, tegishli ligand (FasL ligand), T-qotil transmembran oqsili bilan o'zaro ta'sirlanib, virus bilan kasallangan hujayraning o'lim dasturini faollashtiradi va ishga tushiradi.

Apoptoz va kanserogenez. Bcl-2 oqsillari ekspressiyasining o'zgarishi apoptozning boshqarilishini buzadi. Onkologik kasalliklarda bu oqsilning giperekspressiyasi tufayli o'sma hujayralarining yashovchanligi ortadi, poliximioterapiyaga rezistentligi oshadi. Bcl-2 geni protoonkogen hisoblanadi, lekin boshqa onkogenlardan farq qilib, uning giperekspressiyasi faqatgina apoptozni ingibirlaydi, ammo o'sma hujayralarining bo'linib ko'payishini kuchaytirmaydi.

Apoptoz jarayoni quyidagicha boshlanadi: apoptozni induksiyalovchi signal ta'sirida Bad oqsili defosforillanadi, natijada Bad va Bcl-2 geterodimer kompleks hosil qiladi, bu kompleks ta'sirida mitoxondriyadan sitoxrom c ajralib chiqib boshlaydi. Bcl-2 ning bir qator kasalliklar patogenezida apoptozni boshqarishdagi muhim roli isbotlangan.

Turli metabolitlar va gormonlar apoptozni ham faollashtirishi mumkin: yallig'lanishga qarshi sitokinlar, steroid gormonlar, azot oksidi va erkin radikallar. Bu omillarning barchasi, o'z navbatida, xromosomalarga haddan tashqari zarar yetkazish, ko'p sonli DNK uzilishlari va buzilgan konformatsiyaga olib keladi. Hujayra ichidagi membranalarning shikastlanishi va lipid peroksidlanishi ham boshlang'ich nuqtaga aylanishi mumkin.

Normativ mexanizmlarni chuqurroq tushunish uchun apoptozning rivojlanishida muhim rol o'ynaydigan ba'zi ta'sirlar va omillarni eslatib o'tish kerak. Yigirmanchi asrning 90-yillarida ushbu jarayonni tartibga solishda ishtirok etadigan bir qator genlar aniqlandi. Ulardan biri apoptoz faollashtiruvchisi bo'lgan p53 oqsilini kodlaydi. P53 oqsilining ko'payishi DNKning shikastlanishiga javoban yuzaga keladi, shu bilan birga jarayonni turli mexanizmlar bilan qo'zg'atadi: hujayra sikliga ta'siri, Fas retseptorining namoyon bo'lishini rag'batlantirish, qo'shni hujayralarga ta'sir qilish va boshqalar. P53 oqsili ta'sir qilganda, DNKni qayta tiklash vaqti oshadi, bu tanani xavfli mutatsiyalar bilan hujayralar tarqalishidan himoya qiladi. Shuni ta'kidlash kerakki, p53-ga bog'liq apoptoz nafaqat tanadagi shikastlangan hujayralarni, balki tarqalish jarayonlarining tartibga solinmagan stimulyatsiyasi mavjud bo'lgan hujayralarni ham yo'q qiladi. Agar DNK shikastlanishi yadroda bo'lsa, hujayra apoptozga duchor bo'ladi, uni tuzatish tizimi tuzata olmaydi. Ushbu jarayon p53 geni bilan kodlangan protein tomonidan nazorat qilinadi.

Hujayra apoptozining belgilari. Apoptozning eng muhim belgisi mitoxondriyaning trans-membrana potentsialining pasayishi va turli apoptogen omillarning sitoplazmaga (sitoxrom, leprospaza, apoptozni keltirib chiqaruvchi omil) chiqishi. Bu apoptozning ko'plab turlarini rivojlantirishda muhim rol o'ynaydigan mitoxondriyal

membranalarning to'siq funksiyasining buzilishi. Hujayra membranasi burgasini yo'qotadi va vesikulyar shishishni hosil qiladi. Hujayralar dumaloq va substratdan ajralib turadi. Fagotsitlar tomonidan tan olingan turli xil molekulalar hujayra yuzasida ifodalanadi, buning natijasida hujayra tanasi boshqa hujayralar tomonidan so'riladi va uning buzilishi fagotsit hujayrali lizosomalar bilan o'ralgan.

Zamonaviy ma'lumotlar shuni ko'rsatadiki, apoptozni tartibga solish buzilishi va yoshga bog'liq bir qator patologiyalar va qarish fenotiplari o'rtasida bog'liqlik mavjud. Tananing qarishining molekulyar genetik mexanizmlarini tushuntirish gipotezalaridan biri postulatdir: tananing qarishi, aslida apoptoz, asosiy hujayralarning qarishi bo'lib, ularning o'limi butun organizm fiziologiyasiga ta'sir qilishi mumkin. Qarish jarayonida apoptozning roli to'g'risida munozaralar davom etmoqda, ba'zi tadqiqotchilar hujayra apoptozi nazariyasining tarafdorlari bo'lib, qarish tanada tug'ilishdan ko'ra ko'proq hujayralar nobud bo'lishi va o'layotgan funktsional hujayralar o'rnini egallaydi degan fikrni qo'llab-quvvatlamogda. Biriktiruvchi to'qima bilan. Ushbu nazariyaga asoslanib, qarilik bu davolanishi mumkin bo'lgan va davolanishi kerak bo'lgan kasallikdir va tananing qarish dasturi o'chirib qo'yilishi mumkin va shu bilan bizning hayotimizni kamaytiradigan mexanizmni o'chirib qo'yish mumkin.

### **Apoptozning kelib chiqishi va evolyutsiyasi**

Taxminlarga rivojlanib Apoptosis prokariotlar va yagona, bir hujayrali ham o'rnashib qoldi eukariotlar aholi antiviral mudofaa mexanizmi sifatida. Keyinchalik, ko'p hujayrali organizmlarning paydo bo'lishi bilan, dasturlashtirilgan hujayra o'limi mexanizmi takomillashtirildi va patogenlardan himoya qilish bilan birga muhim hayotiy funktsiyalarni amalga oshirish uchun moslashtirildi: embrionogenez va postembrion rivojlanish davrida hujayralar va to'qimalarning differentsiatsiyasi, immun tizimining hujayralarini yo'q qilish, talab qilinmagan, keksa hujayralar yoki mutagen omillarga duchor bo'lgan hujayralar.



## **Prokariotlarda apoptoz**

Dasturlashtirilgan hujayra o'limi mexanizmlari prokaryotlarda paydo bo'lgan deb taxmin qilinadi, bu bir qator eksperimental ma'lumotlar bilan tasdiqlangan. Xususan, bakterial populyatsiyalarni virusga qarshi himoya qilishda apoptozning roli aniqlandi. Misol uchun, *E. coli* ning ba'zi shtammlari T4 fag kiritilgandan keyin hujayra o'limiga olib keladigan genlarni olib yuradi. Bunday holda, virusli oqsillar infeksiyalangan hujayralardagi proteazlarni faollashtiradi, ular bakterial translyatsiya omilini (EFTu) inaktivatsiya qiladi va buzadi, bu infeksiyalangan bakteriyaning o'limiga olib keladi.

Apoptozning prokaryotik analogi, shuningdek, turg'unlik sharoitida bakteriyalarning bir qismining nobud bo'lishi - bakterial populyatsiyaning o'sishini to'xtatish (oziqlantiruvchi substrat tugaganda yoki stress omillari ta'siri ostida) hisoblanadi. Misol uchun, *E. coli* ning och populyatsiyasi ikkita subpopulyatsiyaga bo'linadi, ulardan biri nobud bo'ladi va avtolizga uchraydi. Omon qolgan aholi oxir-oqibat avtoliz mahsulotlarini ozuqaviy substrat sifatida ishlatadi va o'sishda davom etadi. Bu holda dasturlashtirilgan hujayra o'limi mexanizmi giyohvandlik modullarini shakllantirishga asoslangan. Giyohvandlik moduli barqaror sitotoksik oqsil va uning beqaror bostiruvchisining faol bo'lmagan kompleksidir. Ochlik sharoitida ikkala oqsilning sintezi to'xtaydi. Natijada, beqaror bostiruvchi yo'q qilinadi va sitotoksik oqsil o'limga va avtolizga sabab bo'ladi.

Prokariotlarning rivojlanishi va morfogenezida dasturlashtirilgan hujayra o'limining funktsional roli haqida dalillar mavjud. Shunday qilib, hujayra populyatsiyasining katta qismi nobud bo'lgan sharoitda *Myxococcus xanthus* da meva tanasining shakllanishi va sporulyatsiya davom etadi. Yana bir misol, *Bacillus subtilis* basilida sporulasyon jarayoni: onaning vegetativ hujayrasi nobud bo'ladi va spora chiqarilganda faol lizislanadi.

## **Bir hujayrali eukariotlarda apoptoz**

Turli taksonlarga mansub bir hujayrali ökaryotlar vakillari uchun dasturlashtirilgan hujayra o'limiga misollar ham tasvirlangan . Bundan tashqari, ko'plab tadqiqotlarda sistein proteazalari va mitoxondriyalarning hujayra o'limida ishtirok etishi fakti aniqlangan, bu juda qadimiy kelib chiqishi va apoptoz mexanizmlarining nisbiy konservativligini ko'rsatishi mumkin. Bir hujayrali eukariotlarda apoptozning asosiy belgilari, odatda, ko'pchilik eukariotlarda bo'lgani kabi, quyidagilardir: DNKning parchalanishi va keyinchalik alohida apoptotik tanalarga hujayra parchalanishi.

Apoptozning individual mexanizmlari va tarkibiy qismlari evolyutsiya jarayonida asta-sekin paydo bo'lgan deb taxmin qilinadi . Deyarli barcha eukaryotlarda uchraydigan apoptoz ingibitorlari evolyutsiyaning eng dastlabki yutuqlaridan biri hisoblanadi . Ehtimol, inhibitorlar virusli kelib chiqishi bo'lib, ularning dastlabki vazifasi apoptozning oldini olish va infeksiyalangan hujayraning hayotini uzaytirish edi. Yana bir tadrijiy olish ökaryotlar aksariyat umumiy o'z ichiga oladi apoptozni aktivlashtirish, mitokondriyel so'qmoq bo'lgan sitoxrom C va AIF (yoki ularning homologlari) mitokondriyani intermembrane kosmosdan ozod .

Kaspazlar kabi oqsillar birinchi bo'lib mezokaryotik yosunlarda - dinoflagellatlarda paydo bo'ldi . Bundan tashqari, tashabbuskor kaspazlar, ehtimol, effektorlardan oldin paydo bo'lgan. O'lim retseptorlari, ehtimol, birinchi bo'lib nisbatan yuqori darajada tashkil etilgan protozoa - xamirturush va siliatlarda paydo bo'lgan . Bcl-2 oilasining oqsillari bilan o'zaro ta'sir qilish qobiliyatiga ega bo'lgan oqsillar, ehtimol, filogenez jarayonida heterotrofik flagellatlarda paydo bo'lgan , ammo ular faqat xamirturushda aniqlangan.

Bir hujayrali eukariotlarda apoptozning asosiy funksiyalaridan biri mutant yoki infeksiyalangan hujayralarni yo'q qilishdir. Dasturlashtirilgan hujayra o'limining mexanizmlari differentsiatsiya jarayonlari bilan bog'liq bo'lishi mumkin. Bunga misol qilib, konyugatsiya qiluvchi siliatlarda yadroning selektiv nobud bo'lishi yoki parazit flagellat *Tripanosoma cruzi* hayoti davomida tripomastigotalarning paydo bo'lishi

bilan epimastigotalarning ommaviy nobud bo'lishidir . Apoptoz, shuningdek, mikrobakteriyalar va shilimshiq mog'orlarda meva tanalarini hosil qilish jarayonida morfogenez jarayonlariga qo'shiladi . Xamirturush populyatsiyalarida qarigan va shikastlangan hujayralar yosh va sog'lom odamlarning ovqatlanishini ta'minlash uchun ozuqa substratining etishmasligi sharoitida apoptoz bilan nobud bo'ladi.

### **Ko'p hujayrali eukariotlarda apoptoz**

Aslida, ko'p hujayrali eukariotlarda apoptoz bir hujayrali eukariotlarda dasturlashtirilgan hujayra o'limiga o'xshaydi. Butun evolyutsion jarayon davomida apoptozning asosiy funktsiyalarining umumiyliги mavjud bo'lib, ular nuqsonli hujayralarni olib tashlash va differentsiatsiya va morfogenez jarayonlarida ishtirok etishgacha kamayadi. Turli adabiy va elektron manbalar apoptozning genetik mexanizmining evolyutsion konservativligini tasdiqlaydi. Xususan, *Caenorhabditis elegans* nematodlari va sutemizuvchilar, yoki o'simlik va hayvonlarda apoptoz jarayonlarining aniqlangan genetik va funksional homologiyasi asosida shunga o'xshash xulosalar qilingan .

Apoptozni mitozning kichik modifikatsiyasi, bo'linish ustidan evolyutsion ustki tuzilma sifatida ko'rish mumkin. Tashqi tomondan, apoptoz ham bo'linish jarayoniga o'xshaydi, faqat ikkinchisidan farqli o'laroq, u ikkita to'laqonli qiz hujayraning shakllanishi bilan emas, balki genetik materialni olib yuradigan va fagotsitoz uchun qulay bo'lgan biroz ko'p miqdordagi apoptotik mikroorganizmlar bilan yakunlanadi. Apoptozga bunday yondashuv bilan, ko'payishning genetik belgilarining keng doirasi apoptotik o'lim belgilari ham ekanligi ayon bo'ladi .

Apoptoz fiziologik hodisa sifatida, hujayralarning bo'linib ko'payishi va nobud bo'lishi o'rtasidagi muvozanatni saqlab gomeostazni ta'minlashga yordam beradi, bunda nuqsonli va differensiyalashmagan hujayralar yo'q qilinadi. Apoptozning kuchayishi va susayishi bilan bog'liq patologik holatlar mavjud. Bundan kelib chiqadiki, kasalliklar patogenizi apoptozning asosiy regulyator mexanizmlari buzilishi bilan bog'liq ekan. Ushbu jarayonlarni o'rganish, apoptozning morfologik

va biokimyoviy markerlarni aniqlash kasalliklarning patogenetik mexanizmlarini chuqurroq tushinishga, differensial diagnostikani yaxshilashga, apoptozni regulyator mexanizmlarining buzilishi bilan bog'liq kasalliklarni davolashda yangi istiqbolli dori-darmonlarni yaratishga yordam beradi.

**Foydalanilgan adabiyotlar:**

1. Sabirova R.A Yuldashev N.M. Biokimyo 2020
2. Saatov T.S Zikiriyayev A.Z Saidov T.M Biokimyo 2009
3. Mirxamidova P. Babaxonova D. Zikiriyayev A. 2018 Biologik kimyo va molekulyar biologiya 2018

**ФИО автора:** Gapparova Alfiya Narimanovna

Teacher of the Uzbek State University of Physical Education and Sport

**Название публикации:** «EFFECTIVE READING TECHNIQUES IN ENGLISH LANGUAGE LESSONS»

### **Abstract**

The article explains one of the most important aspects of learning foreign languages - reading, which is both a goal and a means of teaching. The role of reading in familiarizing a person with the scientific and cultural achievements of mankind is shown.

**Key words:** foreign language, speech activity, reading, vocabulary, language learning, university, teacher, student, classes.

### **INTRODUCTION**

As we develop our skills in reading, the process often becomes more challenging. We are introduced to new vocabulary and more complex sentence structures. Early school textbooks offer us facts or ‘truths’ about the world which we are required to learn; we are not, at this stage encouraged to question the authority of the writers of these published materials.

As schooling progresses however, we are led to consider a range of perspectives, or ways of looking at a topic, rather than just one. We learn to compare these perspectives and begin to form opinions about them.

This change in reading from a surface approach (gathering facts) to a deep approach (interpreting) is essential in order to gain the most out of our studies. Reading becomes not simply a way to see what is said but to recognise and interpret what is said, taking into account subtleties such as bias, assumptions and the perspectives of the author.

## **LITERATURE REVIEW**

Most of us read in everyday life for different purposes – you are reading this page now, for a purpose. We read to gain factual information for practical use, for example, a train timetable or a cinema listing. For such documents we rarely need to analyse or interpret. We may also read fiction in order to be entertained; depending upon the reader, a level of interpretation may be applied, and if reading fiction as part of an English Literature degree, then analysis of the author's writing style, motives etc. is imperative.

Many of us read newspapers and magazines, either in print or online, to inform us about current events. In some cases the bias of the writer is explicit and this leads us to interpret what is said in light of this bias. It is therefore easy to view a particular article as a statement of opinion rather than fact. Political biases, for example, are well known in the press. When reading academic material such as textbooks, journals and so on, you should be always reading to interpret and analyse. Nothing should be taken as fact or 'truth'. You will be engaged in, what is termed as, critical reading.

When you read while studying an academic course, your principal goal will be to gather information in order to answer an assignment question or gain further information on a subject for an exam or other type of assessment. Underlying this is the more general theme of learning and development, to develop your thoughts, to incorporate new ideas into your existing understanding, to see things from different angles or view-points, to develop your knowledge and understanding and ultimately yourself. Learning, therefore, comes about not from reading and remembering details, but from developing your understanding of the meaning of the details. To engage with your ideas and opinions and rethink them in a positive and constructive way. The study of foreign languages contributes to the general speech development of students. Reading is one of the main types of speech activity of a person. It can act as both a goal and a means of teaching. With the help of reading, the student becomes familiar with the scientific and cultural achievements of mankind, gets acquainted with the art and

life of other peoples. The reading process has a huge impact on its formation. With the help of reading, students' active and passive vocabulary is enriched, grammatical skills are formed.

## **DISCUSSION**

Learning to read is one of the problems that received the most complete coverage in the previous stages of the development of language teaching methods. Great attention has always been paid to the problem of developing reading skills. Reading in a foreign language should be independent, carried out not under duress, but accompanied by the interest of students. However, practice shows that students' interest in reading is rather low. This type of speech activity is not always for them the main means of obtaining information, raising the cultural level, or simply a source of pleasure. In the structure of reading as an activity, motive, purpose, conditions and result can be distinguished. The motive is always communication or communication using the printed word; the goal is to obtain information on the issue that interests the reader.

The conditions of reading activity include the mastery of the graphic system of the language and the methods of extracting information. The result of the activity is the understanding or extraction of information from the read with varying degrees of accuracy and depth.

In the process of teaching a foreign language at a university, reading, like speaking, acts as an end and means: in the first case, students must master reading as a source of information; in the second - to use reading for better assimilation of language and speech material [1, p. 74]. The use of reading as a source of information creates the necessary conditions to stimulate interest in studying this subject at the university, which the student can satisfy independently, since reading does not require an interlocutor or listeners, but only a book. Mastering the ability to read in a foreign language makes it real and possible to achieve the educational, educational and developmental goals of studying this subject. Distinguish between introductory, study,

viewing and search reading [2, p. 39]. Introductory reading is cognitive reading, in which the entire speech work (book, article, story) becomes the subject of attention of the reader without the intention to receive certain information. This is reading "for oneself", without prior special setting for the subsequent use or reproduction of the information received. During introductory reading, the main communicative task facing the reader is to extract the main content contained in it as a result of a quick reading of the entire text.

The information, that is, to find out what issues and how are resolved in the text, what exactly is said in it on these issues. It requires the ability to distinguish between primary and secondary information.

Studying reading provides for the most complete and accurate understanding of all information contained in the text and its critical understanding. This is a thoughtful and unhurried reading, assuming a purposeful analysis of the content of what is being read based on the linguistic and logical connections of the text. Its task is also to form the student's ability to independently overcome difficulties in understanding a foreign language. The object of study in this type of reading is the information contained in the text, but not linguistic material.

## **CONCLUSION**

It is learning reading that teaches respect for the text. Review reading involves getting a general idea of the material being read. Its purpose is to get the most general idea of the topic and the range of issues discussed in the text. Reading comprehension is more than decoding shapes and figures as many teachers and learners think. Comprehension occurs when the reader knows what skills and strategies are necessary and appropriate for the type of text and understands how to apply them to accomplish the reading process and reach high degree of comprehension and retention. As explored in the four chapters of the paper, several approaches, methods and models have been developed by specialists to understand how the process of reading works in order to supply the appropriate pedagogies for teaching the skill.



In addition, the results obtained in the analysis of the two questionnaires confirmed firmly that both teachers and students lack the essential requirements for reading and processing literary texts. Teachers actually assign literary texts for reading without considering the fundamental criteria and requirements for successful reading.

## REFERENCES

1. Voytovich I.K. Foreign languages in the context of lifelong education: Monograph / Ed. T.I. Zelenina. Izhevsk: Publishing house "Udmurt University", 2012. 212 p.

2. Folomkina S.K. Teaching to read in a foreign language at a non-linguistic university. M.: Higher school, 2005. 253 p.

1. Berkeley, S., Mastropieri, M. A., & Scruggs, T. E. Reading comprehension strategy instruction and attribution retraining for secondary students with learning and other mild disabilities *Journal of Learning Disabilities*, 44(1), 18-32 (2011)

2. Berkeley, S., Scruggs, T. E., & Mastropieri, M. A. Reading comprehension instruction for students with learning disabilities, 1995–2006: A meta-analysis *Remedial and Special Education*. 31 (6): 423-436 (2010)

3. Clarke, P. J., Snowling, M. J., Truelove, E., & Hulme, C. Ameliorating children's reading-comprehension difficulties: A randomized controlled trial *Psychological Science*, 21(8), 1106-1116 (2010)

**ФИО автора:** Kenjaeva Sayyora Khudaybergenovna

Teacher of the Uzbek State University of Physical Education and Sport

**Название публикации:** «MODERN APPROACHES AND METHODS IN TEACHING THE ENGLISH LANGUAGE»

### **Abstract**

*In principle, training should include two main components - sending and receiving information. Ultimately, the teacher tries to convey knowledge as he understands. The use of innovative methods in educational settings has the potential not only to improve education, but also to empower people, strengthen governance and intensify efforts to achieve the goal of human development in the country through the range of education options available to students of the current generation. It seems that new trends have emerged in education that have completely changed the face of the traditional education system. Recent trends, methodologies and developments reflect the vital role of the education sector as a whole with its internalization of the educational process, emphasis on quality over quantity, increased adoption of technology, the need for professional talent, etc. Theories and methods are constantly evolving, also in the ELT field. This article presents well-known trends in ELT that have been used almost recently around the world, with specific reference to trends prevalent in previous decades.*

**Keywords:** methods, approach, new devices, ICT, pedagogy, educational process, co-education, suggestopedy

### **INTRODUCTION**

As we know the study of innovation in language education began to generate particular interest only from the 1980s onwards, with important early contributions including Kennedy from a UK perspective and Henrichsen from a US one. The former was significant in establishing the management of educational change as an emerging subdiscipline of applied linguistics. Before that time, the complexities and challenges of introducing educational change were often underestimated or insufficiently problematized. In recent decades, interest in the topic of innovation has grown substantially, particularly in general education in the work of scholars such as Michael Fullan (e.g., Fullan, 2001) and Andy Hargreaves (e.g., Hargreaves, 2003), and also in language education, as evidenced by recent books: Murray (2008), Alderson (2009), and

Wedell (2009). For the purposes of this entry, I define innovation as an attempt to bring about educational improvement by doing something which is perceived by implementers as new or different. I use it interchangeably with the term “change.” Examples of innovation in language education over the past few decades include new pedagogic approaches, such as task-based language teaching; changes to teaching materials; technological developments, such as computer-assisted language learning; and alternative assessment methods, such as the use of portfolios. A further major strand of innovation concerns the expansion of language education in various EFL contexts; for example, English in the school sector starting increasingly early at elementary school level.

The innovation in Language Learning and Teaching is an international refereed journal devoted to innovative approaches to methodologies and pedagogies in language learning and teaching. It draws on a range of disciplines that share a focus on exploring new approaches to language teaching and learning. The innovation mentioned is related both to the methodology and to the materials used in language teaching in the article. In addition, this article reveals a subtle difference between the scientific perception of language as such in research and pedagogy. This argument is advanced as the document explores trends in education with specific reference to the Indian scenario, adopted methodologies, bygone methods, peer practice, current trend, new teaching designs, new devices, need for change, ICTs and the English language.

Teaching English has undergone tremendous changes in recent years, especially over the past ten years.

Students are burdened with the study, study and assimilation of materials, and, of course, lectures with the collection of relevant information from the prescribed texts. Many career alternatives that were once considered insignificant are now gaining in importance, such as communication skills, soft skills, technical skills, interpersonal skills, ICT literacy, etc.

Currently, the need for successful mergers of graduates is in demand in the tough competition for survival in the global market. [1,18] For this, a change in trend, especially in the process of teaching English, must undergo a transition for the better. Seasons change, fashion changes, people's attitudes change, but it is worth noting that in the last century, the English curriculum has hardly changed. There have been many changes in people's attitudes towards what they consider to be language.

Rigid curricula and oversized curricula continue to threaten students who speak a regional dialect but love to excel in English.

## **LITERATURE REVIEW**

The history of a foreign language has always been an important practical task. It was the Latin that dominated various fields such as education, trade, religion, and government in the Western world. In the 16th century, French, Italian and English gained great importance as a result of political changes in Europe. As the status of the Latin language from a living language to teaching a subject in the school curriculum.

The study of classical Latin and the analysis of its grammar became a model for the study of foreign languages from the 17th to the 19th century. In the 21st century, we will be teaching communicative language.

According to Krip K. Gautam, Teaching English is a critical examination of the methods and approaches that have taken into account the history of language teaching methods.

At most universities, many faculty and students have found that the traditional classroom lecture approach has limited effectiveness in both teaching and learning. This method has been retained in practice for a long period of time due to its focus on the functional use of the English language. But nevertheless, this method was overshadowed by setbacks, as there were many problems with this method. It took a long time, good budget and small class size. And even in some situations, it was not very helpful. These problems led to another method called the Audio Lingual Method. The Direct Method is a natural method of teaching a foreign language using

audiovisual means. The direct method originated in France in 1801. The direct method is being developed as a reaction against GTM. Its main principle is that students should think directly in a foreign language. The DM must teach the language directly in order to create a direct connection between word and meaning, thought and expression. It also improves the student's pronunciation. [2.64]

## **RESULTS**

According to the results, in the 21st century, there is a rise in communication methodology. Which emphasize the real meaning of the communication method than the activity, topic and situations that are artificial.

Suggestopedia is a teaching method developed by the Bulgarian psychotherapist Dr. Georgy Lozenovez. Suggestopedia is called pseudoscience. This is highly dependent on the trust students develop in the method, simply believing that it is the job. The purpose of the Suggestion Watch is to improve learning by harnessing the power of suggestion. Suggestopedia is a system of liberation from “preliminary negative conceptions of difficulties in the learning process”. Suggestopedia is the pedagogical application of suggestion. It helps students overcome the feeling that they cannot be successful and remove their mental barriers to learning. [3,170-176]

## **DISCUSSION**

Around the world, information technology is fundamentally changing the way students, faculty and staff learn and work. As demand for technology continues to grow, colleges and universities are relocating all kinds of student services, from laundry monitoring to online snack delivery. Technology is also changing the classroom experience. In addition, tablet PCs, compact computers that allow you to write notes directly on the screen with a special pen, are replacing the archaic projector. With the help of tablet technology, they allow the professor to take notes on graphs and spreadsheets and send them directly to their students' PCs.

## CONCLUSION

The traditional method places more emphasis on the teacher himself and is teacher-centered. Repetitive practice, mechanical exercise and memorization are the hallmarks of traditional methods. The teacher's role belongs to the cherished traditional view that pedagogical principles depend on how clearly the teacher teaches.

## REFERENCES

1. K. Yong - Current trends in ELT // F: A Triannual Publication on the Study of English Language Teaching. - 2011. - No. 2. - P. 18.
2. S. Krashen - We acquire vocabulary and spelling by reading: Additional proofs of the input hypothesis // Journal of Contemporary Language. - 1999 - S. 64.
3. Peter S. - Interaction outside the classroom: leveraging the community. Interactive language learning // New York: Cambridge University Press. - 1987 - S. 170-176
4. Kennedy, C. (1988). Evaluation of the management of change in ELT projects. *Applied Linguistics*, 9(4), 329– 42.
5. Markee, N. (1997). *Managing curricular innovation*. Cambridge, England: Cambridge University Press.
6. Murray, D. E. (Ed.). (2008). *Planning change, changing plans: Innovations in second language teaching*. Ann Arbor: University of Michigan Press.
7. Rogers, E. (2003). *The diffusion of innovations* (5th ed.). New York, NY: Free Press.
8. Van den Branden, K. (Ed.). (2006). *Task-based language education: From theory to practice*. Cambridge, England: Cambridge University Press.
9. Van den Branden, K. (2009). Diffusion and implementation of innovations. In
10. M. Long & C. Doughty (Eds.), *The handbook of language teaching* (pp. 659–

11. Waters, A. (2009). Managing innovation in English language education. *Language Teaching*, 42(4), 421–58.

12. Wedell, M. (2009). *Planning for educational change: Putting people and their contexts first*. London, England: Continuum

**ФИО автора:** Usmonova Ruzaxon Bozorovna

Teacher of the Uzbek State University of Physical Education and Sport

**Название публикации:** «THE ROLE OF INFORMATION TECHNOLOGIES IN THE PROCESS OF LEARNING FOREIGN LANGUAGES»

## **ABSTRACT**

Present article is devoted to the use of a computer in the process of teaching foreign language. The purpose of studying this discipline is named in it.

**Key words:** teaching process, teaching methods, modern pedagogical technologies, information technology, computer.

## **INTRODUCTION**

Teaching foreign languages in blended classes requires enormous effort on teachers' shoulders. As educators play the great role in this process. For this reason teachers always need to be in a move forward looking for new and interesting methods for teaching in order to motivate and increase students' knowledge and skills [1. 27]. Thereupon, most educators trying to use ICT as it has more positive effects on teaching and learning process, as was mentioned in the article of Korkut Uluc Isisag "The positive effects of integrating ICT in 47 foreign language teaching" (international conference, ICT for language learning, 5th edition): 1. Adaptability of materials relying upon conditions and the necessities of learners'. 2. Permitting ICT to respond upon and empowering the use of recent and daily news, offering access to authentic materials on the web; 3. Possibility to join and to use basic skills (text and images, audio and video clip) 4. Providing lectures more fascinating and less conventional which lifts learners' engagement; 5. Empowering the ICT to concentrate on one particular part of the lesson (pronunciation, vocabulary). As have been gaining experiences at lyceum where the students have being taught in several directions and depending on the direction the English classes are being provided (it can be accounted as an ESP). However, disciples had been divided according to their future purposes and chosen sphere but there are



still mixed leveled students can be noticed, as well as the levels and abilities of learners are mixed. Indeed there will be problems which are having being noticed in multileveled classes for today. Naturally, they are connected with teaching and learning such groups. The two monthly pedagogical practice showed that the new generation, who are being taught at educational institutions, like academic lyceums or colleges and schools are more interested in IT and ordinary teaching with only books or exercises are no more interesting and motivating them. Hence after observation, before starting the teaching practice had been chosen the mixed ability groups with some problems and prepared the materials according to the institution plans [2. 141]. During the practice, there was used ICT to overcome the problems which had been faced, like the effectiveness of learning, discipline, motivation and participation of students. For everyday teaching practice had been prepared additional handouts, topic based videos, songs, PPT presentations, except them the aspect course books also used. The influence of used materials was higher than it was expected<sup>55</sup>.

## **DISCUSSION**

In recent years, the question of the use of new information technologies in the learning process has been increasingly raised. These are not only new technical means, but also new forms and methods of teaching, a new approach to the learning process. If the goal of teaching foreign languages is the formation and development of the communicative culture of students, teaching the practical mastery of a foreign language, then the teacher's task is to create conditions for the practical mastery of the language for each student and choose such teaching methods that would allow each student to show their activity and creativity. The task of the teacher is to activate the cognitive activity of the student in the process of teaching foreign languages.

Modern pedagogical technologies such as collaborative learning, project-based methodology help to implement a student-centered approach to learning, provide individualization and differentiation of learning, taking into account the abilities of

---

<sup>55</sup> Rakhimova F.Sh. Methods of using information technology in teaching foreign languages

children, their level of learning, inclinations, etc. Everyone knows that until recently, teaching a foreign language was based on the traditional approach, which consists in informing the teacher of the amount of theoretical knowledge and developing students' abilities and skills in the discipline being studied.

In a classroom learning environment, the teacher does not always have the opportunity to pay due attention to each student, so many of them lose motivation to learn, which leads to a significant decrease in the level of their knowledge, skills and abilities. Therefore, one of the main tasks of a teacher is to activate the activity of each student in the learning process, to create a situation for their creative activity. The use of a computer helps to implement a student-centered approach to learning, provides individualization and differentiation, taking into account the characteristics of students, their level of knowledge. Currently, the role of the teacher in the educational process is changing. The nature of the teacher-student interaction is also changing qualitatively. Gradually, the main function of the teacher, as a source of knowledge, decreases. The modern task of the teacher is to direct the educational process in the right direction, provide links to quality resources and track the understanding of the material by the audience, help everyone in its development. Learning a foreign language using computer programs is of great interest to students. With the use of the latest developments in the field of teaching foreign languages based on the use of multimedia technology, the learning process has moved to a qualitatively different level. Based on this, we can say with confidence that even in conditions of artificial communication, it is possible to simulate situations of real, natural communication.

Several advantages of computer teaching of a foreign language should be highlighted: the creation of a favorable psychological climate, an increase in the motivation for learning a foreign language; technical advantages of teaching a foreign language using a computer: the ability to carry out technical translation; use grammar and spelling checkers; the use of multimedia, interactive video in teaching oral speech [1, p. 64].

## **CONCLUSION**

The graphic capabilities of the computer distinguish this teaching method from the traditional one and allow the principle of visualization of teaching to be implemented. The educational value of computer networks, both local and global, is almost invaluable. Also, computer-assisted training makes it possible to organize the independent work of each student. Integration of a regular lesson with a computer allows the teacher to transfer part of his work to the computer, while making the learning process more interesting and intense. In this case, the computer does not replace the teacher, but only supplements him. The selection of training programs depends on the training material, the level of training of the trainees and their abilities. The forms of working with computer training programs in the classroom include the study of vocabulary, pronunciation practice, teaching dialogical and monologue speech, teaching writing, and practicing grammatical phenomena. The scope of application of the computer in teaching foreign languages is unusually wide, since the use of a computer provides students with the opportunity to work in an interactive field of study.

Overall, taking all facts mentioned above can make conclusion that the use of ICT is one of the effective ways to awake the learners and making the teachers to move forward, but not backward and its influence on teaching and learning process is huge but that covers not only positive sights but also negative sights as well. Thereupon, in teaching every strategy and methods are effective but there should be the middle limit of them.

## **REFERENCES**

1. Grebenev I.V. Methodical problems of computerization of teaching at school // Pedagogy. M., 2004.
2. Jurich S., 2001. "ICT and the teaching of foreign languages". TechKnowLogia, Knowledge Enterprise, Inc. Retrieved July 30, 2012, from [http://www.techknowlogia.org/TKL\\_Articles/PDF/335.pdf](http://www.techknowlogia.org/TKL_Articles/PDF/335.pdf)

3. Source: Peterson E., 2010. Internet-based resources for developing listening. *Studies in Self-Access Learning Journal*, 1 (2). 139-154.

**ФИО автора:** Urazbayeva Muhabbat Jalg`asbayevna

Teacher of the Uzbek State University of Physical Education and Sport

**Название публикации:** «THEORETICAL BASIS OF THE TEACHING METHODS OF FOREIGN LANGUAGES BASED ON ACTIVITIES»

### **Abstract**

Present article explains the theoretical issues of teaching a foreign language to preschoolers, the impact of activity on the formation of speech, communication and the personality of the child as a whole. Through communication and activity in the language and through activity with the language, children develop, are brought up, learn the world and themselves, acquire all the spiritual wealth that the process of foreign language education can give children.

**Key words:** subject-practical activity, teaching a foreign language, new teaching methods.

### **INTRODUCTION**

The new teaching method which we called the modern teaching method is more activity-based and centres the learner's mind which involves them entirely into the process of learning. In the modern teaching method, curriculum teaching and planning are done keeping the learner as the primary target. Through this way, learners actively participate in the whole process to build their knowledge and sharpen their skills; this is also termed as a constructivist approach. On the other hand, the mentor or teacher only leads them and guides them to focus on the objectives of the subject. This is all done by engaging in activities and by adopting innovative modern teaching methods. New demand of the era or the need of the hour for students is to embrace the

contemporary teaching methods which will also help in reducing the competition among the students, promote cooperation, and boost the health study environment<sup>56</sup>.

Over the years, there have been visible changes in teaching style. Opposite to the memorization and same old recitation practice to teach the students, now with modern teaching methods, interactive methods of teaching have been introduced, and its result can be seen. This is an education reform which provides an entirely different angle of teaching and learning because modern teaching methods do not treat all students at the same level of their understanding ability, unlike the conventional method of teaching. Rather than the only teacher based, modern teaching methods focus more on questioning, demonstration, explaining, practical, collaboration methods, and are more activity-based.

## **LITERATURE REVIEW**

Teaching students of higher educations, the educational, developmental and upbringing aspects are now of particular importance. A foreign language is considered by teachers, psychologists, methodologists as an integral part of a wide program of cultural and linguistic development of the personality of a preschooler, therefore, the problems of early teaching of a foreign language continue to remain in the focus of researchers. The prospect of such training for the all-round improvement of the child's personality, his humanitarian development and introduction to general cultural values is not questioned.

The basis for teaching a foreign language to students of higher educations age can be students subject and practical activities: creative visual activities, manual labor, elements of everyday (economic) labor activity (performing duties of a duty officer), elements of physical activity, activities related to the daily life of children.

---

<sup>56</sup> Modern Teaching Methods – It's Time For The Change posted on by [Sujata Mehta](#)

The use of these types of activities in teaching children a foreign language helps to strengthen the communicative orientation of classes, increase the motivation for mastering foreign language speech skills and abilities.

Subject-practical activity affects the mental development of students. In the process of carrying out an activity, a personality is formed, a person becomes aware of his own "I".

Thanks to communication, it is possible to carry out "non-speech" activities. As a rule, when entering into communication with adults, children speak out in order to achieve a certain result, which has a non-speech goal as its source. Non-speech subject-practical activity is the foundation on which the system of interrelationships of language, speech and communication is based. Thus, a change in the nature of speech leads to a change in activity and, conversely, purposeful activity improves the structure of speech through the use of more complex linguistic forms.

The influence of activity on the formation of speech, communication and personality as a whole is so great that in the process of its development a special need of the individual for activity is formed. At an early age, when the foundations of activity are only being laid in the form of elementary manipulations with objects, performed by children independently or together with adults, the possibilities for carrying out the activity are still very limited. However, their gradual development during the preschool period is a stimulus, a necessary condition that determines the formation of the structure of the human personality. In this regard, there is no doubt that a properly organized and varied the child's activity, taking into account the characteristics of his age, will have a direct impact on the formation and improvement of personal properties and qualities.

It is well known that a students' mastery of speech does not begin with a phonetic or grammatical analysis of the components of his own or perceived speech production, the assimilation of the first linguistic forms of speech behavior is dictated by the need to participate in communication with adults about their joint activities. The teacher acts

as the organizer of practical activities and the leader of communication, who encourages children to use speech units at the functional level. The organization of teaching a foreign language at this level is associated with the movement from the foundations of real interaction, which is carried out by speech means, to the analysis of these means and their generalization.

The process of learning a foreign language does not just have to be based on communication situations. Situations should have a real basis for communication, be caused by the peculiarities of the activity.

The non-verbal activities that form the basis of the situation include the following:

- drawing (the image of individual objects on a topic that the teacher determines and which corresponds to the language material being studied; according to the intention of the children themselves, which reflect the verbal and non-verbal knowledge received by the children; as part of a collective task);

- application (creating collages by theme or by design);

- manual labor (making crafts from paper and natural material);

- elements of everyday work of children (helping adults in putting things in order in the group; fulfilling the duties of a duty officer);

- elements of children's physical activity (morning exercises; outdoor games, participation in physical education);

- play activities (role-playing games);

- daily activities (dressing / undressing; eating; preparing for bed; organizing children for a walk, in the classroom).

## **CONCLUSION**

After a detailed study of different teaching methods, we can't say which pedagogical way of teaching is better! Both traditional teaching methods and modern teaching methods have their pros and cons. They are similar but also different from



each other. Modern teaching methods should consider conventional methods of teaching as its base and learners should not neglect it completely while incorporating the new ones. However, modern teaching methods are suitable for the current century to cope up with surroundings and environments.

Teachers are introducing different innovative ideas to explain the content to learners. Also, it is the responsibility of teachers to teach students with suitable and modern methods. It is a teacher who plays a vital part in students' success. So, it becomes the duty of a teacher to take a step towards accepting modern methods of teaching. To provide a sound education, there should be an amalgamation of a skilled teacher and innovative ways of teaching. So that students will be ready with not only theoretical knowledge but also with practical experience of subjects to face the world and compete against their competitors. The use of subject-based practical activities in teaching students a foreign language can increase the effectiveness of their teaching.

### **References**

1. Vronskaya I.V. The use of various types of children's activities in the process of forming dialogic skills among preschoolers studying English // Teaching foreign languages at school and university: Methodological guide for teachers, graduate students and students. SPb .: KARO, 2001.S. 4-20.

2. Davydov V.V. The teachings of A.N. Leontiev on the relationship between activity and mental reflection // A.N. Leontiev and modern psychology: Sat. scientific. Art. M., 1983.S. 128-140.

3. Leontiev A.N. The problem of activity in psychology // Problems of Philosophy, 1972. No. 9. P. 95-108.

**ФИО автора:** S. R. Jalilova

**Название публикации:** «THE ISSUE OF INTERCULTURAL COMMUNICATION IN TEACHING FOREIGN LANGUAGES»

*Abstract:* This article is devoted to the issues of cross-cultural communication in foreign language training. The author gives various characteristics of this issue offered by most of scientists. The ways of overcoming difficulties during studying the foreign language are offered. And also in this article considers the problem of translation of lexical lacunas.

**Key words:** cross-cultural communication, foreign language, characteristic, text, training, translation, lacuna.

### **ПРОБЛЕМА МЕЖКУЛЬТУРНОЙ КОММУНИКАЦИИ В ОБУЧЕНИИ ИНОСТРАННЫМ ЯЗЫКАМ**

*Аннотация:* Данная статья посвящена вопросам межкультурной коммуникации в обучении иностранному языку. Автор дает различные характеристики данной проблемы, предложенные большинством учёных. Предложены пути преодоления трудностей при изучении иноязычного текста. А также, в статье рассматривается проблема перевода лексических лагун.

**Ключевые слова:** межкультурная коммуникация, иностранный язык, характеристика, текст, обучение, перевод, лагуна.

Как известно, межкультурная коммуникация это – энергично развивающееся и востребованное обществом теоретическое и прикладное научное направление, находящееся на стыке лингвистики, культурологии и лингводидактики. Это научная дисциплина активно разрабатывается учеными Европы и США. В последние годы межкультурная коммуникация стала ключевым фактором в разных научных исследованиях и такие авторы, как А.Богнер, Е.М.Верещагин, А.Вийрлахер, Д.Б. Гудков, В.Г. Костомаров, Э.Сепир, С.Г.Тер-Минасова [1;2;5;6;7;8] и другие ученые внесли значительный вклад в развитие теории межкультурной коммуникации. История становления

межкультурной коммуникации как учебной дисциплины убедительно свидетельствует о том, что она изначально формировалась на основе интеграции различных гуманитарных наук и их методов. Основоположниками межкультурной коммуникации были представители различных научных отраслей: лингвистики, антропологии, психологии, социологии, этнологии, фольклористики и т.д. «Межкультурная коммуникация есть общение языковых личностей, принадлежащих различным лингвистическим сообществам и как любая коммуникация представляет собой взаимодействие говорящих сознаний»[1, с. 10]. По мнению Э. Сепира, «каждая культурная система и каждый единичный акт общественного поведения явно или скрыто подразумевает коммуникацию»[5, с. 211]. Соответственно, коммуникация осуществляется посредством языка. По мнению С.Г.Тер-Минасовой это явление характеризуется так: «Язык –сокровищница, кладовая, копилка культуры. Он хранит культурные ценности – в лексике, в грамматике, в идиоматике, в пословицах, поговорках, в фольклоре, в художественной и научной литературе, в формах письменной и устной речи» [6, с. 14]. В процессе их совместной работы теории и методы этих областей знаний смешивались, придавая межкультурной коммуникации интегративный характер, который стал и остается в ней до сих пор основополагающим. Появление этой дисциплины обусловлено тем, что в процессе взаимодействия люди с различными культурами сталкиваются с лакунами (углубление, впадина, провал, полость), т.е. с проблемами, вызванными несовпадением в восприятии окружающего мира носителей разных народов, что влечет за собой непонимание и даже конфликтные ситуации.

Как известно, лакуны возникают на стыке двух культур ввиду специфических особенностей каждой из них. Возникая при столкновении конкретного представителя одной культуры с представителем другой, лакуны носят психологический характер, и потому могут иметь как стабильное, так и преходящее, зависящее от конкретной ситуации значение.

Безусловно, без эквивалентность имеет смысл только в рамках определенной пары языков и, как правило, применительно к переводу только в определенном направлении, иначе говоря, то, что без эквивалентно при переводе на один язык, совсем не обязательно не имеет эквивалента при переводе на какой-либо другой язык. Следовательно, в научной литературе

перевод определяется, как «преобразование единиц и структур исходного языка в единицы и структуры переводящего языка» [2, с. 32], и на наш взгляд, цель перевода – как можно ближе познакомить читателя с данным текстом, а также различными языковыми средствами языка оригинала. В нашем понимании «без эквивалентная лексика» например, ее можно наблюдать в английском языке: **spotted dog** – вареный пудинг с изюмом; **English breakfast** – плотный утренний завтрак (с горячим блюдом); **catechetics** – метод преподавания путем вопросов и ответов; **baby-battering** – систематические побои, жестокие телесные наказания малолетних детей родителями; **absit** – разрешение не присутствовать на занятиях (в колледже или университете); **drop card** – амер. документ, который позволяет студенту отказаться от прохождения определенного учебного предмета. Такую без эквивалентную лексику можно наблюдать и в немецком языке: **Fürsprecher**

– ходатай, защитник, действующий в неблагоприятных целях; **Feierabend** – вечер после работы; **Wochenende** – вечер пятницы, суббота и воскресенье; **Ahaerlebnis** – ощущение достигнутого понимания; **Pflichtvergessen** – забывший свой долг; **Tafelbild** – текст учебного характера; предварительно написанный учителем на классной доске, **gapsen** – жадно хватать; **Mittelbahn** – средняя проезжая часть шоссе; **Hilfsbereit** – готовый помочь. Если говорить а русском языке, то многие слова этого языка являются абсолютными лакунами для англичан или же для немцев: **однокурсник** – person in the same year (at university), student of the same year; **однолетки** – children of the same age; **однолюб** – man loving only one woman all his life, one-woman man; **однокашник** – schoolmate; (о студенте) college mate, fellow student; **одноколейка** – в британском: single-track railway, в американском:

single-track railroad; **односельчанин** – fellow villager или же man from the same village; **однополчанин** – (солдат) brother-soldier или (офицер) brother-officer.

Данные лакуны, связанные с отсутствием у носителей вышеуказанных языков возможности выразить отдельным словом или устойчивым словосочетанием понятие, лексически зафиксированное в другом языке, называются абсолютными, т.е. лакуны не передаются дословным путём. Они обычно даются при переводе с пояснениями. Это свидетельствует о том, что анализ лакун наглядно показывает об избыточности или недостаточности опыта одной лингвокультурной общности относительно другой. Соответственно, в процессе межкультурной коммуникации представители двух или более языков по существу сводится к процессу устранения лакун разных типов. Устранения лакун в иноязычных текстах, адресованных обучающих иностранные языки может осуществляться, на наш взгляд, способом заполнения и компенсации. На каждом этапе межкультурной коммуникации лакуна выполняет следующие функции: 1) молчания, выраженного в неопределенности коммуникативной ситуации, и нулевого знака на этапе когнитивного разногласия; 2) лингвокультуремы на этапе культурного самоопределения; 3) заимствования на этапе интеграции культур.

Заполнение представляет собой процесс раскрытия смысла некоторого понятия (слова, принадлежащего незнакомой реципиенту культуре), реализуемого посредством таких конкретных переводческих приемов, как транслитерация, транскрипция, калькирование, описательный перевод, трансформационный перевод, приближенный перевод, конкретизация и генерализация.

Распространение такого понятия как «лакуна» с одной стороны, основывается на положении о тесной связи языка и культуры; с другой – выявление наряду с языковыми лингвокультурологическими и культурологическими лакунами способствует установлению некоторых конкретных форм корреляции языка и культуры. Лакуны составляют заметную долю национальной специфики любого языка. Условия социально-

политической, общественно-экономической, культурной жизни и быта народа, своеобразие его мировоззрения, психологии, традиций обуславливают возникновение образов и понятий, принципиально отсутствующих у носителей других языков. Согласно проведенным лингвистическим исследованиям признаки лакун и не лакун могут быть представлены в виде следующих оппозиций: непонятно – понятно, непривычно – привычно, незнакомо – знакомо, ошибочно – верно. Часто в отечественной и зарубежной науке существование лакун объясняется механизмом «функционирования» лингвистических и культурологических универсалий.

Все расхождения языков и культур выявляются при их сравнении. Но на уровне языковой картины мира эти различия не заметны, и слова разных языков выглядят обманчиво эквивалентными. Это создает большие трудности в практике преподавания иностранных языков. Следует отметить, что эти проблемы обнаруживаются только при сравнительном изучении двух или более языков, и знать значения слов и правила грамматики явно недостаточно для того, чтобы активно пользоваться языком как средством общения.

Таким образом, можно прийти к выводу, что проблема межкультурной коммуникации в обучении иностранным языкам существовала давно, однако к ее тесному изучению ученые лингвисты подошли совсем недавно, что позволяет усилить воздействие межкультурной коммуникации на обучающихся для более практического освоения иностранных языков. А также следует уделять большое внимание выработке у студентов умений понимать иностранные тексты. Чтобы преодолеть эти преграды, обучающим иностранные языки в процессе межкультурного общения необходимо учитывать особенности национального характера языка оригинала, специфику ее эмоционального склада, национально-специфические особенности мышления. А также, необходимо отметить, что перевод без эквивалентной лексики на родной язык представляет собой сложный и многосторонний процесс, и все трудности, возникающие в переводе без эквивалентной лексики. Тем не менее, мы надеемся, что изложенные в данной

статье особенности перевода могут быть полезны при анализе различных ИНОЯЗЫЧНЫХ ТЕКСТОВ.

### References:

1. Gudkov D.B. (2003) Teoriya i praktika mejkulturnoy kommunikatsii/ D.B.Gudkov. –M.: Gnozis, – p. 10.
2. Komissarov V.N. (1973) Slovo o perevode. – M.: Visshaya shkola, – p. 32.
3. Muravyov V.L. (1975) Leksicheskuye lakuni (na materiale leksiki frantsuzkogo i russkogo yazikov). – Vladimir, – 96 p.
4. Popova Z.D., Sternin I.A. (1984) Leksicheskaya sistema yazika: ucheb. posobiye. – Voronej: izd-vo Voronejskogo gosudarstvennogo un-ta, – 149 p.
5. Sepir E. (1993) Kommunikatsiya/ E.Sepir // Izbranniye trudi po yazikoznaniyu i kulturologii. – M., – p. 211.
6. Ter-Minasova S.G. (2000) Yazik I mejkulturnaya kommunikatsiya: (Ucheb. posobiye) / S.G. Ter-Minasova. – M.: Slovo, – 624 p.
7. Vereshagin E.M. (1990) Yazik i kultura/ E.M.Vereshagin, W.G.Kostomarov. – M., – p.26.
8. Wierlacher A., Bogner A. (2003) Handbuch interkulturelle Germanistik. – Stuttgart, Weimar. – 689 p.

**ФИО автора:** Nuritdinova Xurshida

Ijtimoiy fanlar fakulteti o'qituvchisi

**Название публикации:** «KATTA MAKTABGACHA YOSHDAGI BOLALARNI MAKTAB TA'LIMIGA TAYYORLASHNING PEDAGOGIK VA PSIXOLOGIK ASOSLARI»

***Annotatsiya:** Maqolada katta maktabgacha yoshdagi bolalarda o'qish va yozish ko'nikmalarini egallashlarida bolalarni maktab ta'limiga sifatli tayyorlashda innovatsion yondashuvning ahamiyati haqida ma'lumotlar berilgan.*

***Kalit so'zlar:** Tarbiya, o'qish va yozish ko'nikmasi, intellekt, mantiqiy tafakkur, innovatsiya, faoliyat.*

***Аннотация:** В статье представлена информация о важности инновационного подхода в качественной подготовке детей к школьному обучению в приобретении навыков чтения и письма у старших дошкольников.*

***Ключевые слова:** образование, навыки чтения и письма, интеллект, логическое мышление, новаторство, активность.*

***Абстракт:** The article provides information on the importance of an innovative approach in the quality preparation of children for school education in the acquisition of reading and writing skills in older preschool children.*

***Key words:** Education, reading and writing skills, intellect, logical thinking, innovation, activity.*

Bugungi kunda maktabgacha yoshdagi bolalarni har tomonlama rivojlangan, jismonan sog'lom, aqlan yetuk va ma'naviy jihatdan shakllangan etib voyaga yetkazish dolzarb vazifalardan biri bo'lib kelmoqda.

O'zbekiston Respublikasining ilk va maktabgacha yoshdagi bolalar rivojlanishiga qo'yiladigan davlat talablari O'zbekiston Respublikasining «Ta'lim to'g'risida»gi Qonuni, O'zbekiston Respublikasi Prezidentining 2016 yil 29 dekabrda PQ-2707-son «2017-2021 yillarda maktabgacha ta'lim tizimini yanada takomillashtirish chora-tadbirlari to'g'risida»gi qaroriga asosan ilk va maktabgacha yoshdagi bolalarni har tomonlama rivojlantirish, ta'lim tarbiya berish, maktab ta'limiga tayyorlash bo'yicha



davlat talablarini belgilaydi.

Bolalarni maktabga tayyorlash - bu bola hayotining barcha sohalarini qamrab oladigan murakkab, ko'p qirrali vazifa. Maktabga kirish-bu bola hayotidagi yangi bosqichning boshlanishi, uning bilim olamiga kirishi, yangi huquq va majburiyatlari, kattalar hamda tengdoshlari bilan turli xil munosabatlardir.

Bolalarning maktab ta'limiga tayyorligi muammosi tadqiqotchilar orasida juda mashhur bo'lib, psixologlar, pedagoglar, fiziologlar tomonidan o'rganilgan va tadqiqot natijalari o'z asarlarida aks etgan. (G. Getter 1936, A. Kern 1954, S. Strebel 1957, J. Yiraseya 1970 va boshqalar). Maktabga tayyorgarlik masalasini o'rganilganligi L.S. Vgotskiyning asarlarida ham o'z aksini topgan. L.S. Vigotskiy ta'lim rivojlanishga olib keladi, shuning uchun o'rganish unda ishtirok etadigan psixologik funksiyalar hali pishib yetilmagan paytdan boshlanishi mumkin deb hisoblaydi.<sup>57</sup>

Shuningdek L.I.Bozovich (1968); D.B. Elkonin (1981, 1989); N. G. Salmina (1988); H. Kravtsova (1991); N.V. Nizhegorodtseva, V.D. Shadrikova (1999, 2001) kabi mualliflar maktabda muvaffaqiyatli o'qish uchun bolaning bilimlari, qobiliyatlari va ko'nikmalarining umumiyliги emas, balki uning shaxsiy va intellektual rivojlanishining ma'lum darajasi muhim, deb hisoblashadi, bu esa bilim olishning psixologik shartlari sifatida qaraladi.

Bolalarni maktabga tayyorlash - bu bola hayotining barcha sohalarini qamrab oladigan murakkab vazifa. Maktabga psixologik tayyorgarlik bu vazifaning faqat bir tomonidir. Ammo, bu jihatdan turli xil yondashuvlar ajralib turadi:

1. Maktabgacha yoshdagi bolalarda maktabda o'rganish uchun zarur bo'lgan ma'lum ko'nikma va qobiliyatlarning o'zgarishini shakllantirishga qaratilgan tadqiqotlar.
2. Neoplazmalar va bola psixikasidagi o'zgarishlarni o'rganish.
3. Ta'lim faoliyatining individual tarkibiy qismlarining genezisini o'rganish va ularni shakllantirish usullarini aniqlash.
4. Voyaga etgan kishining og'zaki ko'rsatmalarini izchil bajarish bilan, uning harakatlarini ongli ravishda unga bo'ysundirish uchun bolaning o'zgarishlarini

---

<sup>57</sup> <https://works.dokland.ru>iev.Исследоивание готовности детей к школьному обучению.>

o'rganish. Ushbu ko'nikma kattalarning og'zaki ko'rsatmalarini bajarishning umumiy usulini o'zlashtirish qobiliyati bilan birlashtirilgan.

Zamonaviy sharoitda maktabga tayyor bo'lish birinchi navbatda maktabga yoki o'quv faoliyatiga tayyorlik sifatida qaraladi. Ushbu yondashuv muammoni bolaning aqliy rivojlanishining davriylashuvi va yetakchi faoliyatning o'zgarishi nuqtai nazaridan ko'rib chiqish bilan oqlanadi.

Shunga o'xshash qarashlarni A.V. Zaporjets, maktabda o'qishga tayyor bo'lish, bola shaxsining o'zaro bog'liq fazilatlarining ajralmas tizimi, shu jumladan uning turtki xususiyatlari, kognitiv, tahlilchi – sintetik faoliyatning rivojlanish darajasi, ixtiyoriy tartibga solish mexanizmining shakllanish darajasidir deb ta'kidlaydi. A. Anastaziy maktab yetukligi tushunchasini “maktab o'quv dasturini maqbul darajada egallash, xulq-atvor xususiyatlari uchun zarur bo'lgan ko'nikmalar, bilimlar, qobiliyatlar, motivatsiya va boshqalarni o'zlashtirish” deb ta'riflaydi.

Maktab yetukligini “maktab ta'limida ishtirok etishga qodir” bo'lgan bolaning bunday rivojlanish darajasiga erishish sifatida yanada kengroq belgilaydi. Ta'limga tayyorgarlikning tarkibiy qismi sifatida aqliy, ijtimoiy va hissiy jihatdan ajralib turadi. Maktabgacha yoshdagi bolalarni maktab ta'limiga tayyorlash bu – o'qitish samaradorligini oshirishdagi muhim jihat hisoblanadi.

Maktabda o'qishga tayyorgarlik- bu maktabgacha ta'lim muassasasi va oilada bolalarga berilgan ta'lim-tarbiyaning muhim natijasidir. U maktab bolaga qo'yadigan talablar majmuyi orqali aniqlanadi. Bu talablarning o'ziga xos tomoni o'quvchining yangi sotsial-psixologik o'rni, u bajarishi lozim bo'lgan yangi vazifa va burchlarni o'zida mujassam qiladi.

Bola hayotida maktabdagi o'qitish jarayoni atrofdagilar bilan munosabat tizimini o'zgarishiga aloqador muhim davrdir. Bunda ijtimoiy ahamiyatga ega bo'lgan o'quv faoliyati bola hayotida markaziy o'rinni egallaydi. Bunda erkin o'yin faoliyatini farqli ravishda majburiy faoliyat egallaydi. Endi 1-sinf o'quvchisidan quyidagi jiddiy munosabatlar talab etiladi:

-Ta'lim faoliyatining yetakchi turi sifatida bolalar kundalik hayot jarayonini qayta quradilar;

- Kun tartibi o'zgaradi;
- Erkin o'yinlar vaqti qisqaradi;
- Bolaning mustaqilligi va uyushganligi, uning ishchanligi, intizomlilikiga talab ortadi;
- O'quvchining o'z xatti-harakati, majburiyatlarini bajarishga ma'suliyati ortadi. O'quvchining bu yangi holati uning shaxsini alohida ma'naviy jihatdan yo'nalganligini yaratadi. Unda o'z Vatani, oilasi va kishilar oldidagi burch va majburiyatlarni anglay olish, mamlakat taraqqiyotiga o'z hissasini qo'shish kabi ijobiy sifatlar rivojlanib boradi. O'quvchi o'zining jamiyat uchun kerakligini tushuna boradi.

**Maktab o'quvchidan-** aqliy faoliyatning murakkabroq shakllarini, axloqiy-irodaviy sifatlarning yuksakroq rivojlangan darajasini, o'z xatti-harakatini boshqarish qobiliyatini, katta ishchanlik qobiliyatini talab qiladi.

Pedagog olimlar va psixologlar L.A.Venger, A.V.Zaparojes, G.M.Lyaminya va zamonamiz pedagog olimlari F.R.Qodirova tomonidan bolalarni maktab ta'limiga tayyorlashning quyidagi jihatlari ta'riflangan:

- Maktab ta'limiga umumiy tayyorgarlik;
- Maktab ta'limiga psixologik tayyorgarlik;
- Maktab ta'limiga maxsus tayyorgarlik.

Maktabga tayyorlashda maktabgacha yoshdagi bolalarda mayda motorikani rivojlantirish (ushlash, yopish, qirqish, bo'lish), qo'l barmoqlari va qo'llarni ishlatish alohida o'rin egallaydi. Bu bolani maktabda yozuvni muvaffaqiyatli egallashi uchun zamin hozirlaydi. Jismoniy tayyorgarlik

Bolaning ana shu faolligi xotirasining muayyan darajada rivojlanganligini bildiradi. Olti yoshli bolaning psixik tayyorgarligi haqida gapirilganda ko'pincha muayyan reja asosida, tartibli ko'p qirrali, maqsadga yo'naltirilgan, o'zaro mantiqiy bog'liq, izchil boshlang'ish ta'limga zamin vazifasini o'tovchi psixik o'sish darajasi nazarda tutiladi. Shuningdek ta'lim uchun psixik o'sish darajasidan tashqari, bola turmushi va faoliyatining tafovutlari, sharoitlari, o'ziga xosligi, uning sihat

salomatligi, uslubiy jihatdan tayyorgarligi, oddiy ko'nikmalarni o'zlashtirgan kabi omillarni hisobga olish maqsadga muvofiqdir. Yuqorida aytilganlarning hammasi bolaning maktab ta'limiga psixologik jihatdan tayyorligining ob'yektiv tomonlarini ifodalaydi.

Xulosa o'rnida shuni aytish mumkinki 6-7 yoshli bolaning maktab ta'limiga tayyorligini aniqlashda maktabgacha yoshdagi bolalar ta'lim-tarbiyasi bilan shug'ullanuvchilar asosiy shart xisoblanmish – bolaning maktabga tayyorligi maktabgacha va maktab davridagi xayot tarzi xamda faoliyati uchun ko'prik vazifasini o'tashini, oila yoki maktabgacha ta'lim tashkilotidagi ta'lim-tarbiya sharoitlarida maktab ta'limiga ozorsiz o'tkazishni ta'minlash zarurligini xisobga olishlari lozim.

1. O'zbekiston Respublikasi Ilk va maktabgacha yoshdagi bolalar rivojlanishiga qo'yiladigan Davlat talablari T.2018.lex.uz

2. Бабаева Т. И. Готовность ребенка к школе как педагогическая проблема / Педагогика детства: Петербургская научная школа / под ред. М.В. Крулехт, А.Г. Гогоберидзе. – СПб., 2005

3. [https://works.dokland.ru>view.Исследование](https://works.dokland.ru/view/Исследование_готовности_детей_к_школьному_обучению) готовности детей к школьному обучению.

**ФИО автора:** Quvvatova Mohira Hikmatillayevna

Ijtimoiy fanlar fakulteti o'qituvchi

**Название публикации:** «МАКТАБГАЧА ТА'ЛИМ ТИЗИМИДА ЭКОЛОГИК ТАРБИЯНИНГ ПЕДАГОГИК-ПСИХОЛОГИК АСОСЛАРИ»

***Annatsiya:** Ushbu maqolada maktabgacha ta'lim tizimida ekologik tarbiyaning pedagogik-psixologik asoslarini, ularni shakllantirish metodlarini bilib olishimiz mumkin.*

***Annotation:** In this article we can learn the pedagogical and psychological basis of environmental education in preschool education, methods of their formation.*

***Аннотация:** В данной статье мы можем изучить педагогические и психологические основы экологического воспитания в дошкольном образовании, методы их формирования.*

***Kalit so'z:** ekologiya, maktabgacha ta'lim, pedagogika, psixologiya, atrof-muhit, konsepsiya, uzluksiz ekologik ta'lim.*

***Ключевые слова:** экология, дошкольное образование, педагогика, психология, окружающая среда, концепция, непрерывное экологическое образование.*

***Keywords:** ecology, preschool education, pedagogy, psychology, environment, concept, continuous environmental education.*

Jamiyat taraqqiyotining barcha bosqichlarida inson qalbini kichiklikdan boshlab yaxshilik, olijanob, insonparvarlik, odamgarchilik, poklik, so'zamollik, xushso'zlik, ilmi bo'lish kabi oliy janob hislatlar bilan boyitish inson kamolotining me'yor bo'lib kelgan, chunki komil insonning ma'naviyati yuksak bo'ladi, yuksak ma'naviyatga ega bo'lgan kishi esa, o'z xalqining o'tmish tarixi, urf-odati, qadriyati va an'analari, madaniyatini chuqroq biladi, unga rioya qiladi. Bugungi kunda «ekologiya» tushunchasi mamlakatimizda har bir fuqaro uchun muhim ahamiyatga ega. Barchamiz bilamizki, ommaviy axborot vositalarda hozirgi sharoitdagi ekologik muammolar hamda ularni hal etish borasida olib borilayotgan sa'y-harakatlar to'g'risida

ma'lumotlar berib borilmoqda. 2017-2021-yillarda O'zbekiston Respublikasini rivojlantirishning beshta ustuvor yo'nalishi bo'yicha Harakatlar strategiyasida belgilangan vazifalarni so'zsiz amalga oshirish, respublika hududlaridagi ekologik muommolar yechimiga ta'lim tizimini joriy qilish bilan xissa qo'shish, o'sib kelayotgan yosh avlodning ekologik savodxonligini oshirish, ekologik ongini va ekologik madaniyatini shakllantirish va rivojlantirish, ekologik ta'lim tarbiya jarayonini samarali tashkil etish maqsadida "O'zbekiston Respublikasida Ekologik ta'limni rivojlantirish konsepsiyasi"<sup>58</sup> qabul qilindi. Respublikada ekologik xavfsizlikni ta'minlash va atrof-muhitni muhofaza qilish sohasida davlat boshqaruvini tubdan takomillashtirish, ekologik holatni yaxshilash, chiqindilarning fuqarolar sog'lig'iga zararli ta'sirining oldini olish, aholi turmush darajasi va sifatini oshirish uchun qulay sharoitlar yaratish, maishiy chiqindilarni yig'ish, saqlash, tashish, utilitatsiya qilish, qayta ishlash va ko'mish tizimini yanada takomillashtirish maqsadida: O'zbekiston Respublikasi Prezidentining farmoni "Ekologiya va atrof-muhitni muhofaza qilish sohasida davlat boshqaruvi tizimini takomillashtirish" to'g'risida farmoni qabul qilindi.<sup>59</sup> Har bir davlatdagi muammo ham, yutuq ham boshqa mamlakatlarga o'zining ijobiy va salbiy ta'sirini bir xilda o'tkazishi aniq. Hozirgi kunda yer sharining turli nuqtalarida keng quloq yozayotgan ekologik tangliklar tabiatga nisbatan to'g'ri munosabat bildirishimiz va unga ko'proq e'tibor qaratishimiz zarurligini anglatadi.

Mamlakatimizda ekologik ta'limga oidolib borilgan ishlar judayam salmoqli hisoblanadi. Bunday ishlarni amalga oshirgan olimlar juda ko'p hisoblanadi. T.Akimova, L.Alibekov, P.Baratov, E.M.Belskaya, G.Grigoryants, V.Gordienko, .Zaxlebniy, I.D.Zverev, V.I.Korobkin, T.V.Kucher, Yu.Mahmudov, T.Miller, V.Mironov, S.N.Nikolaeva, M.G.Nishonboeva, N.Nig'matov, Yu.Odum, V.G.Raskin, Rafiqov, I.T.Suravegina, E.O.Turdiqulov, To'xtaev va shu kabi qator olimlar

---

<sup>58</sup> "O'zbekiston Respublikasida Ekologik ta'limni rivojlantirish konsepsiyasi" 2019-yil 27-may 434-sonli qarori

<sup>59</sup> O'zbekiston Respublikasi Prezidentining farmoni Ekologiya va atrof-muhitni muhofaza qilish sohasida davlat boshqaruvi tizimini takomillashtirish" to'g'risida farmoni Toshkent sh 2018-yil 3-oktabr PQ-3956-son

tomonidan ekologiya va tabiatni muhofaza qilish masalalarining turli ilmiy-metodik jihatlari bo'yicha tadqiqotlar, tegishli darsliklar va qo'llanmalar yaratilgan.

Biz yuqorida ta'kidlaganimizdek, ekologik ta'limni, ekologik madaniyatni shakllantirishni ota-bobolarimiz azaldan qon-qonimizga singdirib kelishgan.. Jumladan, Yusuf Xos Hojibning "Qutadg'u bilig", Muso al Xorazmiy asarlari, Abu Ali Ibn Sino asarlarida, Abu Nasr Farobiy, Abu Rayhon Beruniyning "Hindiston", Alisher Navoiy asarlarida, batafsil yoritib bergani uchun asarlari bugungi kunda ham o'z ahamiyatini, dolzarbligini yo'qotmagan. Bundan tashqari O'zbekiston Respublikasi "Ta'lim to'g'risi"dagi qonunni keltirib o'tishimiz lozim.

O'zbekiston Respublikasi Maktabgacha ta'limi vazirligi tomonidan ekologik ta'limning dolzarbligi va uning uzluksizligini ta'minlashga oid "Ekologik ta'lim-tarbiya" dasturi, davlat va jamiyat siyosati darajasi ahamiyatiga ega bo'lib quyidagi yo'nalishlarni amalga oshirishni vazifa etib belgiladi. Bular:

- ✚ toza muhit qurshovida yuksak ekologik madaniyatga ega bo'lgan sog'lom avlodni tarbiyalash;
- ✚ ta'limning turli bosqichlarida uzluksiz ekologik ta'limni joriy etish;
- ✚ maktabgacha yoshdagi bolalarda ekologik ong hamda ekologik madaniyatini shakllantirish;
- ✚ maktabgacha yoshdagi bolalarda tabiatga nisbatan mehr-shafqat munosabatini shakllantirishdir.

Maktabgacha ta'lim tashkilotlarida ekologik bilim va madaniyatni shakllantirishda asosiy urg'u bola shaxsini o'ziga va atrofdagilarga – tengdoshlari, tarbiyachilari, otanasiga bo'lgan munosabatlarni shakllantirishga beriladi. Bunda bolada ozodalik, atrof-muhitni idroklash, qiyoslash kabi dastlabki fazilatlar shakllanadi. "Maktabgacha ta'lim muassasalari va umumiy o'rta ta'lim maktablari ta'lim dasturlarining mavzulari bugungi kun talablariga javob bermaydi, jumladan, ularda ta'lim oluvchilarda ekologik ongni shakllantiruvchi ekologiya va atrof muhitni muhofaza qilish, ona tabiatni asrab-

avaylash, tabiiy resurslardan oqilona foydalanish sohasiga oid mavzular yetarli emas”<sup>60</sup> deb belgilangan.

Ekologik bilim saviyasi yuksak har bir jamiyat a’zosi o’z faoliyatida atrof-muhitga bo’lgan xatti- harakatlari orqali ekologik muammoni hal etishga xizmat qiladi. Demak, ekologik bilim birinchi galda insoniyat olami o’z salomatligi tug’risida qayg’urishi, kelajak avlod oldidagi ekologik xavfsizlikni ta’minlash, tabiat boyliklaridan oqilona foydalanish. Ekologik ong va xis-tuyg’ularning shakllanishi, ekologik faollikka ega bo’lishdan iboratdir. Shu munosabat bilan ushbu bobda maktabgacha ta’lim muassasalarida maktabgacha yoshdagi bolalarda ekologik tushunchalarni shakllantirish - bu ularning xissiyotiga ta’sir etish, qalbida yoshlik chog’laridanoq tabiatga muhabbat uyg’otish, rivojlantirish xususiyatlari yaratilgan. Ushbu bobda tabiat va jamiyat o’rtasidagi mustahkam aloqani bolalarga tushuntirish, ularda tabiat bilan ijobiy munosabatda bo’lish extiyojini qaror toptirish, ekologik tushunchalar mohiyatini anglashga bo’lgan qiziqishini uyg’otish; tabiatni asrash, uning boyliklarini ko’paytirish borasidagi ekologik ma’sullikni tarkib toptirish, atrof-muhit sofligi va barqarorligini saqlash, inson salomatligi hamda avlodlar davomiyligini ta’minlash yo’lida muhim qadam ekanligiga ishonch uyg’otish, atrof-muhit muhofazasi yo’lida tashkil etilgan umumjamiyat faoliyatidagi ishtirokini ta’minlash kabi yo’nalishlar tarbiyachilarga tavsiya etilgan.

## **FOYDALANILGAN ADABIYOTLAR**

1. O‘zbekiston Respublikasining Konstitutsiyasi. –Toshkent: O‘zbekiston, 2009. –36 b.
2. O‘zbekiston Respublikasining “Ta’lim to‘g‘risida” gi Qonuni. 2020 yil 23 sentabr O‘RQ-637 son.
3. Ozbekiston Respublikasining 595-sonli “Maktabgacha ta’lim tarbiya to‘g‘risida”gi qonuni. 16.12.2019 y

---

<sup>60</sup> O‘zbekiston Respublikasi Vazirlar Mahkamasining qarori “O‘zbekiston Respublikasida ekologik ta’limni rivojlantirish konsepsiyasini tasdiqlash” to‘g‘risida 434-son 2019.27.05



4. Mirziyoyev Sh. M. Buyuk kelajagimizni mard va oliyjanob xalqimiz bilan birga quramiz. -T.: O‘zbekiston, 2017.18-b.
5. Avazov SH. Ekologik pedagogikaning mazmuni va mohiyati // “Xalq ta’limi”. – Toshkent: 1998.
6. Avazov SH. O‘quvchi shaxsida ekologik madaniyatni tarkib toptirish haqidagi masalaga doir / O‘quvchi shaxsining axloqiy xislatlarini shakllantirish: Ilmiy ishlar to‘plami.-Toshkent, 1991.-62-67-betlar.
7. Avazov SH. Ekologik ta’lim va tarbiyaning ba’zi masalalari: Lektorga yordam.– Toshkent, “Bilim”, 1989.-26 b.
8. Avazov SH. Ekologik ma’rifiy texnologiyalar va ularning mohiyati / “Pedagogik va axborot texnologiya: yutuqlar va istiqbollari”, Respublika ilmiy-amaliy konferensiyasi materiallari.-Toshkent, T.N.Qori-Niyoziy nomidagi O‘zPFITI.-2002-20-22 betlar
9. Avazov SH. Ekologik pedagogika yangi ilmiy soha sifatida / O‘zbekiston mustaqilligi - uning fani va texnologiyalarini rivojlantirish kafolati” mavzuidagi ikkinchi respublika ilmiy kollokviumi ma’ruzalar to‘plami. - T.: O‘zbekiston Respublikasi Fan va texnika Davlat komiteti, 1998.-24-27-betlar
10. Abdulla Avloniy. Turkiy guliston yoxud axloq. – Toshkent, “O‘qituvchi” nashriyoti, 1992 y

**ФИО автора:** Abjalova Hilola Raxmat qizi

Lecturer at the Department of Preschool Education Methods, Faculty of Social Sciences, Termez State University

**Название публикации:** «USE OF INNOVATIVE TECHNOLOGIES IN THE EDUCATIONAL PROCESS IN PRESCHOOL ORGANIZATIONS»

***Annotation:** This article discusses the methods used to activate students in the use of innovative technologies in the classroom in preschool education.*

***Key words:** Preschool education, innovative technology, method, lesson, teaching method, interactive education.*

In order to organize the educational process using innovative methods, first of all, it is necessary to develop a clear lesson plan and project. When designing a lesson, the teacher should clearly define the forms of their work and the scope of students' work in the process of acquiring skills. It is also important to know what teaching methods to use. A teaching method is a sequence of actions to achieve a goal, or a specific goal that has been developed. Interactive learning is a system of methods based on constant communication, reading together and active participation. It's about interaction, it's about collaborative learning. The great philosopher Confucius said 2,500 years ago:

—I forget what I heard, I remember what I saw, I understand when I do it independently. We use a lot of interactive methods and exercises in the classroom to work with students, in pairs and in groups.

—Presentation in explaining a new topic from —Small lecture, —Role play, —Mental attack, —The wheel methods and —Everyone, teaches everyone, —Fruit salad, —Impulse —Life way, —Situations —Mind wheel —Chocolate rain exercises. In this process, students work in groups, collaborate, perform independently and remember in the learning process. First of all, students develop friendly agreement and life skills. —Friendly agreement - discipline, activism, mutual respect, rule of mind, creativity, creative fine, regulation (clear, concise, concise statement)

—Life skills - ability to communicate, creative thinking, coping with stress, emotional control, problem solving, self-analysis, decision making, critical thinking. The “small group work” method can also be used to divide students into groups. The “energizer” exercise can be used to divide students into groups. In this case, 3-4 pictures of different fruits are placed on the table in reverse. Students take turns taking these pictures. The students with the picture of grapes are in one group, the children with the picture of tomatoes are in the second group, and the children with the picture of apples are in the third group. Each team goes and sits in its own place. These groups can be used in a variety of ways to resolve contentious issues, engage in discussions, or summarize lessons after a section has been studied based on the curriculum. All of these methods involve collaboration between teacher and student, active participation of the student in the learning process. Here are some of them: The “wheel” method can be used to reinforce the topic of “word groups” in native language lessons. You can divide students into groups using any method. This method allows students to work in pairs, one relationship is formed. This exercise involves groups of two or three students. The first student says one of the terms related to the topic, the second student repeats the term the first student said, and he or she says the same term. The third student repeats the previous two terms and adds one term. It's the first student's turn. Any student who gets lost or repeats the term will be eliminated from the game. In organizing this game, the goal should be clear and focus on what knowledge, skills and abilities the students will acquire. For example: Say the words related to the word group —Otl: Education is a process of increasing the effectiveness of lessons, strengthening students' knowledge, using innovative technologies and interactive methods to increase students' interest in the lesson. it is advisable to use a variety of visual aids. Handmade and creative exhibitions are especially important. For example, one of these exhibitions is a poster with a picture of a simple tree branch, on which you can place flowers, birds and fruits. This handmade exhibition can be used in all disciplines. Through this exhibition, students learn about the interdependence of sciences, the sanctity of the homeland, the love of nature, the care of animals. The following is an example of an exhibition: For example, when we use flowers in math class, we can continue the

exercise. On one side of the flowers are written math questions, and on the other side are the links. Students read the math questions written on one side of the flowers and attach the articulated side to a tree branch. —Whoever answers the questions correctly will help the tree to bloom. — says the teacher. In this way, the flowers on the branches of the tree form syllables. Thus, the use of various interactive methods in the classroom is very effective in increasing the effectiveness of lessons, enriching the level of knowledge of students. Stimulates students' interest in knowledge. Students try to prepare well for the lesson. Such methods increase the fun and impact of the lesson, making students active participants in the learning process. We can use a variety of interactive methods and exercises to help students do and understand independently.

#### References:

1. Emelyanova O. A. The use of cloud technologies in education // Young scientist. o '2014. o'№ 3. o' S. 907o'909.
2. Sunagatullina I. I. General development of speech, softly expressed features of speech activity of primary school students // Primary school. o '2009. o'№ 2. o'S. 78 o '81.
3. —INNOVATIONS AND MODERN PEDAGOGICAL TECHNOLOGIES IN THE EDUCATION SYSTEM|| Materials of the VIII international scientific conference on February 20 –21, 2018 (99p)

**ФИО автора:** Ibragimova (Sharipova) Zebuniso G'anijonovna

(Toshkent viloyati, Oqqo'rg'on tumani 11-IDUM o'zbek tili va adabiyoti fani o'qituvchisi)

**Название публикации:** «TILSHUNOSLIKDA TASAVVUR NOMLARI»

***Annotatsiya:** Ushbu maqolada tilshunoslikda tasavvur nomlarining o'rganilishi tahlil qilingan. O'zbek tilida tasavvur nomlarining qo'llanilishi, so'ziga xos xususiyatlari, matndagi o'rni va ahamiyati haqida so'z boradi.*

***Kalit so'zlar:** tasavvur nomlari, ekspressivlik, korrelyat, ta'kid, predmet nomi, sintaktik sath.*

Tilshunoslikda “baho ifoda qiluvchi gaplar”, “tasavvur nomlari” deb atalib kelinayotgan tushunchalar ham segment qurilmalarning bir turi sanaladi. Tasavvur nomlari (именительные предствление) deb atalgan tushuncha tilshunoslikda keng tarqalgan bo'lib, segment qurilmalar shakl jihatidan o'xshash bo'lgan atov gaplar va tasavvur nomlari bilan aloqadorlikda o'rganilgan.

Tasavvur nomlari og'zaki nutqning kuchsiz elementi sifatida namoyon bo'ladi. Bu hodisani tadqiq qilgan A.M.Peshkovskiy, A.S.Popov, YU.M.Skrebnev bunday qurilmalarning yozma adabiyotda qo'llanilishini og'zaki nutqqa yaqinlashtiruvchi uslubiy vosita sifatida baholaydilar. A.M.Peshkovskiy ajratilgan predmet diqqatni tortish uchun keltirilishini, so'ng u bilan bog'liq asosiy fikr aytilishini, bu ko'p hollarda so'zlovchining maqsadiga muvofiq yuzaga kelishini ta'kidlaydi. YU.M.Skrebnev bunday hodisalarni tilning sintaktik sathida ekspressivlikni ta'minlovchi ekstralingvistik omillar sifatida baholaydi.

XX asrning 60-yillarida A.S.Popov segment qurilmalar bilan jiddiy shug'ullanib, ularni keng va tor aspektda o'rganadi. “Segmentatsiya-keng ma'noda fikrning ajratilgan (sintaktik, intonatsion) bo'lagi, segmenti. Bu holda segment qurilmalarga ajratilgan bo'laklar tegishlidir (so'z, so'z birikmasi).

Segmentatsiya torroq va maxsus tushuncha sifatida bu- tasavvur nomlarining mujassamlashgan, takomillashgan ko‘rinishga kelgan yozma adabiy tildagi ekspressiv sintaksisning usulidir.” A.S.Popov tilda ikki xil ma’noga ega bo‘lgan sintaktik birliklar borligini, bu birliklar segment qurilmalar bo‘lib, rus tilshunosligida «tasavvur nomlari» (именителный предствлениya) termini bilan atalishini ta’kidlaydi. “Tasavvur nomlari bu-bosh kelishikdagi ot va shu shakldagi so‘z birikmasi (ba’zan ot xarakteridagi son) bo‘lib, atalayotgan predmet keyingi gapdan ajralib, ta’kidlab ko‘rsatilish uchun o‘ziga xos intonatsiyaga ega bo‘ladi”.

A.S.Popov tasavvur nomlari avval bir predmet haqida tushuncha berilishini, keyingi o‘rinda esa uning korrelyati sifatida uchinchi shaxsdagi kishilik olmoshi kelishini, ot va uning o‘rnida kelgan olmosh kelishikda muvofiq kelmasligi ham mumkinligini ta’kidlaydi. Tasavvur nomlari o‘zidan keyin kelgan gapdagi olmosh bilan zich aloqada bo‘lib, predmet atayotgan so‘zning ma’nosi keyingi gapda oydinlashadi. Tasavvur nomidan keyingi gapda olmoshning kelishi va ajratilgan predmet nomining mustaqil qo‘llana olmasligi tasavvur nomlarini nominativ gaplardan ajratib turishini ta’kidlagan olim segment qurilmalar bilan nominativ gaplarning uch asosiy farqi borligini ko‘rsatib o‘tadi: 1. Gapda ot bilan muvofiq keluvchi yoki o‘z holicha qo‘llanilgan olmosh ishtirok etadi. Ular ot bilan bir kelishikda bo‘lishi va boshqa kelishikda ham bo‘lishi mumkin. 2. Gapda aynan o‘sha so‘z yoki uning sinonimi olmoshsiz qo‘llanilishi mumkin. 3. Gapda tasavvur nomi sifatida kelayotgan predmetga xos bo‘lgan umumiy tushunchalar olmosh ishtirokisiz ham ifodalanishi mumkin.

O‘zbek tilida bir sostavli gaplarni tadqiq qilgan I.Rasulov tasavvur nomlarning kesimsiz gaplarning bir turi sifatida keltirar ekan, ammo bu ko‘rinishdagi gaplarni ayrim tilshunoslar gap sirasiga kiritmasligini ta’kidlaydi hamda bu tipdagi gaplarga quyidagicha ta’rif beradi: “Bu tip gaplar orqali so‘zlovchi predmet, voqea-hodisalarning mavjudligini tasdiqlash yo‘li bilan emas, kishi ongida bular haqidagi tasavvurning mavjudligini ifoda qilib, tinglovchi ongida bu haqda analogik tasavvur uyg‘otadi ” Kesimsiz gaplarning bir turi

sifatida baholangan bu turdagi gaplar haqida ma'lumot berar ekan, I.Rasulov bu turdagi gaplarda predmet, voqea-hodisa eslatilishini, tasavvur etilishini, lekin tasavvur predmet, voqea-hodisaning real mavjudligiga asoslanishini, ammo uning asosida hukm predmetiga aylanmagan tushuncha yotishini ta'kidlaydi.

O'zbek xalq topishmoqlarining semantikasi sintaksisini tadqiq qilgan M.Saparniyazova tasavvur nomlarining xalq topishmoqlarida ifodalanishining o'ziga xosligini ta'kidlar ekan, ularning asosan yoyiq holda bo'lishini, o'rin holi bilan kengayishi ko'p kuzatilishini, tasavvur nomidan keyin ikki sostavli gap qo'llanmasligini, bunday gaplar yolg'iz, ketma-ket yoki takroriy shakllarda qo'llanishi mumkinligini misollar asosida yoritadi.

Tasavvur nomlari shaklan undalmali gaplarga ham o'xshab ketadi. Undalmali gaplar ham bosh kelishikdagi so'zlar bilan ifodalanib, so'zlovchi tinglovchiga diqqatni qaratadi. Undalmali gaplarda tasavvur nomlaridan farqli ravishda keyingi gapda ikkinchi shaxs kishilik olmoshi bilan almashadi.

Tasavvur nomlari uchun ahamiyatli jihat uning keyingi gap bilan zich aloqadorligidir. Bunday qurilmalarning mazmuni nafaqat keyingi gap, balki oldingi gap bilan aloqador ekanligida hamdir. Tilshunoslar tasavvur nomlarining shu jihatlarini hisobga olib ularni atov gaplardan farqlaydilar. Ta'kidlash kerakki, bu xususiyatlar atov gapga ham xos bo'lib, ular ham o'zidan keyingi gaplar bilan aloqador bo'ladi. Dahshat! Dunyodagi hech narsadan hayratlanmay qo'yish dahshat! Agar sen sig'inib, e'tiqod qo'yib kelgan narsang bir kuni puch va soxta narsa bo'lib chiqsa, bu-dahshat (N.Eshonqul). Dahshat so'zi bu o'rinda uch marta takrorlanib, kitobxonning diqqatini qaratishga, kuchli emotsionallik ifodalashga xizmat qilgan. Keyingi gapda segment birlikning o'rnida korrelyat sifatida olmosh emas, shu so'zning o'zi kelishi, ajratilgan so'zdan keyin undov belgisining qo'yilishi emotsionallikning kuchli ifodalanishiga xizmat qilgan. A.S.Popov segment qurilmalarning atov (nominativ) gapdan asosiy farqi ularda predikativlik kategoriyalari: modallik, zamon, shaxs ma'nosining ifodalanmasligida deb ko'rsatadi. Tasavvur nomlari o'ziga xos intonatsiyaga, aniqrog'i frazaga ega.

Tasavvur nomlari ajratib ko'rsatish, emotsionallik ifodalash vazifasini bajaradi. Tasavvur nomlari o'zidan keyin keladigan gaplarga nisbatan yo'ldoshlik vazifasini bajaradi, shuning uchun tuziladi. Shunday sintaktik qurilmalar sirasiga undalmali gaplar ham kiritiladi, qaysiki, avval chaqirish vazifasini bajarib, mustaqil intonatsiyaga ega bo'ladi.

### **FOYDALANILGAN ADABIYOTLAR**

- 1.Расулов И. Танланган асарлар. 1-жилд. Тошкент. “Мумтоз сўз”. 2015.
- 2.Сапарниязова М.Ўзбек халқ топишмоқларининг семантикаси ва синтаксиси. Тошкент. 2007.
- 3.Майорова Л.Е. Именительный представления и именительный темы. Русский язык в школе. Ленинград. 2014. №3.



**ФИО авторов:** Солижонов Хожиакбар Солижон угли

Ферганский политехнический институт

Ассистент кафедры производства строительных

материалов, изделий и конструкций

Холдорова Сарвиноз Замонжон кизи

магистр физики

Ферганского государственного университета.

**Название публикации:** «АНАЛИЗ ТАКИХ МЕТОДОВ И МОДЕЛИРОВАНИЕ  
В НАУЧНЫХ ИССЛЕДОВАНИЯХ»

**Ключевые слова:** Полное подобие, модел, виды моделей, критерия, квазиобъект, специализированные аналоговые машины (АВМ), универсальными цифровыми вычислительными машинами (ЭВМ).

Методы теории подобия и моделирования широко применяются в различных научных исследованиях.

Моделирование можно определить как метод практического или теоретического опосредованного оперирования объектом. При этом исследуется не сам объект, а промежуточный вспомогательный, находящийся в некотором объективном соответствии с самим познаваемым объектом и способный на отдельных этапах познания представлять в определенных отношениях изучаемый объект, а также давать по исследованию модели информацию об объекте.

При моделировании важна та помощь, которую оно оказывает при вскрытии качественных и количественных свойств явлений одинаковой физической природы и явлений, разнородных по своей физической сущности. В природе вследствие ее материального единства имеются некоторые общие соотношения и простейшие формы, что позволяет делать широкие практические обобщения, в ряде случаев отвлекаясь в процессе познания от деталей происходящих явлений. Таким образом, при моделировании всегда должны присутствовать некоторые соотношения, устанавливающие условия перехода от модели к исследуемому

объекту (оригиналу). Такие соотношения носят название масштабов. Моделирование включает научные исследования, направленные на решение как общеподобных и общенаучных проблем (первый аспект), так и на решение конкретных научно-технических задач (второй аспект), где моделирование выступает как инструмент исследования. Приемы анализа и аппарат решения при этом различны, но метод одинаково требует установления критериев в подобия, т.е. словесной или математической формулировки тех условий, при которых модель может считаться закономерно отражающей (в том или ином смысле) оригинал.

Подобие явлений, характеризующееся соответствием (в частном случае пропорциональностью) величин, участвующих в изучаемых явлениях, происходящих в оригиналах и в моделях, по степени соответствия параметров модели и оригинала может быть трех видов.

Абсолютное подобие, требующее полного тождества состояний или явлений в пространстве и времени, представляет собой абстрактное понятие, реализуемое только умозрительно.

Полное подобие — подобие тех процессов, протекающих во времени и пространстве, которые достаточно полно для целей данного исследования определяют изучаемое явление. Например, можно считать, что синхронный генератор имеет полное электромеханическое подобие другому генератору, если все процессы изменений токов, напряжений, вращающих моментов на валу, изменение во времени и пространстве распределения магнитных и электрических полей отличаются в этих генераторах только масштабами. При этом нагрев или механические напряжения в отдельных деталях генератора могут быть неподобными, так как они не оказывают существенного влияния на подлежащие исследованию электромеханические явления. Однако они могут быть наиболее существенными в исследованиях тепломеханических процессов.

Неполное подобие связано с изучением процессов только во времени или только в пространстве. Так, электромеханические процессы в синхронном генераторе могут быть подобны во времени, без соблюдения геометрического

подобия полей внутри машины.

Приближенное подобие реализуется при некоторых упрощающих допущениях, приводящих к искажениям, заранее оцениваемым количественно.

С точки зрения адекватности физической природы модели и оригинала моделирование может быть физическое, осуществляемое при одинаковой физической природе изучаемых явлений; аналоговое, требующее соответствия в том или ином смысле параметров сравниваемых процессов. Например, одинаковой формы уравнений, описывающих физически разнородные явления: математическое, предусматривающее формальные преобразования уравнений, облегчающие их решение. Так, если дифференциальное уравнение (А), описывающее физический процесс, преобразовано в уравнение (В), то, установив соответствующие функциональные связи, можно рассматривать А и В в качестве подобных процессов. Условия нелинейного подобия могут быть найдены для систем, параметры которых различно зависят от параметров режима.

Теоремы о подобии. Все перечисленные выше виды подобия подчиняются некоторым общим закономерностям, которые принято называть теоремами о подобии. Этим теорем три. Первая и вторая получены, исходя из предположения, что речь идет о явлениях, подобие которых заранее известно. Они устанавливают соотношения между параметрами заведомо подобных явлений, не указывая способов определения подобия между явлениями и путем реализации подобия при построении моделей. Ответ на последний вопрос дает третья теорема. Она определяет условия, необходимые и достаточные для того, чтобы явления оказались подобными.

Первая теорема подобия. У явлений, подобных в том или ином смысле (физически, математически и т. д.), можно найти определенные сочетания параметров, называемые критериями подобия, имеющими одинаковые (численно или по функциональным проявлениям) значения. Следует заметить, что справедливо и обратное положение: если критерии подобия численно одинаковы, то явления подобны.

Рассмотрим различные применения первой теоремы случай подобных

процессов, описываемых однородными уравнениями

$$y_j^1 / y_n^1 = y_j^2 / y_n^2 = \dots = y_j^f / y_n^s \quad (1.1)$$

где 1, 2, ..., s — номера процесса;  $y_j, y_n$  — параметры соответственно модели и объекта. Индексы, характеризующие номер процесса, можно опустить и записать (4.1) в более общем виде:

$$\pi_j = y_j / y_n = \text{idem}, \quad (1.2)$$

где *idem* означает «соответственно одинаково для всех рассмотренных процессов»;  $\pi$  — критерии подобия.

Критерии подобия любого явления могут преобразовываться в критерии другой формы с помощью операций умножения или деления ранее найденных критериев друг на друга. Так, если какие-либо критерии  $\pi_R = \text{idem}, \pi_{k+j} = \text{idem}; \pi_R \cdot \pi_{k+j} = \text{idem}; \pi_R / \pi_{k+j} = \text{idem}; 1 / \pi_R = \text{idem}, R \cdot \pi = \text{idem}$ , где  $R$  — любая постоянная величина.

Если уравнения процесса характеризуют его протекание во времени и пространстве с доступной и необходимой для данного исследования полнотой, то в этом случае условия (1.2) — критерии полного подобия. Если уравнения характеризуют протекание процесса или только во времени, или только в пространстве, то (1.2) — критерии неполного подобия. Наконец, если исходные уравнения перед определением критериев будут упрощены, в них будут отброшены какие-то заведомо влияющие факторы и т. д., то найденные из них критерии будут называться критериями приближенного подобия.

В случае подобных процессов, описываемых уравнениями с неоднородными функциями (трансцендентные, сложные и т.д.), аргументы неоднородных функций должны быть равны, так как они в этом случае являются критериями подобия. Так, например, если в функциях  $y_i = R \sin ax; \varphi = R \sin Ax$  выполняется условие  $y_i \neq \varphi_i$ , то подобие процессов характеризуется равенством  $ax = Ax$ . Возможны условно подобные процессы, подобие которых выполняется при введении переменных масштабов (квазиподобие).

Первая теорема о подобии справедлива и в более сложных случаях, когда

уравнения процессов на первый взгляд неодинаковы, но введение переменных масштабов параметров времени или пространства дает возможность установить соответствие между оригиналом и моделью. Возможны, например, два случая подобия: обычное геометрическое, когда куб преобразуется в подобный куб (другого размера), и так называемое аффинное, когда куб преобразуется в параллелепипед. Могут реализовываться и более сложные преобразования, например, когда шар (глобус) представляется в виде плоскостной модели (карты); это — конформное преобразование.

Вторая теорема подобия. Всякое полное уравнение физического процесса, записанное в определенной системе единиц, может быть представлено в виде зависимости между безразмерными соотношениями из входящих в уравнение параметров, которые и есть критерии подобия.

Теорема указывает на возможность своего рода замены переменных и сокращения их числа с  $t$  размерных до  $n$  безразмерных величин, с переходом к критериальному уравнению. Таким образом, упрощается обработка аналитических и экспериментальных исследований, так как связь между безразмерными критериями подобия я чаще всего проще. Но не только этим определяется значение теоремы. Весьма существенно, что переход к безразмерным соотношениям позволяет распространить результаты исследования, проведенного применительно к конкретному явлению, на ряд подобных явлений.

Третья теорема подобия. Необходимыми и достаточными условиями подобия являются пропорциональность сходственных параметров, входящих в условия однозначности, и равенство критериев подобия изучаемого явления.

Три общие теоремы о подобии дополняются положениями, оказавшимися весьма существенными при решении многих практических задач. Однако к теоремам подобия имеется ряд дополнительных положений, которыми необходимо руководствоваться при моделировании.

#### **Дополнительные положения :**

1. Подобие сложных систем, состоящих из нескольких подсистем, соответственно подобных в отдельности, обеспечивается подобием всех сходственных элементов,

являющихся общими для подсистем. Как следствие этого положения утверждается, что подобные сложные системы остаются подобными после любых упрощений, если только эти упрощения были проведены в системах соответственно одинаково.

2. Все теоремы и условия подобия, справедливые для систем различной сложности, могут быть распределены на нелинейные системы, или системы с переменными параметрами, если выполняются условия совпадения относительных характеристик, сходственных параметров, являющихся нелинейными или переменными.

3. Условия подобия, справедливые для изотропных систем, которые характеризуются одинаковостью физических свойств (электропроводность, теплопроводность, Упругость и т. п.) по всем координатам внутри данной системы, могут быть распространены и на анизотропные системы, имеющие неодинаковые свойства по различным направлениям. При этом относительные анизотропии в сравниваемых системах должны быть соответственно одинаковы.

3. В системах, геометрически не подобных, но имеющих нелинейное подобие пространства, процессы могут быть физически подобны, имея в сходственных точках пространства подобные изменения параметров процесса.

4. Все условия подобия, относящиеся к детерминированно заданным системам, справедливы для стохастически определенных систем при условии совпадения у этих систем плотностей вероятностей сходственных параметров, представленных в виде относительных характеристик. При этом дисперсии и математические ожидания всех параметров с учетом масштабов должны быть у подобных систем одинаковыми. Дополнительным условием подобия является выполнение требования физической реализуемости сходственной корреляции между стохастически заданными параметрами, входящими в условие однозначности.

**Виды моделей.** Теория подобия и моделирования, являющаяся, в сущности, теорией постановки и обработки проводимых экспериментальных и аналитических исследований, способна в значительной мере разрешить многие возникающие при этом трудности. Однако подобие и моделирование не могут

становиться и не стали отдельной специальной наукой, хотя в гносеологическом плане выделяют некоторые общие свойства, присущие всем моделям. Эти свойства заключаются в наличии некоторой структуры статической и динамической, которая подобна или рассматривается в качестве подобной структуры другой системы. Любая модель, таким образом, это естественный или искусственный объект, находящийся в соответствии с изучаемым объектом или какой-либо из его сторон. В процессе изучения модель служит относительно самостоятельным «квазиобъектом», позволяющим получить при его исследовании некоторые знания о самом изучаемом объекте. Модели всех видов постепенно приобретает все большее значение, позволяя проводить научные исследования различных процессов, уточнять теорию работы различных установок, проверять выводы и получать более полное и наглядное представление, чем это можно было бы сделать только на основании расчета. Модели имеют большое значение с точки зрения обучения, позволяя неоднократно воспроизводить аварийные режимы машин, аппаратов и систем, изучая при этом их в ускоренном времени, необходимом для получения нужного опыта. Модели обеспечивают обработку психологической совместимости новых машин, аппаратов и систем, и человека.

Концептуальные модели предполагают разработку и использование моделей, формируемых наблюдением в процессе обучения и наблюдения за объектом во время его функционирования. Модели позволяют оценивать значимость свойств целостности, выявлять свойства системы и приходить в некоторое состояние, определяемое ее собственной структурой. Иногда выделяют логические модели, которые строятся с помощью аппарата математической логики, а формальное построение используется далее для содержательной их интерпретации.

Кибернетические модели основываются на получении соотношений между входными и выходными функциями для некоего черного или серого ящика, представляющего изучаемое явление, без раскрытия его внутренней структуры.

Квазианалоговые модели и электронные модели занимаются синтезом цепей, являющихся моделями различных объектов, имеют особенно большое

значение настоящее время при решении задач, возникающих при проектировании и эксплуатации больших систем технического назначения.

Компьютерное моделирование позволяет решать задачи объектов и явлений путем создания модели из комбинированных операционных блоков проведения синтеза моделей. Набор универсальных комбинационных операционных блоков позволяет создавать универсальные и специализированные аналоговые машины (АВМ), связанные с универсальными цифровыми вычислительными машинами (ЭВМ).

В последнее время много внимания уделяется задачам синтеза в отличие от задач анализа. Синтез требует не просто определения характера процесса при заданных его начальных условиях, но определения таких воздействий на систему (и такое ее моделирование), при которых удалось бы выявить характер и величину воздействий, обеспечивающих в данной системе такой характер процессов, который желательно придать процессам в проектируемой или уже функционирующей системе.

Модель открывает большие возможности проверять предпосылки различных соотношений и допущений, принятых при математическом описании различных процессов, возникающих в аварийных условиях, и воспроизводить все действия персонала в условиях, близких к естественным, необходимых для устранения аварийных ситуаций, т.е. осуществить психологическое моделирование операций. Подобие и моделирование не только не находятся в противоречии с аналитическими методами, применяющими цифровые вычислительные машины, но, напротив, подкрепляют их, обеспечивая проверку аналитических методов, способствуя уверенности в их применениях.

### **Список рекомендуемых к изучению книг и методических материалов**

1. Лудченко А.А., Лудченко Я.А., Примак Т.А. Основы научных исследований: Учеб. пособие. К., О-во “Знания”, 2000, 114 с.
2. Воробьев В.В., Оболенский М.А. Основы научных исследований. Курс лекций. Ч.1. Харьков, ХГУ, 1993, 172 с.
3. Основы научных исследований: Учеб. Для техн.вузов/ Под ред.В.М.Крутова, В.П. Попова. М.: Высшая школа, 1989, 400 с.



4. Бабуров Э.Ф., Куликов Э.Л., Маригодов В.К. Основы научных исследований. Радиоэлектроника. К.: Вища школа, 1988, 230 с.
5. Грушко И. М., Сиденко В. М. Основы научных исследований. Харьков, 1983.
6. Баклашов Н.И., Белюнов А.Н., Солодихин Г. М. и др. Натурный эксперимент: Информационное обеспечение экспериментальных исследований. М., 1982.
7. Пальчевский Б. А. Научное исследование: объект, направление, метод. Львов, 1979.
8. Капица П. Л. Эксперимент, теория, практика. М., 1977.
9. *Solijon o'g'li, S. H. (2021). ANALYSIS OF COMPOSITIVE ARMATURES. EPRA International Journal of Multidisciplinary Research, 7(5), 494-496.*

**ФИО автора:** Mirzaraxmonov Akmaljon

O'zbekiston Respublikasi Davlat Bojxona Qo'mitasi

Bojxona instituti 3-kurs, kursanti

**Название публикации:** «O'ZBEKISTON RESPUBLIKASIDA KONTRABANDA JINOYATINING UMUMIY TAVSIFI»

**Annotatsiya:** Ushbu maqolada yurtimizga noqonuniy, aholi salomatligiga ziyon yetkazuvchi, zararli tovarlarni kontrabanda yo'li bilan olib kirilishiga qarshi kurashishda olib borilayotkan ishlar va kontrabanda jinoyati qay tartibda sodir etilishi tahlil qilingan.

**Tayanch so'zlar:** kontrabanda, bojxona nazorati, bojxona chegarsida olib o'tish, bojxona nazoratidan yashirib o'tish, bojxona qiyoslash vositalaridan aldov yo'li bilan foydalanish, kontrabanda predmeti, kontrabanda predmetlarini deklaratsiyasiz yoki boshqa nomga yozilgan deklaratsiyadan foydalanib o'tkazish.

**Аннотация:** В данной статье проанализирована работа, проводимая в борьбе с контрабандным ввозом в нашу страну незаконных, наносящих вред здоровью населения, вредных товаров и в каком порядке совершаются преступления контрабанды.

**Ключевые слова:** контрабанда, таможенный контроль, перемещение через таможенную границу, сокрытие от таможенного контроля, мошенническое использование средств таможенной проверки, предмет контрабанды, перемещение предметов контрабанды без декларации или с использованием декларации, написанной на другом имени.

#### **KIRISH:**

Hozirgi globalashuv davrida mamlakatimizning iqtisodiyoti jadallik bilan rivojlanib bormoqda. Yurtimizda tadbirkorlarga qulay sharoitlar yaratilib, aholimizga foydali bo'lgan tovarlarni olib kirish uchun imtiyozlar berilmoqda. Ammo ayrim shaxslar shu qulay sharoitlardan foydalanishni inkor etib, davlat byudjetiga ziyon yetkazib, noqonuniy aylanma yo'llar bilan mamlakatimizga aholi uchun zararli bo'lgan tovarlarni kontrabanda yo'li bilan olib kirishga harakat qilib kelmoqda.

O'zbekiston Respublikasi Jinoyat kodeksining 246-moddasiga ko'ra

**Kontrabanda**, ya'ni bojxona nazoratini chetlab yoki bojxona nazoratidan yashirib yoxud bojxona hujjatlari yoki vositalariga o'xshatib yasalgan hujjatlardan aldov yo'li bilan foydalanib, deklaratsiyasiz yoki boshqa nomga yozilgan deklaratsiyadan foydalanib, kuchli ta'sir qiluvchi, zaharli, zaharlovchi, portlovchi moddalar, radioaktiv materiallar, portlatish qurilmalari, qurol-yarog', o'qotar qurol yoki o'q-dorilarni, shuningdek giyovandlik vositalari, ularning analoglari yoki psixotrop moddalarni yoki diniy ekstremizm, separatizm va aqidaparastlikni targ'ib qiluvchi materiallarni O'zbekiston Respublikasining bojxona chegarasidan o'tkazishdir.<sup>61</sup>

<sup>61</sup> O'zbekiston Respublikasi Jinoyat kodeksi 246-modda. 22.09.1994 yil.

O‘qotar qurol, o‘q-dorilar, portlatish qurilmalari, narkotiklar va boshqa olib chiqish yoki olib kirish taqiqlangan ashyolarni kontrabanda qilish jamiyat va davlat uchun katta xavf tug‘diradi.

### **QONUN-HUJJATLAR VA ULARNING TAHLILI:**

O‘zbekiston Respublikasi Bojxona kodeksining 3-moddasiga muvofiq, O‘zbekiston Respublikasi bojxona hududining sarhadlari bojxona chegarasi hisoblanadi<sup>62</sup>. O‘zbekiston Respublikasi bojxona hududini uning quruqlikdan tashkil topgan hududi, hududiy va ichki suv havzalari hamda ularning ustidagi havo chegaralari tashkil etadi. O‘zbekiston Respublikasi hududida erkin bojxona zonalari va erkin omborxonalar joylashgan bo‘lishi mumkin, ularning hududi agar qonunlarda boshqa narsa nazarda tutilmagan bo‘lsa, O‘zbekiston Respublikasining bojxona hududidan tashqarida joylashgan, deb hisoblanadi. Bojxona hududining sarhadlari, shuningdek, erkin bojxona zonalari va erkin omborxonalar chegaralari O‘zbekiston Respublikasining bojxona chegarasi hisoblanadi.

Bojxona kodeksining 7-moddasiga muvofiq, **bojxona chegarasidan olib o‘tish** deganda, tovar yoki transport vositalarini har qanday usul bilan bojxona hududiga olib kirish yoxud olib chiqish, shu jumladan, xalqaro pochta yo‘llanmalari orqali jo‘natish, quvur o‘tkazgich transporti yoki elektr uzatish liniyalaridan foydalanishga qaratilgan harakatlarning sodir etilishi tushuniladi.

#### **Bu harakatlar jumlasiga:**

- tovarlar yoki transport vositalari bojxona hududiga olib kirilganda, shu jumladan erkin bojxona zonari va erkin omborlar hududidan olib kirilganda – bojxona chegarasidan amalda o‘tish;

- tovarlar yoki transport vositalari bojxona hududidan olib chiqilganda, shu jumladan erkin bojxona zonalari va erkin omborlar hududidan olib chiqilganda – bojxona deklaratsiyasini taqdim etish yoki tovar yoxud transport vositalarini olib chiqish maqsadini amalga oshirishga bevosita qaratilgan o‘zga harakatni bajarish kiradi.

**Bojxona nazorati** deganda, qonun hujjatlari va xalqaro shartnomalarga rioya etilishini ta‘minlash maqsadida bojxona organlari tomonidan amalga oshiriladigan tadbirlar majmuyi tushuniladi. Kontrabanda predmetlarini bojxona nazoratini chetlab o‘tkazish kontrabanda predmetlari ularning o‘tkazilishi uchun zarur bo‘lgan tegishli hujjatlarni bojxona organlari xodimlariga tekshirtirmasdan yoxud bojxona organlari belgilamagan boshqa joylardan o‘tkazilishini anglatadi.

**Bojxona nazoratidan yashirish** deganda, kontrabanda predmetlarini o‘tkazishda turli xufiya joylardan, topilishini qiyinlashtiradigan boshqa usullardan foydalanilish va hokazolarni tushunish zarur. Hujjatlardan aldash yo‘li bilan foydalanish deganda, kontrabanda predmetlarini bojxona chegarasi orqali

---

<sup>62</sup> O‘zbekiston Respublikasi Bojxona kodeksi. O‘RQ-400. 20.01.2016 yil.

o'tkazish maqsadida bojxona nazoratiga qalbaki hujjatlarning taqdim etilishini tushunish zarur. <sup>63</sup>

**Bojxona qiyoslash vositalaridan aldov yo'li bilan foydalanish** deganda, plombalar, muhrlar, raqamli, harfli va boshqa markirovkalar, qiyoslash belgilarini qalbakilashtirish va hokazolar tushuniladi.

**Kontrabanda predmetlarini deklaratsiyasiz yoki boshqa nomga yozilgan deklaratsiyadan foydalanib o'tkazish** deganda, kontrabanda predmetlari haqida belgilangan shakldagi to'g'ri axborotning berilmasligini yoki haqiqatga to'g'ri kelmaydigan axborotning berilishini tushunish zarur.

Diniy ekstremizm, separatizm va fundamentalizmni targ'ib qiluvchi materiallar deganda, shu xildagi axborot mavjud bo'lgan kitoblar, videoyozuvlar, varaqalar, tashviqot varaqalari, plakatlar, shiorlar va hokazolarni tushunish lozim. Kontrabanda predmetlari O'zbekiston Respublikasi chegarasi orqali haqiqatdan qonunga xilof ravishda o'tkazilgan paytdan e'tiboran kontrabanda **tugallangan jinoyat**, deb e'tirof etiladi.

**Subyektiv tomondan** jinoyat qasddan sodir etiladi. Jinoyatni kvalifikatsiya qilishda uning sodir etilish motivi va ko'zlangan maqsadi ahamiyatga ega emas. Jinoyatning subyeksi 16 yoshga to'lgan, aqli raso har qanday shaxs bo'lishi mumkin.

Jinoyat kodeksining 246-moddasi 2-qismida yadroviiy, kimyoviiy, biologik va ommaviiy qirg'in quollarining boshqa turlarini, shunday quollarni yaratishda foydalanilishi mumkinligi ayon bo'lgan material va moslamalarni, shuningdek, giyohvandlik vositalari yoki psixotrop moddalarni kontrabanda qilish uchun javobgarlik nazarda tutilgan.

Kontrabanda qilingan giyohvandlik vositalari va psixotrop moddalarning miqdori har bir alohida holda tegishli davlat organining xulosasi bilan aniqlanadi.

Bojxona chegarasi orqali JK 246-moddasining birinchi qismida qayd etilgan kontrabanda predmetlarini o'tkazishda ifodalangan harakatlarni kvalifikatsiya qilishda kontrabanda predmetlari miqdori huquqiy ahamiyat kasb etmaydi. <sup>64</sup>

#### **XULOSA VA TAKLIFLAR.**

Kontrabanda yo'li bilan olib kirilgan noqonuniy tovalar yurtimizning aholisiga minglab ziyon yetkazishi mumkin. Kontrabanda bilan shug'ullanuvchi shaxslar ham o'z hayotini xavf ostiga qo'yib bu ishni qilisha harakat qiladilar. Ammo hozirgi kunda O'zbekiston Respublikasi Davlat Bojxona qo'mitasining Kontrabandaga qarshi kurashish tezkor xodimlari kontrabanda tovalarini aniqlab minglab isonlarni hayotlarini saqlab kelishmoqda. Misol uchun o'ylab ko'ring, 500 gramm giyohvandlik vositasi kontrabanda yo'li bilan Respublikamiz hududiga kirib kelsa, qanchadan qancha insonni umriga zavol bo'lishi mumkin. To'g'ri kam miqdor bo'lishi mumkin lekin, xavflilik darajasi juda ham yuqoridir, shu sababli qonunchiligimizda jinoyatni kvalifikatsiya qilishda kontrabanda tovarlarini miqdori huquqiy ahamiyat kasb etmaydi.

<sup>63</sup> 18-son Oliy Sud plenum qarori. 06.09.2013 yil.

<sup>64</sup> 18-son Oliy Sud plenum qarori. 06.09.2013 yil.

Xususan 2020 yilning dastlabki 8 oyida kontrabanda va bojxona qonunbuzilishiga qarshi kurashish yo‘nalishida 5 mingdan ortiq huquqbuzarlik holatlari fosh etilgan. Natijada 154,6 mlrd so‘mlik tovarlar ashyoviy dalil sifatida olib qo‘yilgan.

Aniqlangan holatlar yuzasidan 265ta jinoyat ishlari qo‘zg‘atilib, tergov organlariga yuborilgan. 4 517 ta holatda huquqbuzarlarga nisbatan ma'muriy ishlar yuritilgan. Shu bilan birga, 31,1 kg va 2140 tup giyohvandlik vositalari, 19 dona qurol, 57 dona o‘q, 239,8 ming dona psixotrop tabletkalar, 10 mlrd so‘mlik tibbiyot buyumlari va dori vositalari, 1,5 mlrd so‘mlik noqonuniy valuta qimmatliklarining noqonuniy olib o‘tilishi va ichki hududdagi yashirin aylanmasining oldi olingan. Ushbu kontrabanda qarshi kurashishni yanada rivojlantirish uchun:

- faqatgina bojxona idoralaridagi ma'lumot asosidagina emas, balki bojxona va soliq qo‘mitalari ma'lumot bazasi birlashtirilib, tovarlar kimgandan boshlab to realizatsiya qilingunicha yagona bir tizim joriy etish;
- tovarlar kirib kelganidan boshlab to iste'molchiga yetib borguniga qadar iste'mol zanjiri yaratish;
- Kontrabandaga qarshi kurashish tezkor xodimlarini ijtimoiy himoyasi va moddiy texnik ta'minotini oshirish;
- Kontrabandaga qarshi kurashish bo'limlarini zamonaviy texnikalar bilan ta'minlash zarur hisoblanadi.

Ushbu faoliyatni rivojlantirishdan maqsad yurtimizga insonlarga ziyon yetkazuvchi zararli bo'lgan tovarlarni olib kirishni to'xtatish va aholi sa'lomatligini asrash hisoblanadi.

#### **FOYDALANILGAN ADABIYOTLAR:**

1. O‘zbekiston Respublikasi Bojxona kodeksi.
2. O‘zbekiston Respublikasi Jinoyat Kodeksi
3. 2013 yil 6 sentabrdagi “Bojxona to‘g‘risidagi qonunchilikni buzish va kontrabandaga oid ishlar bo‘yicha sud amaliyoti to‘g‘risida” 18-son O‘zbekiston Respublikasi Oliy Sud Plenumining qarori.
4. O‘zbekiston Respublikasi Prezidentining 2020-yil 5-iyundagi “Bojxona ma'muriyatchiligini isloh etish va o‘zbekiston respublikasi davlat bojxona xizmati organlari faoliyatini takomillashtirish to‘g‘risida”gi PF- 6005 son Farmoni.

**ФИО автора:** Khojamberdiyeva Umida Hayit qizi

She is a teacher of English at school №70 in  
Kumkurgan district of Surkhandarya region

**Название публикации:** «THE ROLE OF ENGLISH LANGUAGE IN THE  
SCIENTIFIC ACTIVITY OF TODAY'S YOUTH»

**Annotation.** The author of the article investigates the importance of the role of learning a foreign language in the life and profession of modern youth

**Key words.** English language, classroom, listening, reading, translation, young people

Currently, more and more attention is paid to the study of the English language. It is no secret that modern youth, communicating on social networks, going abroad, studying in foreign colleges and higher educational institutions, realize the importance of learning English. It should be noted that every year the motivation to learn English is growing. In addition to classroom activities, students take part in olympiads, competitions and conferences of various levels, where they win prizes. Preparing for such serious and responsible events, students need, in addition to the material provided by the program, to acquire a variety of additional knowledge in vocabulary, grammar, and phonetics. It is necessary to devote a lot of time and attention to listening, reading, translation [1].

Also, everyone knows the fact that with the development of international business contacts, the development of new foreign technologies and the expansion of professional cooperation with foreign specialists, the need of certain regions of Uzbekistan for specialists who speak foreign languages has increased. An increasing number of companies and institutions require these specialists, and the existing demand for languages leads to the opening of foreign language courses, linguistic centers and other educational institutions offering services for teaching foreign languages.

Proficiency in English is an indispensable component of the education of successful people. A similar point is now almost always found in the questionnaires of personnel departments of state and commercial institutions. Those who, in addition to

their native language, also know English, make a more favorable impression on those around them. Young people of today take the necessary information on the pages of the Internet, and most of the pages are in English. Without thinking about the reliability of the content, absurd or even funny situations may occur due to the fact that the owner of the information is not competent in knowing the language.

Nowadays, vacation abroad is popular among young people. Without knowledge of English - nowhere! Unless you have to explain everything on your fingers. When traveling abroad, you must master a minimum of lexical and grammatical material. Knowledge of English will allow you to communicate with different interesting people living in different countries [2].

Currently, a large number of English words have come to the Uzbek language and are widely used among young people. The reason for the borrowing of Anglicisms in the modern Uzbek language can be called the tendency to change vocabulary under the influence of a new culture. At the turn of the century, the language is rapidly changing, or rather, its vocabulary, that is, its vocabulary. Everyone is familiar with numerous economic and financial terms, such as: barter, broker, voucher, dealer, distributor, marketing, investment, futures loans, etc. For those who love sports, there are new types of sports activities: windsurfing, arm wrestling, freestyle, skateboarding, kickboxing, and the fighter in kickboxing is replaced by fighter. With the development of computerization, first in the professional environment, and then outside it, terms related to computer technology appeared: the word computer itself, as well as a display, file, interface, printer, scanner, laptop, browser, website, and others. Learning English is one of the most important aspects of a modern, successful person. Knowledge of at least one foreign language expands the horizons, allows you to learn the culture and customs of another people. Everyone, of course, has long known that knowledge of the English language can be useful in life. As the most taught language, English does not replace other languages, but complements them. Those who strenuously study foreign languages are much more focused, attentive, diligent. As they say, there would be a desire, but the opportunity, ways and time can always be found in order to learn a foreign language and plunge into another world! In general, the political, economic,

scientific, sports life of the whole world "flows" in English. English is designated the official and working language of the United Nations. All kinds of summits and meetings of heads of state, the signing of laws and decrees, negotiations and debates - all this is conducted in English. International trade, the work of the banking system, the activities of the transport system on land, at sea and in the air are carried out in English. This language is a living instrument of communication for academicians, doctors of sciences, scientists from all over the world. After all, international conferences, the study of world experience and the exchange of information of scientific minds occurs only with the use of the English language. But what can I say - the Olympic Games and all kinds of competitions between countries chose English as the official language.

The importance of the English language in the modern world is so great that its knowledge is not a privilege or luxury. Once upon a time, computers, like mobile phones, could only be afforded by people of a certain social stratum. Now such things are essential items. The same can be said for English. It is taught by everyone everywhere: in schools, universities, in courses. It is understood that any educated person is simply obliged to speak English, since it is he who is his key to further self-education and self-improvement. That is why there are now so many organizations offering to teach English. However, do not think that this is so easy to do. Learning any language is a long process that requires certain costs, both mental and financial. Still, learning English is worth it.

In conclusion, I would like to reiterate the importance of knowledge of the English language for young people. Do you want to become a student of a foreign university? Do you want a prestigious job with career advancement? Or maybe you want to work abroad? One advice - learn English. Indeed, over time, you will still understand that 75% of world correspondence is carried out in English, 80% of information on computers is also stored in this language, and most international documents, articles, literary works, instructions are written in English. And we haven't considered the film industry and the music Olympus yet. Knowledge of the English language for today's youth is a kind of window into the world. Knowing this language



of international communication, you will be able to achieve your goals with the help of new opportunities. And you will surely understand that the importance of the English language is not exaggerated.

### **Bibliography**

1. The value of the English language in the modern world Electronic resource: <http://engblog.ru/importance-of-english>. (Дата обращения 15.09.2016).
2. Learning English in the modern world. Electronic resource: <http://nsportal.ru/shkola/raznoe/library/2014/02/04/rol-izucheniya-angliyskogo-yazyka-v-sovremennom-mire>. (Дата обращения 15.09.2016);

**ФИО автора:** Sadikov Erkin Tursunovich

TESOL/TEFL certified teacher

Bukhara State University

English Philology Department

**Название публикации:** «LANGUAGE CONTACT SITUATIONS AND PRAGMATIC FACTORS»

### **Annotation**

It is generally accepted that languages are dynamic and they are expected to change periodically. The past two centuries have seen a renewed significance in the field of linguistics, particularly in terms of language contact. This paper re-examines and outlines some important types of contact situations by illustrating specific examples in order to validate the topical issue.

**Keywords:** language contact, social factor, social code, the English language, lexical alterations, direct and indirect contact situations.

Sarah Thomason (1997) has proposed the simplest definition to the term “language contact” by stating it as the use of more than one language in the same, specific spot or place at the same time. Here it can be referred to the issue of Modern English, in which we can be a witness of contacts between this language and other languages throughout the globe. Thus, it may be identified that language contact is an interaction and it occurs when two or more people socially negotiate with one another.

To the best of my knowledge, languages can adopt changes mostly in contact situations. They influence each other lexically and structurally, consequently, these vital factors transform alterations from one language to another.

Raymond Hickey (2010) uses the term “contact situations” as different scenarios which directly and indirectly lead to modification. As far as I am concerned, contact situations can be segregated into two types, such as, direct and indirect ones.

The former type of the contact may occur because of invasions and emigrations. A good example for this point can be the capitulation of Northern American lands by Englishmen. A continuous illustration of this process can be the emigration of middle class English people, such as, merchants, farmers and gold seekers to the United States.

The latter type of the contact may ensue through the meditation of literature, radio, television and the internet. For instance, The Age of Enlightenment, when the English language reached its peak and most classical books and works which had originally been in Latin or Greek phenomenally were interpreted and translated into English, in addition, the latest outstanding literatures soon began to appear in English (English became the language of power). Later this process led the Latin language to a derelict lexicon by giving a privilege to English.

The language is a social code of speakers and it is an inseparable part of culture. Therefore we can outline a range of social factors which robustly reflect the language contact. One of the most widespread factors is bilingualism which necessitates a thoroughly potent degree of contact among people or social groups to support their progress. The second influential factor is based on the prestige of the communicators. If the negotiators are highly respectful and equal in contact circumstances this is denominated as adstratal mutuality.

Thus, pragmatic and social factors intentionally create the communication and interaction scenarios which cannot be avoided and denied. Under the influence of language contact negotiators demonstrate their production of utterance and pragmatic abilities.

Randy LaPolla (2009) puts forward some examples for this type of social factor. He lists the Balkan countries, such as, Macedonian, Albanian and Romanian referring them to this phenomenon. Other languages, for example, Turkmen and Uzbek languages can be involved in abovementioned list.

But when the speakers have imbalanced roles in the process and one's prestige is noticeably higher than another this tact is decoded as super stratum conditions. One of the best illustrations of this matter can be Russian and Uzbek in Soviet-Union period. The person who corresponded in Russian had clearly got the dominance in those circumstances.

Taken together, these results suggest that there is an association between language contact and social factors. Languages take different roles due to the social interference. It can be therefore assumed that language contact is closely tied with pronunciation, vocabulary, structural, pragmatic and cultural aspects.

### **References**

Mihalicek, V., & Wilson, Ch. (2011). Language files: Language contact (11<sup>th</sup> ed.). The Ohio State University.

Hickey, R. (2012). Language Contact and Change (12<sup>th</sup> ed.). Campus Essen.

Thomasan, S. (2007). Language Contact (2<sup>nd</sup> ed.). The Michigan State University.

LaPola, R. (2009). Causes and Effects of Superstratum and Adstratum (2<sup>nd</sup> ed.). Nanyang Technological University.

**ФИО авторов:** Мажидов Н.М.

Национальный университет Узбекистана имени Мирзо Улугбека, доцент  
Мажидов Ж.М.

Джизакский государственный педагогический институт, старший преподаватель

**Название публикации:** «САМОСТОЯТЕЛЬНЫЕ ИЗУЧЕНИЯ ПРОФЕССИИ  
УЧАЩИХСЯ»

***Аннотация:** В данной статье речь идет о самостоятельные изучения профессии учащихся. Это форма дает подростку полнее и глубже познакомиться с выбранной профессии.*

***Ключевые слова:** профессия, специалист, профориентационная работа*

***Annotation:** This article deals with self-study of the profession of learners. This form gives the teenager a fuller and deeper acquaintance with the chosen profession.*

***Keywords:** profession, specialist, career guidance work*

В профориентационной работе с учащимися используется множество форм и методов. Но они в разной мере влияют на выбор профессии подростками. Социологические обследования и эксперимент, проводимые в Казани, показали, что наибольший эффект достигается с помощью активных форм профориентации, особенно такой из них - как самостоятельное изучение профессии учащимися, так как школьники самостоятельно добывают сведения о профессии, к которой у них появился интерес. Эта форма дает подростку полнее и глубже познакомиться с выбранной профессией, и, в определенной мере, убедиться в обоснованности выбора её. Практика показала, что неверное представление учащихся о специальности формирует такое же отношение к ней. Поэтому самостоятельное изучение позволяет ученику выработать положительное отношение к профессии. В процессе изучения формируются и профессиональные интересы учащегося. Исследуя профессию, он наблюдает за работой специалиста, расспрашивает о встречающихся трудностях, изучает специальную литературу, оценивает свои возможности. При этом он ставит

перед собой цель - определить, соответствует ли он профессии. И чем больше он познает её, тем сознательнее и свободнее будет его выбор и обоснованность выбора выше. Одновременно активизируется эмоционально-волевая сфера, так как учащийся ставит задачи, которые принимаются осознанно и отвечают познавательным потребностям. И от того, как учащийся будет относиться к поставленной перед собой проблеме, какой характер примут его переживания (положительный или отрицательный), будет зависеть и результат. Поэтому этим процессом необходимо управлять, в результате такого изучения профессия, ранее не интересная, становится творческой, увлекательной, содержательной. Хотя необходимо учесть, что достижения мастерства сопряжено с определенными трудностями.

Данная форма изучения профессии, основываясь на большой самой деятельности и творческой активности учащихся, дает информационный материал, который сознательно усваивается. Ибо, сколько бы ни рассказывали школьнику о профессии, сколько бы ни демонстрировали, труд представителей профессии, все это может остаться пассивным багажом. А помогая учащемуся овладеть способом познания профессии, мы тем самым добиваемся того, что поступающая информация становится действенной, сознательно усваиваемой, преломляемой к собственным возможностям. Но это не исключает использования в профориентационной работе и других форм.

Самостоятельное изучение профессии ставит перед собой следующие цели:

- воспитательную - воспитывать уверенность в своих возможностях разрешить серьезные жизненные трудности;
- методическую - вооружение методикой обоснованного выбора профессии;
- профориентационную - познание профессии и оценка своих возможностей.

Выполнение этих задач требует особого внимания и тщательности в ходе изучения профессии.

Прежде чем подросток начнет изучение профессии, необходимо его научить.

Для этого целесообразно использовать курс "Основы производства. Выбор профессии". При этом надо очень внимательно подойти к выбору объекта изучения. Целесообразно для этого подобрать профессии, обладающие большим информационным материалом, с тем, чтобы поисковая группа могла получить максимальное количество сведений об интересующем их виде профессионального труда. Таким материалом располагают профессии, приобретение которых осуществляется и при этом не затруднен доступ к представителям и её содержанию. И, конечно, выбрать остродефицитные профессии, больше всего нужные городу, чтобы в процессе изучения у школьника возник интерес к ним.

Необходимо, чтобы профессиональный труд был доступен для наблюдения и опроса соответствующего специалиста. Так, например, труд оператора химического производства скрыт от наблюдателя; конечно, материал об этой профессии будет намного беднее, чем о профессии токаря, столяра и т.д., так как наблюдение за их работой дает общую характеристику труда, а беседа со специалистами может дополнить её такой информацией, которая не может быть получена путем непосредственного наблюдения. Необходимо умело выбрать время для самостоятельного изучения профессии подростками. Лучше всего для этой цели подходят каникулы.

Перед выходом учащихся на объекты учитель или, по его поручению, родители (особенно работающие на данном предприятии, учреждении), должны договориться об этом с дирекцией. Ибо отказ руководства предприятия, учебного заведения может вызвать пассивность у подростков, а отдельные из них ограничат изучение профессии только чтением специальной литературы. Могут встретиться школьникам и другие трудности.

Для того, чтобы активизировать деятельность учащихся, необходимо её стимулировать, оказывать им методическую и практическую помощь со стороны педагогов. В этом случае учитель выступает как организатор этой работы, а учащийся - как активный исполнитель. Педагог должен избегать постоянной опеки и не сковывать самостоятельности и творческой инициативы школьника.

Для того, чтобы учащийся глубоко и качественно изучил профессию, работа должна быть заранее спланирована учителем и самим исследователем.

Содержание работы педагогов и учащихся в ходе самостоятельного изучения профессии может быть таким:

а). Учитель

- методом письменного и устного опроса (анкеты, сочинения, тесты, беседы-консультации) выявляет профнамерения учащихся;
- создает группы исследователей (при наличии нескольких учащихся, выбравших одну и ту же специальность или родственные);
- проводит инструктаж с учащимися о путях и методах сбора данных о профессии, о структуре её описания и методике "примерки" специальности к своим возможностям;
- устанавливает время и форму защиты специальности;
- договаривается с предприятиями, учреждениями, учебными заведениями о допуске учащегося к изучению профессии;
- руководит работой учащегося и контролирует её;
- подводит итоги.

б). Учащийся

- составляет план самостоятельного изучения профессии
- подбирает и изучает специальную литературу о профессии;
- определяет предприятия, учреждения, учебные заведения для изучения профессии, а также находит специалистов в соответствующей области по интересующему профилю трудовой деятельности?

Основная задача учителя - показать учащимся значимость изучения профессии и научить "примерять" профессию к себе, к своим способностям, состоянию здоровья, объяснить, что о» должны не просто познакомиться с профессией, а научиться ориентироваться в профессиональном мире. С этой целью проводит с учащимися инструктаж, в котором он дает некоторые сведения о профессии.

Профессию целесообразно изучить по пяти направлениям.

1. Общие сведения о профессии;



2. содержание труда;
3. санитарно-гигиенические условия труда;
4. психофизиологические требования профессии к человеку и медицинские противопоказания;
5. требования к профессиональной подготовке.

Исходя из этого класс (группа по интересам) делится на пять подгрупп с учетом интересов и способностей учащихся. Кроме того, в классе целесообразно наделить ещё две группы: содействия и контроля. В группу содействия можно включить школьников, увлекающихся рисованием, фотографированием, киносъемкой. В группу контроля могут войти ребята с выраженными организаторскими способностями, пользующиеся авторитетом среди учащихся, либо старшеклассники или студенты вузов. Они будут непосредственно помогать преподавателю осуществлять руководство, а учащимся преодолевать трудности.

#### **Список использованной литературы**

- 1). Газиев. Э. Педагогическая психология Ташкент; 2014
- 2). Мажидов. Н. Общая психология; 2018
- 3). Чистякова. С. Основы профессиональной ориентации школьников. М.; 2003
- 4). Шавир. П. Психология профессионального самоопределения в ранней юности. М.; 2001

**ФИО автора:** Эргашев Мирзохид Иброхимжонович

магистрант специальности «Налоги и налогообложение» Ташкентского  
финансового института

**Название публикации:** «ЗАРУБЕЖНЫЙ ОПЫТ КРЕТИВНОГО ПОДХОДА В  
НАЛОГОВОМ АДМИНИСТРИРОВАНИИ»

*Аннотация:* Рассмотрены креативные подходы к организации налогового администрирования в практике зарубежных стран. Систематизированы основные нововведения, внедряемые в администрирование налогов стран с развитой и развивающейся экономикой. Обобщены некоторые аспекты новаций с раскрытием конкретных налоговых процессов. На основе исследования подчеркивается, что разумное использование зарубежных форм и методов налогового администрирования должно привести к повышению эффективности деятельности налоговых органов Республики Узбекистан.

*Ключевые слова:* экономика, налогообложение, администрирование налогов, зарубежный опыт, налоговые органы, партнерские отношения, налоговые процессы, инновации, автоматизация услуг, оптимизация.

## **FOREIGN EXPERIENCE OF A CREATIVE APPROACH IN TAX ADMINISTRATION**

*Ergashev Mirzokhid Ibrokhimzhonovich -master student of the specialty "Taxes  
and Taxation" of the Tashkent Financial Institute*

*(mirzohid-ergashev@mail.ru mob: +998901152440)*

*Abstract:* The article considers creative approaches to the organization of tax administration in the practice of foreign countries. The main innovations introduced into the administration of taxes in countries with developed and developing economies are systematized. Some aspects of innovations are generalized with the disclosure of specific tax processes. Based on the study, it is emphasized that the reasonable use of foreign forms and methods of tax administration should lead to an increase in the efficiency of the tax authorities of the Republic of Uzbekistan.

*Key words: economics, taxation, tax administration, foreign experience, tax authorities, partnerships, tax processes, innovation, service automation, optimization.*

---

---

---

### **Введение.**

Налоговое администрирование выступает неотъемлемым элементом государственного управления и важнейшим атрибутом успешного развития экономики любой страны. Зарубежными странами накоплен огромный опыт в области администрирования налогов, изучение и заимствование которого может быть весьма полезным для Республики Узбекистан. При использовании зарубежного опыта необходимо учитывать факторы, связанные с экономической и политической ситуацией в государстве, менталитетом граждан, а также особенностями налогового законодательства.

### **Основная часть.**

В зарубежной практике существуют различные варианты и формы организации налогового администрирования.

Заслуживает внимание **опыт налогового администрирования США** как одну из самых прогрессивных из действующих систем развитых стран. В частности, это подтверждается тем, что степень соблюдения закона в этой стране одна из самых высоких в мире – 83% причитающихся налогов уплачиваются добровольно и правильно.

Такие результаты были достигнуты путем совершенствования налогового администрирования на протяжении последних 15 лет.

Интересна такая практика налогового администрирования США как передача определенных функций налоговых органов частным структурам. К примеру, осуществление процесса сбора налогов через банки и использование контрольной работы независимых аудиторов.

Коммерческие предприятия имеют возможность на конкурсной основе получить часть работы налоговых органов.

Деятельность, направленная на осуществление налогового администрирования в США весьма эффективна. В СМИ ведется активная пропаганда непринятия любых форм ухода от уплаты налогов и налоговых послаблений. Прежде всего, при осуществлении различных форм налогового администрирования и организации контроля за уплатой налогов повышенное внимание уделяется формированию гражданского долга налогоплательщиками путем создания условий, при которых они понимают, что неуплата налогов негативно повлияет на экономическом состоянии государства.

Весьма отличительным является опыт функционирования телефона доверия, на который может обратиться любой налогоплательщик, имеющий подозрения или достоверные доказательства нарушения налогового законодательства. При этом добровольные информаторы могут рассчитывать на премию в размере до 10% от выявленной недоимки, но не более 100 тыс. долл.[5, с.101].

**Специфично налоговое администрирование Швеции**, где его организация проходит под лозунгом «единая декларация – единый счет – единый платеж – единый адрес (платежа)». В налоговом органе для каждого налогоплательщика открывается личный счет, который используется как обычный расчетный счет и уплата налогов осуществляется посредством единого платежного поручения.

Налоговый орган распределяет полученные суммы на соответствующие налоговые счета налогоплательщика [6, с.446].

Одной из причин, по которой налогоплательщики терпимо относятся к процедурам налогового администрирования – это легкость общения с налоговыми органами. В Швеции не существует никаких очередей, томительного ожидания и бюрократии, а население страны наряду и с США – одни из самых исправных налогоплательщиков. Опросы общественного мнения демонстрируют, что многие согласились бы уплачивать еще больше налогов, если потребуется, так как налогоплательщики доверяют государству и его налоговым органам.

В **Германии** органом, несущим функцию по налоговому администрированию служит Налоговая полиция «Штойфа», которая является одним из подразделений Министерства финансов. В стране существует институт налоговых консультантов, которым Министерство финансов выдает лицензию на право предоставления платных консультаций налогоплательщикам. Профессию консультанта считают крайне необходимой, поскольку немецкое налоговое законодательство очень запутанное. Дело в том, что в Германии нет Налогового кодекса в его классической форме, кодификация налоговых законов ограничена Положением о взимании налогов, сборов и пошлин [8, с.103].

Большого внимания заслуживает система балльной оценки работы налоговых инспекторов в Германии, осуществляющих налоговый контроль и проверки. Балльный нормативный показатель является средством осуществления служебного или специального надзора главным образом со стороны руководителей соответствующих отделов. Сущность балльной оценки состоит в том, что в зависимости от категории каждого проверенного предприятия налоговому инспектору засчитывается определенное количество баллов от 1 до 8. При этом за отчетный год каждый инспектор должен набрать как минимум 34 балла, что является основанием для руководства сделать вывод о его служебном соответствии. Кроме этого, балльный норматив служит основой для составления планов проверок на предстоящий отчетный период в части наиболее оптимального распределения нагрузки между отдельными инспекторами [8, с.59].

Изучая практику **Канады**, многие эксперты отмечают, что там удалось создать практически идеальную систему с хорошим налоговым администрированием [9, р.537]. В Канаде простота администрирования обеспечивается самой структурой налога, которая дает стимул для его соблюдения, а административные расходы обоснованы и зависят от налоговых поступлений.

Главная особенность налогового администрирования в Канаде заключается в том, что государство оставляет за собой право требовать уплаты налогов с любых доходов, в том числе незаконных (например, полученных от торговли

наркотиками). Поэтому в ходе расследования помимо факта преступной деятельности во всех случаях устанавливается размер дохода, полученного в результате ее осуществления.

Функционирующий специализированный Налоговый суд призван осуществлять независимый пересмотр решений Канадского агентства доходов. Прием апелляций от налогоплательщиков осуществляется представительствами Налогового суда, имеющимися более чем в 80 населенных пунктах Канады.

Сейчас налоговые органы Канады продолжают работу по внедрению новых подходов и методов в налоговом администрировании в целях обеспечения максимальной степени эффективности. Уже принимаются поправки в существующую систему по направлению применения инновационных продуктов.

С позиции налогового администрирования интересен **опыт Австралии**, где считают, что мощный центральный аппарат решит все проблемы территориальных налоговых органов, снимет множество вопросов и учтет все факторы, поэтому на их численности не экономят. Также положительным является состав работников налоговых органов Австралии, где 20% составляют ИТ-специалисты [10,с.80].

Налоговые органы Австралии очень много работают с такими организациями как Советы и Ассоциации налогоплательщиков, считая такую работу очень важной и не жалея на нее времени. Для этого специально подбирают наиболее ответственных людей, умеющих оперативно и детально решать возникающие вопросы.

Среди последних инноваций в системе налогового администрирования такие продукты, как технология распределенных баз данных, известная как «блокчейн» и «биометрия». Налоговые органы Австралии применяют биометрические технологии распознавания голоса и речи, то есть вместо электронной подписи идентификатором пользователя служит голос налогоплательщика, что очень удобно при уплате налогов через мобильные приложения.

Технология распределенных баз данных «блокчейн» позволяет защитить документы от различных изменений, а также делает систему налогового администрирования персонализируемой, то есть у каждого налогоплательщика есть возможность отследить, куда именно направился его платеж.

В свете последних событий, налоговое управление Австралии создало Специальную целевую группу с целью отслеживания и идентификации всех криптовалютных транзакций в стране для сбора налогов. Новосозданный орган призван помочь исследовать общие и практические вопросы, связанные с торговлей криптовалютами и борьбой с уклонением от налогов.

В стране инновационных и технологических инициатив **Швейцарии**, Министерством финансов рассматривается вопрос о включении в существующий перечень налогов так называемый «цифровой налог», тем самым распространить налоговую обязанность на интернет–бизнес международных корпораций (Google, Amazon, Facebook). Предлагается взимать налог с прибыли технологических компаний в Швейцарии через введение дефиниции «постоянное цифровое представительство» компании.

В подавляющем большинстве случаев услуги крупнейших интернет–концернов предоставляются не через локальный филиал или дочернюю фирму, а непосредственно самой центральной компанией, расположенной за рубежом.

Министерством отмечается, что это никак не сможет избежать налогообложения цифровых услуг в будущем, поскольку введение «цифрового налога» позволит предотвратить утечку «налогового субстрата» из страны [10].

В то время как во многих постсоветских государствах идет дискуссия, какая нужна реформа в налоговом администрировании, часто аргументом выступает **Грузия**. Начиная с 2011 года и по сей день в Грузии одно из самых благоприятных налоговых законодательств в мире, налоговая служба предоставляет качественные услуги с помощью электронных инструментов, а бизнес убежден, что налоги нужно платить.

Одним из больших достижений властей в налоговой сфере можно считать успешную борьбу с коррупцией. Реформу налогового администрирования

Правительство начало не с резкого снижения ставок, а с системы мотивации сотрудников налоговой службы.

Стоит напомнить, что в 2003 году Грузия считалась одной из самых коррумпированных стран мира, тогда владельцы более 70% предприятий признавались в опросах, что давали взятки налоговым и таможенным органам. Согласно исследованиям, на данный момент эта цифра уменьшилась до 4% [10]. В Грузии активно развивается система, в рамках которой учет подакцизных товаров производится не с помощью специальных акцизных марок (наклеек), а электронным способом.

Среди новых регуляций следует выделить механизм «предварительного решения», поскольку с его помощью налогоплательщикам дается возможность предварительно узнать, как будет действовать налоговый орган в связи с той или иной их операцией. Если налогоплательщик действует согласно предварительному решению, то налоговый орган не накладывает на него штрафные санкции.

Причем у налогоплательщиков, оповещенных о налоговой проверке, есть право выбора, кому это доверить: государственной службе или частной аудиторской компании. В налоговых органах уже работают по системе «альтернативного аудита». Так, создано пособие по проверке для частных аудиторских компаний, и на основе конкурса подобраны аудиторы, которым предоставлены лицензии на проведение проверок.

«Альтернативный аудит» один из главнейших изменений, которое в итоге должно способствовать как вопросу улучшения добровольного администрирования налогов самими налогоплательщиками, так и утверждению стабильной и здоровой среды использования налогового законодательства со стороны налоговых органов. В целом наладив систему, в Грузии продолжается работа по совершенствованию налогового администрирования.

В ряде других зарубежных стран формы организации налогового администрирования крайне отличаются от казахстанской практики и являются весьма эффективными в части проведения контрольных мероприятий, во



взаимоотношениях между налоговыми органами и налогоплательщиками, автоматизации услуг.

**В Аргентине и Эквадоре** применяется метод, так называемых физических проверок и заключается в том, что налоговый инспектор прибывает в магазин и просит каждого из покупателей на выходе предъявить чек, подтверждающий приобретение товара. В случае если такой чек не будет предоставлен, то магазин закрывается на несколько дней или недель [9, с.724].

Довольно интересным способом заставить налогоплательщиков соблюдать законодательство и как следствие минимизировать расходы на проверки является НДС лотерея, которые успешно применяются в **Тайване и Индонезии**. Для того чтобы принять участие в такой лотерее налогоплательщик должен своевременно подать налоговую декларацию, а по результатам лотереи победитель получает крупную сумму денежных средств.

При не предоставлении налоговой декларации налоговое законодательство **Франции** позволяет рассчитать планируемый доход налогоплательщика, учитывая его образ жизни. Если гражданин имеет дом, кадастровая цена которого определена, то его доход рассчитывают в размере пятикратной стоимости годовой аренды. Считается, что при наличии домработника доход налогоплательщика составляет не менее 30 тыс. евро, в случае нового автомобиля, то доход приравнивается к 75% его стоимости [10, с.68].

**В Великобритании** серьезным шагом на пути развития налогового администрирования стало внедрение расширенного информационного взаимодействия между налогоплательщиками и налоговыми органами в форме горизонтального мониторинга, процедуры которого уже показали свою значимость и жизнеспособность. Для улучшения отношений между крупнейшими налогоплательщиками и налоговыми органами создан Центр по обслуживанию крупного бизнеса. Законодательным требованием является подписание заявления о контроле за налогами, в соответствии с чем Совет директоров компании подтверждает контроль собственных налоговых рисков. Подобные процедуры существуют в США, Ирландии и Нидерландах [11, с.163].

## **Выводы.**

1. Проведенный анализ современных тенденций реформирования и модернизации системы налогового администрирования в практике зарубежных стран выявляет необходимость решения ряда задач в целях повышения его эффективности в Республике Узбекистан.
2. Как показывают исследования, во многих странах совершенствование налогового администрирования и усиление налогового контроля происходит за счет трансформации взаимоотношений налогоплательщиков и налоговых органов.
3. Большинство стран с развитым налоговым администрированием пришли к выводу, что построение отношений на основе профессионализма служащих налоговых органов и доверия налогоплательщиков позитивно влияет на повышение их законопослушности, добровольную уплату налогов и на налоговые поступления в целом.
4. В целях обеспечения полноты и своевременности поступления налоговых поступлений в бюджетную систему наряду со снижением возможностей уклонения от уплаты налогов необходимо повысить уровень удовлетворенности налогоплательщиков условиями исполнения ими своих налоговых обязательств. Это предопределяет изменение сложившихся отношений между налоговыми органами и налогоплательщиками. Приоритетом в работе налоговой службы является построение системного, клиентоориентированного подхода к организации работы с физическими и юридическими лицами. Форма отношений, основанная на сочетании партнерства и взаимной ответственности, повышает мотивацию налогоплательщиков к надлежащему исполнению своих налоговых обязательств и является одним из условий стабильного функционирования налоговой системы и экономики государства, поскольку способствует росту налоговых сборов.

### *Литература:*

1. Указ Президента Республики Узбекистан №УП-5116 от 18 июля 2017 г. «О мерах по кардинальному совершенствованию налогового администрирования, увеличению собираемости налогов и других обязательных платежей».
2. Постановление Президента Республики Узбекистан №ПП-3802 от 26 июня 2018 года «О мерах по коренному совершенствованию деятельности Государственной налоговой службы».
3. Постановление Президента Республики Узбекистан №ПП-4389 от 10 июля 2019 года «О дополнительных мерах по совершенствованию налогового администрирования» и на его основе «Стратегия совершенствования налогового администрирования в Республике Узбекистан на 2019-2021 годы».
4. Постановление Кабинета Министров Республики Узбекистан № 736 от 20 ноября 2020 года «О дополнительных мерах по дальнейшему совершенствованию налогового администрирования».
5. Тотикова Т. Е. Модернизация систем налогового администрирования в зарубежных странах: анализ основных тенденций // Известия Саратовского Университета. Новая серия. Экономика. Управление. Право. – 2016. – Том 16. – № 4. – С. 445–448.
6. Назарбекова Г. Н. Зарубежный опыт разрешения налоговых споров// Вестник КРСУ. – 2017. – Том 17. – № 2(103). – С. 103–106.
7. Bird R., Gendron P. Sales Taxes in Canada: The GST–HST–QST– RST «System» // Tax Law Review. – 2010. – No. 63(3). – P. 537–538.
8. Мазанаев Р.И. Зарубежный опыт налогового администрирования // Сб. материалов 10–й Междунар. науч.–практ. конференции «Современные проблемы социально–экономического развития». –Махачкала: Апробация, 2016. – С. 78–84.
9. Berhan B., Jenkins G. The High Costs of Controlling GST and VAT Evasion // Canadian Tax Journal. – 2015. – Vol. 53. – No. 3. – P. 721–727.
10. Арутюнян О. К. Международный опыт налогового администрирования // Сб. материалов X Междунар. науч.–практ. конференции «Политика, экономика и

социальная сфера: проблемы взаимодействия». – Новосибирск: Центр развития научного сотрудничества, 2017. – С. 61–71.

11. Djamalov Kh.N., Abdullayev A.B, (2021). Development Of The Methodology Of Accounting Expertise Of Tax Obligations. *The American Journal of Management and Economics Innovations*, 3(05), p.151-163.

**ФИО автора:** Эргашев Мирзохид Иброхимжонович

магистрант специальности «Налоги и налогообложение» Ташкентского  
финансового института

**Название публикации:** «НАЛОГОВОЕ АДМИНИСТРИРОВАНИЕ НА  
МАКРО И МИКРОУРОВНЕ: ОСОБЕННОСТИ И ЗАДАЧИ В ОБЕСПЕЧЕНИИ  
ЭКОНОМИЧЕСКОГО РОСТА»

*Аннотация:* В статье рассматриваются актуальные вопросы определения понятия и сущность налогового администрирования, проводится сравнение точки зрения разных авторов в рамках правовой и экономической составляющей данной дефиниции. Эффективное выполнение задач налогового администрирования является и одним из важных условий финансового обеспечения государственной политики в социально-экономической сфере. В связи с этим в статье освещаются задачи налогового администрирования на макро и микроуровне в целях обеспечения экономического роста.

**Ключевые слова:** макроуровень, микроуровень, налогообложение, администрирование налогов, налоговые органы, налогоплательщики, партнерские отношения.

**TAX ADMINISTRATION AT THE MACRO AND MICRO LEVEL:  
FEATURES AND TASKS IN PROVIDING ECONOMIC GROWTH**

*Ergashev Mirzokhid Ibrokhimzhonovich -master student of the specialty "Taxes  
and Taxation" of the Tashkent Financial Institute*

*(mirzohid-ergashev@mail.ru mob: +998901152440)*

**Abstract:** *The article examines topical issues of the definition of the concept and the essence of tax administration, compares the point of view of different authors within the legal and economic component of this definition. The effective implementation of the tasks of tax administration is also one of the important conditions for the financial*

*support of state policy in the socio-economic sphere. In this regard, the article deals with the tasks of tax administration at the macro and micro levels in order to ensure economic growth.*

**Keywords:** *macrolevel, microlevel, taxation, tax administration, tax authorities, taxpayers, partnerships.*

---

---

---

### **Введение.**

В Узбекистане за последние годы под руководством Президента Ш. Мирзиёева сделаны беспрецедентные шаги в реформировании налоговой системы. Основной идеей является создание новой налоговой системы, в которой равенство, простота, определенность и эффективность должны стать основополагающими принципами.

Налоговое администрирование выступает неотъемлемым элементом государственного управления и важнейшим атрибутом успешного развития экономики любой страны.

Одним из важных факторов защиты финансовых интересов публично-правовых образований является соблюдение экономическими субъектами налоговой дисциплины, обеспечение контроля за реализацией налоговых отношений со стороны специализированных институтов.

### **Основная часть.**

Налоговое администрирование, основываясь на законодательно установленных правилах взимания налогов и принудительной мотивации к их исполнению, призвано реализовать стратегические цели налоговой политики, используя комплекс правовых и экономических инструментов, рычагов и стимулов.

Среди учёных-экономистов до сих пор отсутствует единство в понимании налогового администрирования. В таблице 1 представлены варианты трактовок определения «налоговое администрирование» различными авторами.

**Таблица 1**

**Определение понятия «налоговое администрирование»  
различными авторами\***

<b>Авторы</b>	<b>Понятие «налоговое администрирование»</b>
Александров И.М. [5, с. 19]	«управленческая деятельность налоговых органов, финансовых органов в сфере налогообложения»
Балихина Н.В. [6, с. 17]	«форма реализации правовой политики государства в финансовоэкономической сфере, которая заключается в систематической, основанной на положениях законодательства РФ деятельности системы федеральных финансовых органов специальной компетенции, направленной на осуществление правовых мероприятий процессуального характера, в целях обеспечения эффективности и полноты реализации прав и исполнения обязанностей участников отношений в сфере налогообложения»
Владыка М.В. [7, с. 31]	«Урегулированная нормой права деятельность государственного уполномоченного органа налоговой сферы, направленная на реализацию эффективной налоговой политики»
Иванов А.Е. [8, с. 8]	«Комплекс мер, направленных на полную и своевременную уплату всех налогов в максимальном объеме при минимальных издержках»
Кибанова А.Я. [9, с. 52]	«Все процессы и явления, связанные с налоговыми правоотношениями и включающие в себя также действия

	участников налоговых правоотношений, а значит, так или иначе и налоговое регулирование»
Мешкова Д.А. [10, с. 40]	«Под налоговым администрированием в первую очередь понимаются процедурные и процессуальные аспекты взаимодействия фискальных органов с обязанными лицами»
Ось О.С. [11, с. 67]	«Своеобразный механизм управления в налоговой сфере, заключающийся в повседневной деятельности налоговых органов или как комплекс мер, направленных на полную и своевременную уплату всех налогов в максимальном объеме при минимальных издержках»

\*Составлена автором.

Представленные определения в той или иной степени имеют отношение к имеющимся в сфере законодательного регулирования дефинициям таким как государственное управление налогообложением, механизм государственного управления, налоговое правоприменение, налоговый контроль, налоговый процесс. Следует отметить, что такое понимание соответствует логике и содержанию рассматриваемого понятия.

В современной экономической литературе встречается некоторое отождествление терминов «налоговое администрирование» и «управление налоговой системой». Понятие «налоговое администрирование» позволяет определить его как управление и области налогообложения. Некоторые авторы определяют налоговое администрирование как динамически развивающуюся систему управления модернизируемых налоговых органов в условиях рыночной экономики [1, с. 21].

Безусловно, содержание налогового администрирования шире, чем налоговый контроль, но при этом оно является органической частью управления налоговой системой. Налоговое администрирование - это комплексное понятие, требующее системного подхода.



Отсюда весьма широко понимание его содержания: от управления налоговой системой и налогообложением в целом (наиболее широкое понимание) до деятельности налоговых органов по контролю за правильностью исчисления и уплатой налоговых платежей (более узкое понимание). Но в любом случае налоговое администрирование должно быть эффективным. Сущность налогового администрирования заключена в приведении процесса взимания налогов и возникающих отношений и связей между представителями налоговых органов и налогоплательщиков в соответствии с изменившимися производственными отношениями и формами хозяйствования.

Важным направлением изучения сущности налогового администрирования является рассмотрение задач реализации государственной финансовой политики на макро и микроуровне. Задачи налогового администрирования на макроуровне (рис.1) включает в себя как элементы аналитики, используемые в целях прогнозирования и планирования на макроуровне, так и нормотворческую деятельность, предполагающую дальнейшее развитие налогового законодательства.

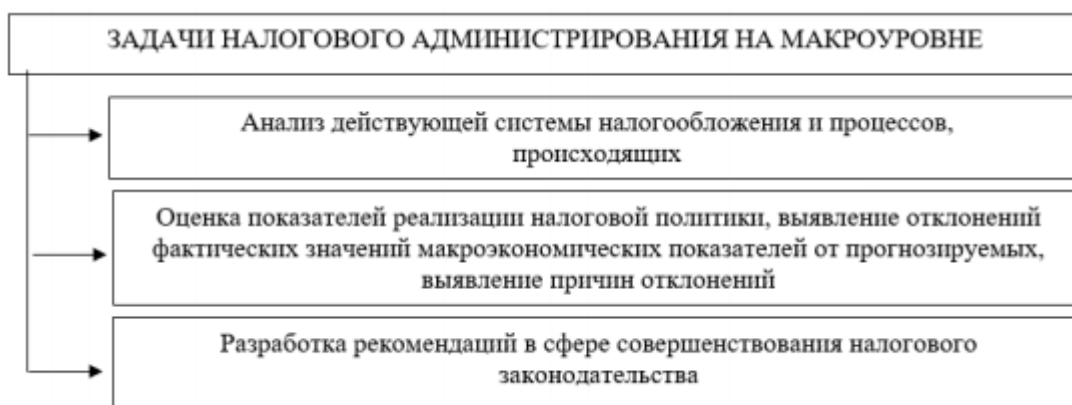

**Рис. 1. Задачи налогового администрирования на макроуровне**

Не менее важными являются задачи, реализуемые органами налогового администрирования на микроуровне (рис.2).

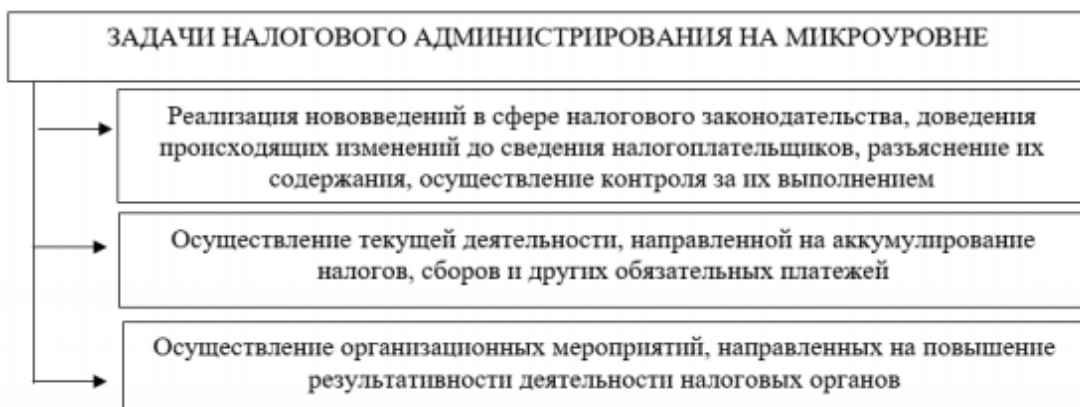

**Рис. 2. Задачи налогового администрирования на микроуровне**

Эффективное выполнение задач налогового администрирования является и одним из важных условий финансового обеспечения деятельности публично-правовых образований по реализации государственной политики в социально-экономической сфере.

Налоговое администрирование представляет собой комплекс действий уполномоченных государственных органов и их должностных лиц, направленных на реализацию эффективной налоговой политики государства. Одним из аспектов налогового администрирования является проблема повышения эффективности функционирования налоговых органов, поскольку они играют ведущую роль в формировании бюджета государства, с одной стороны, а с другой – требуют для своей деятельности весьма существенных бюджетных расходов. Недостаточно рациональная организация структуры налоговой службы в целом и ее территориальных подразделений в частности ведет к повышению соответствующих затрат, требует координации их деятельности, сокращает потенциал налоговых органов. Реализация основных направлений налогового администрирования направлена на построение экономически эффективной налоговой системы, на повышение уровня конкурентоспособности национальной экономики и, соответственно, уровня жизни населения.

*Слабые стороны налоговой системы Республики Узбекистан при её неэффективном администрировании:*

**1. В налоговой системе Республики Узбекистан доминируют налоги с выручки** (3,5% отчислений в различные фонды при общеустановленном режиме налогообложения и единый налоговый платеж при упрощенном режиме). Более того, учитывая, что плательщиков НДС в нашей экономике остались единицы и при уплате этого налога возникают разрывы цепочки, даже НДС зачастую превращается в налог с выручки, то есть в свою противоположность.

Чем плохи налоги с выручки? Они подавляют общественное разделение труда, а, следовательно, не позволяют нашим предприятиям использовать узкую специализацию как инструмент повышения конкурентоспособности: чем длиннее цепочки создания добавленной стоимости, тем больше налогов приходится платить. Соответственно, конечная продукция с высокой добавленной стоимостью, созданная в рамках нашей налоговой системы, заведомо неконкурентоспособна.

**2. Налоговое бремя при общеустановленной системе очень высоко, что порождает огромный разрыв между уровнями налоговой нагрузки малых и крупных предприятий** (до 3–8 раз, в зависимости от отрасли и возможности использовать зачет при уплате НДС). Это является запретом на укрупнение бизнеса, что не позволяет нашим предприятиям использовать такое мощное оружие роста конкурентоспособности как «экономия на масштабах». Такой разрыв в налоговой нагрузке, естественно, также не соответствует международной практике и здравому смыслу.

Между тем специализация и экономия на масштабе - то, что используют все современные конкурентоспособные компании. Эти инструменты позволяют повышать производительность, снижать средние издержки производства, улучшать качество продукции. Не позволяя ни специализироваться, участвуя в длинных производственных цепочках, ни расширять масштабы бизнеса, **налоговая система обрекает наших производителей на неэффективность**, на создание небольших «универсальных» производств с высокими средними издержками и относительно низким качеством продукции, на необходимость

дробиться на мелкие предприятия, платить часть зарплаты «в конвертах», на создание продукции с низкой добавленной стоимостью.

**3. Относительно высокие налоги на труд не стимулируют предпринимателей нанимать больше сотрудников, платить им более высокие зарплаты.** В результате государство поощряет развитие теневой экономики, уменьшает стимулы к росту занятости и лишает наших производителей возможности использовать важное преимущество в конкурентной борьбе - дешевую рабочую силу. Из-за таких налогов она перестает быть «дешевой».

Характеризуя узбекскую систему налогового законодательства, необходимо отметить, что сам по себе главный налоговый закон является современным, прогрессивным. Он не только устанавливает перечень обязательных платежей в бюджет, но и провозглашает принципы налогового законодательства, детально регламентирует различные процедуры налогового учета и контроля, устанавливает ответственность участников налоговых правоотношений за нарушение законодательства. Подробная и тщательная детализация процедур налогового контроля со стороны государства обеспечивает плательщикам прозрачность налоговой системы, ясность и простоту прочтения и применения закона.

Но все же при всех вышеперечисленных положительных характеристиках налоговой системы Узбекистана нельзя не отметить и ее отрицательную особенность, к коей можно отнести отсутствие четкого закрепления в основном законе налоговых ставок, а также понятий, перечней и списков, необходимых для целей налогообложения. Их частое изменение в любую сторону не способствует созданию условий, благоприятных для налогоплательщиков, поскольку является признаком нестабильности налоговой системы. Налогоплательщик никогда не может быть уверен, что через некоторое непродолжительное время налоговое бремя не увеличится настолько, что станет непосильным, тем более, при сравнительном анализе налоговых ставок за последние три года наблюдается тенденция их постепенного повышения.

## **Выводы.**

1. Государственное регулирование социально-экономических явлений и процессов на данном этапе экономического развития включает в себя различные методы, среди которых необходимо выделить налоговое стимулирование. В современной налоговой системе налоговые стимулы играют особую роль, так как, с одной стороны, их применение снижает поступления в бюджеты бюджетной системы РУз., а с другой, рациональное их использование способствует достижению целей экономического роста.

2. Налоговый инструментарий стимулирования роста в секторах экономики включает следующие инструменты: применение нулевой и пониженной налоговых ставок по отдельным видам налогов, механизм ускоренной амортизации (применение повышающих коэффициентов к норме амортизации), освобождения от уплаты налога, уменьшение налоговой базы и др. Большинство налоговых стимулов могут использоваться только налогоплательщиками, которые в соответствии с налоговым законодательством соответствуют определенным критериям и относятся к определенным отраслям, то есть являются специализированными. Данные налоговые льготы направлены на поддержку приоритетных отраслей народного хозяйства и предоставляют существенные выгоды налогоплательщикам. Универсальные налоговые стимулы, которые вправе применять организации вне зависимости от отраслевой принадлежности, присутствуют в современной налоговой системе в меньшем объеме.

3. В целях обеспечения полноты и своевременности поступления налоговых поступлений в бюджетную систему наряду со снижением возможностей уклонения от уплаты налогов необходимо повысить уровень удовлетворенности налогоплательщиков условиями исполнения ими своих налоговых обязательств. Это предопределяет изменение сложившихся отношений между налоговыми органами и налогоплательщиками. Приоритетом в работе налоговой службы является построение системного, клиентоориентированного подхода к

организации работы с физическими и юридическими лицами. Форма отношений, основанная на сочетании партнерства и взаимной ответственности, повышает мотивацию налогоплательщиков к надлежащему исполнению своих налоговых обязательств и является одним из условий стабильного функционирования налоговой системы и экономики государства, поскольку способствует рост налоговых сборов.

### *Литература:*

1. Указ Президента Республики Узбекистан №УП-5116 от 18 июля 2017 г. «О мерах по кардинальному совершенствованию налогового администрирования, увеличению собираемости налогов и других обязательных платежей».
2. Постановление Президента Республики Узбекистан №ПП-3802 от 26 июня 2018 года «О мерах по коренному совершенствованию деятельности Государственной налоговой службы».
3. Постановление Президента Республики Узбекистан №ПП-4389 от 10 июля 2019 года «О дополнительных мерах по совершенствованию налогового администрирования» и на его основе «Стратегия совершенствования налогового администрирования в Республике Узбекистан на 2019-2021 годы».
4. Постановление Кабинета Министров Республики Узбекистан № 736 от 20 ноября 2020 года «О дополнительных мерах по дальнейшему совершенствованию налогового администрирования».
5. Александров И. М. Налоги и налогообложение / И. М. Александров. -М.: Дашков и К, 2017. - 317 с.
- 6.Балихина Н. В. Финансы и налогообложение организаций: учебник. / Н. В. Балихина, М. Е. Косов. - М.: ЮНИТИ, 2015. - 623 с.
- 7.Владыка М. В. Налоги и налогообложение: Учебник / В. Ф. Тарасова, М. В. Владыка, Т. В. Сапрыкина; под общ. ред. В. Ф. Тарасова. - М.: КноРус, 2015. - 488 с.
- 8.Иванов, А. Е. Налогообложение некоммерческих организаций / А. Е. Иванов, С. А. Иванов. - М.: КноРус, 2017. - 288 с.

- 9.Кибанова А. Я. Налоги и налогообложение / А. Я. Кибанова. - М.: КноРус, 2017. - 488 с.
- 10.Мешкова Д. А. Налогообложение организаций в Российской Федерации: учебник для бакалавров / Д. А. Мешкова, Ю. А. Топчи. - М.: Дашков и К, 2016. - 160 с.
- 11.Ось О. С. Комментарии к налоговому кодексу Российской Федерации / О. С. Ось. - М.: Ось-89; Издание 8-е, 2016. - 128 с.
12. Djamalov Kh.N., Abdullayev A.B, (2021). Development Of The Methodology Of Accounting Expertise Of Tax Obligations. The American Journal of Management and Economics Innovations, 3(05), p.151-163.

**ФИО автора:** Джамалов Хасан Нуманжанович

к.э.н., доцент кафедры «Налоги и налогообложение» Ташкентского финансового института

**Название публикации:** «К ДИСКУССИОННЫМ ВОПРОСАМ МЕТОДИКИ ОЦЕНКИ ЭФФЕКТИВНОСТИ ПРЕДПРИНИМАТЕЛЬСКОЙ ДЕЯТЕЛЬНОСТИ С УЧЕТОМ ПРИОРИТЕТОВ ИХ РАЗВИТИЯ»

**Аннотация:** в статье рассмотрены вопросы методологии разработки стратегии повышения эффективности деятельности предпринимательских структур в условиях трансформации рыночной среды, их факторы, проанализированы основные современные концепции разработки стратегии повышения эффективности деятельности предпринимательских структур, в соответствии с чем выявлены направления, по которым государство может активно влиять на процесс поддержки здоровой конкуренции в экономике. Значительное внимание в статье уделяется к вопросу эффективности деятельности предпринимательских структур.

**Ключевые слова:** предпринимательство, бизнес, качество, эффективность, стратегия, модель, тип производства, технологии и методы управления.

### **THREE-DIMENSIONAL SYSTEM FOR ESTIMATING EFFICIENCY AND AGREEMENT OF PRIORITIES OF ENTREPRENEURIAL ACTIVITY**

*Djamalov Hasan Numanzhanovich - Candidate of Economic Sciences, Associate Professor of the Department of Taxes and Taxation of the Tashkent Financial Institute*

*(khasan.djamalov@mail.ru mob: +998909737683)*

**Annotation:** The article discusses the methodology of developing a strategy to increase the efficiency of entrepreneurial structures in a transformation of the market environment, their factors, analyzes the main modern concepts of developing a strategy



to increase the efficiency of entrepreneurial structures, in accordance with which the directions in which the state can actively influence the process of supporting healthy competition in the economy. Considerable attention is paid to the effectiveness of the business structures.

**Keywords:** entrepreneurship, business, quality, efficiency, strategy, model, type of production, technology and management methods.

---

---

---

## **ВВЕДЕНИЕ.**

В «Стратегии действий по пяти приоритетным направлениям развития Республики Узбекистан в 2017-2021 годах», утвержденной Указом Президента Республики Узбекистан от 7 февраля 2017 года № УП-4947, отдельное внимание обращено на вопросы разработки стратегии повышения эффективности деятельности предпринимательских структур в условиях трансформации рыночной среды[1].

Как было особо отмечено Указом Президента Республики Узбекистан от 7 марта 2019 года № УП-5687 «О систематизации мер по улучшению позиций Республики Узбекистан в международных рейтингах и индексах» в части «Глобальный мониторинг предпринимательства» выделяются следующие факторы, потенциально тормозящие развитие предпринимательских структур, такие как: отсутствие новизны продукта или услуги, отсутствие применения новых технологий, ориентация только на внутренний рынок страны и др. [3].

## **ОСНОВНАЯ ЧАСТЬ**

Рассматривая предпринимательские структуры как особые хозяйственные единицы, в основе которых лежит создание дополнительной ценности, можно сделать вывод об их экономической и социальной значимости.

По утверждению Ю.А.Бурцева, «с позиции общества в целом от эффективности предпринимательской активности зависит темп роста рабочих мест, выпуска

товаров, инновационной активности и пр. Успешные и быстрорастущие предпринимательские структуры способствуют экономическому росту страны. Поэтому вопросы повышения эффективности предпринимательской деятельности настолько актуальны сегодня и обсуждаются на государственном уровне. Тем не менее, статистические данные говорят о том, что пока достичь эффективной предпринимательской активности не получается. Одним из индикаторов для подтверждения этого утверждения можно использовать показатель роста рабочих мест»[4].

По мнению Р.Л.Власовой, «Большинство предпринимателей на различных стадиях жизненного цикла утверждали в 2018 году, что в ближайшие 5 лет не планируют увеличения рабочих мест, а значит, их дальнейшее развитие и расширение ставится ими под вопрос. Следовательно, есть основание поставить под сомнение их эффективность»[5].

Как отметил В.Д.Галкин, «на текущий момент существует множество рекомендаций по повышению эффективности деятельности, однако, единого подхода к оценке эффективности предпринимательских структур не существует. Традиционные подходы к оценке эффективности предприятий, которые строятся только на методах финансового анализа, уже давно признаны недостаточными. В 1992 году Роберт Каплан и Дэвид Нортон поставили перед собой целью решить проблему ограниченности данного подхода, предложив новый инструмент - систему сбалансированных показателей (ССП или Balanced Scorecard), который позволил соединить как факторы финансового, так и нефинансового характера. Переход к комплексному подходу обусловлен сущностью предпринимательской деятельности, которая по природе своей является многогранной как по своей внутренней структуре, так и во взаимоотношениях с внешним миром»[6].

Предпринимательские структуры, осуществляющие серийный выпуск, характеризуются меньшей степенью определенности, но в силу особенностей организации способны к решению большего числа организационных и технических вопросов. Наличие координационного механизма, согласующего деятельность

между подразделениями, повышает эффективность деятельности подобных предпринимательских структур (табл. 1).

Наш анализ показывает, что сокращение расходов в части издержек производства влечет снижение производительности и прибыльности предпринимательской структуры; наличие запасов, превышающих необходимую для бесперебойного функционирования производства величину, свидетельствует о нерациональности управления процесса производства.

**Таблица 1**

**Особенности управления предпринимательскими структурами в зависимости от типа производства\***

Характеристика	Тип производства		
	Массовое	Серийное	Единичное
Особенность производства	Производство стандартной продукции широкого потребления	Серийный выпуск продукции	Единичное производство сложных видов продукции
Длительность функционирования технологий	Длительный	Длительный	Непродолжительный
Изменения технологических переделов	Незначительные	Периодически изменяющийся производственный процесс	Постоянно изменяющийся производственный процесс
Управление	Четко выраженная иерархическая пирамида управления с	Увеличивающееся число технических и организационных вопросов	Совершенный координационный механизм организационной структуры

	четко прописанными функциями менеджеров		управления, нечеткое определение функций руководителей
Степень определенности	Высокая	Средняя	Низкая

*\*Составлена автором на основе[10].*

Среди множества проблем технологий и методов управления, используемых в современной практике производства, мы выделяем следующие:

- 1) сложность управленческих технологий, что требует уровня знаний и практических навыков, отсутствие которых приводит к неэффективному управлению компаниями и большому количеству дорогостоящих ошибок;
- 2) чрезмерный объем рутинного труда, выполняемого менеджерами и сотрудниками, работающих на ключевых должностях;
- 3) отсутствие единообразия управленческих технологий в компании по причине несовместимости параметров и слабой интеграции подразделений в процесс производства;
- 4) отсутствие единого понятийного аппарата менеджеров компании;
- 5) стремительное изменение технологий производства, их быстрое моральное старение и необходимость, в этой связи, обновления, что предполагает постановку задачи разработки адекватной инвестиционной политики;
- 6) глобализация управленческих технологий, частичная потеря уникальности, приобретение международных стандартов контроля качества для производства и учета для финансирования.

Эффективная система управления субъектом предпринимательства представляет собой совокупность экономических, мотивационных и организационных способов целенаправленного взаимодействия всех подразделений и воздействия на их деятельность, обеспечивающих согласование интересов каждого из подразделений и всего предприятия в целом.

Важным пониманием сущности стратегических производственных альтернатив является представление их в виде «гнездовых структур», когда каждая из них задает определенный вариант развития и в свою очередь может быть подразделена на соответствующие субальтернативы. Все возможные альтернативы развития предпринимательской структуры можно подразделить на три соответствующих типа [8]:

1. Альтернативы постепенного совершенствования, представляющие собой в той или иной степени корректировки действующих стратегий.
2. Альтернативы обновления, основанные на текущей стратегии организации и предполагающие существенное изменение направления деятельности: крупные изменения в масштабах, облике и целях стратегии.
3. Инновационные альтернативы, ведущие к радикальным изменениям в стратегии организации, т.к. строятся на новых подходах к ведению конкурентной борьбы, часто сопровождаются предложениями новых продуктов и решений.

Процесс экономической оценки эффективности стратегии развития производства мы определяем через структуризацию выбранного направления развития, т.е. разбиение его на содержательные компоненты, к которым могут быть применены оценочные методики. Каждая компонента может представлять собой стратегическое направление деятельности, образуя, таким образом, элемент стратегического пространства. Наиболее перспективным решением проблемы структуризации стратегического пространства бизнеса, с нашей точки зрения, представляется проецирование оцениваемой стратегии развития на пространство базисных (эталонных) стратегий развития предпринимательской структуры.

Предлагаемый подход выбора и оценки стратегической альтернативы имеет следующие преимущества, в частности, позволяет [13]:

- а) охватить все возможные базисные стратегии развития предприятия;
- б) расширить взгляды на пути развития организации, обеспечивая выход из цикла поиска альтернатив непрерывного совершенствования;

в) использовать подход как для организаций в целом независимо от их отраслевой принадлежности, так и для их отдельных бизнес-единиц.

На основе проведенного исследования мы предлагаем следующую интерпретацию стратегического пространства развития бизнеса: тип стратегии, по которому последние различаются между собой (например, по характеру и виду конкурентной борьбы) и целевую направленность стратегии. Ключевым же вектором развития предпринимательской структуры является повышение стоимости бизнеса.

Вектор стоимости, в свою очередь, можно представить как результат сложения векторов роста и развития конкурентных преимуществ), что позволяет прогресс (рост) собирается совершить организация и за счет каких конкурентных преимуществ она планирует его достичь [16].

Основным понятием системы экономической оценки эффективности является критерий, представляющий собой совокупность качественных или количественных показателей сравнения, с помощью которых проводится оценка стратегии. Процесс обоснования стратегии с помощью критерия экономической оценки можно представить в виде алгоритма, представленного на рис. 1.

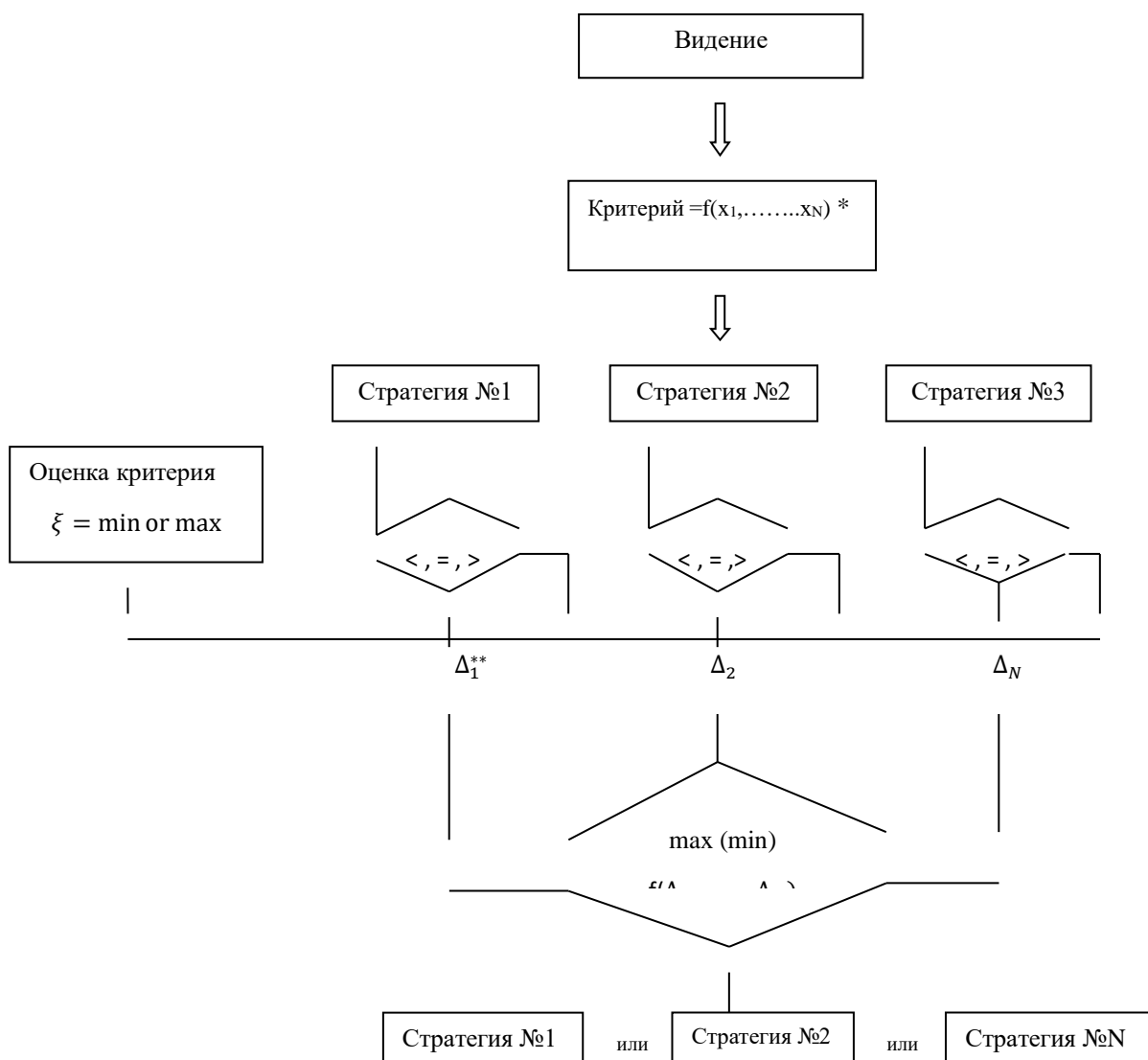

Примечания: \* -  $X_1, \dots, X_2$  – переменные, формирующие критерий;

\*\* -  $\Delta_1, \dots, \Delta_N$  - результаты оценки альтернативных вариантов с помощью выбранного критерия.

**Рис. 1. Предлагаемый алгоритм экономической оценки стратегии развития субъекта предпринимательства\*\*\*.**

\*\*\* Разработан авторами.

Как верно указывают Л.Фэй и Р.Рэнделл, «каждая альтернатива характеризуется совокупностью значений запрограммированных показателей. В этой связи критерий оценки должен быть сформирован из совокупности величин значимых показателей и призван отражать как предпочтения лица,

принимающего решение по отношению к возможным альтернативам, так и качество управленческого решения»[8].

По утверждению Р.Д.Зайцевой, «важной характеристикой конкурентоспособности является финансовый результат деятельности субъекта предпринимательства, который с позиций анализа конкурентных преимуществ обуславливается следующими показателями:

1. Ресурсные – конкурентные преимущества организаций, увеличивающие потребительский эффект, связанный с ценовыми характеристиками приобретаемой продукции, и складывающиеся по причинам:

а) благоприятные налоговый и бюрократический режимы страны размещения капитала (позволяет получить экономию на налоговых платежах и трансакционных издержках);

б) выгодное местоположение (сокращение транспортных издержек и логистику);

в) благоприятные условия доступа к природным ресурсам и недвижимости;

г) низкие процентные ставки (невысокая стоимость заемных средств);

д) дешевизна факторов производства.

2. Технологические конкурентные преимущества производителей (технологии массового производства, экономия на масштабах, увеличивающая потребительский эффект, связанный с ценовыми характеристиками приобретаемой продукции).

3. Инновационные конкурентные преимущества производителей формируются за счет реализации в производстве результатов НИОКР (обеспечивает ускоренное обновление номенклатуры и ассортимента выпускаемой продукции, увеличивает потребительский эффект, связанный с качественными параметрами приобретаемой продукции).

4. Глобальные конкурентные преимущества, связанные с формированием внеэкономических стандартов (экологических, социальных).

5. Культурные конкурентные преимущества производителей, обусловленные культурной близостью или различием стран» [9].



## **ВЫВОДЫ**

1. Оценивая динамику эффективности предпринимательства в Республике Узбекистан можно отметить, что в последние 5 лет наблюдается улучшение деятельности предпринимательских структур реального сектора экономики, растет сальдированный финансовый результат деятельности крупных и средних предприятий, однако основным ресурсом роста ВВП остается реализация сырьевых ресурсов. Для обеспечения интенсивного развития экономики необходима целенаправленная поддержка государством новых технологий, наукоемких производств, вложение инвестиций в точки роста региона.

2. Теоретическими исследованиями установлено, что экономическая эффективность работы предпринимателя оценивается множеством критериев, в результате систематизации которых были выделены следующие группы: показатели экономические, рыночные, финансовые и показатели конкурентоспособности, причем доминирующую роль в современных условиях должны играть показатели последней группы.

3. Объективным и комплексным, на наш взгляд, выступает трехмерная система оценки эффективности и согласования приоритетов предпринимательской деятельности, которая определена главной целью хозяйствующего субъекта - достижением долговременной (стратегической) устойчивости предприятия, представленной тремя группами показателей: конкурентоспособностью, прибыльностью и финансовой стабильностью.

## **ЛИТЕРАТУРА**

1. Указ Президента Республики Узбекистан от 7 февраля 2017 года № УП-4947 «Стратегия действий по пяти приоритетным направлениям развития Республики Узбекистан в 2017-2021 годах».

2. Указ Президента Республики Узбекистан от 8 января 2019 года № УП-5614 «О дополнительных мерах по обеспечению дальнейшего развития экономики и повышению эффективности экономической политики».

3. Указ Президента Республики Узбекистан от 7 марта 2019 года № УП-5687 «О систематизации мер по улучшению позиций Республики Узбекистан в международных рейтингах и индексах».
4. Бурцев Ю.А. Повышение эффективности деятельности предпринимательских структур как стратегическая задача экономики. – М.: МГОУ, 2018.-356с.
5. Власова Р.Л. Стратегия роста эффективности предпринимательских структур сферы производства. – М.: МГОУ.: 2019. -346с.
6. Галкин В.Д. Методологические основы разработки стратегии повышения эффективности деятельности предпринимательских структур. – М.: Издательство институт экономики РАН, 2018. – 268с.
7. Ритвельдт Д., Качалин В. Сравнительный анализ эффективности предприятий как инструмент стратегического планирования. // Проблемы теории и практики управления.-2017.-№3.-с.41-45.
8. Фаэй Л., Рэнделл Р. Курс МВА по стратегическому менеджменту. -4-е изд. М.: Альпина Паблишер, 2017. с. 118-119.
9. Зайцева Р.Д. Анализ стратегий повышения эффективности предпринимательских структур// Предпринимательство, 2016. № 6. – с.25-29.
10. Мескон М., Альберт М., Хедоури Ф. Основы менеджмента / Пятое издание, пер. с англ.– М.: Вильямс, 2018.с.134-137
11. Djamalov Kh.N. Role and functions of the estimation of the business in the system of financial management// Public finance// Paris, 2010 year may, 22-28 p.
12. Djamalov Kh.N. Contract mechanism of the economic interaction of the state and business // Corporate finance// Turin, 2010 year june, 14-17 p.
13. Джамалов Х.Н. Роль и функции оценки бизнеса в системе финансового менеджмента//“Трансформация экономических отношений в условиях преодоления последствий глобального финансово-экономического кризиса”. Материалы Международной научно-практической конференции. Москва-2010, с.137-138

14. Джамалов Х.Н. К вопросу методов оценки финансовой устойчивости предприятий малого бизнеса и её факторов// Международный научный журнал «Учёный XXI века» № 3-2 (62), март 2020 г. С.50-59

15. Teng-Shih Wang, Yi-Mien Lin, Edward M. Werner, Hsihui Chang. The relationship between external financing activities and earnings management: Evidence from enterprise risk management, International Review of Economics & Finance, Volume 58, 2018, Pages 312-329, ISSN 1059-0560, <https://doi.org/10.1016/j.iref.2018.04.003>.

<https://www.sciencedirect.com/science/article/pii/S105905601830114X>)

16. Nina Rizun, Aleksandra Revina, Vera G. Meister, Analyzing content of tasks in Business Process Management. Blending task execution and organization perspectives, Computers in Industry, Volume 130, 2021, 103463, ISSN 0166-3615, <https://doi.org/10.1016/j.compind.2021.103463>.

<https://www.sciencedirect.com/science/article/pii/S0166361521000701>)

**ФИО автора:** Джамалов Хасан Нуманжанович

к.э.н., доцент кафедры «Налоги и налогообложение» Ташкентского финансового института

**Название публикации:** «ДВУЕДИНЫЙ ПОДХОД К ОЦЕНКЕ ФИНАНСОВ КРУПНЫХ НАЛОГОПЛАТЕЛЬЩИКОВ: С ТОЧКИ ЗРЕНИЙ ФИНАНСОВОГО МЕНЕДЖМЕНТА КОРПОРАТИВНЫХ ИНТЕГРИРОВАННЫХ БИЗНЕС-СТРУКТУР И СТОИМОСТНОГО МЕНЕДЖМЕНТА»

*Аннотация:* В статье рассмотрены сущность, особенности функционирования, классификация и типологизация интегрированных корпоративных бизнес-структур (ИКБС), содержащая спецификацию их финансов и финансового управления, вопросы управления их финансами в условиях трансформации рыночной среды, их факторы, обоснованы научные предпосылки формирования новой теории управления - теории стоимостного менеджмента, адекватной организационно-финансовому статусу современного крупного бизнеса.

*Ключевые слова:* интегрированные корпоративные бизнес-структуры, управление финансами крупных корпораций, стоимостной менеджмент, базовые компоненты и принципы стоимостного менеджмента, инструментарий (методы и модели) стоимостного менеджмента.

**DOUBLE APPROACH TO ESTIMATING FINANCE OF LARGE TAXPAYERS: FROM THE POINT OF VIEW OF FINANCIAL MANAGEMENT OF CORPORATE INTEGRATED BUSINESS STRUCTURES AND VALUE MANAGEMENT**

*Djamalov Hasan Numanzhanovich - Candidate of Economic Sciences, Associate Professor of the Department of Taxes and Taxation of the Tashkent Financial Institute*

*(khasan.djamalov@mail.ru mob: +998909737683)*

**Abstract:** *The article discusses the essence, features of functioning, classification and typology of integrated corporate business structures, containing the specification of their finances and financial management, issues of managing their finances in the context of transformation of the market environment, their factors, substantiated the scientific prerequisites for the formation of a new management theory - the theory of value management, adequate to the organizational and financial status of modern large business.*

**Keywords:** *integrated corporate business structures, financial management of large corporations, value management, basic components and principles of value management, tools (methods and models) of value management.*

---

---

---

## **ВВЕДЕНИЕ**

Интегрированные корпоративные бизнес-структуры (ИКБС), называемые крупными корпорациями, выступающими как крупные налогоплательщики, идентифицируются в научной литературе и на практике как центры экономической и финансовой власти в стране. Их реальный качественный и количественный вклад в национальные экономики, становление нового экономического пространства, развитие национальных финансовых рынков, чрезвычайно весом. Это в полной мере относится и к Республике Узбекистан, где под контролем ИКБС находится до 74% общей величины всех финансовых, товарных и материальных ресурсов[1].

Значимость ИКБС в национальной экономике, их широкое и динамичное разнообразие требуют адекватного научного анализа функционирования этих организационных структур современного бизнеса. При этом наиболее важны

теоретический анализ и обобщения в области формирования и развития научных основ финансового управления ИКБС.

Анализ современной научной литературы позволяет констатировать практическое отсутствие теоретических исследований по проблемам спецификации развития финансов и финансового менеджмента ИКБС. Уровень сложности этих теоретических проблем существенно возрастает в связи с высокой гибкостью интеграционных процессов, продуцирующих масштабное разнообразие видов и типов ИКБС.

В управлении ИКБС, обладающими огромными производственными и финансовыми ресурсами и конкурирующими на национальном и международном уровнях, приоритетное место занимают проблемы стратегического финансового управления, теоретические основы которого в полной мере не разработаны финансовой наукой. Это определяет актуальность темы данной научной статьи, аккумулирующей проблемы создания и функционирования интегрированных субъектов экономики и предлагающего комплекс решений теоретических проблем - определение содержательного потенциала ИКБС, их классификации и типологизации, идентификации финансовых особенностей и формирования модели стратегического финансового управления ИКБС.

Следует, отметить, что создание научной системы управления стоимостью с необходимостью требует синтезированного использования достижений теорий финансового и классического стратегического менеджмента. Исследование современной научной и специальной литературы в области концепций управления бизнесом позволило сделать вывод, что развитие парадигмы стоимостного подхода к управлению бизнесом и адаптация современных теорий классического стратегического менеджмента к управлению стоимостью являются предпосылками и научными фундаментальными основами формирования новой теории — теории стоимостного менеджмента. Попытки разработки такой теории, содержащие элементы синтеза, уже нашли распространение в отечественных и зарубежных исследованиях, однако его

целостной теории как системы научных знаний не представлено. Кроме того, слабо идентифицированы и исследованы приоритетные научные проблемы управления стоимостью ИКБС.

Разработка теоретических основ управления финансами ИКБС, прежде всего, требует определения содержательного потенциала этого специфического объекта финансового управления.

## **ОСНОВНАЯ ЧАСТЬ**

Несмотря на интенсивное развитие ИКБС на практике и широкое использование этого термина в экономической литературе, до сих пор не выработана однозначная трактовка содержательного потенциала данного рыночного субъекта. Более того, характеристики ИКБС, представленные в различных исследовательских концепциях не носят системного характера и не отражают адекватного им набора исключительных качественных признаков, присущих этой особо сложной структуре крупного бизнеса.

Так, многие авторы придерживаются концепции, согласно которой определение ИКБС ограничивается выделением признака наличия объединения нескольких юридических лиц (преимущественно коммерческих), другие авторы дополнительно включают в перечень характеристик ИКБС существование стратегического центра принятия решений как центрального элемента объединения. Ряд исследователей - Шиткина И.С., Храброва И. Ю. и др. [2,3]. - настаивает на необходимости придания правового статуса и создания нормативно-правовой базы функционирования ИКБС. Сторонники альтернативной концепции рассматривают ИКБС только в качестве экономических субъектов хозяйствования и при этом акцентируют внимание на их экономических преимуществах, которые и идентифицируют как обязательный компонент ИКБС. Некоторые ученые (Бандурин А.В., Некипелов А.Д., Мовсесян А.Г., Эскиндаров М.А. и др.) [4,5,6,7]. не считают необходимым выделение ИКБС как особых организационных форм крупного бизнеса, а относят их к видам корпораций. В этом качестве они ограничиваются лишь перечислением некоторых видов корпораций по весьма скромному и не вполне

корректному перечню признаков, но не определяют фундаментальных основ функционирования интегрированных структур и не отражают соответствующего этапа развития теории организаций. В то же время данная теория создает методологическую базу финансового управления интегрированным, сложно структурированным крупным бизнесом, поскольку современная теория финансов корпораций и в целом финансов рассматривает организационные формы бизнеса как фундамент теоретических основ финансового управления.

Теоретический анализ возникновения и функционирования ИКБС, выявил необходимость исследования содержания этих сложно структурированных субъектов экономики на основе синтеза концепции критериев ИКБС Паппэ Я.Ш. [8] и контрактной теории фирмы.

Использованный нами **специфический методологический подход** к изучению *сущности, особенностей функционирования, классификации и типологизации интегрированных корпоративных бизнес-структур (ИКБС), содержащей спецификацию их финансов и финансового менеджмента, вопросов управления их финансами в условиях трансформации рыночной среды, их факторов, в обосновании научных предпосылок формирования новой теории управления - теории стоимостного менеджмента, адекватной организационно-финансовому статусу современного крупного бизнеса* позволил выделить следующие базовые признаки ИКБС, составляющие ее содержание:

- объединение юридических лиц (преимущественно коммерческих) на основе собственности или договоров;
- наличие общей стратегии управления развитием группы объединенных компаний и стратегического центра принятия решений как центрального (головного) структурного элемента объединения;
- сочетание рыночных и иерархических механизмов координации в системе управления группой объединенных компаний.

Названные признаки, на наш взгляд, необходимы и достаточны для спецификации ИКБС как особых корпоративных субъектов рынка. В соответствии с этим ИКБС можно определить как *группа интегрированных*



*хозяйствующих субъектов (объединение юридических лиц), использующая в системе корпоративного управления сочетание двух различных способов координации деятельности по формированию и распределению ресурсов - рыночного и внутригрупповой иерархии, имеющая центр, профессионально занимающийся разработкой стратегии корпоративного управления группы. [9].*

Наличие фундаментальных качественных признаков ИКБС, обоснованных нами, априори создает широкую базу для создания их различных видов и типов.

Формируя общие фундаментальные основы развития ИКБС, экономические науки и, в частности, финансовая наука предлагают альтернативные теории и концепции, содержащие анализ причин создания ИКБС, спецификацию их качественных особенностей и преимуществ. В целом, можно выделить достаточно широкий спектр теорий, отражающих проблему становления ИКБС и идентификации их финансовых преимуществ:

- синергетическую теорию слияний;
- институциональные теории;
- теорию финансово-промышленного капитала;
- теорию экономической власти;
- концепцию повышения уровня плановости;
- теорию эффективности рынка ценных бумаг;
- концепцию распределения рисков;
- концепцию трансфертного ценообразования и налогового планирования;
- комбинированные концепции.

Фундаментальные особенности, определяющие финансовые преимущества ИКБС, требуют адекватного развития теории корпоративных финансов, определяющей методологию принятия инвестиционных и финансовых решений в сложно структурированном крупном бизнесе [10].

Многоуровневая многокритериальная классификация видов ИКБС позволила идентифицировать значимые особенности их финансов и финансового управления, исходя из предложенных критериев. В качестве иллюстрации решения этой проблемы в табл.1 приведена специфика финансов ИКБС в

соответствии со способом интеграции - одним из фундаментальных критериев высшего уровня, определяющим направленность финансово-инвестиционных потоков, различия в их структуре и приоритетных факторах управления стоимостью ИКБС.

Теория стоимостного менеджмента, синтезирующая достижения научных школ финансового и классического стратегического менеджмента, включает следующие составляющие:

- спецификацию содержания теории стоимостного менеджмента и ее структуризацию;

**Таблица 1**

**Спецификация финансов интегрированных корпоративных бизнес-структур (ИКБС) в соответствии со способом интеграции\***

<b>Виды ИКБС в соответствии со способом интеграции</b>	<b>Содержание и характерологические особенности</b>	<b>Особенности финансов</b>
<b>1. Горизонтально интегрированные ИКБС</b>	<p>Объединение однородных бизнесов компаний функционирующих преимущественно в одной отрасли.</p> <p>Характерологические особенности:</p> <ul style="list-style-type: none"> <li>• увеличение доли рынка и стабилизация спроса;</li> <li>• экономия на масштабе, обусловленная всеми видами</li> </ul>	<p>•Высокий уровень стратегической централизации финансовых и инвестиционных ресурсов группы;</p> <ul style="list-style-type: none"> <li>•увеличение реинвестированной прибыли как собственного источника финансирования роста</li> </ul>

	<p>синергии и, прежде всего, операционной;</p> <ul style="list-style-type: none"> <li>• высокая вероятность монополизации бизнеса, существенно ограничивающая стимулы для снижения издержек и создающая стимулы роста цен (рентоориентированное поведение – получение сверхприбылей от имеющихся активов и инвестиционного потенциала).</li> </ul> <p>Эта особенность обуславливает необходимость эффективного антимонопольного государственного регулирования.</p>	<p>бизнеса и рентабельности активов за счет мультипликативного воздействия факторов снижения издержек и роста доходов, обусловленных ценовой дискриминацией и монопольным характером цен;</p> <ul style="list-style-type: none"> <li>• снижение несистематического риска;</li> <li>• укрепление положения на финансовых рынках;</li> <li>• отсутствие межотраслевого перелива капитала при значительном уровне его горизонтального перелива</li> </ul>
<p><b>2. Вертикально интегрированные ИКБС</b></p>	<p>Объединение компаний в форме замкнутой технологической цепочки - от добычи сырья до выпуска продукции и доведения ее</p>	<ul style="list-style-type: none"> <li>•Высокий уровень стратегической централизации</li> </ul>

	<p>до потребителя через собственную транспортную, сбытовую и торговые сети.</p> <p>Характерологические особенности:</p> <ul style="list-style-type: none"> <li>• эффект масштаба, обусловленный всеми видами синергии, обуславливающий снижение себестоимости;</li> <li>• координация взаимодействия тесно связанных между собой производств (бизнес-единиц, компаний группы);</li> <li>• обеспечение получения достоверной информации по всей цепочке деловой активности, что обеспечивает защиту специфических «ноу-хау»;</li> <li>• усиление контроля над рынком;</li> <li>• обеспечение более широких возможностей для реструктуризации и развития</li> </ul>	<p>финансовых и инвестиционных ресурсов группы;</p> <ul style="list-style-type: none"> <li>• широкие спектр и интенсивность процессов и методов перераспределения финансово-инвестиционных ресурсов в рамках ИКБС;</li> <li>• использование особого метода налогового планирования на основе трансфертных цен;</li> <li>• обеспечение более надежной защиты от финансовых затруднений</li> </ul>
<p><b>3. Конгломератные (диверсифицированные) ИКБС</b></p>	<p>Объединение под единым финансовым управлением диверсифицированных компаний, не связанных между собой по отраслевому или технологическому признаку.</p> <p>Характеристики:</p>	<ul style="list-style-type: none"> <li>• Высокий уровень стратегической централизации финансовых и инвестиционных ресурсов группы;</li> </ul>

	<ul style="list-style-type: none"> <li>• эффект масштаба, обусловленный преимущественно финансовой синергией, отраслевая диверсификация бизнеса</li> </ul>	<ul style="list-style-type: none"> <li>• возможность использования особенностей и преимуществ финансов различных отраслей; <ul style="list-style-type: none"> <li>• эффект портфеля, обусловленный соединением малокоррелированных источников дохода, снижение несистематического риска</li> </ul> </li> </ul>
<b>4. ИКБС, основанные на смешанной интеграции</b>	Различные сочетания вышеперечисленных характеристик	Поливариативность особенностей финансов

\*Разработана автором.

- содержание базовых компонентов стоимостного менеджмента;
- принципы теории стоимостного менеджмента;
- инструментарий (технологии) стоимостного менеджмента.

Анализ эволюции рассмотренных теорий позволил следующим образом определить фундамент содержания и структуризацию новой теории управления *теория стоимостного менеджмента - это комплекс научных знаний о системе корпоративного управления, нацеленного на наращивание стоимости компании, основанный на синтезе стоимостной идеологии и стратегического менеджмента.* Соответственно, базовыми компонентами теории стоимостного менеджмента, синтез которых определяет новое качество знаний, являются стоимостная идеология и теории стратегического менеджмента[11].

## ВЫВОДЫ

1. Исследование широкого спектра альтернативных общеэкономических и финансовых теорий создания интегрированных корпоративных бизнес-структур (ИКБС), позволило сделать вывод о наличии в современной мировой экономике фундаментальной тенденции развития и усиления роли интегрированного и диверсифицированного бизнеса и идентифицировать *главные преимущества ИКБС*: реализация эффекта от масштаба, ведущая к операционной, информационной и управленческой синергии; высокий потенциал финансовой синергии, связанный с дешевым капиталом, значительным снижением волатильности доходов, а, следовательно, и уменьшением риска вложений в компанию; возможность оказывать существенное влияние на эффективность рынков за счет концентрации и централизации всех форм капитала, включая информационный; возможность экономии трансакционных издержек на основе объединения и консолидации производств, их интеграции и диверсификации; широкий потенциал оптимизации налогового планирования; возможность эффективного управления финансовыми рисками; более широкие возможности в использовании действующих и создании новых финансовых инструментов; обеспечение финансовой гибкости на основе широкой дифференциации поставщиков и клиентов и возможности применения стратегии «лидерство по затратам»; высокий уровень стратегической централизации финансовых и инвестиционных ресурсов, обеспечивающих возможность финансирования крупных инвестиционных проектов, в том числе инновационных, которые имеют значительное влияние на реализацию стратегической цели бизнеса и собственно стратегии управления стоимостью компании.

2. Теория стоимостного менеджмента преломляет через собственную идеологию методологические параметры школ стратегического и финансового управления и на этой основе: определяет многообразие целей стратегического менеджмента, подчинив деятельность компании действию единой главной стратегической цели - наращиванию стоимости компании, сохранив на втором целевом уровне вектор целей (целевые установки), подкрепленные количественными индикаторами;

использует теорию оценки стоимости как инструмент стратегического управления; идентифицирует факторы создания стоимости, их взаимосвязь и приоритетность, при этом использует инструментарий стратегического менеджмента (стратегический анализ, стратегический планирование, управление реализацией стратегии) [12].

### ЛИТЕРАТУРА

1. Самые крупные предприятия Узбекистана. 22 февраля 2019 года. Итоговый отчет ГНК Республики Узбекистан. <https://kaktakto.com/podborki/samye-krupnye-predpriyatiya-nalogoplatelshhiki-uzbekistana/>
2. Щиткин И.С. Проблемы определения и классификации интегрированных корпоративных структур// Менеджмент в России и за рубежом -2001 -№4.с.54
3. Храбров И.Ю. Особенности финансов интегрированных корпоративных структур. Вестник БИЭФ Межвузовский сб. науч.тр., Вып. 33, часть 2, Калининград, БИЭФ 2012.с.67-76
4. Бандурин А.В. Финансовая стратегия корпораций: моногр.М.:Изд. Института комплаенса, 2019.-376с.
5. «Российская трансформация: 20 лет спустя».Колл.моногр.// М.: НПИ РАН, 2013. С.145-154
6. Мовсесян А.Г. Крупные корпоративные образования концентрация факторов производства и экономический рост / Аваль Сибирская финансовая школа 2014, №1 , с 87.
7. Эскиндаров М.А. Стоимостная теория менеджмента предприятия: создание, управление, оценка. М.: «Дело и сервис», 2016. с.187.
8. Паппэ Я.Ш. «Олигархи». Экономическая хроника. 1992-2000 –3-изд.М.: МГУ ВШЭ, 2015.с.45
9. Джамалов Х.Н. Роль и функции оценки бизнеса в системе финансового менеджмента//“Трансформация экономических отношений в условиях преодоления последствий глобального финансово-экономического кризиса”. Материалы Международной научно-практической конференции. Москва-2010, с.137-138

10. Djamalov Kh.N., Abdullayev A.B. Development Of The Methodology Of Accounting Expertise Of Tax Obligations. The American Journal of Management and Economics Innovations, 3(05), 2021, p.151-163.
11. Jennifer Robinson, Philip Harrison, Jie Shen, Fulong Wu. Financing urban development, three business models: Johannesburg, Shanghai and London, Progress in Planning, 2020, 100513, ISSN 0305-9006, <https://doi.org/10.1016/j.progress.2020.100513>.(<https://www.sciencedirect.com/science/article/pii/S0305900620300349>)
12. Valentina Fetschenko, Elena Shadoba, Yuriy Katkow, Natalya Shchelikova, Nikolay Glushak. Management of Innovative Integrated Structures of Education, Business and Science at the Regional Level, Procedia - Social and Behavioral Sciences, Volume 214, 2015, Pages 243-251, ISSN 1877-0428, <https://doi.org/10.1016/j.sbspro.2015.11.673>.(<https://www.sciencedirect.com/science/article/pii/S1877042815060280>)



**ФИО автора:** Шакирова Дилдора Насибуллаевна

Преподаватель истории в ИДУМ 41 в Фергане

**Название публикации:** «ОБРАЗОВАНИЕ В БУХАРСКОМ ХАНСТВЕ ПРИ ПРАВЛЕНИИ ДИНАСТИИ ШЕЙБАНИДОВ»

**Аннотация.** В статье анализируется развитие исламского мира в период Шейбанидов, строительство мечетей и медресе, а также развитие науки и культуры.

**Ключевые слова.** Мечеть, медресе, науки, культуры, Шейбанихан, Средней Азии, Лаби Хавуз

В отличие от последнего поколения представителей тимуридов, Шейбанихан противостоял разрозненности государства, стремился сохранить мощь и целостность страны. Неблагополучное социально-экономическое состояние, нищенское положение трудовой части населения явилось основой победы кочевых узбеков в походах Шейбанихана. Столь тяжелое экономическое положение было толчком в поддержке правления Шейбанихана духовенством и интеллигенцией, являющейся опорой государства.

С приходом к власти шейбанидов в Средней Азии началось период ханств. Бухарское ханство в Средней Азии отличалось большим количеством школ и медресе [1].

Крупным научным центром ханства являлся Самарканд. Здесь, наряду со светскими науками глубоко изучались основные направления ислама, хадисы, теология, наука о законах шариата и другие области религиозных знаний. Мыслитель XVI века Хасанхужа Нисорий неоднократно утверждал – «В этом городе жили, и трудились много ученых. Самарканд и сегодня является центром науки. Здешние мавляна в большинстве своем занимались настоящей наукой».

Лучшему чтецу Корана, основателю династии Шейбанидов Мухаммад Шейбанихану, мыслитель XVI века Мухаммад Солих посвятил следующие слова: «Не было ему равных чтецов абсолютно никакого, при чтении праведного

слова». Это подтверждают сведения историка XVI века о том, что Мухаммад Шейбанихан до полного завоевания Мавераннахра, в Бухаре «в течении двух лет обучался искусству чтения корана» [2].

В Бухаре, Самарканде и других городах в XVI веке жизнь была на высоком уровне, эти города являлись не только политическими и экономическими центрами, но еще и очагом культурной жизни.

Высшая школа мусульманских богословов – медресе, как и прежде занимала ведущее место в культурной жизни. Шейбаниды строили много новых зданий и передавали их в распоряжение медресе и мечетей. Множество таких зданий были построены в Бухаре, Самарканде, Ташкенте, Балхе и других городах, а отдельные из них сохранились до наших дней. Архитектурное искусство этих строений, по признанию специалистов, основывалось на архитектурных традиций прошлого и еще больше развивало ее. Только при правлении Абдуллахана II было построено новых и реставрировано свыше 500 зданий, включая мечети и медресе.

Во многих источниках упоминается о том, что множество мечетей и медресе, воздвигнутые тимуридами, не утратили своего значения и в последующие века продолжали служить делу просвещения и образования.

История медресе Бухарского ханства, где традиционные принципы обучения достигли самых высоких результатов, относится X веку. Медресе выполняли задачи высшего образования и имели огромное значение в подготовке для страны управленческих кадров, специалистов в правовой и образовательной системах. Медресе именовались именами их основателей, а медресе в кишлаках именовались названием кишлаков и в основном располагались на базарных площадях. По окончании строительства медресе передавался попечителю религиозно-просветительского учреждения (мутававали), с правом пользоваться доходами от этого имущества, но без права продажи.

Восхищало европейцев тогда и то, как в Бухарском ханстве стремительно продвигались дела по развитию архитектуры и культуры. В середине XVI века, т.е. тогда, когда правил Бухарой Шайбанизаде Абдуллахан, город посетил

английский путешественник Антонио Дженкинсон, который утверждал: «строительство в городе шло стремительно. В недавно построенном медресе Мир Араб уже обучались свыше 200 студентов. Вблизи одного из девяти хавузов обеспечивавших население города питьевой водой, который назывался Лаби Хавуз быстрыми темпами шло строительство медресе Кукалдош».

Социально-экономические, культурно-политические преобразования жизни осуществленные в свое время Шейбаний Убайдуллаханом и Абдуллаханом II имели огромное значение и активно поддерживалось со стороны Махдumi Аъзам Дахбеди, шайха Худойдод Вали, Косима Шайха Азизон и ходжей Жуйбора (ходжа Ислом и ходжа Саъд). Особенно в соотношении с другими религиозными деятелями сила и влияние джуйбарских ходжей был очень высок.. По своему высокому положению, авторитету и влиянию в учении они ссылались на свое происхождение — по отцовской линии они восходили к пророку Мухаммеду, а по материнской линии к роду Чингизхана и Джучи. В их руках были несметные богатства и земли сравнимые разве, что с богатствами и владениями Ходжа Ахрора.

Как пишет историк Хафиз Таниш, один из ходжей Джуйбар Ходжа Саъд являлся наставником и советником Бухарского хана Абдуллахана II, имел огромное влияние на политические события своего времени и был непосредственным их участником. Абдуллахана II без одобрения Ходжа Саъда не начинал ни одного серьезного дела. Это можно объяснить тем, что Ходжа Саъд всячески поддерживал Абдуллахана II в приходе его к власти [3].

Бухара и при Шейбанидах смогла сохранить свое лидирующее положение и значение как центра ислама в Средней Азии. Здесь собирались религиозные деятели, шейхи, преподаватели богословия с различных регионов Средней Азии.

Автор произведения «Убайдулланамэ» дает следующие сведения: «В прекрасной Бухаре и в окрестностях ее было столько богословов, ученых, благочестивых и святых людей, что невозможно было вести их счет».

Они как бы демонстрировали свои познания в учении суфизма и силу божественного чудотворства. В общественной жизни этого времени, наряду с

учением накшбандия авторитет представителей учения яссавия также был высок. Примером может служить высокое общественное положение, авторитет Шайха Худойдод Вали (1461-1532) и Касима Шайха Азизона (время кончины 1578). В отличие от приверженцев учения накшбандия, представители учения яссавия проповедали отшельнический образ жизни и были против накопительства, материального богатства, службы на государственных должностях и считали верхом совершенства жить собственным трудом. Хотя они и не вмешивались в политическую жизнь страны, но в защите интересов, благополучия и мирной жизни народа трудились, не покладая рук.

### **Литература**

1. Д.Ю. Арапов Бухарское ханство в русской востоковедческой историографии. М. Изд-во МГУ, 128 с., 1981
2. Н. Ханыков, «Описание Бухарского ханства» (СПб., 1843).
3. А. Lehmann's, «Reise nach Buchara und Samarkand in 1841—42» (СПб., 1852, 17 т., «Beitr ä ge zur Kentniss des russ. Reiches»);

**ФИО автора:** Abduvaliyeva Shaxnoza

Samarqand viloyati Samarqand tuman

27-sonli umumta'lim maktabi

O'zbek tili fani o'qituvchisi

**Название публикации:** «VENN METODINING TA'LIM JARAYONIDA AFZALLIK TOMONLARI»

**Annotatsiya.** Mazkur maqolada "Venn diagramma"ning ta'lim jarayonidagi afzalliklari haqida fikr-mulohazalar bildirildi.

**Kalit so'zlar:** dars, metod, interfaol, Venn, doira, sxema, Jonn Venna

Hozirgi vaqtda ta'lim jarayonida o'qitishning zamonaviy metodlari keng qo'llanilmoqda. O'qitishning zamonaviy metodlarini qo'llash o'qitish jarayonida yuqori samaradorlikka erishishga olib keladi. Bu metodlarni har bir darsning didaktik vazifasidan kelib chiqib tanlash maqsadga muvofiq. An'anaviy dars shaklini saqlab qolgan holda uni ta'lim oluvchilar faoliyatini faollashtiradigan turli-tuman metodlar bilan boyitish ta'lim oluvchilarning o'zlashtirish darajasi o'sishiga olib keladi.

Bugungi kunda bir qator rivojlangan mamlakatlarda ta'lim-tarbiya jarayonining samaradorligini kafolatlovchi zamonaviy pedagogik texnologiyalarni qo'llash borasida katta tajriba asoslarini tashkil etuvchi metodlar interfaol metodlar nomi bilan yuritilmoqda. Interfaol ta'lim metodlari hozirda eng ko'p tarqalgan va barcha turdagi ta'lim muassasalarida keng qo'llanayotgan metodlardan hisoblanadi.

O'qitishning interfaol usullarini tanlashda ta'lim maqsadi, ta'lim oluvchilarning soni va imkoniyatlari, o'quv muassasasining o'quv-moddiy sharoiti, ta'limning davomiyligi, o'qituvchining pedagogik mahorati va boshqalar e'tiborga olinadi. Quyida " Venn diagrammasi" usuli haqida to'xtalamiz.

Ikkita bir-biri bilan kesishgan doiralar ko'rinishidagi sxema, faktlar, hodisalar, g'oyalar, tarixiy qahramonlarni taqqoslash uchun qo'llaniladi. Har bir doiradagi bo'sh joylar tafovutlarni yozish uchun ishlatiladi; doiralar kesishganda hosil bo'lgan umumiy

maydon ikki solishtirilayotgan hodisalarning (faktlar, tushunchalar va hokazolar) umumiy jihatlarini qayd qilish uchun foydalaniladi.

Tabiiy va aniq fanlarni o`qitishda savollarni ma'lum o`quv mavzusiga va har qanday yoshdagi o`quvchilar guruhlariga moslashtirishda ham individual, ham guruh bo`lib ishlash uchun qo`llaniladi.

“Venn diagrammasi” metodi ikki yoki undan ortiq tushuncha va ob’ektlarni o`zaro taqqoslash va natijani chizmada tasvirlash uchun xizmat qiladi. U mantiq nazariyasi bilan shug`ullangan ingliz olimi Jon Venna (1834—1923) nomi bilan atalgan.

U odatda ikkita aylanadan iborat bo`lib, har bir aylana biror bir o`ektning xususiyatlari to`plamini belgilaydi. Ikki ob’ektning o`xshash, bir xil xususiyatlar bor bo`lsa, bu ob’ektlarni tasvirlovchi aylanalar bir-biri bilan kesishadi. Agar ularning bir xil, o`xshash xususiyatlari yo`q bo`lsa, bu aylanalar o`zaro kesishmaydi.

Ikki aylana uchun umumiy bo`lgan kesishish sohasida ularning bir xil o`xshash xususiyatlari, qolgan sohalarda esa ob’ektlarning bir-biridan farqli xususiyatlari joy oladi.

Ikkitadan ortiq ob’ektlar o`zaro taqqoslanayotganda, mos ravishda ikkidan ortiq aylanalardan foydalaniladi.

“Venn diagrammasi” metodidan foydalanishdan ko`zlangan maqsad: o`quvchilarda ikki va undan ortiq predmet va tushunchalarni taqqoslashda, ularning farqli va umumiy tomonlarini aniqlash ko`nikmalarni shakllantirish.

### **Metodni amalga oshirish bosqichlari:**

**1-bosqich.** O`quvchilar ikki guruhga bo`linadi va har bir guruhga bittadan ob’ekt (tushuncha yoki predmet) beriladi.

**2-bosqich.** Doskaga ikkita kesishuvchi aylanalar chiziladi va guruhlariga bo`lib beriladi.

**3-bosqich.** Guruhlar o'z ob'ektlari xususiyatlarini o'z aylanalari ichiga navbatma-navbat yozishadi.

**4-bosqich.** Xususiyatlar yozib bo'lingandan so'ng, bu ikki ob'ektning umumiy xususiyatlari bor yoki yo'qligi aniqlanadi. Aylanalardagi umumiy xususiyatlar haqidagi yozuvlar o'chiriladi va ular umumiy soha ichiga bitta qilib yoziladi.

**5-bosqich.** O'quvchilar ikki ob'ektni taqqoslash natijasida hosil bo'lgan Venn diagrammasini tahlil qiladilar. Bu ob'ektlarning umumiy va farqli tomonlariga yana bir bor e'tibor qaratiladi.

Xulosa qilib aytganda "Venn diagrammasi" tanqidiy fikrlash ko'nikmalarini rivojlantiradi, predmetlar, hodisalar va shu kabilarning ham farqi, ham o'xshash jihatlarni aniqlashga yordam beradi.

#### **Foydalanilgan adabiyotlar:**

1. Jumaniyozova M. Innovasion faoliyat tushunchasi va malaka oshirish jarayonida o'qituvchilarni innovasion faoliyatga tayyorlash. // Xalq ta'limi, 2004, 6 son. -137-140 b.
2. Jo'raev R.H., Rahimov B.X., Xolmatov Sh. Yangi pedagogik texnologiyalar. Muammoli ta'limga asoslangan o'quv –metodik qo'llanma.-T.: Fan, 2005.-66 b.
3. Zaripov K. Yangi pedagogik texnologiyani tatbiq etish bosqichlari. // Xalq ta'limi. 1997. № 4. 4-12 b

**ФИО автора:** Gulchexra Mamasoliyeva Abdukhalilovna

Andizhan state University, UZBEKISTAN

**Название публикации:** «MANUALS PRODUCTION DEVELOPMENT PROJECTS»

**KEYWORDS:** manual, textbook, working tool, educational, language, developed, contemporary manual.

The use of textbooks, in the short and medium term, we can assume that contemporary textbooks will remain an essential tool, whatever its medium and whatever its future adaptations. Moreover, its content and form have already evolved a lot. The annuals have been enriched, illustrated and made more complex, due to technical possibilities and educational needs. In our work, we try to find answers to these questions: What is the use of the contemporary manual? Is it actually used? To what extent and for what do students and teachers need and use it? What does the institution expect from it? Who should pay? What form (s) should it take, if it still has a future?

"The two kinds of bad books that our schools must get rid of: on the one hand the old book, bristling with abstractions and technical terms, the one that made grammar an inextricable form, geography a nomenclature, history a lifeless summary without patriotism, of reading itself, of this current reading which should be the soul of the class, an insipid mechanical exercise; and on the other hand, the too convenient book, where the teacher finds his lesson ready-made, questions and answers, homework and exercises, the book which exempts the teacher from explaining and the pupil from understanding, substituting for the unforeseen of the spoken and living class, the recipes of systematic teaching. "(Jules FERRY)

First, we try to analyze the meaning of "manual".

A manual - designed as a working tool, depending on the teacher or the student. The decision concerning this choice determines the nature of the manual as an instrument of communication: language used quantity and level of information, texts, illustrations



and relations between these two elements. In general, less developed countries give priority to textbooks intended for pupils. For teachers, the choice is that of a teacher's guide whose characteristics are different from those of textbooks.

In addition, it is possible to envisage the possibility of collective use, for example for a class, of certain elements of the manual, such as illustrations, maps, diagrams, which reduces production costs.

This law extends a past engagement of Uzbekistan. The country has already implemented certain programs for the teaching of foreign languages, with a view to improving the education of young people and accelerating the country's integration into the international community. After the proclamation of the country's independence, 51,700 teachers specializing in foreign languages were specially trained in universities, in order to be able to use specialized multimedia material and to develop methods of learning English, German and French for secondary education classes. In Uzbekistan In Uzbekistan, 25 million 708 000 examples of textbooks and uses for the years 2015-2016 have been published in secondary schools on the names 454. More than 5000 language laboratories have been equipped with modern technologies in secondary schools and above. 25 million 708 000 examples of textbooks and uses for the years 2015-2016 have been published in secondary schools on the names 454. More than 5000 language laboratories have been equipped with modern technologies in secondary schools and above.

To achieve the set objective, we have undertaken the following tasks:

- analyze the discipline for which the manual is developed;
- define knowledge of pedagogy and teaching experience;
- find the capacities to evaluate the level and the complexity of the textbook, according to the needs of the teachers, their qualifications and the socio-cultural characteristics of the pupils;
- accept criticism and objectively discuss textbooks;

- give the required opinions of its other partners in the production of the book, in particular: program managers, illustrators, model makers, publishers.

The problem, which still arises today for many countries, is to ensure the provision of textbooks to their completely educational system. It is a business that requires considerable resources, given the complexity of the various operations involved in the production and distribution of these books. UNESCO has promoted a series of regional meetings on this subject, which have provided the countries directly concerned with recommendations, in particular on aspects of costs, management and production planning, as well as that of the distribution of textbooks. school.

However, besides these very important and decisive aspects, one of the major objectives of education authorities is to provide textbooks, which correspond to the social and cultural context of their country and are appropriate to the needs of their education system. Textbooks, books in a foreign language will be provided free of charge to all teachers, teachers, students and pupils of all educational establishments. The Republican Book Fund to the Ministry of Finance of the Republic of Uzbekistan will carry the delivery and republication of these textbooks and books out free of charge within a set deadline.

## **BIBLIOGRAPHY**

1. Roger Seguin. The drafting of textbooks methodology guide. Division of educational content and methods. UNESCO December 1989
2. 3. Seguin R., School Programs and Textbooks: Technical Report 1986; Paris, UNESCO.
3. 4. Piccardo, E. & Yaïche, F. 2005. "'The textbook is dead, long live the textbook': Advocacy for a new culture of teaching and learning". Applied Linguistics Studies n° 140, pp. 443-458.

**ФИО автора:** Eshqulov Shavkat Rustam o'g'li

Guliston davlat universiteti 2-kurs magistratura talabasi

**Название публикации:** «DEVIANT HULQNI VUJUDGA KELISHI VA SHAKLLANISHI»

**Kalit so'zi:** Deviant, mezmorf, ektomorf, endomorf, psixopat

Kishining deviant axloqini jamiyatda qabul qilingan me'yorlarga zidligi va ruhiy jarayonlarning muvozanatsizligi, moslashuvchan emasligi ko'rinishida yoki uning shaxsiy axloqi ustidan axloqiy va estetik nazoratdan bo'yin tovlash ko'rinishidagi o'zining faollashtirish jarayonining buzilishida namoyon bo'luvchi alohida qilmishlar yoki qilmishlar tizimida belgilash mumkin.

Deviant tushunchasi lotincha "deviatio" so'zidan olingan bo'lib, og'ish, chetga chiqish degan ma'noni bildiradi. Deviant xulq-atvorli kishilarni "xulqi og'ishganlar" deb ham ataladi.

Deviant xulq-atvorni vujudga kelishi haqida turli xil qarashlar mavjud. Jinoyatchilikning boshqa shakllarini izohlashga bo'lgan dastlabki urinishlar asosan biologik tabiatga ega. Biologik nazariya tarafdorlarining fikricha, jinoyatchilarning bosh chanog'i va miyasining tuzilishi qonunga amal qiluvchi kishilarning miya tuzilishidan farq qiladi.

Shaxsning xarakteri, temperamenti, qobilyati ruhiy jarayonlarini boshdan kechirganda, mehnat faoliyatida, turmushda o'zini namoyon etadi. Demak, psixik jarayonlar, psixik holatlar va psixik xususiyatlarning o'rtasidagi o'zaro bog'liqlik hamda aloqadorlik shaxsning psixologik tuzilishini tashkil etadi. Afsuski, ba'zan inson haqida fikr yuritganimizda sog'liq, kasallik va uchinchi sog'liqqa ham, kasallikka ham qo'shilmaydigan bir holat haqida fikr yuritishimizga to'g'ri keladi.

XIX asrning 70-yillarida faoliyat ko'rsatgan italiyalik kriminalist Chezare Lombrozo "Ba'zi odamlar jinoiy mayllar bilan tug'iladilar va ular ibtidoiy insonlar tipiga mansub bo'ladilar", degan xulosaga kelgan. Uning fikricha, jinoyatchi tiplarni bosh chanog'i shakliga qarab aniqlash mumkin. U ijtimoiy tajribaning kriminal xulq rivojiga ta'sirini

inkor etar edi, uning asosiy g'oyasi ko'pchilik jinoyatchilarning biologik jihatdan degenerativ va defektli ekanida edi.

Richard Daygdeyglning fikricha, "ba'zi jinoyatkorona xulq-atvor shakllanishi uchun xos bo'lgan mayllar doimo avloddan-avlodga o'tib turadi". Biologik omil va jinoyatga mayl orasidagi bog'liqlik g'oyasi Vilyam Sheldon ishlarida 1940-yillarda qaytadan tiklandi. Sheldon odamlarning 3 jismoniy tipini ajratib ko'rsatdi:

- Mezomorf tip (mushakdor, faol)
- Ektomorf tip (suyak tizimi yaxshi rivojlangan)
- Endomorf tip (to'lalikka moyil odamlar)

Uning fikricha, ulardan biri – mezomorf tip huquqbuzarlikka mayl bilan bevosita bog'liq.

Boshqa olimlar tomonidan keyinroq o'tkazilgan tadqiqotlar ham shunga o'xshash natijalar berdi. Hozirgi kungacha ham bunday qarashlarning himoyachilari borligiga qaramay, u tadqiqotlar kuchli tanqidlarga sabab bo'ldi. Agar hatto odamning jismoniy tuzilishi o'rtasida bog'liqlik mavjud, deb faraz qilsak ham bu irsiyat masalasini aniqlashtirmaydi. Vilyam Sheldon jinoyatchilik bilan bog'langan mushakdor odamlar kuch talab qilgani uchun ham bunday faoliyatga jalb etilgan bo'lishi mumkin.

Jinoyatning psixologik nazariyalari ham, biologik nazariyalar kabi jinoiy mayllarni shaxsning muayyan tipi bilan bog'lar edi. Jinoyatni psixologik jihatdan talqin qilishga Freyd g'oyalari, garchi Freyning o'zi kriminalologiya bo'yicha hech narsa yozmagan bo'lsa ham muayyan ta'sir o'tkazdi. Keyingi olimlar unchalik ko'p bo'lmagan odamlarda "axloqsiz" yoki psixopatik shaxs rivojlanadi, degan fikr bilan uning g'oyalariga asoslanishdi. Freyd fikriga ko'ra, rivojlanishning Edip bosqichida, ilk bolalikda o'rganiladigan, o'zini cheklashlardan ko'pchilik axloqiy sifatlar vujudga keladi. Ota-onalar bilan o'ziga xos munosabatlar shakllanishi oqibatida, ba'zi bolalarda bunday cheklov shakllanmaydi va axloqiylik tuyg'usi asosan mavjud bo'lmaydi. Psixopatlarni zo'rlikdan lazzat oladigan odamovi shaxslar sifatida tavsiflash mumkin. Freyd ta'limoti yoki boshqa psixologik konsepsiyalardan kelib chiqadigan jinoyatning psixologik nazariyalari nari borsa jinoyatning ba'zi jihatlarini tushuntirib berishi mumkin. Jinoyatchilardan juda ozchiligi boshqa aholidan farq qiladigan xususiyatga

ega bo'lsa ham, bunday xususiyatlar barchaga xos bo'lishi ehtimolligi oz. Jinoyatlarning xilma-xillari shunchalik ko'pki, ularni amalga oshirayotganlar bir xil psixologik xususiyatlarga ega deyish haqiqatdan yiroqdir.

Jinoyatchilik mohiyatini qoniqarli izohlash uchun sotsiologik nazariyalarga murojaat qilish mumkin. Sotsiologik yondashuvni eng muhim jihatlaridan biri turli ijtimoiy konformlik va og'ishlarning o'zaro bog'liqligini ta'kidlashdir. Hozirgi jamiyatlarda ko'plab submadaniyatlar mavjud bo'lib, ularning birida me'yoriy hisoblangan xulq, boshqasida og'ish sifatida baholanishi mumkin.

Yuqorida ko'rib chiqilgan ichki va tashqi sharoitlar deviant axloqning shakllanishiga olib keladi. Ayni vaqtda, qonunbuzarlikni yoritib, ko'pchilik mualliflar deviant axloqning paydo bo'lishida shaxsning ijtimoiy yo'nalganligining hal qiluvchi roli haqidagi xulosaga yon bosadilar. Gap qonunga qarshi axloqning bevosita sababi bo'lib chiquvchi maxsus motivatsiya haqida boradi. V. N. Kudryavtsev shaxsning antijamoatchilik orientatsiyasi to'g'risida ma'lumot beradi. Boshqa mualliflar o'xshash atamalardan foydalanadilar: shaxsning kriminogenli dezadaptatsiyasi, antijamoatchilik ko'rsatmalari, antiijtimoiy yo'nalganlik, qonunga qarshi motivatsiya va boshqalar. Ushbu atamalar shaxsning birmuncha turg'un va ustun bo'lgan sabablar – ichki ishonch-istak, ehtiyoj, ko'rsatmalar, qadriyatlar, manfaatlar va e'tiqod tizimini belgilaydi.

Qonunga qarshi motivatsiya ifodalashning turli manba, shakl va darajasiga ega bo'lishi mumkin. V. V. Luneev qonunga qarshi harakatlarning quyidagi yetakchi motivatsiyalarini ko'rib chiqadi: g'arazli-ta'magir, zo'ravon-egoist, anarxistik-individualistik, yengiltabiatlilik-mas'uliyatsizlik, qo'rqqoqlik-jur'atsizlik. I. Dolgova o'smirlar misolida shaxs dezadaptatsiyasining zo'ravon va g'arazli tiplarini ajratadi. Zo'ravonlik tipida o'zini-o'zi tasdiqlashga urinish, o'zini kuchli, haqiqatgo'y, har doim yordamga tayyor mehribon natura deb tasavvur etish xohishi mavjud. Biroq haqiqatgo'ylik haqidagi tasavvur bunday shaxslarda noto'g'ri, ish mohiyati bo'yicha ularning axloqi jinoyatchining hisoblanadi. Ular uchun guruhli egoizm, norasmiy guruhlariga uzviy bog'langanlik, shafqatsiz kuchga ibodat qilish, o'z axloqining to'g'riligiga ishonch tipik xususiyat hisoblanadi. G'arazli tip uchun guruhli emas,

individual egoizm xarakterlidir. Uning vakillarida qadriyatli orientatsiya ancha nuqsonli, ular o'z xarakterlarini qonunga qarshi xarakterini to'la anglaydilar. Bunday o'smirlarga sirlilik, axloqsizlik, g'arazli ko'rsatmalarning mavjudligi, anchagina chuqur ijtimoiy qarovsizlik xosdir.

**Foydalanilgan adabiyotlar:**

- 1..A.Avloniy.« Turkiy guliston yoxud axloq ».T. :O`zbekiston Milliy Ensiklopediyasi. – 2004.
- 2.A.V.Боковина. «Энциклопедия глубинной психологии».Москва. 2001. 87-с.
3. А.В.Петровский. «Идея свободной причинности в психологии» Москва. 1996. 98-с.
4. Б.Л.Шнайдер. «Девиантное поведение детей и подростков». Москва. 2005. 46-с.
5. Е.В.Хагуров. «Введение в современную девиантологию». Москва. 2001. 144-с.

**ФИО автора:** Radjabov Nasir Nasimovich

Professor of the Department of Learning languages of the Public Security University of the Republic of Uzbekistan, Doctor of Philosophy on Philological Sciences, Docent. Tashkent, Uzbekistan

**Название публикации:** «THE SOUND SYSTEM AS A LANGUAGE LEVEL»

The article reveals the importance of the sound system among the primary and secondary layers of language. It also deals with the formation process of phonetics as an independent science and the history of its study as an object of research. The article is concluded that the history of scientific study of language in terms of sound system and its dating back to ancient time shows that the sound system of language is very important among other language layers.

Keywords: phonetics, oral speech, speech sound, syllable, phonostylistics, morphology, morpheme

**INTRODUCTION.** The sound structure of language is studied in the context of phonetics, which is one of the most important fields of linguistics. Phonetics is the scientific study of the smallest units that serve as material in the occurrence of oral speech, as well as their means. Studying the units which have the constitutive function in the formation of oral speech requires phonetics to be in direct contact with written speech. Because the rules of graphics and orthography, which reflect oral speech in writing, are formed on the basis of phonetic principles. It is known that the science of linguistics is based on three primary levels (phonetics, lexis and grammar). Later, secondary levels of language such as stylistics, phonostylistics and morphophonology were formed within the framework of phonetics, lexicology and grammar. One of the main difference between the primary and secondary levels of language is the fact of having their own units. The primary levels of language are explored within the framework of their own units. And the secondary levels of the language, on the other hand, do not have their own units because of which they rely on the units of the primary levels in the research process.

**BODY.** The scientific study of the secondary levels of language depending on the units of the primary levels, the secondary levels of language such as stylistics, phonostylistics and morphophonology seem as if they also have their own units. And there are special terms used in linguistics to express the units of the secondary levels of language, for instance, "*morphoneme* (morphological alternations of phonemes)" as a unit of morphonology [1, 25], "*stylisteme* (emotionally-expressive variant of all units of language)" as a unit of stylistics [4, 96], "phonostylisteme (emotionally-expressive variant of phonetic units)" as a unit of phonostylistics [6, 12]. But these terms, according to A. Abduazizov's opinion, do not have a "Certificate" to be a linguistic unit [1, 25]. So, these concepts (morphoneme, stylisteme, phonostylisteme) cannot be a pure unit of language, since they are manifested on the basis of a unit of other levels of the language.

All the levels in a language interact within the framework of their own rules in order to carry out the communication between people, which is the main function of the language. For instance, speech sounds combine into syllables, syllables combine into words, words combine into sentences to form a speech that is a unit of communication. Speech, in its turn, consists of both oral and written forms. The function of language levels in the formation of both forms of speech is closely interrelated. They are inseparable in the performance of speech activities. But the importance of phonetics in this process is more worthy of attention, especially in oral speech. After all, since phonetics studies pronunciation, other levels of language become dependent on it in oral speech. It shows that not any level in a language can exist outside of phonetics in oral communication. Because both primary and secondary tiers are represented phonetically (through pronunciation) in oral speech. Hence, phonetics studies both the pronunciation of its own units and the pronunciation of other layer units. Despite the fact that phonetics plays such an important role in linguistics, if we look at the history of science, the formation of phonetics as a subject dates back to the XVIII and XIX centuries. V.K. Juravlev mentioned that historical phonetics originated in 1818 with Rasmus Rusk's treatise on sound changes in Germanic languages [3, 27].



The formation of phonetics as a subject by the nineteenth century does not lead to the conclusion that the sound structure of language was not studied until the nineteenth century. In ancient times, the phonetic aspect of language was also studied in detail. Successful research on the sound field of language carried out in the works of ancient Indian and Greek scholars [5, 153] can prove it. As well as our great ancestor Abu Ali Ibn Sino, in his treatise on phonetics, gave the initial information about the phonological features of speech sounds, explaining their differences according to their formation [2, 11]. These data indicate that the scientific study of the sound structure of language has a very long history. Although the scientific study of speech sounds in the study of linguistic phenomena dates back to the long history, this field was not formed as a separate subject at that time. This is because at that time the phonetic field of language was studied as an integral part of the science of language in general, rather than as a separate subject. For the formation of any field of a particular science as a new subject, it must be scientifically substantiated that the field has its own object and subject of study, as well as its own unit. And this process is formed in science not suddenly, but over a period of time. The process of formation of the sound field of language as an independent subject came to an end in the XIX century, after its long period of development.

**CONCLUSION.** From the above data it can be seen that phonetics, which has a special significance among the levels of language, was formed as a subject by the XIX century. However, this fact does not justify the conclusion that the sound field of language was not scientifically studied until the nineteenth century. Indeed, the importance of studying the sound structure of language in the formation of oral speech properly was known to scientists in ancient times, and they paid great attention to the scientific study of this field. Hence, the sound structure of language as science has its long history and has been the object of research since the ancient times. The fact that the study of the sound field of language dating back to long history shows that the sound field of language plays very important role among the other language levels.

## REFERENCE:

1. Абдуазизов А. Фоностилистик воситаларнинг ўрганилишига доир // Ўзбек тили ва адабиёти. –Тошкент, 1985. – №2.
2. Абу Али Ибн Сино. Фонетика ҳақида рисола // Фан ҳақида суҳбатлар. – Тошкент: Ўзбекистон, 1979. –№18.
3. Журавлев В.К. Диахроническая фонология. – Москва, 1962.
4. Пиотровский Р.Г. Сосуществующие фонетические системы и стилистические корреляции в молдавском языке. – Москва, 1962.
5. Реформатский А.А. Введение в языковедение. – Москва, 1967.
6. Leon P. Essais de phonostylistique. – Didier, 1971. XII.

**ФИО автора:** Sayfullayeva Shaxnoza Mirzaxmatovna

Toshkent viloyati Yangiyo'l tumani

8-maktab boshlang'ich sinf o'qituvchisi

**Название публикации:** «PIRLS- BOSHLANG'ICH SINFDА O'QUVCHILARNING MATNNI O'QISH VA TUSHUNISH DARAJALARI SIFATINI BAHOLAB BERUVCHI XALQARO DASTUR»

**Annotatsiya.** Maqolada xalqaro tajribalarni o'rganish, mavjud tizimni har tomonlama qiyosiy tahlil qilish va xorijiy tashkilotlar bilan hamkorlik masalalari keng yoritilgan.

**Kalit so'zlar:** ijodkor, baholash, ilg'or tajriba, tadqiqot, hamkorlik, dastur, monitoring

Mamlakatimiz innovatsion taraqqiyot yo'lida shiddat bilan rivojlanib borayotgan bir davrda kelajagimiz davomchilari bo'lgan yoshlarning ijodiy g'oyalari va ijodkorligini har tomonlama qo'llab –quvvatlash, ularning bilim, ko'nikma va malakalarini shakllantirish hamda ilg'or xorijiy tajribalar, xalqaro mezon va talablar asosida baholash tizimini takomillashtirish, shu yo'lda xalqaro tajribalarni o'rganish, mavjud tizimni har tomonlama qiyosiy tahlil qilish, tegishli yo'nalishdagi xalqaro va xorijiy tashkilotlar, ilmiy tadqiqot muassasalari bilan yaqindan hamkorlik qilish muhim ahamiyatga egadir.

O'zbekiston Respublikasi Vazirlar Mahkamasining **2018-yil 8-dekabr**dagi **997-son** "*Xalq ta'limi tizimida ta'lim sifatini baholash sohasidagi xalqaro tadqiqotlarni tashkil etish chora-tadbirlari to'g'risida*" qarori bilan xalq ta'limi tizimida ta'lim sifatini baholash sohasidagi xalqaro tadqiqotlarni tashkil etish, xalqaro aloqalarni o'rnatish, o'quvchi-yoshlarning ilmiy-tadqiqot va innovatsiya faoliyatini, eng avvalo, yosh avlodning ijodiy g'oyalari va ijodkorligini har tomonlama qo'llab-quvvatlash hamda rag'batlantirish maqsadida O'zbekiston Respublikasi Vazirlar Mahkamasi huzuridagi Ta'lim sifatini nazorat qilish davlat inspeksiyasi huzurida Ta'lim sifatini baholash bo'yicha xalqaro tadqiqotlarni amalga oshirish milliy markazi tashkil etildi.

Quyidagi xalqaro baholash dasturlari bo'yicha xalqaro tadqiqotlarni tashkil etish belgilandi:

**TIMSS** - Trends in International Mathematics and Science Study— 4 va 8-sinf o'quvchilarining **matematika va tabiiy yo'nalishdagi fanlardan** o'zlashtirish darajasini baholash;

**PIRLS** - Progress in International Reading and Literacy Study— boshlang'ich 4-sinf o'quvchilarining **matnni o'qish va tushunish** darajasini baholash;

**TALIS** - The Teaching and Learning International Survey— rahbar va pedagog kadrlarning umumiy o'rta ta'lim muassasalarida **o'qitish va ta'lim olish muhitini hamda o'qituvchilarning ish sharoitlarini o'rganish.**

**PISA** - The Programme for International Student Assessment — 15 yoshli o'quvchilarning **o'qish, matematika va tabiiy yo'nalishdagi** fanlardan savodxonlik darajasini baholash dasturi;

Xalqaro baholash dasturlari bo'yicha xalqaro tadqiqotlarda O'zbekiston Respublikasining ishtirok etishiga tayyorgarlik ko'rish bo'yicha «**Yo'l xaritasi**» ishlab chiqildi, unga ko'ra,

- o'quvchilarning yozma va nutq savodxonliklarini oshirish bo'yicha ilg'or milliy va xalqaro tajribalarni joriy etish;

- o'quvchilar mustaqil ta'lim olishlari uchun elektron shakldagi ta'limni rivojlantirish, unda o'qish, matematika va tabiiy yo'nalishdagi fanlardan xalqaro tadqiqotlar bo'yicha savollar bazasini yaratish hamda boyitib borish;

- o'quvchilarning o'qish, matematika va tabiiy yo'nalishdagi fanlardan xalqaro tadqiqotlarga tayyorgarlik ko'rish uchun mustaqil ta'limni joriy etish;

- xalqaro tadqiqotlarni amalga oshirish yuzasidan malakali o'qituvchi-trenerlar bilan hamkorlikda hududlarda o'quvlar tashkil etish kabilar belgilangan.

**PIRLS** tadqiqotlari doirasida turli ta'lim tizimiga ega bo'lgan davlatlar 4-sinf

bituvchilarining o'qish sifati va o'qilgan matnni tushunish darajasi o'rganiladi. Bu tadqiqotlarga 4-sinf o'quvchilarining tanlanishi shu bilan e'tiborliki, aynan o'qishning to'rtinchi yilida o'quvchilar o'qishning yuqori darajasiga ega bo'lishi, ularning keyingi ta'limda bilimni egallash qobiliyatini shakllantirish va shu orqali hozirgi zamonga muvaffaqiyatli moslashuviga yordam beradi. Ko'pchilik davlatlarda bolalar 6 yoshdan maktabda o'qishni boshlashadi. Ammo Angliya va Yangi Zelandiyada ta'lim 5 yoshdan boshlanadi. Shuning uchun, loyihada 4-sinfdan emas 5-sinfdan o'quvchilar ishtirok etishadi. O'qish va matnni tushunish sifati tekshiriladigan o'quvchilarning yoshi 10,5 yoshni tashkil etadi. Sharq mamlakatlarida bolalar 7 yoshdan o'qishni boshlagani uchun ulardan 10,7-10,9 yoshdagi o'quvchilar tadqiqotda ishtirok etishadi.

**PIRLS** tadqiqotlari 2001 yildan boshlab 5 yil oralig'ida boshlang'ich ta'lim miqyosida o'tkazib kelinmoqda. U xalqaro tadqiqotlar orasida yuqori o'ringa ega. Bu dasturga kiruvchi davlatlarning soni yildan yilga ortib bormoqda. 2001 yildan boshlab 4 marta o'tkazildi. Oxirigi PIRLS tadqiqotlari 2016- yilda o'tkazildi. Shu davrgacha 35 dan 50 gacha bo'lgan davlatlar ishtirok etishdi.

### **PIRLS Xalqaro tadqiqotining maqsad va vazifalari, o'tkazish tartibi**

**PIRLS** Ta'limni sinovdan o'tkazish xizmati (AQSh), Kanada statistika markazi (Kanada), Ta'lim yutuqlarini baholash xalqaro assotsiatsiyasining ma'lumotlarni qayta ishlash markazi (Germaniya) va Boston kollejining xalqaro markazi (AQSh) kabi dunyoning yetakchi ilmiy markazlari ishtirok etmoqda) Ushbu tashkilotlarning eksperimental ravishda sinovdan o'tgan xalqaro standartlar asosida maktab o'quvchilarining o'quv yutuqlarini baholash bo'yicha pedagogik o'lchovlarni ishlab chiqishda ishtirok etishi PIRLS tadqiqotlarini tashkil etish va o'tkazishning yuqori sifatini ta'minlashga imkon beradi.

**PIRLSni o'rganish maqsadi** dunyoning turli mamlakatlaridan kelgan to'rtinchi sinf o'quvchilari tomonidan matnni tushunish darajasini taqqoslash, shuningdek, milliy ta'lim tizimlarida o'qish savodxonligi o'rtasidagi tafovutlarni aniqlash.

Tadqiqotning xalqaro lug‘atiga ko‘ra, “o‘quvchi savodxonligi” - bu insonning hayotda o‘zini to‘liq namoyon qilishi va o‘z maqsadlariga erishish uchun zarur bo‘lgan turli yozma tillarni tushunishi va mantiqiy ravishda anglash qobiliyatidir.

**PIRLS tadqiqotlari quyidagi muammolarni hal qilishga qaratilgan:**

- ta‘lim sohasidagi dunyo ustuvorliklarini aks ettiruvchi ob‘ektiv o‘lchovlar va vositalarni ishlab chiqish;
- mamlakat o‘quv jarayonini tashkil etish samaradorligini qiyosiy baholash;
- tadqiqot natijalariga ta‘sir ko‘rsatgan kontekstual omillarni aniqlash;
- xalqaro hamjamiyat tomonidan tan olingan dalillarga asoslangan ma‘lumotlarga ega bo‘lish.

Tadqiqot obyekti boshlang‘ich maktab bitiruvchilarining o‘quv yutuqlari hisoblanadi, chunki bu to‘rtinchi o‘quv yilida o‘qitish bo‘yicha barcha bilim va ko‘nikmalarni to‘playdi. Shu yoshda, o‘quvchilar o‘qishni yaxshi o‘zlashtirishi kerak, shunda ular asosiy maktabda o‘qishni muvaffaqiyatli davom ettirish uchun tarkibiy va formatdagi turli xil matnlardan foydalanadilar.

PIRLS yosh o‘quvchilarning sinfda va sinfdan tashqari o‘qishining ikkita keng qamrovli maqsadiga qaratilgan. Bular badiiy tajriba orttirish hamda ma‘lumot olish va ulardan foydalanish uchun o‘qishdir. PIRLS odatda 4 – sinf o‘quvchilarining keng qamrovli to‘rtta tushunish jarayonini baholaydi. Bular: diqqatni jamlash va aniq ma‘lumotni topish, to‘g‘ridan to‘g‘ri xulosalar chiqarish, g‘oyalar va axborotni talqin qilish, uyg‘unlashtirish, kontekst va matn elementlarini baholash hamda tanqid qilish jarayonlaridir.

PIRLS tadqiqotida ishlatiladigan matnlar uchun quyidagi mezonlar belgilangan: uzunligi – 1000 ta so‘zgacha. Badiiy matnlar asosiy mavzuga ega bo‘lib, u berilgan matndan tashqari o‘quvchi tomonidan umumlashtiriladi. Axborot matnlari esa o‘quv materiallaridan olinmagan mavzuni yoritib berishi kerak. Yosh o‘quvchilar uchun o‘qish savodxonligining har ikki maqsadi ham muhim hisoblanadi. SHuning uchun PIRLS har bir o‘qish turini baholashda matnlarni teng bo‘lishini maqsad qilib olgan.

Xulosa qilib aytganda, PIRLS tadqiqoti boshlang'ich ta'limning rivojlanishida muhim ahamiyatga ega. Bugun ustozlar zimmasida o'quvchilarimizni xalqaro tadqiqotlarda munosib ishtirok etishga tayyorlashdek ulkan vazifa turgan ekan, ana shu vazifalarni amalga oshirishda faol va sidqidildan ishtirok etish har birimizning burchimiz hisoblanadi.

### **Foydalanilgan adabiyotlar:**

1. "Xalqaro tadqiqotlarda boshlang'ich sinf o'quvchilarining o'qish savodxonligini baholash". (Boshlang'ich sinf o'qituvchilari, metodistlar va soha mutaxassisleri uchun metodik qo'llanma). "SHarq" nashriyot – matbaa aksiyadorlik kompaniyasi bosh tahririyati. Toshkent -2019y. 4-, 10-11-betlar.
2. "O'quvchilarning matematik, tabiiy – ilmiy fanlar hamda o'qish savodxonligini baholashga mo'ljallangan topshiriqlar to'plami". 53-60-betlar. O'zbekiston respublikasi Vazirlar Mahkamasi huzuridagi ta'lim sifatini nazorat qilish Davlat inspeksiyasi; Ta'lim sifatini baholash bo'yicha Xalqaro tadqiqotlarni amalga oshirish Milliy markazi. [www.tdi.uz](http://www.tdi.uz), [www.markaz.tdi.uz](http://www.markaz.tdi.uz), [t.me/milliy markaz](https://t.me/milliy_markaz).
3. O'zbekiston Respublikasi Prezidentining «O'zbekiston Respublikasi Xalq ta'limi tizimini 2030-yilgacha rivojlantirish konsepsiyasini tasdiqlash to'g'risida» 2019-yil 29-apreldagi PF-5712-sonli farmoni.
4. O'zbekiston Respublikasi Vazirlar Mahkamasining «Xalq ta'limi tizimida ta'lim sifatini baholash sohasidagi xalqaro tadqiqotlarni tashkil etish chora-tadbirlari to'g'risida» 2018-yil 8-dekabrdagi 997-sonli qarori.
5. Implementing the Proposed Mathematics Framework: Recommendations for PISA-2021, Peggy G. Carr, Ph.D., Vice Chair, PISA Governing Board Associate Commissioner, National Center for Education Statistics (NCES) May 25, 2018.
6. Assessing Reading, Mathematics and Scientific Literacy: A framework for PISA 2009. OECD, 2009.

**ФИО авторов:** Nasriddinova Charos Komiljon qizi,  
Toshkent viloyati Chirchiq davlat pedagogika instituti,  
matematika o'qitish metodikasi

2-bosqich magistr talabasi

Radjabov Baxtiyor Sharipovich,  
Toshkent viloyati Chirchiq davlat pedagogika institute,  
Matematika kafedrası professori texnika fanlari doktori

**Название публикации:** «МАКТАВ МАТЕМАТИКА KURSINI O'QITISHDA  
INTERFAOL PEDAGOGIK TEXNOLOGIYALARDAN FOYDALANISH»

**Аннотация:** *Ushbu maqolada maktab matematika fani darslarida ta'lim sifatini oshirish maqsadida zamonaviy o'qituvchi hozirgi shiddat bilan rivojlanayotgan zamon talablariga mos ravishda o'zining ustida ishlashi va darslarning sifatini oshirish maqsadida turli xil interfaol metodlardan foydalanishi kerakligi yoritilgan.*

**Калит so'zlar:** *metod, umumiy metodlar, xususiy metodlar, ilmiy metodlar, modellashtirish, kibernetik modellashtirish, kompyuter modellashtirish, Venn diagrammasi, Tarmoqlar metodi, Aqliy hujum, "Хо'р", "Matematik atamalar".*

Bugungi kun o'qituvchisidan o'z sohasi bo'yicha chuqur bilimga ega bo'lish bilan birga, bugungi kundagi ta'lim sohasiga tadbiiq etilayotgan ta'lim metodlaridan xabardor bo'lishi va ushbu metodlardan dars jarayonida samarali foydalanish talab etilmoqda. Shunga ko'ra, o'qituvchi eng avvalo chuqur bilimga ega bo'lishi va o'z faniga o'quvchilarni qiziqтира olishi kerak.

Hozirgi zamon fanlarida ko'plab umumiy, xususiy, ilmiy metodlar qo'llaniladi. Ayniqsa, keyingi asrda modellashtirish va matematik metodlarning yangi shakllari rivojlandi, kibernetik modellashtirish va kompyuter modellashtirish metodlari jamiyatning qariyb barcha sohalarida keng miqyosda qo'llanilmoqda. Yangi pedagogik texnologiyadan kutilgan maqsad nima, uning afzalliklari, darsning samaradorligini oshirish tamoyillari nimadan iborat degan savolga quyidagicha hulosalar asosida javob berish mumkin. Yangi pedagogik texnologiya eng qulay va sodda usul, mustaqil fikrlashni o'rgatadi, bilim boyligini oshiradi, vaqtdan yutamiz, darsning samaradorligini oshiradi. Hozirgi kunga kelib turli xil metodlar ishlab chiqilgan va amaliyotda keng tatbiiq qilib ko'rilgan shundan kelib chiqqan holda, matematika darslarida quyidagi metodlardan foydalanish mumkin.

**Venn diagrammasi.** «Venn diagrammasi» qiyosiy taxlilda juda qo'l kelib, mavzuni sharxlab, ikki muammoni bir-biriga muqoyasa qilib o'tishda qulay usuldir.



Bu usul ikki doira shaklidagi aylana chiziqlarning qo‘shilishi holatida bo‘lib doiralarning ikki tarafiga tanlangan mavzuning faqat o‘ziga xos individual xususiyatlari yozilib, o‘rtada ikki doiraning qo‘shilishi natijasida paydo bo‘lgan bo‘shliqda esa tanlangan ikki mavzuga xos turli fikrlar, xususiyatlar g‘oyalar ko‘rinishi izohlab boriladi. Bir qarashda oddiydek tuyulgan bu usul o‘quvchilarning fikrlash qobiliyatini oshiradi, xotirani kuchaytiradi. U yoki bu mavzu ustida mustaqil ishlashga undaydi. Ikki mavzuning umumiy va individual, ya’ni faqat o‘ziga xos tomonlarini tez farqlaydi. Mavzu tez va uzoq vaqt esda qoladi. «Venn diagrammasi» o‘quvchini hushyorlikka, sezgirlikka chorlaydi. Misol uchun 2020 yilda Chilonzor tumani 200-sonli IDUM 6-sinflarda yilning boshida o‘tilgan “Natural sonlarni tub ko‘paytuvchilarga ajratish” mavzusini tushuntirish jarayonida ushbu metod deyarli yil ohiriga qadar boshqa mavzularni o‘zlashtirishda ham as qotdi. O‘quvchilar 4-5 tadan uch guruhga, jami 15 taga ajratiladi. 1-guruh doiraning o‘ng tomoni, 2-guruh doiraning chap tomoni, 3-guruh ikki doiraning qo‘shilishidan paydo bo‘lgan bo‘shliq ustida ishlaydi. Mavzuni keng qamrovli o‘zlashtirib olishga ko‘maklashadi. Guruhdagi qolgan o‘quvchilar esa kuzatuvchilardir, ya’ni «Venn diagrammasi» ustida ishlayotgan 3 guruhning harakatlarini kuzatadilar. Hatto baholashlari ham mumkin. Shart esa quyidagicha edi: 1-guruh 504, 2-guruh 45 sonlarining tub ko‘paytuvchilarini hisoblashlari kerak edi va 3-guruh ikki doiraning qo‘shilishidan paydo bo‘lgan bo‘shliqni to‘ldirishlari kerak edi. Natijada dars o‘quvchilar uchun qiziqarli musobaqaga aylandi va bu metoddan yil ohiriga qadar har bir o‘zlashtirilgan mavzuni mustahkamlashda o‘zlari mustaqil tarzda foydalana boshlashdi.

Dars, mavzu, harakatlar uzoq vaqt esda saqlanib qoladi. «Venn diagrammasi» turli xil g‘oya, fikrlar kurashi va hujumini, munozaralarni keltirib chiqaradi. O‘quvchilarni o‘ylantiradi, mustaqil fikrlashga undaydi. Bu metod o‘quvchini kattaliklarni qiyoslashga undaydi. quyidagiday doiralar chiziladi. Ikkita kattalik taqqoslanadi. Bir xil jihatlari o‘rtada (aylanalar kesishgan qismida yoziladi. O‘ziga xos jihatlari aylanada yoziladi.

504 2	660 2
252 2	330 2
126 2	165 3
63 3	55 5
21 3	11 11
7 7	

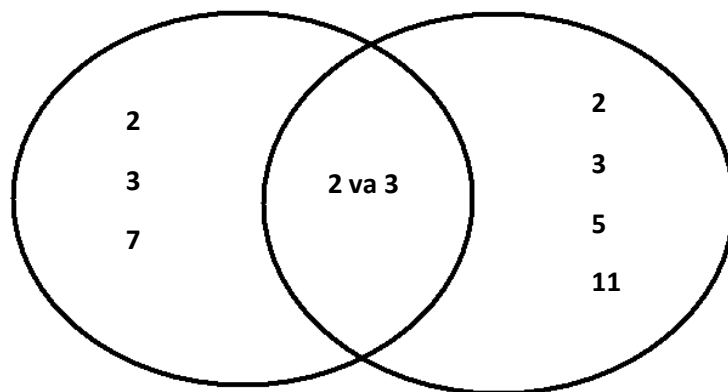

Bundan ham algebra, ham geometriya darslarida qo'llash mumkin. **“Tarmoqlar metodi” (Klaster)** Bu metod biror mavzuni chuqur o'rganishdan avval o'quvchilarni fikrlash faoliyatini jadallashtirish hamda kengaytirish uchun xizmat qilishi ham mumkin. Yana o'tilgan mavzuni mustahkamlash, yaxshi o'zlashtirish, umumlashtirish hamda o'quvchilarni shu mavzu bo'yicha tasavvurlarini chizma shaklida ifodalashga undaydi. Undan o'quvchilar bilan yakka tartibda yoki guruh asosida tashkil etiladigan mashg'ulotlar jarayonida foydalanish mumkin. Tarmoqlar metodi bilan ishlashda quyidagilarga e'tibor qilish kerak. Mavzu bo'yicha miyaga qanday fikr kelsa, shuni yozish, belgilangan vaqt nihoyasiga yetmaguncha davom etish, berilayotgan fikrlar o'rtasidagi o'zaro bog'liqni ko'rsatish. Bu metod orqali o'quvchilarda jamoa bilan ishlash mahorati, o'zgarar fikriga hurmat, faollik, ishga ijodiy yondashish, o'z faoliyatining samarali bo'lishiga intilish, o'zini xolis baholash kabi sifatlar tarbiyalanib boradi, hamda o'quvchilar erkin, aniq, bir-biriga bog'liq holatdagi tushunchalar asosida fikr yuritadilar. Taklif qilinayotgan usul mavzuni tushuntirish va ongli o'zlashtirish uchun xizmat qiladi. Agar o'qituvchi didaktik o'yinlar mazmunini va mohiyatini, uning metodlarini o'qib o'rganib, o'zlashtirib, o'z pedagogik faoliyatiga joriy qila olsa takomillashgan davlat ta'lim standartlarini va modernizatsiya qilgan o'quv dasturlarini to'la o'zlashtirishlarini kafolatlaydi, sifat va samaradorlikka erishishini ta'minlaydi. O'tkazilgan tajriba -sinov natijalari shuni ko'rsatadiki, agar darslar so'z, tushuntirish orqali olib borilsa, o'zlashtirish 10% ni, ko'rsatish, namoyishlar orqali tashkil etilsa 50% ni, ta'lim jarayoni o'quvchilarning shaxsiy ishtiroki faolligida kechsa, o'zlashtirish sifati va samaradorligi 90% ni tashkil etadi.

**“Aqliy hujum”** o'yini texnologiyasi. Aqliy hujum – muammolarni hal qilishda keng qo'llaniladigan samarali metoddir. Aqliy hujum – muammolarni hal qilishda keng qo'llaniladigan va kichik guruhlarda olib boriladigan ishning alohida shaklidir. Aqliy hujum o'quvchilarni o'z tasavvurlari, mustaqil fikr yuritishlari, izlanishlari va ijodlaridan samarali foydalanishga undaydi. Aqliy hujumdan mustahkamlash, yangi bilim berish, aralash dars turlarida foydalanilsa muammo, vaziyat, topshiriq va vazifalarning yechimini topishga yordam beradi. Aqliy hujumdan darsda foydalanishda

o'qituvchi o'quvchilarning bergan g'oyalari va fikrlari uchun baho qo'yimasligi faqat ularning faol ishtiroklarini hisobga olib borishi lozim. Hamma o'quvchilarni g'oyalar va fikrlar berishga undashi zarur. O'quvchilarning bergan g'oyalari va fikrlari o'qituvchi tomonidan umumlashtiriladi. Mozaika metodi. Mozaika so'zining ma'nosi bo'laklardan yig'ib butun hosil qilishdir. Bu usuldan foydalanish uchun oldindan kartochkalarga so'zlar yozilishi kerak. O'quvchi so'zlar ketma - ketligini topib qo'yib gap yasashi lozim. Matematikadagi qonun, qoidalarning so'zlarini alohida kartochkalarda yozish mumkin. har bir qoida, qonun so'zlari yozilgan kartochkalar alohida konvertda saqlanishi lozim. Rasmlarni ham qirqib bo'laklab qo'yilsa o'quvchi yig'ib rasm haqida gapiradi. Guruhlarni ham mozaika metodidan foydalanib tashkil etish mumkin.

**“Xo‘p”** o'yini. Bu o'yinda ikki va undan ortiq o'quvchi ishtirok etishi mumkin. Bunda 1 dan boshlab natural sonlarni sanash lozim. Har 3 ga karrali son kelganda, bu sonni aytmay “Xo‘p” deyiladi. Agar qatnashchi 3 ga karrali sonni aytib qo'ysa yoki to'xtab qolsa o'yinda yutqazadi. Qolgan o'yinchilar o'yinni keyingi kelgan son dan boshlab davom ettiradi. O'yin bitta o'quvchi qolguncha davom ettiriladi va g'olib aniqlanadi. Masalan: 1, 2, xo'p, 4, 5, xo'p, 7,8,xo'p, 10,11, xo'p.

**“Matematik atamalar”** o'yini. Bu o'yinda ham bir necha kishi ishtirok etishi mumkin. O'quvchilar bir qator bo'lib turishadi va navbat bilan har biri matematik atama aytishadi. Bunda bir o'quvchi aytgan atamani boshqa o'quvchi aytib qo'ysa, u o'yinni tark etadi. Agar atamani bilmay 5 soniya to'xtab qolsa ham o'yinni tark etadi. O'yin bitta g'olib qolguncha davom ettiriladi. Masalan: son, kesma, nur, modul, bo'lish, ko'paytirish. O'yin orqali o'quvchilarni topqirlik, sezgirlik, hozirjavoblikka o'rgatiladi. Shu bilan birgalikda 5-sinflarda to'rtburchaklar yuzini, perimetrini va parallelipiped sirtining yuzini, hajmini hisoblashga doir turli xil masalalar berilgan. Bunday masalalarni yechishda o'quvchilar bilan birgalikda amaliy-laboratoriya ishlarini olib borish kerak. Amaliy-laboratoriya ishlari geometrik moddalar, oddiy detallar va tayyor chizmalar yordamida o'tkazilishi mumkin. Ishni bajarishga kirishishdan avval o'qituvchi uning maqsadi to'g'risida qisqacha gapirib beradi. Masala yechib bo'lingach, uning yechimini muhokama qilish va tegishli xulosalar chiqarish kerak. To'rtburchaklar yuzasini hisoblashga doir amaliy ish. Ish kesmalarni aniq o'lchash, formulalardan foydalanib har xil to'rtburchaklarning perimetrlarini va yuzalarini to'g'ri hisoblashga o'rgatishdan boshlanadi. Har bir o'quvchi uchun tayyor kartochka to'plami va to'rtburchakning kartondan tayyorlangan modeli beriladi. Barcha to'rtburchaklarning perimetrlari bir xil qilib olinadi. Shundan so'ng kesmalar o'lchanib, to'rtburchakning perimetri va yuza hisoblanadi. Parallelipipedning hajmini o'lchash uchun kerakli narsalar: bir necha qaychi, yelim, qum, tarozi va karton. Amaliy ish berilgan kvadrat shaklidagi karton parchasidan eng katta hajmga ega bo'lgan usti ochiq quticha tayyorlashdan boshlanadi. Tayyorlangan qutichalardan 4-5 tasini tanlab

olib, ularni qum bilan to'ldiriladi va tarozida tortib ko'riladi. Bunda eng katta og'irlikka eng katta hamj to'g'ri keladi. "Daryo oqim bo'ylab", "Oqimga qarshi" tezligini topishga doir masalalar yechishga qiynalishadi. Bu kabi mavzularda AKTdan foydalanib darsni tashkil etish kerak. Bunda, birinchidan, o'qituvchi masalada keltirilgan harakat jarayonini animatsiyalar orqali va masala yechimini slaydlar yordamida qiynalmasdan o'quvchiga yetkazib beradi. Ikkinchidan, ko'rsatilgan animatsiyali harakatlar o'quvchilar ongida aniq harakat jarayonini aks ettiradi. Uchinchidan, dars samaradorligi ortadi. Matematika darslarini innovatsion pedagogik va axborot –kommunikatsiya texnologiyalaridan foydalanib tashkil qilish o'quvchilarning fanga bo'lgan qiziqishini orttiradi, matematik savodxonligi, fan va texnika yangiliklaridan xabardorligi hamda fanga oid kompetensiyalarni egallaganlik darajasi rivojlanib boradi.

Yuqoridagi fikrlardan xulosa qilish mumkinki, darslarni qiziqarli tashkil qilishda o'qituvchi o'z ustida ishlashi va tinmay izlanishi talab etiladi. Pedagogning bunday mahorat bilan dars o'tishida o'quvchilarning mavzularda olgan bilimlarini chuqurlashtiriladi, fanga bo'lgan qiziqishlarini ro'yobga chiqarishlari mumkin.

O'qituvchi ta'lim jarayonida eshitib, ko'ribgina qolmay, balki dars mavzusi, mazmunini o'rganishda uni faol ishtirokchisiga aylanishini ta'minlashi zarur. O'qituvchi faqat o'qitibgina qolmay, o'quvchini mustaqil mutolaa qilish orqali ta'lim olish ko'nikmalarini shakllantirishi lozim. Talim jarayonida ijodkorlik, o'qituvchining bosh maqsadi bo'lmog'i lozim.

Foydalanilgan adabiyotlar:

- 1.«Ta'lim samaradorligini oshirish yo'llari» mavzusidagi seminar-trening materiallari.- Toshkent, 2002 yil.
2. Umumta'lim fanlar metodikasi. 2019 №6(102)
3. Matematika.uz sayti.
4. Ziyonet.uz sayti.
5. Ta'limda yangi pedagogik texnologiyalar: muammolar, yechimlar. Ilmiy - amaliy konferensiya materiallari.- T.: O'z PFITI, 1999 y.

**ФИО авторов:** Akbaraliyev Javlonbek Abdumuxtor o‘g‘li

O‘zbekiston Respublikasi Jamoat xavfsizligi universiteti katta ofitseri mayor

Xusanboyev Otabek Ulug‘bek o‘g‘li

O‘zbekiston Respublikasi Jamoat xavfsizligi universiteti kursanti

**Название публикации:** «KONSTITUTSIYAMIZ TARIXIGA NAZAR»

**Annatsiya:** Ushbu maqola Konstitutsiyamizning vujudga kelish tarixini, hozirgi paytdagi asosiy qomus va qonunimizga aylanganligi haqida.

**Kalit so‘zlar:** Konstitutsiya, konfederatsiya, kontventsiya, rezolyutsiya, demokratik, ratifikatsiya

Har bir davlatning asosiy qonuni bor. Shuningdek, O‘zbekiston Respublikasining asosiy qonuni Konstitutsiya hisoblanadi. “Konstitutsiya nima?” Konstitutsiya so‘zi lotincha so‘zdan olingan bo‘lib, “Constitution” – tuzilish, tuzuk – davlatning siyosiy qonuni hisoblanadi. U davlat tuzilishini, hokimiyat va boshqaruv organlari tizimini, ularning vakolati hamda shakllantirilish tartibini, saylov tizimini, fuqarolarning huquq va erkinliklarini, jamiyat va shaxsning o‘zaro munosabatlarini, shuningdek, sud tizimini hamda davlat va jamiyatning o‘zaro munosabatlarini belgilab beruvchi asosiy qonundir. Asosiy qonunimiz hisoblangan Konstitutsiya yaratilishining murakkab va muhim, ayni chog‘da sharafl solnomasiga nazar solar ekanmiz, hech shubhasiz, O‘zbekiston Respublikasi Konstitutsiyasi xalqimizning mustaqillik sari uzoq yo‘ldagi izlanishlari natijasi ekaniga komil ishonch hosil qilamiz. Konstitutsiyaning vujudga kelish tarixi nazar solsak qadimgi Rimda imperator Konstitutsiyasi deb atalgan. Bizning tariximizda esa Amir Temur “Tuzuklar”i Sharq va Osiyo mamlakatlari sivilizatsiyasiga xos alohida shakldagi konstitutsiyaviy hujjat xususiyatiga ega bo‘lgan. U shariat qonunlari bilan bir qatorda Markaziy Osiyo mintaqasi xalqlari taqdiriga kuchli ta’sir o‘tkazgan. Birinchi zamonaviy Konstitutsiyalardan biri 1787-yil 17-sentabrda AQSHning Filadelfiyadagi Konstitutsiyaviy konventsiya qabul qilishi va 1787-yil sentabrda beshta shtat vakillari ya’ni Nyu-Jersi, Nyu-York, Pensilvaniya, Delaver va Virjiniya Konventsiyani

muhokama qilish uchun Annapolisda yig'ildi. Yettita shtat uni ratifikatsiya qilib, yigirma yetti marta o'zgartirgan. 1787-yil 21-fevralda Konfederatsiya kongressi Konstitutsiyaviy rezolyutsiyani qabul qildi. Konfederatsiya Konstitutsiya moddalalarini ko'rib chiqish uchun o'n ikki davlat 70 delegatni tasdiqladi. AQSH Konstitutsiyasi hozirgi davrga kelib juda kam o'zgartirish kiritilgan Konstitutsiyalardan biri bo'lib turibdi. O'zbekiston Respublikasi Konstitutsiyasi manfaatlarimiz va intilishlarimizdan kelib chiqqan holda, asosiy qonunimiz Sharq va G'arb, Janub va Shimolning 97 ta mamlakati to'plagan ilg'or konstitutsiyaviy tajribani hisobga olib yaratilgan. Yurtimiz hayotidagi bu g'oyat muhim va hayajonli voqealar 1990 yilning mart oyida bo'lib o'tganini eslash joiz. O'shanda, ya'ni Mustaqilligimiz e'lon qilinishidan bir muncha vaqt oldin, o'n ikkinchi chaqiriq Oliy Kengashning birinchi sessiyasida sobiq ittifoq tarkibidagi Respublikamizda Prezidentlik lavozimi joriy etildi va davlat ramzlari haqidagi masala muhokama qilinib, bu borada maxsus komissiya tuzildi. Mustaqil O'zbekistonning birinchi Konstitutsiyasini yaratish g'oyasi ilk bor ana shu sessiyada ilgari surilgan. Konstitutsiyani yaratish yo'lidagi muhim qadamlardan biri bu—Konstitutsiyaviy komissiyaning tashkil etilishiga borib taqaladi. Oliy Kengash qarori bilan 1990-yil 21-iyun kuni O'zbekiston Respublikasining birinchi Prezidenti Islom Karimov raisligida davlat arboblari, deputatlar, mutaxassislardan iborat 64 nafar a'zoni o'zida jamlagan Konstitutsiyaviy komissiya tuzildi va Konstitutsiya loyihasi ana shu komissiya tomonidan 2 yildan ortiq vaqt mobaynida tayyorlandi. Birinchi Prezidentimiz Konstitutsiyaviy komissiyada ish boshlashi bilan mamlakatimizning o'ziga xos jihatlarini va xususiyatini munosib ravishda aks ettiradigan, xalqaro standartlarga to'liq javob beradigan, jahon tajribasini, demokratiya va eng rivojlangan mamlakatlar konstitutsiyaviy qonunchiligi erishgan yutuqlarni inobatga oladigan asosiy qonun loyihasini tayyorlashga bevosita rahbarlik qildi. 1992 yil 8 sentabrda Konstitutsiya loyihasini umumxalq muhokamasi uchun e'lon qilishga qaror qildi. Ushbu yig'ilishda loyihani oxiriga yetkazish va tahrir qilish uchun ishchi guruh tuzildi. Yangi Konstitutsiyaning birinchi loyihasi 1992 yil 26 sentabr kuni tayyor bo'ldi va shu kuni matbuotda chop etildi. Loyiha e'lon qilingach, uning umumxalq muhokamasi juda keng tus oldi. Bu ochiq-oshkora muhokamalar

1992 yilning sentabr oyi oxiridan dekabr oyi boshlarigacha fuqarolarning siyosiy faolligi, ijodiy ko'tarinkiligi ruhida o'tdi hamda O'zbekistonda demokratiya rivojining samarali va amaliy maktabi bo'ldi. Muhokamada mamlakatimiz katta yoshdagi aholisining deyarli hammasi ishtirok etdi. Matbuotda, radioeshittirish va teleko'rsatuvlarda qizg'in bahs-munozaralar bo'ldi. Ko'plab uchrashuvlar o'tkazildi, Konstitutsiya loyihasiga doir masalalar bo'yicha suhbatlar, anjumanlar tashkil qilindi. Konstitutsiyaviy komissiyaga fikr-mulohazalar bildirilgan 600 taga yaqin xat kelib tushdi. Fuqarolarimiz bildirgan takliflar soni 5 mingdan oshib ketdi. Konstitutsiya loyihasi Birlashgan Millatlar Tashkiloti, Yevropada Xavfsizlik va hamkorlik kengashi kabi nufuzli xalqaro tashkilotlar va AQSh, Buyuk Britaniya, Germaniya, Fransiya kabi demokratik davlatlar mutaxassislarining sinchkov ekspertizasidan o'tdi. Oliy Kengash sessiyasiga muhokama qilish uchun kiritilgan Konstitutsiya loyihasiga 80 ga yaqin o'zgarishlar, qo'shimchalar taklif etildi va aniqliklar kiritildi. Parlament deputatlari tomonidan loyiha moddama-modda muhokama qilinib, unga yana bir qator o'zgartishlar kiritilgach, 1992-yil 8-dekabr kuni bosh qomusimiz qabul qilindi. Shu kundan e'tiboran, 8 dekabr – umumxalq bayrami deb e'lon qilindi. Konstitutsiya normalariga muvofiq 8 ta konstitutsiyaviy qonun, 15 ta kodeks, 600 dan ziyod qonunni qabul qildi, 200 dan ortiq ko'p tomonlama xalqaro shartnomani ratifikatsiya qildi va shu tariqa asosiy qonunimizni amalga oshirishning yaxlit huquqiy mexanizmi yaratildi. Uning samaradorligini vaqt o'zi ko'rsatib turibdi va bu bugun jahon hamjamiyati tomonidan e'tirof etilmoqda. Hozirgi vaqtda ham Konstitutsiyaga o'zgartirishlar kiritilishi bu umuminsoniy qadriyatlar, inson manfaatlari, xalq farovonligi, insonning qadr-qimmatini, xaqimizning buyuk kelajagi uchun muhim poydevor bo'lib kelmoqda. Yaqinda bo'lib o'tgan O'zbekiston Respublikasi Prezidentligiga saylovi yurtimiz siyosiy hayotida muhim voqealardan biri hisoblanadi. Oliy Majlis palatalarining qo'shma majlisida O'zbekiston Respublikasi Prezidentining o'z lavozimiga kirishi, markaziy saylov komissiyasi raisi Shavkat Mirziyoyevga O'zbekiston Respublikasi Prezidenti guvohnomasi topshirilgani, Prezidentimiz Konstitutsiyaning 92-moddasiga binoan qasamyod qabul qilishi va keyingi besh yilga mo'ljallangan ustuvor yo'nalishlarni belgilab berishi bugungi va

yangi O'zbekistonning rivojlanayotganidan dalolat beradi. Xulosa qilib aytish joizki, Konstitutsiya demokratik davlatning rivojlanishi va kelajakda muhim ustuvor cho'qqilarga erishishida asosiy qomus va qonun hisoblanadi.

**Foydalanilgan adabiyotlar:**

1.O'zbekiston Respublikasi Konstitutsiyasi

2.[www.gov.uz](http://www.gov.uz)

3.<https://ru.wikipedia.org>



**ФИО авторов:** Husanboev Azizjon

Denov tadbirkorlik va pedagogika instituti talabasi

Bozorov Quvochbek

Denov tadbirkorlik va pedagogika instituti talabasi

Shavqatulloev Do`stmuhammad

Denov tadbirkorlik va pedagogika instituti talabasi

**Название публикации:** «TEMUR VA TEMURIYLAR DAVRIDA ME'MORCHILIK VA QURULISH»

**Annotatsiya:** Bizga ma'lumki XIII asrda Mug'ullar tomonidan Movarounnahrda qilinga ayovsiz bosqinlar natijasida ko'plab shaharlar, qishloqlar vayronaga aylangan edi. Davrlar o'tib, bu yurt zaminida Temuriylar sulolasining oqilona siyosati va madaniyatga bo'lgan yuksak e'tibori natijasida yangi shaharlar qurilib, eskilari qaytadan tamirlanadi. Dunyoning mashhur poytaxtlari nomlari ko'plab shahar va qishloqlarga quyilishi, ulardagi me'morchilik san'ati qay darajada yuksalganligidan darak beradi. Dastlab Temuriylar davlatining markazi hisoblangan Samarqand va Keshda ko'plab madrasa, karvonsaroy va maqbaralar qurilib, keyinchalik bu bunyodkorlik ishlari butun Movarounnahr va Xurosonda davom ettiriladi. Amir Temurning me'morchilikka bo'lgan qiziqishi, keyinchalik uning vorislari davrida ham bu sohada ulkan yutuqlarga erishishlariga turtki bo'lgan. Ayniqsa nevarasi Mirzo Ulug'bek davrida Buxoro, Samarqand va G'ijduvonda qurilgan madrasalar mamlakatda ilm-fanga bo'lgan katta e'tibor berilganligidan dalolat beradi.

**Kalit so'zlar:** Jome masjidi, Bibixonim madrasasi, Shohizinda, Xusam ibn Abbos, Zafarnoma, Turkon og'o, Oqsaroy, Chilustun, Chinnixon, G'ijduvon, Samarqand, Buxoro, Ko'k Gumbaz, Gumbazi Sayidon, Go'ri amir.

Temur va temuriylar davrida qurilish ishlari, me'morchilik misli ko'rilmagan darajada o'sdi va rivojlandi. V.V. Bartold bunday deb yozadi: «Temur bir vaqtning o'zida ashaddiy buzg'unchi va tashabbuskor quruvchi edi: u buyuk imoratlar bunyod etdi va ularni ulkan bog'-u rog'lar bilan o'radi, shahar va qishloqlarni tikladi, suv

inshootlarini bunyod etti va buzulganlarini tuzatdi. Madaniyat barpo etish mumkin bo'lgan yer maydonlarini bo'sh qoldirmas edi . Temurning ijodkorlik faoliyati ham uning qilgan vayrongarchiliklari kabi kishini hayratda qoldiradi . Musulmon me'morchiligidagi eng yaxshi davr Temur va uning avlodlari nomi bilan ma'lum >>. Temur va uning avlodlari davrida Samarqand , Toshkent, Buxoro, Shahrisabz, Qarshi , Turkistonda , Xurosonning markazi Hirot, Mashhad , Nishopur , Qobul va boshqa shaharlarda buyuk yaratuvchilik ishlari olib bordi . Sohibquron buyrug'iga asosan , 1365-yilda Qarshi, 1370-yilda Samarqand, 1380-yilda Kesh shaharlari atrofida mudofa devorlari barpo etildi. Temurning o'z ona yurti Keshda, buyuk alloma va mutafakkir Ahmad Yassaviyga atab Turkustonda qurdirgan ajoyib, osmono'par va muhtasham madrasalari o'z davrida Sohibquronning kuch – qudratini jahon uzra ko'z-ko'z qilgan . Temur davrida ayniqsa Samarqand gullab yashnadi.[1]

Bu yerda Xorazm , Isfaxon , Sheroz , Xalab va boshqa joylardan kelgan ustalarni ko'rish mumkin edi. Samarqand atrofida jahonning mashxur poytaxtlari nomi bilan ataluvchi bir qator qishloqlar – Qohira , Damashq , Bag'dod, Sultoniya, Sheroz bular edi .[4] Jome masjidi, Bibixonim madrasasi, Go'ri Mir , Shohizinda qabristonidagi Xusam ibn Abbos va boshqa maqbaralar , xonaqolar Temur davrida qurilgan binolarning bizgacha yetib kelkan ozgina qismidir xolos. Temurning asosiy xizmati bu binolarni qurganida emas, balki u olib brogan siyosatning Movarounnahrda ishlab chiqarish kuchlarining beqiyos o'sishiga , xalq turmush darajasining yuksalishiga olib kelganligidadur. Chunki aynan shuning natijasida boylar, savdogarlar, hunarmandlar , dehqonlar yani aksariyat aholi yangi uy –joylar, bog'-u rog'lar , masjid – u madrasalar, hammomu kasalxonalar, bozor rastalariyu , karvonsaroylarva boshqa inshootlar barpo etila boshlandi. O'sha davrda butun mamlakat qurulish maydoniga aylanib qolgandi. Natijada Movarounnahr va Xuroson dunyoning eng obod hududlari bo'lib qoladi. [2]

Tarixshunos olim Sharafiddin Ali Yazdiy o'zining << Zafarnoma >> asarida Kesh ( Shahrisabz) qo'rg'oni va Oqsaroyning qurulishi bayonida quydagilarni yozgan : << Sichqon yiliga to'g'ri kelgan (hijriy) 781-yilning oxiri ( milodiy – mart , 1380) , erta bahor fasli edi. O'z quvvati bilan gullab yashnatuvchi me'mor ko'katlar va

maysazorlar shahrini obod qilishga kirishgan, atirgul butalarida qasrlar yaratib , la'lgun shohchalar uchini baland ko'targan va ularni feruza rang naqshli barglar bilan bezagan bir vaqtda Oliyhzrat sohibquron gullardan mushk-u anbar bo'yi taraluvchi , suvidan gulob ta'mi keluvchi Keshning xushhavo va rom etuvchi zaminida shodlik nash'asini surib , orom olmoq azmi bilan bu yerda saltanat taxtini o'rnattirdi. So'ng, Shahrisabz qo'rg'onini qurish haqida farmon berdi va amirlar-u lashkar ahli o'rtasida taqsimladi. Qo'rg'on qurulishi uchun munosib keluvchi saodatli soatda uning poydevorini qurdilar. Shahar ichida esa qazo-yu qadardek bajarilishi so'zsiz bo'lgan farmonga binoan bir qasr bunyodiga asos soldilar. Imoat shu qadar baland va favqulodda jozibali ediki , hatto, keksa muhandis bo'lmish Gardun shuncha yillar jahon atrofida aylangan bo'lishiga qaramay, bunday guzal binoni ko'rmagan edi.[1] Amir Temur mashhur Shohizinda qabristonini ham o'zining o'tkir zehni va ziyrak etiboridan chetda qoldirmaydi ( << Shohizinda>>- ( tirik shoh) ma'nosini beradi) . Undagi maqbaralarning eng qadimiysi- Qusam ibn Abbos maqbarasidir. Qusam ibn Abbos islom dining asoschisi, payg'ambarimiz Muhammad alayhissalomning amakivachchasi bo'lgan Abbosning zurriyoti bulgan . Amir Temurning hayotligi chog'ida qurilgan maqbaralardan biri – Turkon Og'o maqbarasidir . Turkon og'o Amir Temurning opasi bulgan. Maqbara 1370-1371- yillarda vafot etgan Turkon og'oning qizi uchun qurilgan. 1383-yilda Turkon og'oning o'zi ham vafot etadi. Bu obidaning ustalari samarqandlik Shamsiddin va Badriddin va Buxorolik Zayniddin va Shamsiddinlar bo'lgan. 1376-yilda Amir Temurning sarkardalaridan biri- amir Husayinning onasi Tog'li Tegin, 1385-yilda Amir Temurning singlisi Shirinbika og'a maqbaralari qurilgan. [1] 1404-yilda Amir Temurning onasi Nekuzbibi sharafiga qurib bitkazilgan , guzallikda tengsiz Oqsaroy ispan elchisi Rui Gonzales de Klavixo 1403-yili bu yerdan Samarqand tomon o'tayotganda hali bitmagan edi. Ammo shunga qaramasdan , u o'z xotiralarida Oqsaroyning guzalligidan hayratlanganligini va qoyil qolganligini yozadi : << Zero, butun bino zarhal va lojuvard bilab qoplangan bo'lib , u yerda saroyning shuncha bo'lma va oromgohlarini ko'rsatdilarki, ular haqida uzoq so'zlash mumkin. Saroy ziynatlari oltindan va boshqa ranglardan hayratomuz ishlangan edi. Hatto, mohir ustalari bilan jahonga mashxur bo'lgan Parijda ham bu ish

juda go'zal hisoblangan bo'lar edi>>. Amir Temur tomonidan qurilgan ushbu saroyning eng noyob , o'ziga xos xususiyatlaridan yana biri shunda ediki , saroy tomi tepasida hovuz bo'lib, unga suv Taxtaqaracha dovonidan – tog'dan qo'rg'oshin quvurlar orqali olib kelingan.[1]

Samarqandda bunyod etilgan yana bir inshoot Ko'ksaroy bo'lib, u o'z davrida Temurning qarorgohi hisoblangan. Bu inshoot temuriylardan keyin Samarqand hokimlarinig qarorgohiga aylangan edi. Professor T. Saidqulovning ma'lumotlariga ko'ra Ko'ksaroyning asosiy inshootlari 1868-yilgacha yani general Kaufmanning Samarqandni egallashigacha yetib kelgan va Samarqanddagi qo'zg'alon bostirilgandan keyin buzub tashlangan. Amir Temurning shu kabi bunyodkorlik ishlari Shohruh va Ulug'bek , Abusaid va Husayn Boyqaro davrida davom ettirildi. Ulug'bek qurgan inshootlardan Samarqand (1420), Buxoro(1417), G'ijduvon (1433) madrasalari , Samarqand Observatoriyasini ( 1420-1429) tilga olishimiz mumkin.[2]

Ulug'bek hukmronlik qilgan yillarda ( 1409-1449) Movarounnahr shaharlari , davlat markazi Samarqandda juda katta madaniy o'zgarishlar bo'ldi. Ulug'bek Samarqandda tuli sohada ish olib boruvchi 100dan ortiq olimlarni tuplab , ularning ilmiy faoliyatlariga sharoitlar yaratib beradi. Keyingi davrlarda Ulug'bek yaratgan madrasa , rasadxona , kutibxona , to'plangan olimlar uyushmasi Ulug'bek akademiyasi deb tan olindi.[2]

Ulug'bek o'z rasadxonasini dunyoda shu paytgacha bor bo'lgan barcha rasadxonalardan ulug' va har tomonlamaustun bo'lishini o'z oldiga maqsad qilib quygan edi. Bo'riboy Ahmedov bu haqida shunday hikoya qiladi: << Biz quraturgan rasadxona barcha jihatlari bilan ash- shamosiyadagidan ham, Kasiyundogidan ham, Marogadagidan ham kam bulmasligi lozim>>. Ulug'bek bu o'rinda xalifa Ma'mun ( 813-833 ) zamonida Bog'dod yonida qurilgan , Yahyo ibn Mansur bosh bo'lgan mashhur rasadxonani , Xolid ibn Abdumalik bosh bo'lgan Damashq rasadxonasini , Halokuxondavrida Marog'ada yirik qomusiy olim Nosiriddin Tusiy raxbarligida qurilgan rasadxonalarni nazarda tutgan , albatta>>[1]. Mirzo Ulug'bek davrida Registon maydoni shakllandi, unga Ulug'bek rasadxonasidan tashqari xonaqoh ,

karvonsaroy, uymakor yog'ochlar bilan bezatilgan Muqatta masjidi bunyod etildi. Shuningdek Ko'kaldosh jome masjidi ham qurub bitkazildi. Ushbu me'moriy imoratlardan faqat Ulug'bek madrasasi asrlar silkinishiga dosh berib, majmuadan yagona yodgorlik bo'lib qoldi . Shuningdek Samarqandda bunyod etilgan Mirzoyi hammomi va karvonsaroyi, Chilustun va Chinnixon saroylari o'zlarining me'moriyqurulishi kompazitsiyalari bilan ajralib turgan. Xususan Zahiriddin Muhammad Bobur Chilustun va Chinnixon saroylarining muhtasham va ko'rkam bulganligini takidlab o'tgan edi. Mirzo Ulug'bek boshqa shaharlarning ham qurulish ishlariga ham katta etibor berib kelgan . Ular orasidagi Shahrisabzdagi Ko'k gumbaz masjidi o'zining hashamati bila ajralib turgan. Bu yerdagi Gumbazi Sayidon yodgorligi qayta tiklandi.[3] Amir Temur davrida qurilgan va dovrug'I olamni tutgan tarixiy obidalaridan yana biri bu – Go'ri Amir maqbarasidir. Bu muxtasham binoning o'z qurulish tarixi bor. Amir Temur nabirasi Muhammad Sultonni juda sevardi. Muhammad Sulton 1403-yilda , 27yoshida shamollab vafot etadi. Uni Samarqandga olib kelib dafn marosimini o'tkazishadi . Amir Temur 1404-yil safardan qaytgach , nabirasi Muhammad Sulton xotirasi uchun maqbara qurishga farmon beradi. Ushbu farmonda maqbarani o'n kun muddatda yakunlashni buyuradi. Bunday hashamatli , katta va baland binoni o'n kunda qurib bitkazish aqlga sig'maydigan bir voqea bo'lib, Amir Temurning kuch –qudrati nimalarga qodir ekanligini namoyish etgan. Maqbara devorlaridagi rang- barang koshinlar orasida uni qurgan usta Muhammad ibn Mahmud Isfaxoniyning nomi ham yozilgan. 1405-yilda Amir Temurvafot etgach, uning o'zi ham shu yerga , nevarasining oldiga dafn etiladi. Shundan so'ng ushbu obida temuriylar sulolasining xilxonasiga aylanadi. Unda Muhammad Sulton Mirzo, Amir Temurdan tashqari, sohibquronning o'g'illari Umarshayx, Shoxrux va Mironshoh, nabirasi Mirzo Ulug'bek va Temurning piri Sayyid Barakaning ham sag'analari quyilgan. Diqqatga sazovor joyi shundaki Amir Temurdek inson o'z qabrini ustozini Sayyid Barakaning oyog'I uchlariga qo'yishni vasiyatqilgan ekan . Maqbaraning ichi juda baland. U bezaklarining jilosi bilan har qanday kishini hayratlantiradi . Maqbaraning o'rttasida o'rnatilgan sag'ana toshlarida temuriylarga bag'ishlangan

yoʻzuvlar bor . Shular orasida Amir Temur qabri ustiga quyilgan toʻq yashil rangli mohtobdan yasalgan qabrtosh diqqatga sazovordir. [1]

### **Adabiyotlar roʻyxati:**

1. R. Shamsutdinov, Vatan tarixi : Toshkent-2016
2. R. Xoliqulov, K. Gʻaniyev, M. Nasrullayev, Oʻzbekiston tarixi: Samarqand-2019
3. Mirzo Ulugʻbek nomidagi Oʻzbekiston Milliy Universiteti, Oʻzbekiston tarixi: Toshkent – 2020
4. Oʻzbekiston xalqlari tarixi , 1-jild: Toshkent-1992

**ФИО авторов:** Ubaydullaeva Roza

Qoraqalpog'iston yuridik texnikumi dekani

Nuratdinova Ilmira

Qoraqalpog'iston yuridik texnikumi "Ommaviy huquqiy fanlar" kafedrası mudiri

Kayrullaev Eshmuxammed

Qoraqalpoq davlat universiteti yuridik fakulteti talabasi

Ibodullaeva Maftuna

Qoraqalpog'iston Respublikasi yuridik texnikumi 2-bosqich talabasi

**Название публикации:** «YURIDIK SHAXSLARNING FUQAROLIK HUQUQI SUB'YEKTLARI SIFATIDAGI MEXANIZMI»

***Annotatsiya:** mazkur maqolada yuridik shaxslarning fuqarolik huquqi sub'yektlari sifatidagi mexanizmi haqida so'z yuritiladi.*

***Kalit so'zlar:** yuridik shaxs, tashkiliy birlik, mulkiy mustaqillik, mustaqil mulkiy javobgarlik, aksiyadorlik jamiyatlari, Kooperatsiya, Fermer xo'jaligi, Siyosiy partiyalar, Banklar, Nodavlat notijorat tashkilotlar.*

Fuqarolik huquqining mustaqil sub'yektlari sifatida fuqarolik-huquqiy munosabatlarda qatnashish va shu munosabat bilan muayyan huquq va majburiyatlarga ega bo'lishi layoqati nafaqat fuqarolarga, balki yuridik shaxslarga ham beriladi.

O'zbekistonda yuridik shaxslar faoliyatini tartibga soluvchi qonunlarning butun bir turkumi vujudga keltirilgan. Kooperatsiya, Fermer xo'jaligi, Siyosiy partiyalar, Banklar va bank faoliyati to'g'risida, Notariat, Aksiyadorlik jamiyatlari va aksiyadorlarning huquqlarini himoya qilish, Vijdon erkinligi va diniy tashkilotlar, Nodavlat notijorat tashkilotlar, Birja va birja faoliyati to'g'risidagi qonunlar shular jumlasidandir. Ularning har birida turli xo'jalik yuritish shakliga ega bo'lgan u yoki bu yuridik shaxslarga o'ziga xos ta'riflar, tushunchalar berilgan. FK esa ularning barchasini umumlashtirib quyidagicha ta'rif beradi: "O'z mulkida, xo'jalik yuritishida yoki operativ boshqaruvida alohida mol-mulkka ega bo'lgan ham o'z majburiyatlari yuzasidan ushbu mol-mulk bilan javob beradigan, o'z nomidan mulkiy va shaxsiy

nomulkiy huquqlarga ega bo'la oladigan va ularni amalga oshira oladigan, majburiyatlarni bajara oladigan, sudda da'vogar va javobgar bo'la oladigan tashkilot yuridik shaxs hisoblanadi".

Yuqorida berilgan ta'rifdan aniqlanishicha, har qanday tashkilot emas, balki muayyan talablarga javob beradigan tashkilotlarga yuridik shaxs bo'la oladi.

Yuridik shaxslar:

tashkiliy birlik;

mulkiy mustaqillik;

mustaqil mulkiy javobgarlik;

fuqarolik muomalasida o'z nomidan harakat qilish belgi-lariga ega bo'lishi kerak.

Tashkiliy birlik – bu yuridik shaxsning huquq sub'yekti sifatida tashkil bo'lganligini, muayyan huquq va majburiyatlarga ega bo'lishligini bildiradi. Tashkiliy birlik yuridik shaxsning ustav yoki nizomlarida aks etadi.

Mulkiy mustaqillik – fuqarolik huquqining sub'yekti bo'lishi uchun yuridik shaxs hisoblangan har qanday tashkilotning o'ziga xos mulki bo'lishi, har qaysi davlat tashkilotining o'ziga biriktirilgan mol-mulki bo'lishini taqazo qiladi. Boshqacha aytganda, yuridik shaxslar mustaqil balans yoki smetaga ega bo'lishlari kerak. Yuridik shaxslarning mol-mulki ularning ustav doirasida aks ettiriladi. Ustav fondi ta'sischilarining qo'shgan pul mablag'lari, ko'chmas mol-mulklari, a'zolik badallaridan, tadbirkorlik faoliyatidan topilgan daromadlaridan, fuqarolarning ixtiyoriy xayriya mablag'laridan, aksiyalaridan tushgan devidendlardan va qonunda man etilmagan o'zga manbalardan tashkil topadi. Bu sohada ayrim cheklovlar ham bor. Chunonchi, siyosiy partiyalar davlat organlaridan, korxonalar, muassasalar va tashkilotlardan, xorijiy davlatlar va tashkilotlardan, xalqaro tashkilotlardan, chet el fuqarolari va fuqaroligi bo'lmagan shaxslardan, diniy tashkilotlardan, anonim xayriya beruvchilardan mablag'lar va boshqa mol-mulklar olishi ta'qiqlanadi.

Mustaqil mulkiy javobgarlikka ko'ra, yuridik shaxs hisoblangan tashkilot o'z majburiyatlari yuzasidan o'ziga tegishli bo'lgan (davlat tashkiloti esa, o'ziga biriktirib qo'yilgan) mulki bilan javob beradi. Yuridik shaxs hisoblangan davlat tashkilotlarining majburiyatlari yuzasidan davlat javobgar bo'lmaydi, bu tashkilotlar ham davlat



tashkilotlari majburiyatlari yuzasidan javobgar bo'lmaydilar. Yuridik shaxslar o'z majburiyatlari bo'yicha o'zlariga qarashli butun mol-mulki bilan javob beradi. Davlat korxonasi mol-mulki yetarli bo'lmaganida davlat uning majburiyatlari bo'yicha subsidiar (qo'shimcha) javobgar bo'ladi.

Fuqarolik muomalasida o'z nomidan harakat qilish – yuridik shaxs hisoblangan tashkilot nomidan turli bitimlar tuza oladi, huquqiy munosabatlarda qatnashib, mulkiy va mulkiy xarakterda bo'lmagan huquqlarga ega bo'la oladi, majburiyatlar vujudga keltira oladi, demakdir. Yuridik shaxs sudda, xo'jalik sudida mustaqil ravishda da'vogar va javobgar bo'la oladi.

Har bir yuridik shaxs o'z firma nomiga ega bo'lishi talab etiladi. Firma nomi yuridik shaxsning tashkiliy-huquqiy shaklini bildiradi. Masalan, “Zarbdor” savdo-ishlab chiqarish jamoa korxonasi. Bu yerda “Zarbdor” – korxonaning nomi, ya'ni, korxonaning mahsulot va xizmatlari “Zarbdor” yorlig'i ostida chiqariladi. “Savdo-ishlab chiqarish” korxonasi faoliyatining xarakterini, “jamoat korxonasi” – korxonaning jamoa mulkchiligiga asoslanganligini bildiradi.

Shuningdek, yuridik shaxslar rasmiy nomga, ya'ni, davlat nomida bo'lishlari ham mumkin. Yuridik shaxslarga rasmiy nomni berishda O'zbekiston Respublikasi Hukumati ruxsat beradi. Masalan, O'zbekiston Respublikasi Prezidentining 2000 yil 28 yanvardagi Farmoniga ko'ra, Toshkent Davlat Universitetiga O'zbekiston Milliy Universiteti maqomi berildi.

Ayrim yuridik shaxslarni tashkil qilish va davlat ro'yxatidan o'tkazish qonun bilan ta'qib qilinadi. Masalan, Konstitutsiyaviy tuzumni zo'rlik bilan o'zgartirishni maqsad qilib qo'yuvchi, respublikaning suvereniteti, yaxlitligi va xavfsizligiga, fuqarolarning konstitutsiyaviy huquq va erkinliklariga qarshi chiquvchi, urushni, ijtimoiy, milliy, irqiy va diniy adovatni targ'ib qiluvchi, xalqning sog'lig'i va ma'naviyatiga tajovuz qiluvchi, shuningdek harbiylashtirilgan birlashmalarining, milliy va diniy ruhdagi siyosiy partiyalar hamda jamoat birlashmalarining maxfiy jamiyat va uyushmalarining tuzilishi va faoliyati ta'qiqlanadi.

Yuridik shaxsning ustavi yoki u haqdagi nizom shunday hujjatki, bunda uning faoliyati uchun yuridik ahamiyatga ega bo'lgan qoidalar mustahkamlanadi. Ustavda yuridik

shaxsning nomi, uning joylashgan yeri, tashkil bo'lish maqsadi va tartibi, uning tashkiliy tuzilishi, a'zolarga ega bo'ladigan tashkilot bo'lsa, a'zolikka qabul qilish shartlari, mulkning tarkibi singari qator qoidalar belgilanadi.

Ba'zi hollarda, yuridik shaxsni tashkil etishda, mazkur turdagi yuridik shaxslarning tashkiliy tuzilishi va faoliyatiga doir barcha umumiy qoidalarni nazarda tutgan tipovoy yoki namunaviy ustavlarning bo'lishi yuridik shaxs ustavini tuzish vazifasini yengillashtiradi. Bunday namunaviy ustavlarga fermer xo'jaligining namunaviy ustavini, qishloq xo'jaligi kooperativi (shirkat xo'jaligi)ning namunaviy ustavini misol qilib ko'rsatish mumkin.

Yuridik shaxs quyidagi xollarda tugatilishi mumkin:

1. Yuridik shaxsning muassislari (ishtirokchilari)ning yoki ta'sis xujjatlari bilan tugatishga vakolat berilgan yuridik shaxs organining qaroriga muvofiq, shu jumladan, yuridik shaxsning amal qilish muddati tugashi, uni tashkil etishdan ko'zlangan maqsadga erishilganligi munosabati bilan yoki yuridik shaxsni tashkil qilish chogida qonun hujjatlari buzilishiga yo'l quyilganligi sababli, agar bu buzilishlarni bartaraf eta olmasa, sud yuridik shaxsni ro'yxatdan o'tishni haqiqiy emas deb topganda.

2. Yuridik shaxs faoliyati ruxsatnomasiz (litsenziyasiz) amalga oshirish yoki qonun bilan taqiqlab qo'yilgan faoliyat amalga oshirilgan taqdirda, shuningdek, ushbu kodeksda nazarda tutilgan boshqa hollarda sudning qaroriga muvofiq tugatiladi.

3. FKning 57-moddasida aytilganidek, yuridik shaxsning bankrot deb hisoblanishi uning tugatilishiga olib keladi.

**ФИО авторов:** Убайдуллаева Роза

Қорақалпоғистон юридик техникуми декани

Нуратдинова Илмира

Қорақалпоғистон юридик техникуми “Оммавий ҳуқуқий фанлар” кафедраси  
мудири

Кайруллаев Эшмухаммед

Қорақалпоқ давлат университети юридик факултети талабаси

Ибодуллаева Мафтуна

Қорақалпоғистон Республикаси юридик техникуми 2-босқич талабаси

**Название публикации:** «МЕДИАЦИЯ ВА НИКОҲ ШАРТНОМАСИНИ  
ТУЗИЛИШИНИНГ НИКОҲДАН АЖРАТИШГА ОИД ИШЛАРНИ СУДДА  
КЎРИШДАГИ АҲАМИЯТИ»

**Аннотация:** Мазкур мақолада медиация ва никоҳ шартномасини тузилишининг  
никоҳдан ажратишга оид ишларни судда кўришдаги аҳамияти ҳақида сўз  
юритилади.

**Калит сўз:** Медиация, никоҳ, Вавилон, Қадимий Греция ва Қадимий Рим

Бугунги кунда судларга келиб тушаётган ишлар сони ортиб бораётганлиги  
сабабли жамият низоларни ҳал этишнинг муқобил усулларини қидирмоқда.  
Бунга жумладан, низоларни ҳакамлик судлари ва тижорат арбитражлари  
томонидан ҳал этилиши киради. Низоларни ҳал этишда охирги натижага  
эришиш усули сифатида медиациядан фойдаланиш ҳам катта аҳамият касб  
этмоқда.

Медиация институтининг жорий қилиниши жамиятимиз учун янги ҳодиса  
бўлди.

“Медиация тўғрисида” 2018 йил 3 июль куни Ўзбекистон Республикаси Қонуни  
қабул қилинди<sup>65</sup>.

---

<sup>65</sup>Медиация тўғрисидаги қонун. Қонун ҳужжатлари маълумотлари миллий базаси, 04.07.2018 й., 03/18/482/1447-сон; 30.07.2019 й., 03/19/551/3493-сон; 15.01.2020 й., 03/20/602/0052-сон.

“Медиация тарафларнинг муаммоларини кам вақт ва кам харажат билан ҳал қилиш учун имконият яратиши билан ҳам аҳамиятлидир. Лекин бу нарсани амалга ошириш учун ҳозирги вақтда қатор муаммолар мавжуд.

Қонунни ривожлантириш тарихида Вавилон, Қадимий Греция ва Қадимий Римда медиацияни қўллаш қайд этилган. Рим ҳуқуқида Юстиниан кодексидан бошлаб (милоддан аввалги VI аср) баҳс-мунозараларни ҳал қилиш учун воситачилик тан олинган. Медиация технологияси асосан савдода қўлланилган. Римликлар баҳс-мунозараларни ҳал қилувчи мутахассисларни «medium»-«воситачи» сўзи билан ифодалашган. Воситачиларга алоҳида ҳурмат билан муносабатда бўлишган. Уларни дохийлар ва руҳонийлар билан бир қаторга қўйишган. Замонавий тушунчаларда медиация XX асрнинг иккинчи ярмида АҚШ, Австралия ва Буюк Британияда ривожлана бошлаган. Европада медиаторлар оилавий мунозараларни ҳал қилишга жалб қилинган.

Кўп асрлар давомида медиация давлатлараро алоқаларда, оилалар, қўшнилари, сиёсий партиялар, профессионал, диний ва бошқа жамоатчилик гуруҳлари ўртасида ва парламентда юзага келадиган низоларни баратараф этишда муваффақиятли қўлланилди.

“Медиация” сўзи латин тилидаги "mediare" сўзидан олинган бўлиб, воситачилик қилиш, келиштириш мақсадида аралаштириш деган маъноларини билдиради. Шунинг учун юридик адабиётларда медиация ва воситачилик тушунчалари синоним ҳисобланади.

Медиация (воситачилик)нинг легал таърифи Ўзбекистон Республикасининг “Медиация тўғрисида”ги Қонунида белгиланган бўлиб, унга кўра медиация – келиб чиққан низолни тарафлар ўзаро мақбул қарорга эришиши учун уларнинг ихтиёрий розилиги асосида медиатор кўмагида ҳал қилиш усулидир<sup>66</sup>.

Жаҳон тажрибасининг кўрсатишича медиация, фуқаролик – ҳуқуқий низоларни ҳал этишда жуда самарали ҳисобланади. Айниқса, англо-саксон ҳуқуқий

---

<sup>66</sup>Медиация тўғрисидаги қонун. Қонун ҳужжатлари маълумотлари миллий базаси, 04.07.2018 й., 03/18/482/1447-сон; 30.07.2019 й., 03/19/551/3493-сон; 15.01.2020 й., 03/20/602/0052-сон.

тизимда яраштирув жараёнлари ривожланган, шунингдек, медиация Европа давлатларида кенг тарқалган. Охириги ўн йилликда Европа ҳамжамияти доирасида медиацияга ижтимоий муносабатларнинг иштирокчилари ҳуқуқлари, эркинликлари ва манфаатлари ҳимоясини таъминлаш имкониятларидан бири сифатида мурожаат этиш тенденцияси кузатилмоқда. Хусусан, 2002 йил Европа комиссияси томонидан фуқаролик ва тижорат ҳуқуқлари бўйича низоларни муқобил ҳал этиш масалалари бўйича Яшил китоб ишлаб чиқилган. Ҳозирги кунда медиация АҚШ, Янги Зеландия, Канада, Австралия, Буюк Британия, Франция, Испания, Италия, Бельгия, Австрия, Германия каби давлатларда кенг ривожланган<sup>67</sup>.

Медиациянинг мақсади – низо иштирокчиларининг ўз келишмовчиликларини мустақил ҳал қилиш лаёқатига, ўзаро талабларини қондиришга ва ҳар икки тараф учун барабар фойдали бўлган келишувга эришишларига кўмаклашишдан иборатдир.

Бу каби низони ҳал қилиш самарадорлигига низолашаётган тарафларда келажакка йўналтирилган мақсадли ҳаракатлари ҳисобидан кооперация ва коммуникацияга бўлган қобилиятнинг очилиши туфайли эришилади, бу эса низо тарафларига вақтни, пулни ва эмоционал ресурсларини тежашга ёрдам беради.

Медиациянинг қуйидаги асосий принциплари мавжуд.

Медиация а) махфийлик, б) ихтиёрийлик, в) тарафларнинг ҳамкорлиги ва тенг ҳуқуқлилиги, г) медиаторнинг мустақиллиги ва холислиги принциплари асосида амалга оширилади.

Бугунги кунда оилавий ажралишларнинг сабаблари юзасидан ўтказилган фундаментал, амалий ва инновацион тадқиқотлар муаммо аксарият ҳолларда маънавий даража, психология ва тарбияга боғлиқ эканини кўрсатади. Бироқ, иқтисодий маънода ишсизлик, миграция, ёшларни оилавий ҳаётга тайёрлаш тизимининг етарлича йўлга қўйилмагани каби муаммолар ҳам вазиятни ўнглашда тўсиқ бўлаётганини ҳам унутмаслик керак. Шу боисдан ўша сабаб ва

---

<sup>67</sup>Ф.Отахонов. Медиация: тушунчаси, мақсади ва принциплари.02.10.2020. <https://chamber.uz/uzk/news/6753>

муаммоларни бартараф этишнинг чуқур илмий асосланган усулларини яратиш ва амалиётга жорий этиш ҳам кун тартибига чиқиши керак.

“Медиация тўғрисида”ги қонуннинг 7-моддасига асосан медиация тарафларнинг медиацияни қўллаш тўғрисидаги келишувда ифодаланган ўзаро ихтиёрий хоҳиш-истаги бўлган тақдирда қўлланилади. Шу қонунинг 15-модда 1-қисмига асосан медиация тарафларнинг хоҳиш-истаги асосида қўлланилади<sup>68</sup>.

Никоҳдан ажратиш ҳақидаги ишларни судда кўришда медиациядан фойдаланиш шуниси билан ҳам муҳимки яраштирув жараёни осонроқ кечиши, кўзланган бош мақсадга осонроқ эришиш мумкин.

---

<sup>68</sup>Медиация тўғрисидаги қонун. Қонун ҳужжатлари маълумотлари миллий базаси, 04.07.2018 й., 03/18/482/1447-сон; 30.07.2019 й., 03/19/551/3493-сон; 15.01.2020 й., 03/20/602/0052-сон.

**ФИО авторов:** Ergashev Ahmad Abdug'afforovich

Denov Tadbirkorlik va pedagogika instituti talabasi

Jumaboyeva Nilufar Soyibjon qizi

Denov Tadbirkorlik va pedagogika instituti talabasi

**Название публикации:** «XIVA XONLIGIDA QO'NG'IROTLAR  
SULOLASINING HOKIMIYAT TEPASIGA KELISHI»

**Аnotatsiya:** ushbu maqolamda xivadagi qo'ng'rotlar sulolasining hokimiyatiga kelishi, Muhammad Amin, Avaz, Eltuzarxon, Olloqulixon hukmronlik davrlari yoritiladi

**Калит so'zlar:** Qo'ng'irotlar, Muhammad Amin, olloqulixon

Xiva xonligidagi siyosiy vaziyat hukmron tabaqalarning urushlari va qabilalar o'rtasidagi mojarolarni to'xtatishga qodir bo'lgan kuchli markaziy hokimiyatning barpo etilishini taqozo etardi. Bunday hokimiyatni barpo etishga qodir kuch sifatida maydonga o'zbeklarning qo'ng'irot qabilasi chiqdi. Bu zaruriyatning natijasi o'laroq, XVIII asrning 60- yillaridan boshlab, Xiva xonligida hokimiyatni qo'ng'irot qabilasi boshliqlari asta-sekin o'z qo'llariga ola boshladilar. Yirik zodagonlar va ruhoniy tabaqasining madadiga tayangan qo'ng'irot qabilasining yo'l boshchisi Muhammad Amin 1761-yilda inoqlik lavozimiga ko'tarilgan. U turkmanlarning yovmutvachovduz qabilalariga qarshi kurasholib borgan. Biroq u dastlab muvaffaqiyatsizlikka uchrab, Buxoroga - Doniyolbiyotaliqyonigaketadi. Turkman qabilalari Xorazmni egallab, Hazorasp, Xonqa, Urganch, Kat, Shohobod shaharlarini xonavayron qiladilar. Ocharchilik va vabotar qilib, o'zbeklar xorodan qaytib kelib, yovmutlarga qarshi kurashni uyushtiradivaularni Xorazmdan haydab chiqaradi 18. Muhammad Amin mahalliy beklarni ham bo'ysundirishga muvaffaq bo'ldi. U xonavlodidan bo'lmagan isabablita xonning o'g'li Bo'lakayxonning nomiga, qo'ng'irot qon sifatida o'tqazadi. Hokimiyatni esa o'ziboshqaradi. 1782-yilda Buxoro amirligi qo'shinlarining hujumi ni qaytarib,

Xivaxonligimustaqilliginisaqlabqoladi. Xivaxonliginiboshqargan Muhammad Amin 1  
inoq 20 yildavomida 13 martasoxtaxonlarnialmashtirgan.

Hukmronliginingso'nggiyillaridao'zqabilasiningfaolqatlamiga,  
savdogarlarvaruhoniylarmadadigatayanganhmdaturliturkmanqabilalarior'tasidagio'z  
aronizolardanoqilonafoydalanaolgan Muhammad Amin  
mamlakatdanisbatansiyosiyosoyishtalikvaziyatiniyaratishgaerishdi.

Bularningbarchasimamlakatiqtisodiningko'tarilishinitala'minlaydi. Jon  
saqlashuchuno'zgayurtlargaqochibketganfuqarolaryanaqaytibkelaboshladilar. Avaz  
Muhammad inoqdavridaXivaxonligiiqtisodiyjihattananchamustahkamlandi.  
Muhammad Amin ham, uningo'g'liAvaz (1790-1804) ham  
davlathokimiyatiniinoqunvonidaboshqarganlar.

Qozoqchingizbiylaridansoxtaxonlarchaqirilibturilgan.

Hokimiyatamaldainoqvamaxsuskenqashtomonidanboshqarilgan.

Kengashtarkibigaqo'shbeigi, mehnat, vazirvaotaliqlarkirgan.

Inoqvakengashsoxtaxonnomidanishyuritgan. FaqatAvazningo'g'liEltuzar (1804-  
1806) hukmronligidavridachetdansoxtaxonchaqirishtoxtatildi. Nafaqatto'xtatildi,  
aynipaytda 1804- yildayoqchetdanchaqirilgansoxtaxonAbulg'ozinitaxtdantushirib,  
o'zinixon deb e'lonqildi. Shu tariqa,  
qo'ng'irotlarsulolasiXivaxonligitaxtinirasmanegalladi. Bu sulola 1920-  
yilgaqadarXivaxonliginiidoraqildi.

Eltuzarxonxonlikdamarkazlashgandavlatsiyosatiyuritishuchunharakatqiladi. 1804-  
yildaEltuzarxonBuxorogayurishqildi. 1806-yilda

Amudaryobo'yidabo'lganhalqiluvchijangdaXivaqo'shinlari tor-moretildi, Eltuzarxon  
ham halokbo'ldi. Eltuzarxonvafotetgachtaxtgauningukasi Muhammad Rahim I o'tirdi.

Muhammad Rahim I Xivaxonliginisiyosiyjihattanbirlashtirishgakirishdi.  
Aynipaytdaturkmanlarnibo'ysundirishmasalasiyetakchio'ringachiqli.

Turkmanlarningturliqabilalariqanchalikqattiqqarshilikko'rsatmasinlar,  
birinketinbo'ysundirilibborildi.

Bo'ysunishniistamaganyovmutqabilasiXurosongako'chibketdi. Biroq,  
Eronhukumatiningtazyiqiostida, shuningdek,



yaylovmaydonitopilnaganligiuchunyanaXivaxonligihududigaqaytibkeldi.

EndiularXivaxonitomonidanajratibberilganhududgajoylashishgamajburbo‘ldilar. Shu davrdanboshlabovmutqabilasiningtaqdiriXivaxonligibilanuzil-kesilbog‘landivaularxonlikfuqarolaritarkibigaolindi. Ularga ham soliqto‘lashbelgilandi. Shuningdek, xonqo‘shinigabelgilanganmiqdordanavkaryuborishmajburiyati ham yuklandi.

Uzoqdavometganurushlarvayillabsarson-sargardonlikdayurishyovmutlarniqishloqxo‘jaligidananchauzoqlashtiribqo‘yganedi.

Shu tufayliularxonqo‘shinidasidqidildanxizmatqildilar.

Ulardano‘zzamonasiningengjangovarotliqharbiyqisimtuzilganligi ham bejizbo‘lmagan. Muhammad Rahimxon I o‘zbeklarvaturkmanlardantuzilganqo‘shingatayanibirikzodagonlarqarshiliginisindiri shuchunshiddatlikurasholibordi. Bu kurashdao‘zraqiblarinibirin- ketinbo‘ysundirabordi. Muhammad Rahim I gadushmanlikruhidagiOrolbo‘yizodagonlariguruhiqattiqqarshilikko‘rsatdi. 1811 - yildauning ham qarshiligisindirildi. Qo‘ng‘irotshahriyaksonqilindi.

Xivaxonimustaqilbo‘libajralibchiqqanqoraqalpoqlarnibo‘ysundirishgakirishdi.

QoraqalpoqlarBuxoroamiriHaydardanyordamolishgaharakatqildilar. Biroq, bungaerishaolmagach, Xivaxonligigabo‘ysunishgamajburbo‘ldilar19 . 1812-1820- yillaroralig‘idaqozoqlarningKichikjuzxonligihududiga 2 martahujumuyushtirildi. Buningoqibatida, xonlikhududlariningyanadakengayishigaerishildi.1813- yildaShimoliyXurosondajoylashganturkmanlarningtakyaqabilasiXivaxonligigaqaraml igini tan olishgavabelgilanganhajmdasoliqto‘labturishgamajburetili. 1822- yildaesa Marv shahrixonlikkaqo‘shibolindi. 1824yilda Yangi Marv shahribunyodetildi.

Muhammad Rahimxon I bo‘ysundirilganqabilalarzodagonlariningqabilaorasidagj mavqeyinihojatdaqudratlibo‘lganliginihisobgaolib, Ularga u yer-mulkvaturliimtiyozlarin‘ometgan. Bu omilxonlikdasiyosiybarqarorliknita‘minlashgaxizmatqilishikerakedi. Muhammad Rahimxon I davridaxonliksiyosiyjihatdanbirlashtirildi. Aynipaytdamamlakatdanisbiybarqarorlikta‘minlandi.

Uning hududlari yanada kengaydi. Xivaxonlari Olloqulixon (1825-1842) va Muhammad Amirxon (1846- 1853) davrida ham o'zarourushlarga o'xtamadi. Olloqulixon Buxoroga 7 marta, Xurosonga 5 marta yurish qilgan bo'lsa, Muhammad Aminxon Marvga 10 marta yurish qiladi. o'nlab shahar va qishloqlar talanadi. Zulm, talonchilik davom etdi. Xalq turmushiga og'irlashib bordi. Qo'ng'iroq turug'idan bo'lgan Eltuzar (1804 — 1806) o'z inxoni deb e'lon qiladi. Shunda so'ngi Xorazmda husuloladan Muhammad Rahimxon I (1806 — 1825), Olloqulixon (1825-1843), Rahimqulixon (1843—1846), Muhammad Aminxon (1846 — 1855), Abdullaxon (5 oy), Qutluqmurodxon (7 oy), Sayid Muhammadxon (1856 — 1865), Muhammad Rahimxon II — Feruz (1865 — 1910), Asfandiyorxon (1910 — 1918)lar hokimlik qilgan. Xivalik tarixchi olimlarning tomonidan XVII — XIX asr va XX asr boshlarida Xivaxonligi tarixi bilan bog'liq siyosiy, ijtimoiy-iqtisodiy va madaniy hayotini o'rganishda muvaffaq bo'lgan asarlarda «Shajarayitürk», «Shajarayitarokima», «Firdavsul-iqbol», «Riyozuddavla», «Zubdatut-tavorix», «Jomi'ul-voqeotisultoniy», «Gulshanidavlat», «Shohidul-iqbol», «ShajarayiXorazmshohiy» va «Xorazmtarixi» nomli qator qimmatli tarixiy asarlar yaratildi. Shuningdek, «Kiddalabotish zarurki, bu qo'lyozmalar tarixiy asarlar o'z davrining ilg'or fikrlik ishlarini tomonidan yozilgan bo'lsa-da, o'z shadavridagi hukmdorlar ra'yidano'z to'ldirishdan, ularning manfaatlariga mos qilib yozilgan edi.

Chunki mualliflar shu tarzda yozishga majburedilar. Bu asarlarda qo'ng'iroq xalqlar shara'figa aytilgan «tug'yonkor», «isyonkor», «mufsid» kabi no'qibolar ham uchratamiz. O'z davri va muhitining ta'sirida faylimavjud kamchiliklarga qaramay, Xorazmda ta'snif etilgan mazkur tarixiy asarlar, Xivaxonligining XVII — XIX va XX asr boshlaridagi siyosiy, ijtimoiy-iqtisodiy va madaniy hayotini o'rganishda aniq ma'lumot beruvchi asosiy manbalar sifatida qabul qilinadi.

**Xulosa:**

Qo'ng'irotlar hukmronligi

XX

asrboshlaridamustabidsovetdavlatixokimiyatiningo'rantilishibilaninqirozgauchradi.  
LekinikkiasrdanortiqdavrdahukmronlikqilganbusuloladavridaXivaxonligiijtimoiy,  
iqtisodiy, madaniyatva fan sohalaridaetakchidavlatdarajasigako'tarildi.

**Foydanilganadabiyotlarro'yxati:**

1. I.SHodmonqulov, Q.Ergashev, H.Hamidov, N.Ergashev, I.Abdurahmonov, F.Ernazarov —O'zbekiston tarixidan ta'lim texnologiyalari|| TDIU. 2006 y
2. Azamat Ziyov «O'zbek davlatchiligitarixi T. «SHarq» 2000 y. -B.122.

**ФИО автора:** Egamberdiyev Ubaydullo Xabibullo o'g'li

Qo'qon davlat pedagogika instituti 2-kurs magistrant

**Название публикации:** «KELI DARAXTI VA UNING GRUPPAVIY TASVIRI»

**Annotatsiya:** Mazkur maqolada Keli daraxti haqida, Gibbs o'lchovlari soni Kristal panjara tipida bolgan moddalarning faza almashishlar soni tengligi, Gibbs o'lchovlari top'lamini topishda, shuningdek asosiy holatlarni hisoblashda va Matematik analiz hamda extimollar nazariyasi fanlarining maxsus kurslarini o'qitishda muhim ahamiyatga ega ekanligi haqida qisqacha ma'lumotlar berilgan .

**Kalit so'zlar:** Keli daraxti, avtomorfizmlar, Bete panjarasi, cheksiz daraxt, siklsiz cheksiz, graf, insidentlik, minimum, akslantirish.

**Abstract:** In this article about the Kelly tree, the number of Gibbs measurements is equal to the number of phase transitions of substances in the crystal lattice type, important in finding the set of Gibbs measurements, as well as in calculating basic cases and teaching special courses in Mathematical Analysis and Probability Theory brief information about

**Keywords:** Kelly tree, automorphisms, Bete grid, infinite tree, cyclic infinity, graph, incident, minimum, reflection.

**Аннотация:** В этой статье о дереве Келли количество измерений Гиббса равно количеству фазовых переходов веществ в типе кристаллической решетки, что важно для нахождения набора измерений Гиббса, а также для расчета основных случаев и обучения специальным курсы математического анализа и теории вероятностей краткая информация о

**Ключевые слова:** дерево Келли, автоморфизмы, сетка Бете, бесконечное дерево, циклическая бесконечность, граф, инцидент, минимум, отражение.

Yillar davomida daraxtlarning avtomorfizmlar gruppasini o'rganishga doir juda ko'p ilmiy ishlar qilindi, ayniqsa Keli daraxti (Keli daraxti ba'zi bir terminalogiyada Bete panjarasi ham deyiladi). Keli daraxti  $\Gamma^k$ , bu  $k \geq 1$  tartibli cheksiz daraxt bo'lib, ya'ni har bir uchidan roppa-rosa  $k + 1$  dona qirra chiquvchi, siklsiz cheksiz grafdir.

Faraz qilaylik,  $\Gamma^k = (V, L, i)$ , bu yerda  $V - \Gamma^k$ -ni uchlari to'plami,  $L$ -uning qirralari to'plami va  $i$  - insidentlik funksiyasi, har bir  $l \in L$  qirraga uning oxirgi nuqtalari  $x, y \in V$  ni mos qo'yadi. Agar  $i(e) = \{x, y\}$  bo'lsa, u holda  $x, y$  yaqin qo'shnilar deyiladi va bunda  $l = \langle x, y \rangle$  ko'rinishda yozamiz. Keli daraxtida  $d(x, y)$ ,  $x, y \in V$  masofa

$$d(x, y) = \min \{d : \exists x = x_0, x_1, \dots, x_{d-1}, x_d = y \in V\}$$

bu yerda  $\langle x_0, x_1 \rangle, \langle x_1, x_2 \rangle, \dots, \langle x_{d-1}, x_d \rangle$  yaqin qo'shnilar formula yordamida kiritiladi. Yuqoridagi minimumni aniqlovchi

$$\pi = \{x = x_0, x_1, \dots, x_{d-1}, x_d = y \in V\}$$

ketma-ketlik  $x$  dan  $y$  ga yo'l deyiladi. Bizga N.N.G'anixov va Blexerlarning birgalikdagi ishlaridan va U.A.Roziqov ilmiy maqolalaridan ma'lumki, Keli daraxtini uchlari bilan, tashkil etuvchilari  $a_1, a_2, \dots, a_{k+1}$  bo'lgan ikkinchi tartibli  $(k + 1)$  ta siklik gruppalarni erkin ko'paytmasidan iborat bo'lgan  $G_k$  gruppasi orasidagi munosabat haqida mulohaza yuritamiz.

**Ta'rif 1.2.1**  $G$  gruppasi  $A_\alpha$  qism gruppalarni erkin ko'paytmasi deyiladi, agar  $A_\alpha$  qism gruppasi birgalikda butun  $G$  gruppasini hosil qilsa, ya'ni  $G$  ning har bir  $g$  elementi  $A_\alpha$  dan olingan chekli elementlar ko'paytmasidan iborat bo'lsa:

$$g = a_1 a_2 \dots a_n, a_i \in A_\alpha, \overline{i = 1, n} \quad (1.2.1)$$

va agar  $G$  ning har bir elementi quyidagi shartlar ostida yagona (1.2.1) ko'rinishda bo'lsa,

1) barcha  $a_i$  elementlar birdan farqli

2) (1.2.1) da  $A_\alpha$  qism gruppadan ikkita element yonma-yon turmaydi, umuman olganda (1.2.1) ko'paytmada bitta qism gruppaga kirgan bir necha ko'paytuvchini o'z ichiga olgan bo'lsa ham.

Faraz qilaylik,  $G_k$  – tashkil etuvchilari  $a_1, a_2, \dots, a_{k+1}$  bo'lgan,  $(k+1)$  ta ikkinchi tartibli siklik gruppalarni erkin ko'paytmasi bo'lsin.

**Tasdiq:** Keli daraxtining  $V$  uchlari to'plami bilan  $G_k$  gruppasi orasida o'zaro bir qiymatli moslik mavjud.

**Isboti:** Bu moslik quyidagicha quriladi. Fikrlangan ixtiyoriy  $x_0 \in V$  uchga  $G_k$  gruppaning  $e$  birlik elementini mos qo'yamiz. Umumiylikka zid bo'lmagan holda ko'rilyotgan grafni tekislikda deb qarashimiz mumkin. Keyin  $x_0$  uchga qo'shni bo'lgan uchlarni soat strelkasi yo'nalishiga qarama-qarshi yo'nalish bilan  $x_i \in V$  lar bilan nomerlab chiqamiz.

Har bir  $x_i \in V$  uch uchun gruppaning  $a_i, i = 1, k+1$  tashkil etuvchilarini mos qo'yamiz. Endi har bir  $x_i \in V$  uchlari uchun ikkilik  $x_{ij}$  nomerlashni aniqlaymiz, bular  $x_i$  — ni qo'shnilari bo'ladi.  $x_i$  — ni bitta qo'shnilaridan biri  $x_0$  bo'lib, unga  $x_{ii} = x_0$  mos qo'yamiz va u holda qolgan  $x_i \in V$  qo'shnilarni nomerlash yuqoridagi nomerlash qoidasi bo'yicha bo'ladi. Har bir  $x_{ij}$  uch uchun  $a_i a_j, \quad i, j = \overline{1, k+1}$

so'zni mos qo'yamiz,  $x_{ii} = x_0$  va  $a_i^2 = e$  bo'lgani uchun, u holda bu akslantirish keyingi qadamlarda ham saqlanadi.

$x_{i,j}$  uchlarning qo'shnilari uchun uchtalik nomerlashni quyidagicha kiritamiz.

$x_{i,j}$  - ni bitta qo'shnisi  $x_i$  bo'lgani uchun, unga  $x_{ijj} = x_i$  mos qo'yamiz va u holda qolgan

qo'shnilarni nomerlash yuqoridagi kabi bir qiymatli aniqlanadi. Har bir  $x_{ijk}$  uch uchun  $a_j a_j a_k$  so'zni mos qo'yamiz. Bu akslantirish oldingi qadam bilan mos keladi, chunki  $x_{ijj} = x_i$  va  $a_j a_j a_j = a_j a_j^2 = a_i$ . Shunday qilib,  $\Gamma^k$ -Keli daraxtida uchlari to'plami  $V$  bilan  $G_k$  gruppasi orasida o'zaro bir qiymatli moslik o'rnatish mumkin. Tasdiq isbot bo'ldi. Uni quyidagi rasmdan ham ko'rish mumkin.

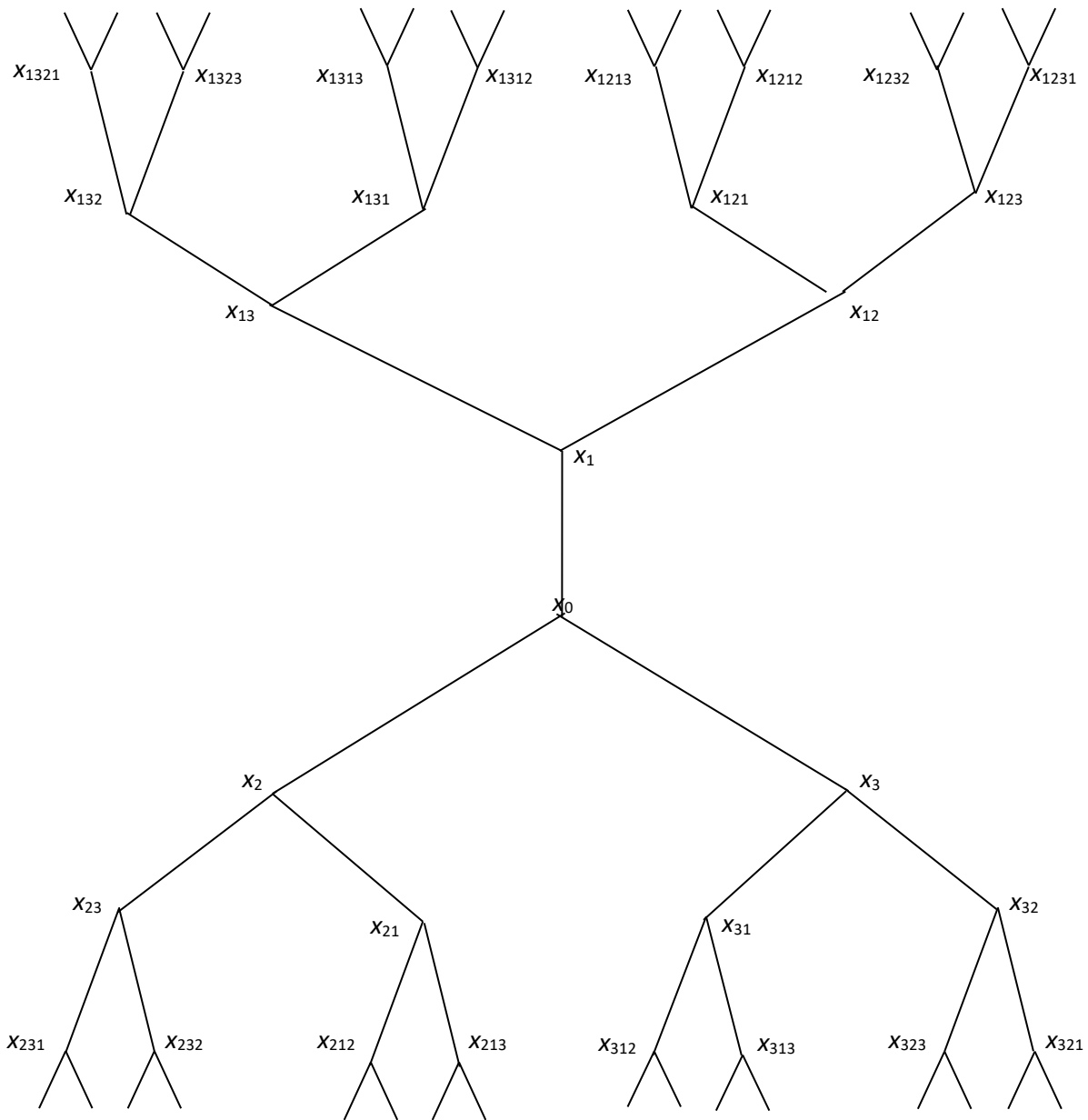

1-chizma

$K=2$  bo'lgandagi keli daraxti

Yuqoridagi ko'rinishni o'ng ko'rinish deyiladi, chunki bu holda  $x$  va  $y$  -yon qo'shnilar va ularga mos keluvchi  $g$  va  $l \in G_k$  - grupp elementlari yoki  $g = ha_i$  yoki  $h = ga_j$  ba'zi bir  $i, j$  uchun bo'lishi mumkin. Chap ko'rinishi ham xuddi yuqoridagiday aniqlanadi.

Faraz qilaylik,  $G_k - T^k$ ,  $k \geq 1$  Keli daraxtining o'ng ko'rinishi bo'lsin.

Ixtiyoriy  $x \in G_k$  element quyidagi ko'rinishda bo'ladi:

$$x = a_{i_1} a_{i_2} a_{i_3} \dots a_{i_n}, \text{ bu yerda } 1 \leq i_m \leq k+1, \quad m = \overline{1, n}$$

$n$ -soni  $x$  so'zining uzunligi deyiladi va  $l(x)$  ko'rinishda belgilanadi.

$x$  so'zning qisqarmaydigan yozilishda  $a_i, i = 1, 2, \dots, k+1$  harflar sonini  $w_x(a_i)$  bilan belgilaymiz. Masalan,  $x = a_3 a_5 a_4 a_5 a_2$ , u holda

$$w_x(a_2) = w_x(a_3) = w_x(a_4) = 1, \quad w_x(a_5) = 2$$

Ravshanki,  $x$  so'zning uzunligi  $l(x) = \sum_{i=1}^{k+1} w_x(a_i)$  bo'ladi, yuqoridagi misolda

$$l(x) = l(a_3 a_5 a_4 a_5 a_2) = 1 + 1 + 1 + 2 = 5.$$



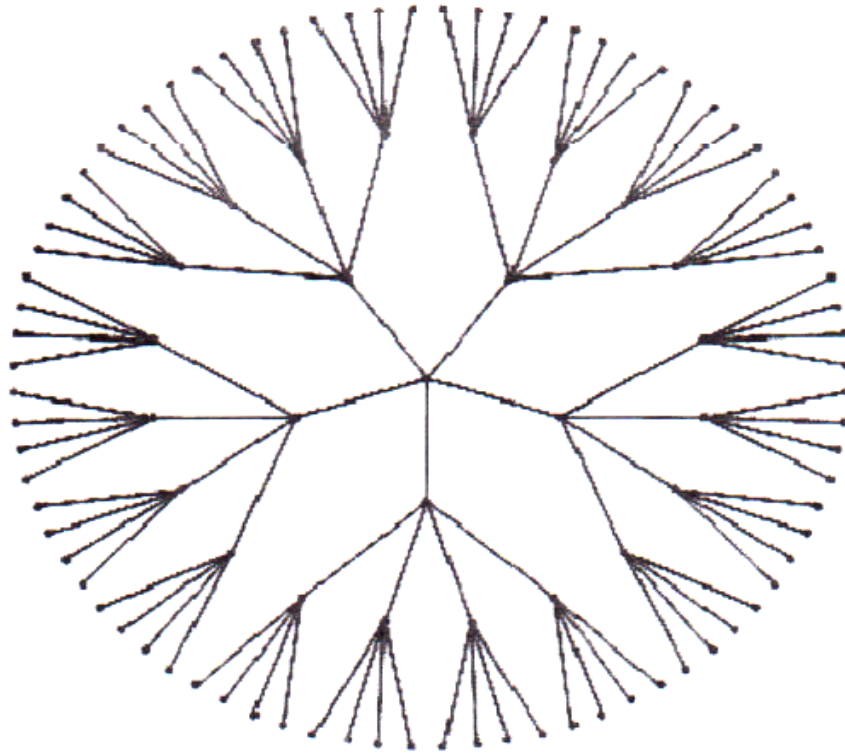

2-chizma.  $K=4$  bo'lgandagi Keli daraxti.

## Foydalangan adabiyotlar

1. U.A.Rozikov "Gibbs measures on Cayley trees". World scientific.2013
2. N. N. Ganikhodzhaev "Group representation and automorphisms of the Cayley tree", Dokl. Akad. nauk Resp. Uzbekistan, no. 4, 3 (1994) [in Russian].
3. F.Mukhamedov, Ch.Hee Pah, M.Rahmatullaev, H.Jamil. "Periodic and Weakly Periodic Ground States for the  $\lambda$ - Model on Cayley Tree". 2017.Journal of Physics: Conf. Series 949, 012021, doi:10.1088/1742-6596/949/1/012021.
4. M. I. Kargapolov, Yu. I. Merzlyakov "Fundamentals of the Theory of Groups" (Springer-Verlag, New York-Heidelberg-Berlin, 1979). [Fundamentals of Group Theory(Nauka, Moscow, 1982)].
5. U.A.Rozikov " A constructite Description of Grond States and Gibbs Measures for Ising Model with two step interations on Cayley tree". 2006. Journal of statistical Physics. Vol. 122. N2.
6. M. M. Rahmatullaev " Description of Weak Periodic Ground States of Ising Model with Competing Interactions on Cayley Tree". 2010.Applied Mathematics & Information Sciences 4(2), 237251.

**ФИО авторов:** U.R.Radjapov

Nizomiy nomidagi Toshkent davlat pedagogika universiteti

Jismoniy madaniyat kafedrası mudiri dotsent

Xakimdjanova Kamola Baxadirovna

Nizomiy nomidagi Toshkent davlat pedagogika universiteti

magistri

**Название публикации:** «МАКТАБГАЧА ТА’ЛИМ МУАССАСАЛАРИДА  
ТАЙЙАРЛОВ ГУРУХ ТАРБИЯЛАНУВЧИЛАРДА ЖИСМОНИЙ  
СИФАТЛАРИНИ МИЛЛИЙ ХАРАКАТЛИ О‘ЙНЛАР ОРҚАЛИ РИВОЖЛАНТИРИШНИ  
ДИДАКТИК АҲАМИЯТИ»

**«Men qat’iy amal qiladigan asosiy  
prinsip — aktivlik va tormozlovchi  
kuch uyg’unligini tarbiyalash  
me’yorini topishdir» S.Makarenko**

**Annotatsiya:** Ushbu maqolada milliy sport o‘yinlar usullarining jismoniy sifatlarni shakllantirish xususiyatlari muhokama qilingan bo‘lib, milliy sport o‘yinlarining bolalarni jismoniy xususiyatlarini oshirishning eng samarali usuli ekanligi tahlili berilgan. O‘yin jarayonida tabiiy harakatlardan berparvolik bilan foydalanmaslik ko‘rsatmalari tavsiya ko‘rinishda mohiyati ochib berilgan.

**Kalit so‘zlari:** Harakatli o‘yinlar, raqobat, jismoniy kuch, shaxs fazilatları, jamoa, tezlik, ta’lim.

O‘zbek xalqining ming yillar davomida yaratgan, avloddan-avlodga o‘tib kelayotgan ijod boyliklarini to‘plash, o‘rganish, bu boy xazinalar asosida yosh avlodni ma’naviy boy, axloqiy pok, jismoniy barkamol qilib tarbiyalash bugungi kunning dolzarb masalalaridan biridir.

Bu esa yosh avlodni sog‘lom va barkamol qilib tarbiyalovchi jismoniy madaniyat oldiga katta ma’suliyatli vazifalar qo‘yadi. Yosh avlodni jismoniy baquvvat qilib

tarbiyalashga imkon beradigan, ularning jismoniy sifatlarini rivojlantirishiga qaratilgan jismoniy madaniyatini milliylashtirishiga, bunda xalqimizning unitilib borayotgan milliy o‘yinlarini to‘plash, hayotga tadbqiq etish, rivojlantirish yo‘llari va usullarini qayta ko‘rib chiqish zaruriyatini keltirib chiqaradi.

Ayniqsa, O‘zbekiston mustaqillikga erishgandan so‘ng milliy qadriyatlarimiz, an‘analarimizga bo‘lgan e‘tibor yanada kuchaydi. O‘zbek xalqining ko‘p yillar davomida shakllangan, avlodlariga meros bo‘lib holgan milliy o‘yinlaridan foydalanish mustaqillikka erishgan bugungi kunlarimizda juda ham zarur. Buning ustiga O‘zbekiston Respublikasi Birinchi Prezidenti I.A.Karimovning «Sog‘lom avlod uchun» (1993) Farmoni ushbu xayrli ishlarni amalga oshirishiga, bolalarning dunyoqarishi jismoniy va ma‘naviy qadriyatlar bilan uzviy bog‘liqligini ta‘minlashga qaratilganini ta‘kidlab o‘tish kerak. Bu esa o‘zbek xalq milliy o‘yinlarini ilmiy jihatdan tadqiq etish, ularni maktab, bog‘cha o‘quv dasturlariga kiritish, ijtimoiy-tarbiyaviy ahamiyatga ega bo‘lgan turlarini sport darajasiga ko‘tarish jismoniy madaniyat fani oldidagi eng dolzarb muammolardan biriga aylanganligini ko‘rsatadi. Mamlakatning qudratini belgilaydigan omillar ko‘p. Biroq ularning eng asosiylaridan biri shu yurtda voyaga yetayotgan yuksak ma‘naviyatli, jismonan sog‘lom, har tomonlama barkamol avloddir. Zero, el-yurtning kelajagi bugun kamolga yetayotgan yoshlar qo‘lida. **O‘zbekiston Respublikasi prezidenti Shavkat Mirziyoyevning “Qaysi sohani olmaylik, biz zamonaviy yetuk kadrlarni tarbiyalamasdan turib biron-bir o‘zgarishga, farovon hayotga erisha olmaymiz. Bunday kadrlarni, millatning sog‘lom genofondini tayyorlash, avvalo, maktabgacha ta‘lim tizimidan boshlanadi. Maktabgacha ta‘lim tizimi uzluksiz ta‘limning birlamchi, eng asosiy bo‘g‘ini hisoblanadi”** degan so‘zlaridam yuqoridagi gaplarimizni yana bir isboti bo‘la oladi

Xalq harakatli o‘yinlari – bu turdagi emotsional harakatlardan iborat murakkab faoliyatdir. Bu faoliyat belgilangan qoidalar asosida to‘satdan o‘zgaradigan sharoit va vaziyatlarga bajariladi .

Xalq harakatli o‘yinlari boshqa jismoniy mashqlardan shug‘ullanuvchilar faoliyatini tashkil etish shva boshqarish xususiyatlari faoliyatini tashkil etish va boshqarish xususiyatlari bilan farqlanadi. O‘yin davomida to‘satdan o‘zgaradigan vaziyatlarda

harakat qilish va tezkorlik, chaqqonlik kabi jismoniy fazilatlarini namoyon qilgan holda qisqa muddatda harakat vazifalarini hal etish zaruriyati vujudga keladi. Bu harakatlar ko'nikmalarini mustahkamlaydi. O'yin paytida bolalar faoliyati obrazli, syujetliyoki o'yin vazifalari asosida tashkil etiladi va uzoq muddat bajarilishi uchun ijobiylikni ishtiyoq bilan va uzoq muddat bajarilishi uchun his-tuyg'ular uyg'otadi. Bu o'z navbatida ularning organizmiga ta'sirini kuchaytiradi, chidamlilikni rivojlantirishga yordam beradi.

O'yinlar DMTM dasturida katta o'rin egallaydi. Ular har tomonlama jismoniy tarbiyalashning muhim vositalaridan biri hisoblanadi. Biz o'yinlarda harakatning hamma asosiy turlarini kuramiz: yurish, yugurish, sakrash, uloqtirish, to'siqlarni engib o'tish, qarshilik ko'rsatish. To'g'ri o'tkazilgan o'yinlar quntini, fahmni, chaqqonlik, tezkorlik kuch, chidamlilikni rivojlantirishga, jamoali o'yinlar esa dustlik va urtoqlikni tarbiyalashga yordam beradi.

Toza havoda o'tkaziladigan o'yinlar salomatlikka yaxshi ta'sir ko'rsatadi, butun organizmning faoliyatini yaxshilaydi va aktiv dam olish vositasi sifatida foydalaniladi. O'yinlar paytida bolalar doimo aktiv va tashabbuskor bo'ladilar. Ayni paytda o'yin shartlari va qoidalari ularni uzini tiyishga majbur etadi. A.S.Makarenko tarbiyadagi ana shu zarur birikmani ta'kidlab o'tib shunday degan edi: «Men qat'iy amal qiladigan asosiy prinsip — aktivlik va tormozlovchi kuch uyg'unligini tarbiyalash me'yorini topishdir.

O'yinlarga jalb qilishning zaruriy metodlaridan biri musobaqalashish elementidir. Hozirgi kunda yangi pedagogik texnologiyalari barcha fanlarda o'z aksini topganidek jismoniy tarbiya darslarida ham yaxshi samara beradi. Bunga misol qilib quyidagi o'yinlar orqali masalan: «Bo'sh joy» yoki «Ortiqcha» kabi sodda o'yinlarda ham o'yinchilarning g'alabaga bo'lgan intilishi yorqin ifodalanadi: davrani tez chopib o'tish, sherigini quvib etish yoki undan qochib qutulish. Qatnashuvchilari guruhlariga bo'linadigan, jamoalar va har bir guruh yoki jamoa, jamoaning har bir a'zosi yaxshi natijaga erishishga, g'alaba qilishga intiladigan o'yinlar yanada yorqinroq musobaqa xarakterini kasb etadi. Buning ustiga ayrim guruhiy o'yinlarda signalga ko'ra barcha qatnashuvchilar darhol harakat qiladilar («Kun va tun» va boshqalar) va o'yinlarning

har birining harakati boshqalarning diqqat markazida bo'lmaydi, boshqa o'yinlar («Nomerlarni chaqirish», barcha o'yin-estafetalar va boshqalar)da har bir o'yinchi harakatini jamoaning qolgan barcha a'zolari kuzatib turadilar.

Bolalar o'ynash paytida o'zlarining harakatga bo'lgan ehtiyojlarini qondiradilar.

O'yinlar davomida shug'ullanuvchilarning muskullari, bo'g'imlari va ichki a'zolariga tanlab ta'sir ko'rsatishning iloji yo'q. Shuninguchun o'yinlarni jismoniy tarbiyaning boshqa vositalari, birinchi navbatda nisbatan aniq jismoniy nagruzka berishda va organizmga etarlicha ta'sir ko'rsatishga erishishda katta imkoniyatga ega bo'lgan gimnastika bilan birga qo'shib olib borish lozim.

Maktabgacha tayyorlov guruhi tarbiyalanuvchilarning dasturida jamoalarga bo'linmaydigan harakatli o'yinlar («G'ozlar, oqqushlar», «Boyqushcha», «Ikki ayoz») ko'zda tutilgan. Bu erda ko'pchilik o'yinlar muayyan syujetga ega va o'zida taqlidiy harakatlarni mujassamlantirgan. Bu ma'lum darajada o'yin qoidasi va mazmunini tushunishni osonlashtiradi, shuningdek, bolalarning ta'sirlanuvchanligi va ijodiy qobiliyatlarini oshirishga yordam beradi.

Tarbiyalanuvchilarda jamoaviy xususiyatlarni va birga harakat qilish kabi fazilatlarni rivojlantirishga yordam beradi. Milliy harakatli o'yinlarning eng muhim va ustuvor tomonlari shundaki, o'yin joylari ma'lum chegara bilan belgilanadi. hamda o'yin qoidalariga to'liq rioya qilishni talab etiladi. O'yin qoidalarini bilib-bilmay buzganlarga jarima yoki shartli jazolar beriladi. O'yinlarning tartibli, mazmunli va qiziqarli bo'lib o'tishida, bolalar va faol bolalarning roli g'oyat kattadir. O'yinlarni o'tishini nazorat qilishda hakamlar (faol bolalar yoki jismonan o'jiz bolalar) adolatli ish olib borishadi. Bundan tarbiyaviy jihatlar milliy harakatli o'yinlarning pedagogik jarayonlardagi ibratli tadbirlardan deyish mumkin. Bolalar ko'zda tutilgan muayyan qoidalarda belgilangan so'zlarni jo'r bo'lib aytadigan o'yinlar katta ahamiyatga ega. Bolalar o'yinlar orasida DMTM dasturida ko'zda tutilgan o'yinlarga tayyorlaydigan o'yinlar ham mavjud («Qurbaqa va Qarqara», «Qung'iroqli buzoq», «Ayiqchalar va arilar», «Buri va qo'ylar», «Bayroq bilan tezroq» va boshqalar).

Tayyorlov guruhlarida o'tkazilgan ko'pchilik o'yinlar boshlang'ich sinflarda takrorlanishi mumkin.

O'yinlar harakat malakalarini, malaka va ko'nikmalarni shakllantirish va rivojlantirishga oid muayyan pedagogik vazifalardan, shug'ullanuvchilarga jismoniy nagruzka berish hamda organizmga har tomonlama ta'sir ko'rsatishni ta'minlash vazifalaridan kelib chiqqan holda o'tkaziladi.

O'yinlar darsning istalgan qismida o'tkazilishi mumkin. Darsning kirish qismida o'yin orqali hal etiladigan asosiy vazifa bu bolalarni uyushtirish, ularning organizmini «Qizdirish»: turli saflanishlarni takomillashtirish («Bolalarda tartib qattiq», «Tez saflan», «Mendek bajar» va boshqalar)dir. Darsning asosiy qismida xilma-xil pedagogik vazifalar, shu jumladan, yugurish, sakrash, uloqtirish va boshqa xarakterdagi ko'nikma va malakalarini takomillashtirish vazifalari hal qilinishi mumkin («To'pni oshirish», «Polizda quyonlar», «Nomerlarni chaqirish», «O'yin-estafetalar», «To'pga tekkiz», «Buri govda», «Ovchilar va urdaklar», «Kim uzadi», «To'plar poygasi», «Etakchiga to'p berma» va boshqalar.

Darsning yakuniy qismining vazifasi organizmni nisbatan tinchlantirish; darsni uyushgan holda tugallash, bolalarni yangi harakatlarga, hatto navbatdagi darsga tayyorlashdan iboratdir. Shuning uchun darsning bu qismida tinch, katta e'tibor talab qilmaydigan va hayajon uyrotmaydigan o'yinlar o'tkaziladi («Signalni eshit», «Topchi, kimning ovozi?») va boshqalar.

O'yinlarni tanlashda ularning mazmuni muhim ahamiyatga ega. Qoidalari murakkab, butun diqqatni talab qiladigan yoki qayta o'rganiladigan o'yinlarni texnik jihatdan murakkab mashqlar uzlashtiriladigan yoki o'rganiladigan darslarda o'tkazish mumkin emas. Bunday sharoitda bolalarga yaxshi tanish bo'lgan o'yinlarni tanlash zarur.

Dars uchun o'yin (yoki darsdan tashqari mashg'ulotlar uchun) tanlaganda quyidagilarni nazarda tutish kerak: a) o'yin orqali hal etiladigan pedagogik vazifa; b) o'yinning darsdagi o'rni; v) o'yinning asosiy harakat mazmuni; g) jismoniy va hissiy nagruzka; d) bolalarning yoshi, jinsi va jismoniy tayyorgarligiga kura tarkibi; e) o'yin o'tkaziladigan joy va zarur qo'llanmalar; j) bolalarni o'yin uchun uyushtirish metodlari.

## "DANAK YASHIRISH" O'YINI

**O'yinga tayyorlanish.** O'yin bolalar bilan ayni o'rik pishgan vaqtda aylanib, ularni avaylab-asrash, tashilab yubormasdan, uni yig'ish kabi odatlarni shakllantiradi. Bu o'yinni juft-juft yoki guruhlarga bo'linib o'ynasa ham bo'ladi. o'yinni birinchi bo'lib kim boshlashini aniqlash uchun o'yinchilardan biri qo'lga bir danakni yashirib uni topgan o'ynovchi boshlaydi.

**O'yin tavsifi.** O'yin galini olgan o'yinchi qo'lga siqqanicha danak oladi va deydi: - Chanta- chanta danaklarim nechta? O'ynovchilardan har kim o'z chamasini aytadi. Keyin danak yashirgan bola qo'lini ochadi va hamma danakni oladi, kam aytgan ham, ortiq aytgan ham farqini danak bilan to'laydi.

**O'yin qoidalari.** 1. Kim danak sonini to'g'ri topgan bo'lsa, o'yin galini ham oladi. 2. Danak yashirilgan kaft atroflicha ko'rsatiladi va ushlab ko'rishga ruxsat qilinadi. 3. Danaklar miqdoriga qarab ikkala kaftni alohida yoki birlashtirilgan holda ham foydalanish mumkin. 4. Eng ko'p danak yutgan o'ynovchi g'olib hisoblanadi.

**O'yinning pedagogik ahamiyati.** O'yin bolalarda diqqat- e'tiborni topqirlikni tarbiyalaydi. O'yinda chaqqonlik, tezkorlik, chidamlilikni rivojlantiradi.

### «OQ TERAQMI, KO'K TERAQMI»

**O'yin tavsifi.** Barcha o'yinchilar baravar ikki komandaga bo'linadilar. Har bir komanda o'z kapitanini saylaydi. Har bir komandaning o'yinchilari bir – birlari bilan mahkam qo'l ushlab turadilar. Bir komanda o'yinchilari baravariga “oq terakmi ko'k terak, bizdan sizga kim kerak?”- deb

so'raydi. Ikkinchi komanda a'zolari “sizdan bizga (qarshi komanda o'yinchilardan birining ismini aytib) kerak!” Ismi aytilgan o'yinchi kelib qarshi komanda qatnashchilari hosil qilib turgan “zanjirni” uzishga harakat qiladi. Agar zanjirni uza olsa, shu komanda o'yinchilaridan birin o'z komandasiga olib ketadi, uza olmasa, o'zi shu komandada qoladi. Shundan keyin o'yin komandalar roli almashinib davom etaveradi.

**O'yin qoidalari:** 1. Zanjirni faqat chaqirilgan o'yinchi kelib uzishi kerak. 2. Zanjirni uza olmasa, ikkinchi marta uzishga ruxsat etilmaydi.

3. Zanjir hosil qilishda ro‘molcha, arqon va hokazolardan foydalanish mumkin emas.

4. Chaqirilgan o‘yinchi to‘satdan bir otilib zanjirni uzib o‘tib ketishi uchun qarshi komanda o‘yinchilarining diqqatini chalg‘itadigan harakatlar qilishi mumkin

**Pedagogik ahamiyati.** O‘yin tez yugurishni, diqqatni, sezgirlikni rivojlantirishga yordam beradi. O‘yin bolalarni ahil bo‘lib harakat qilishga, tezda to‘g‘ri yo‘nalishni olishga o‘rgatadi. O‘yinni o‘ziga xos harakati tez yugurish va zanjirni uzish.

### «DARRA» O‘YINI

**O‘yinga tayyorlanish.** O‘yin bolalarda hushyorlik va tezkorlikni tarbiyalaydi. Diametri 15-20 metrli doira chiziladi. Uning ichidagi 2-3 m bo‘lgan yana bitta doira chiziladi. Qur’a tashlab o‘yin boshi aniqlanadi. Doiraning o‘rtasida o‘yimboshi joylashadi. Uning qo‘lida echilgan arqon (ip yoki ro‘mol). O‘ynovchilar katta doira bo‘ylab joylashadilar.

**O‘yin tavsifi.** O‘yimboshi doiraning o‘rtasida tizzasiga boshini qo‘yib uxlaydi. Bitta yoki bir nechta o‘ynovchi uni turtib uyqudan uyg‘otadi. U tezda joyidan turib darra u bilan o‘ynovchilarni dog‘lash kerak. O‘ynovchilar o‘yimboshiga dog‘ qildirmasdan katta doiradan chiqib ketishlari lozim. Agar o‘yimboshi o‘ynovchini, uni kichik doiraga o‘tqazib qo‘yadi. Endi o‘ynovchilar dog‘langan o‘ynovchini qutqarishga harakat qiladilar. O‘yimboshi esa uni qo‘riqlaydi u o‘yimboshi bironta o‘yinchini bog‘lasa, uni ham birinchi bog‘langanning yoniga o‘tqiziladi. O‘yinni bitta ham bog‘lanmagan o‘yinchi qolmaguncha davom etadi.

#### **O‘yin qoidalari.**

1. O‘yimboshini darrani siltab qattiq urib bog‘lamasligi kerak.
2. O‘yimboshining katta doiraga kirish mann qilinadi.
3. Bog‘langanlar tinch qo‘zg‘almasdan o‘tirishlari shart.

**O‘yinning pedagogik ahamiyati.** O‘yin bolalarda xushyorlik, sezgirlik, tezkorlik malakalarini tarbiyalaydi. O‘yinda kuch, tezkorlik, chaqqonlik, chidamlilik sifatlarini tarbiyalashga yordam beradi. O‘yinning o‘ziga xos harakati tez yugurishdir.

Bolalarning o‘yin paytidagi aktivligi katta fiziologik va emotsional nagruzkani yuzaga keltiradi. Nagruzkani boshqarish oson bo‘lishi uchun quyidagi priyomlarni qo‘llash tavsiya etiladi: a) o‘yinning davomiyligini va takrorlanish mikdorini o‘zgartirish; b)



maydonchani kengaytirish yoki toraytirish; v) inventar og'irligi va razmerini o'zgartirish; g) o'yin qoidalarini soddalashtirish yoki murakkablashtirish; d) harakat miqdorini kamaytirish yoki kupaytirish; e) tanaffuslarni joriy etish yoki taqiqlash; j) o'yin paytida bolalar hordiq chikarishlari uchun «uy» tashkil etish yoki tashkil etmaslik.

Bunday ish metodi o'yinning hayajonli bo'lishini ta'minlaydi va bolalar faolligini oshiradi.

### **Foydalanilgan adabiyotlar ro'yxati.**

1. O'zbekiston Respublikasi Birinchi Prezidenti Farmoni «O'zbekiston bolalar sportini rivojlantirish jamg'armasini tuzish to'g'risida», Toshkent, 24.X.2002y.
2. O'zbekiston Respublikasi Vazirlar Mahkamasining Qarori «O'zbekiston bolalar sportini rivojlantirish jamg'armasi faoliyatini tashkil etish to'g'risida», Toshkent, 30. X. 2002 y.
3. Mirziyoyev Sh.M. Buyuk kelajagimizni mard va oliyanob xalqimiz bilan birga quramiz. Toshkent "O'zbekiston" – 2017 y.
4. . 2017-2021 yillarda O'zbekiston Respublikasini rivojlantirishning beshta ustuvor yo'nalishi bo'yicha Harakatlar strategiyasi. O'zbekiston Respublikasi Prezidentining 2017 yil 7 fevraldagi PF-4947 sonli Farmoni
5. Arjan Yegges, Arno Kamphuis, Mark Overmars "Motion in Games" First International Workshop, Utrecht, MIG 2008. 236 s.
6. Жуков М.Н. — М.: Подвижные игры: Учеб. для студ. пед. вузов. Издательский центр «Академия» 2000. - 160 с.
7. Usmonxo'jaev T.S., Xo'jaev F. "1001" o'yin. Toshkent 1990 y 32-46 bet
8. Усманхаджаев Т.С. Научно-педагогические основы физического совершенствования детей в связи с их двигательной активностью. Автореф дисс. док. пед. наук, Ташкент, 1995 г., 49 с.
9. Azimov I.G., Sobitov Sh. Sport fiziologiyasi, Darslik, T., 1993 y, 228 b.

**ФИО авторов:** д.э.н., профессор Турапов Р.А., преподаватель Ким С.Г.,  
нач.отдела Джумакулова К.А.

**Название публикации:** «ЛИБЕРАЛИЗАЦИЯ ЭКСПОРТНО-ИМПОРТНЫХ ОПЕРАЦИЙ КАК ВАЖНЕЙШИЙ ФАКТОР РОСТА ИХ ЭФФЕКТИВНОСТИ»

*Аннотация:* В статье проанализирован переход от политики импортозамещения к политике экспортной ориентации. Предложено направление совершенствования внешнеторговой политики в среднесрочной перспективе.

*Раскрыты институциональные механизмы по адаптации внешнеэкономического законодательства Узбекистана.*

*Предложены мероприятия по унификации законодательства в соответствии с положениями соглашений ВТО.*

*Проанализированы и указаны факторы повышения эффективности распределения и использования ресурсов.*

*Показаны аспекты регулирования импорта.*

*Предложены факторы снижения транзакционных издержек бизнеса.*

*Определены цели реформирования системы заготовки и реализации свежих овощей и фруктов.*

**Ключевые слова:** максимизация, рационализация, диверсификация, либерализация, институциональный, координация, адаптация, ТАТТ/ВТО, потенциальных, НДС, подакцизный, эластичность, сертификация.

*Annotatsiya:* Maqolada import o'rnini bosish siyosatidan eksportga yo'naltirilganlik siyosatiga o'tish tahlil qilingan. O'rta muddatli istiqbolda tashqi savdo siyosatini takomillashtirish yo'nalishi taklif etilmoqda. O'zbekiston tashqi iqtisodiy qonunchiligini moslashtirishning institutsional mexanizmlari aniqlandi. Jahon savdo tashkilotining shartnomalari qoidalariga muvofiq qonunchilikni unifikatsiyalash bo'yicha choralar taklif etiladi. Resurslarni taqsimlash va ulardan foydalanish samaradorligini oshirish omillari tahlil qilindi va ko'rsatildi. Importni

*tartibga solish aspektlari ko'rsatilgan. Tijorat operatsiyalari xarajatlarini kamaytirish omillari taklif etiladi. Yangi sabzavot va mevalarni sotib olish va sotish tizimini isloh qilishning maqsadlari aniqlandi.*

***Kalit so'zlar:*** *maksimallashtirish, ratsionalizatsiya, diversifikatsiya, liberallashtirish, institutsional, muvofiqlashtirish, moslashish, TATT / JST, potentsial, QQS, aktsiz to'lanadigan, elastiklik, sertifikatlash.*

***Resume:*** *The article analyzes the transition from the policy of import substitution to the policy of export orientation. The direction of improving foreign trade policy in the medium term is proposed. Institutional mechanisms for adapting the foreign economic legislation of Uzbekistan are revealed.*

*Measures are proposed to unify legislation in accordance with the provisions of the WTO agreements. The factors of increasing the efficiency of distribution and use of resources are analyzed and indicated. Aspects of import regulation are shown. Factors of reducing business transaction costs are proposed. The goals of reforming the system of procurement and sale of fresh vegetables and fruits have been determined.*

***Key words:*** *maximization, rationalization, diversification, liberalization, institutional, coordination, adaptation, TATT / WTO, potential, VAT, excisable, elasticity, certification.*

Необходимость максимизации выгод страны от её участия в международном разделении труда, рационализация импорта и диверсификации экспорта, повышения в структуре производства и экспорта товаров с высокой степенью обработки настоятельно требуют перехода от политики импортозамещения к политике экспортной ориентации. Этот переход предполагает дальнейшую либерализацию как экспортной, так и импортной политики, создание конкурентной среды в экономике, углубление экономических и институциональных реформ во всех сферах экономики.

Основным направлением совершенствования внешнеторговой политики в среднесрочной перспективе должно быть, приспособление существующего торгового режима к требованиям всемирной торговой организации (ВТО).

Институциональным механизмом по адаптации внешнеэкономического законодательства Узбекистана стало создание в марте 2003 года рабочей группы по приведению национального законодательства в соответствие с положением соглашений ВТО, в состав которой входят представители всех ключевых министерств и ведомств. Первоочередной целью создания группы является координация работы министерств и ведомств Республики по разработке предложений, направленных на адаптацию отечественного законодательства к принципам и положениям системы ТАТТ/ВТО.

График работы межведомственной группы по адаптации закреплён в Плане мероприятий группы по приведению законодательства в соответствии с положениями соглашения ВТО, который предусматривает осуществление на поэтапной основе ряда мероприятий:

1. Изучение требования системы ТАТТ/ВТО по временным рамкам и уровню адаптации национального законодательства к моменту вступления (в том числе, исходя из особенностей вступления в ВТО стран с переходной экономикой).

2. Анализ опыта приведения в соответствие с положениями соглашений ВТО законодательств зарубежных стран, находящихся в схожих с Узбекистаном условиях к моменту вступления.

3. Сопоставление на предмет соответствия законодательства Узбекистана в различных сферах экономики соглашениям и нормам ВТО.

4. Подготовка на основе изученной информации и проведенного анализа предложений и графика внесения поправок в нормативно- правовые акты Узбекистана, а также принятия новых актов.

Либерализация внешней торговли в соответствии с требованиями ВТО будет способствовать повышению открытости национальной экономики, созданию конкурентной среды, устранению искажений цен и повышению

эффективности распределения и использования ресурсов, более полному использованию преимуществ международного разделения труда и повышению на этой основе благосостояния нации в среднесрочной перспективе. Важно и то, что членство в ВТО является своего рода гарантом предсказуемости и необратимости процессов рыночных преобразований и повышает доверие мирового сообщества, потенциальных инвесторов к правительству страны и его экономической политике.

Следовательно, членство в ВТО может стать важнейшим фактором развития внешней торговли и привлечения иностранных инвестиций, увеличения внутренних сбережений и инвестиций, а следовательно и ускорения структурной перестройки и темпов роста экономики страны.

По мере достижения этих целей, особенно в части опережающего развития отраслей с более высоким уровнем переработки исходных материалов и ресурсов, членство в ВТО обеспечит национальной экономике надежный и полный доступ на рынки стран-членов ВТО. Присоединение к ВТО позволит стране также воспользоваться её преимуществами по разрешению торговых споров.

Вопросы адаптации существующего торгового режима к нормам и правилам ВТО, как и оценка краткосрочных и долгосрочных последствий вступления страны в ВТО, являются предметом отдельного исследования и выходят за рамки нашего исследования.

Либерализация **импортной политики** Узбекистана предполагает либерализацию как тарифных, так и нетарифных инструментов регулирования импорта.

В области тарифного регулирования импорта представляется целесообразным снижение уровня тарифного протекционизма в процессе «уступок» в рамках переговоров по вступлению в ВТО.

В настоящее время в Узбекистане важным инструментом регулирования импорта является налогообложение импорта, охватывающее такие косвенные налоги, как НДС и акцизный налог.

Общеизвестно, что косвенные налоги налагаются на потребителя и при наличии конкурентной ситуации на внутреннем рынке обложение ими только импортных товаров может привести не только к росту внутренних цен, но и усугубить ценовые искажения, снижая эффективность распределения и использования ресурсов. По этой причине установление одинакового режима обложения НДС, как при импорте товаров, так и при их производстве в республике является важным фактором повышения эффективности распределения и использования ресурсов.

Наиболее широко используемым инструментом регулирования импорта настоящее время является применение акцизного налога на импортные товары.

Перечень товаров, облагаемых акцизным налогом на импорт, намного превышает перечень товаров, облагаемых акцизным налогом на товары отечественного производства.

В соответствии с общепринятой теорией налогообложения, подакцизные товары должны обязательно обладать низкой ценовой эластичностью спроса с тем, чтобы акцизный налог не привел к падению спроса и производственного товара, следствием чего может стать снижение поступлений в государственный бюджет от данного налога.

В случае если подакцизный товар имеет высокую эластичность спроса по цене, то повышение ставки акциза на данный вид товара приводит к непропорционально высокому спросу на данный товар и соответственно к более низким поступлениям в бюджет от данного вида налога. Более того, подакцизные товары должны быть либо предметами роскоши, и акцизный налог в данном случае служит инструментом перераспределения доходов от богатых в пользу малообеспеченных слоев населения, либо товарами, несущими негативные экстерналии, то есть вредными для здоровья как самих потребителей, так и их окружения (спиртные напитки, сигареты и т.д.), и акцизный налог должен служить инструментом уменьшения их потребления.

Хотя существующая разница в ставках и базе отложения акцизным налогом отечественных и импортных товаров объясняется необходимостью

защиты отечественных производителей и пополнение государственного бюджета, тем не менее ее следствием являются сильные искажения цен неэффективное распределение и использование ресурсов, повышение цен значительной части импортных товаров и рост нелегального импорта. По этой причине вопрос унификации акцизного налога на импортные и отечественные товары, как и пересмотр перечня товаров, облагаемых акцизным налогом и его ставок, являются актуальными с точки зрения повышения эффективности распределения и использования имеющихся ресурсов.

Одним из важных аспектов регулирования импорта являются технические барьеры. Технические нормы, стандарты, процедуры испытания и сертификации не должны создавать излишних препятствий в торговле, повышать транзакционные издержки ведения бизнеса и, следовательно, снижать конкурентоспособность отечественных производителей. Существующие в стране технические стандарты, являясь препятствием на пути импорта, значительно увеличивают транзакционные издержки бизнеса и снижают конкурентоспособность отечественных производителей. Приведение существующих технических стандартов в соответствии с международными стандартами может стать важным фактором снижения транзакционных издержек бизнеса, создания конкурентной среды в экономике и повышения конкурентоспособности национальных производителей.

При этом, учитывая большой удельный вес сертифицируемых товаров в общем объеме импорта (62%), представляется целесообразным оптимизировать перечень сертифицируемых товаров и процедуры сертификации с учетом международного опыта в области сертификации.

В области либерализации экспорта важно сокращение перечня товаров, запрещенных к экспорту. Запрет на экспорт большинства этих товаров был обусловлен наличием значительной разницы между курсами Центрального банка и параллельного рынка. В настоящее время, когда обменные курсы унифицированы и введена свободная конвертация сума по счету текущих операций, отмена запрета на большинство товаров из этого перечня может стать

важным фактором роста экспорта и экспортного потенциала страны и повышения эффективности внешней торговли.

Еще одним направлением либерализации экспорта является совершенствование мер по предварительной регистрации определённой категории экспортных контрактов в Министерстве инвестиций и внешней торговли Республики Узбекистан. Представляется, что замена предварительной регистрации импортных контрактов более эффективной системой таможенной очистки экспортируемых товаров послужит рационализации импорта, росту экспорта и экспортного потенциала страны.

Важнейшим фактором повышения конкурентоспособности национальных производителей на внешних рынках и повышения эффективности внешней торговли является развитие рыночной инфраструктуры, обслуживающей экспортеров.

Республика обладает огромным потенциалом в области производства и экспорта продукции малых и средних предприятий, особенно продукции сельского хозяйства и продукции его переработки. Однако из-за отсутствия эффективной системы заготовки, переработки, хранения и реализации этой продукции, особенно на экспорт, сельскохозяйственные производители в периоды массового созревания урожая часто не в состоянии покрыть даже издержки производства и транспортировки. Значительная часть выращенной продукции в эти периоды попросту погибает.

Реформирование системы заготовки и реализации свежих овощей и фруктов ставит цели: ощутимо повысить реальные доходы сельскохозяйственных производителей и устранить потери выращенной продукции. В настоящее время производители-экспортеры имеют значительные налоговые льготы. Однако много ли у предприятий малого и среднего бизнеса, особенно, у сельхозпроизводителей, возможностей в расширении экспорта своей продукции? Ведь на мировом рынке идет жесткая конкурентная борьба за рынки сбыта. Реализация любого продукта за рубежом требует проведения маркетинговых исследований, изучения спроса на продукцию, рекламирования



своей продукции, использования соответствующих дорогостоящих средств транспортировки- рефрижераторов, заключения контрактов на поставку и, если это необходимо, защиты своих интересов в судебном порядке.

В состоянии ли, а главное должен ли всем этим заниматься производитель? Во всём мире производством продукции занимаются одни, а её реализацией и экспортом другие. Это позволяет использовать преимущества разделения труда. Посреднические фирмы, специализирующиеся на экспорте, могут решать эти проблемы более профессионально и эффективно.

В Узбекистане данный вопрос особенно остро стоит в отношении свежих плодов и овощей. Так как основная их часть производится относительно мелкими производителями, дехканами, которым не только отсутствие знаний, опыта и финансовых средств, но и мелкие объемы производства, не позволяют самостоятельно экспортировать свою продукцию. Как показывает мировой опыт, для того, чтобы самостоятельно выйти на международный рынок, предприятие должно иметь достаточный объем операций (и прибыли) на внутреннем рынке, а для того, чтобы проводить маркетинговые исследования-создать сети сбыта и т.д. Это под силу только крупным предприятиям, а малый и средний бизнес, как правило, самостоятельно на внешний рынок не выходит, этим занимаются специализированные торговые компании. Отсюда вытекает необходимость создания благоприятных условий для тех заготовительных организаций и посреднических фирм, которые занимаются покупкой у производителей, особенно у малых и средних предприятий (включая дехканские и фермерские хозяйства), и экспортом продукции. Подобным организациям и фирмам надо предоставить такие же льготные условия, какие существуют для производителей- экспортеров. От отмены акцизного налога на товары, вывоз которых юридическими и физическими лицами облагается акцизным налогом и распространения существующих налоговых льгот для производителей-экспортеров и посредническим организациям и фирмам выиграли бы не только производители экспортируемых товаров в результате увеличения спроса и соответствующего роста цен на их продукцию, но и экономика в целом – как в

результате роста экспорта, так и в результате повышения эффективности экспортных операций.

Важным направлением либерализации экспорта и повышения эффективности внешнеторговых операций является совершенствование системы внешнеторговых расчетов и отмена таких ограничений, как:

- освобождение от уплаты налога на добавленную стоимость всего экспорта, а не только той части, которая совершается за свободно конвертируемую валюту;

- сокращение до разумного минимума списка товаров, которые разрешается экспортировать только за СКВ. В этом перечне остаются сырьевые товары, цены на которые на мировом рынке формируются только в долларах США (хлопковое волокно, цветные и драгоценные металлы). Для всех остальных товаров преимущественное использование каких-либо валют не имеет смысла, а с учётом того, основными покупателями остальных товаров являются ближайшие страны, требование расчетов в СКВ тормозят продвижение данных товаров на рынки этих стран;

- для повышения доверия к национальной валюте в процессе либерализации внешнеторговой политики следует пересмотреть положения, разрешающие принимать иностранную валюту в оплату товаров и услуг на территории республики, а также принять меры по расширению проведения экспортно-импортных операций за национальную валюту.

### **Список использованной литературы:**

1. Турапов Р.А. Внешнеэкономическая деятельность Республики Узбекистан// И: экономика и финансы. №23, 2008 г., с.73-78.
2. Турапов Р.А. Божхона фаолиятида мавжуд бўлган айрим муаммолар тўғрисида.// “Божхона фаолиятининг долзарб муаммолари”. Олий харбий божхона институти илмий маколалар тўплами. Т.: 2008 й., №1, 13-17 б.

3. Турапов Р.А. Приоритетные направления Узбекистана в международном сотрудничестве.// “Божхона фаолиятининг долзарб муаммолари”. Олий харбий божхона институти илмий маколалар тўплами. Т.: 2008 й., №1, 23-26 б.
4. Хунта З. Международная конкуренция и национальная экономическая безопасность.// Общество и экономика. 2004 г., №2, с.69.

**ФИО автора:** Shahnoza Panjiyeva

Alisher Navoiy nomidagi Toshkent davlat

o'zbek tili va adabiyoti universiteti Adabiyotshunoslik

(o'zbek adabiyoti) yo'nalishi 2-bosqich magistranti

**Название публикации:** «NAVOIY TUZGAN GULDASTA»

**Аннотация:** Ushbu maqolada nafaqat o'zbek balki, butun sharq dunyosining nazm podshosi Alisher Navoiyning “Majolis un-nafois”, “Nasoyim ul-muhabbat” asarlari xususida mulohazalar yuritildi. Navoiyning XV asr adabiyot namoyondalari, shayx va avliyolar haqidagi ushbu manbaalar haqida kengroq tasavvur beruvchi, adabiyotshunos olim Begali Qosimov hammuallifligida nashr etilgan “Navoiyning nigohi tushgan” nomli antalogiyasi tahlilga tortildi.

**Калит so'zlar:** Tazkira, adabiy-tanqidiy qarashlar, tur va janrlar, shayxlar, antalogiya, "Navoiyning nigohi tushgan", Begali Qosimov, tarixiy-biografik metod

**Annotation:** This article discusses not only the Uzbek, but also the "Majilis un-nafois" and "Nasoyim ul-muhabbat" by Alisher Navoi, the king of poetry of the whole Eastern world. Navoi's anthology "Navoiyning nigohi tushgan" co-authored by literary scholar Begali Kasimov, which gives a broader idea of these sources about 15th-century literary figures, sheikhs and saints, was analyzed.

**Keywords:** Tazkira, literary-critical views, types and genres, sheikhs, anthology, "Navoiyning nigohi tushgan", Begali Kasimov, historical-biographical method

**Аннотация:** В статье комментируются не только узбекские, но и произведения Алишера Навои, короля поэзии всего восточного мира, «Меджлис ун-нафоис», «Насойим уль-мухаббат». Был проанализирован антология Навои «Взгляд Навои упал» в соавторстве с литературоведом Бегали Касимовым, которая дает более широкое представление об этих источниках о литературных деятелях XV века, шейхах и святых.

**Ключевые слова:** Тазкира, литературно-критические взгляды, типы и жанры, шейхи, антология, «Навои глаза упали», Бегали Касимов, историко-биографический метод.

So'z san'atining buyuk naqqoshi, badiiy adabiyot bahrlarining tub-tubidan inju va durlarni tera olgan, o'zidan boy adabiy meros qoldirgan tengsiz so'z san'atkori, bobokalonimiz Mir Alisher Navoiydir. Navoiy ijodi bamisoli bir keng ummon. Bu ummon albatta, o'z-o'zidan paydo bo'lmagan. Unga turli irmoqlar-u dengizlarning suvi quyila-quyila hosil bo'lgan. Navoiy merosining nodir namunalaridan "Majolis un-nafois" hamda "Nasoyim ul-muhabbat" asarlaridir. Ushbu asarlar ko'plab olim va tadqiqotchilar tomonidan tadqiq etilgan. Jumladan, jadidshunos olim Begali Qosimov Navoiy ijodiga murojaat qilib mumtoz adabiyotimiz doirasida ham ilmiy izlanishlar olib borgan. Hamda "Majolis un-nafois" va "Nasoyim ul-muhabbat" asarlarida keltirib o'tilgan shoir va yozuvchilar hayoti va ijodiga oid ma'lumotlar va ijod namunalarini o'zida jamlagan "Navoiyning nigohi tushgan" nomli antalogiyasini hammualliflikda nashr ettirdi. Bu manbaalarni o'rganish, uning ochilmagan qirralarini kashf etish bugungi davr adabiyotshunos olimlarining ham muhim vazifalaridan biridir.

Navoiy o'zigacha bo'lgan davrda yashagan salaflari, 15-asrda Xuroson va qo'shni mamlakatlarda yashab ijod etgan shoir, yozuvchi, olimlar hamda davrning yuksak bilim va iste'dodga ega kishilar haqida "Majolis un-nafois" va "Nasoyim ul-muhabbat" asarlari muhim va ahamiyatga molik ma'lumotlar manbasidir. "Majolis un-nafois" asarida shoir, yozuvchi va adabiyot namoyondalarining hayoti va ijodiga oid ma'lumotlar beriladi. "Nasoyim ul-muhabbat" asari esa Jomiyning "Nafohot ul-uns" asarini erkin tarjima qilish bilan yaratilgan. Bu asarda asosan, shayxlar, avliyolar, tasavvuf namoyondalarining sufiyona, orifona qarashlari aks ettiriladi hamda ularning badiiy adabiyotdagi o'rni tarbiyaviy ahamiyatga ega hikoyatlar bilan izohlanib, to'ldirib boriladi.

Navoiy "Majolis un-nafois" ("Nafis majlislar") tazkirasi turkiy tazkirachilikning ilk namunasi. Asar sakkiz "majlis" ya'ni, "yig'in" (*ta'rif bizniki*)lardan tashkil topgan. 1-majlisda muallifning ustozlari, salaflari-tazkira yozilayotgan paytda hayot bo'lmagan

shoirlar, 2-3-majlislarda o'ziga zamondosh shoirlar haqida, 5-6-majlislarda Xuroson, Movarounnahr, Samarqand, Qarshi, Badaxshon, Qazvin, Sheroz, Kirmon, va boshqa shaharlardan yetishib chiqqan qalam ahllari haqida, 7-majlisda temuriylarga mansub shoirlar haqida, 8-majlis Husayn Boyqaroga bag'ishlangan. Asarda muallif nafaqat turkigo'y shoirlar haqida ma'lumotlar berib qolmasdan, boshqa millat vakillari hamda forsiyzabon shoirlar haqida ham zikr etadi. Eng asosiysi, har bir ma'lumotga xolisona yondashadi. Fikrlarini dalillar bilan isbotlaydi. Jumladan, 13-asrdan o'zigacha bo'lgan davrda yashab turk va fors tillarida ijod etgan Ahmad Yugnakiy, Lutfiy, Sakkokiy, Haydar Xorazmiy, Yaqiniy kabi ko'plab shoirlar ijodidan namunalar keltiradi. Ushbu asarlarning qiziqarli jihati shundaki, shoir faqatgina davrning mashhur shoir-u, yozuvchilari haqida ma'lumotlar berib o'tmaydi, u xoh oddiy dehqon bo'lsin, xoh hunarmand bo'lsin agar ularning tafakkurida nazm bobida yuksak iste'dodning ozgina nishonasini ham payqagan Navoiy o'sha kishilar haqida ham xolisona fikrlar bildirib o'tadi. Bu bilan bizga ma'lum bo'lmagan nazm ahllari haqida tanishtirib o'tadi. Masalan, "Majolis un-nafois" asarining 3-majlisida Mavlono Muqliliy degan bir kishi haqida: " *...Nadimvash va hakimvash kishidur, majolisda amsol va nazoyir ko'p keltirur. Darveshlik suratida yurur*" - deya shoirni sifatlaydi va uning ijodidan quyidagi matla'ni keltiradi.

*Bu matla aningdurkim:*

*Muhtasib mego'f day az ro'yi hol*

*Boda arzon shud kujon zar halol .*

uning yuqoridagi matla'sini ham keltirib o'tadi. Bu bilan Navoiy davrning biz bilmagan shoir-u nazm ahllari haqida muhim ma'lumotlar bilan tanishtiradi hamda ular tomonidan bitilgan satrlarni keltirgan holda biz kitobxonlarni qiziqtirib qo'yadi. Chunki, o'sha shoirlar bitgan g'azallarning birgina matla'si o'qigan har bir adabiyotshunos uning davomiy satrlarini ham izlab qolishi tayin. Navoiyning tazkiranavislik mahorati ham shunda.

Navoiyning "Nasoyim ul-muhabbat" ("Muhabbat shabadalari") asariga nazar tashlar ekanmiz, uning tarjimonlik bobida ham tengsiz ekanligining guvohi bo'lamiz. Shoir Jomiyning "Nafahot ul-uns min hazarot il-quds" asarini ta'riflar ekan, uning

badiiylik darajasi yuksak ekanligi, asarni o'qigan kishiga ma'naviy ozuqa berajagini aytib o'tadi. Ammo u fors tilida yozilganligi sababli turk ahli ushbu xazinadan bebahra qolmasin uchun uni turk tiliga tarjima qilish niyati paydo bo'lganligini ta'kidlaydi. Jomiyning "Nafahot ul-uns" asari 1476-1477- yillarda yozilgan bo'lsa, Navoiyning "Nasoyim ul-muhabbat"i 20 yil o'tib, ya'ni, 1495-1496 yillarda maydonga keladi. Shoir bu asarni shunchaki, to'g'ridan to'g'ri tarjima qilib qo'yish bilan cheklanmaydi. Jomiyning asariga nisbatan tanqidiy fikrlarni ham uchratishimiz mumkin. Jumladan, *"...Tengri taolo tavfiqi birla bu ulug' ishg'a ilik urdum va bu azim amrg'a qalam surdum va Hazrat shayx Fariduddin Attor q.s. bitigan «Tazkirat ul-avliyo»din ba'zi kibor mashoyixkim, «Nafahot ul-uns»g'a doxil bo'lmabdur erdi – har qaysini munosib mahalda doxil qildim va Hind mashoyixi sharhi ham oz mazkur erdi, mumkin bor tilab, topib hazrat Qutb ul-avliyo Shayx Farid Shakarganj q. a.din so'nggi mashoyixgacha ilhoq qildim va turk mashoyixi zikri ham ozroq erdi, oni dog'i Hazrat shayx ul-mashoyix Xoja Ahmad Yassaviy r.din bu zamong'acha ulcha mumkin bor tilab topib, zikrlarin va ba'zi holotu so'zlarin o'z mahalida darj qildim*<sup>69</sup> - deya izohlaydi.

Shu o'rinda "Navoiyning nigohi tushgan" nomli asarga to'xtalsak. Bu asar adabiyotshunos olim Begali Qosimov, Berdaq nomidagi Qoraqalpog'iston ASSR davlat mukofoti laureati Muhammad Ali hamda Ra'no Nurmatovalarning hammuallifligida nashr etilgan. Biz bejizga yuqorida Navoiyning ikki mashhur asarini keltirib o'tmadik. Chunki, aynan mana shu antologiyada shoirning o'z asarlarida ta'kidlab o'tgan davrning shoir-u shuaro olim-u fuzalolari haqidagi ma'lumotlar jamlangan, hamda ularning "Navoiy nigohi tushgan" purma'no baytlaridan namunalar berilib izohlangan. Demakki, antologiyaning nomlanishi ham o'z-o'zidan shunchaki nomlanmagan. Negaki Navoiy mumtoz adabiyotimizning qalam ahllari haqida munosib adabiyotshunos sifatida nazariy masalalarga ham to'xtaladi. Jumladan, "Majolis un-nafois" da mavlono Lutfiy to'g'risida ma'lumot berganda, uning tarjimon sifatida "Zafarnoma" ni tarjimasida o'n ming baytdan ortiq masnaviysi borligi ammo uni bayozda yozilmaganligi uchun mashhur bo'lmagan deya yozadi. Ushu fikrlarini

---

<sup>1</sup>A.Navoiy. "Majolis un-nafois". Alisher Navoiy nomidagi Til va Adabiyot instituti nashridan.

o'qir ekansiz, shu o'rinda savol tug'iladi demak o'sha davrda bayozga to'plangan she'rlargina mashhur bo'lganmi, yoki masnaviylarni bayozga kiritishning qat'iy me'yoriy talablari bo'lganmi? Bayoz so'zining lug'aviy ma'nosi arabcha "oqlik" degan ma'noni bildirib adabiyotshunoslik atamasi sifatida "she'rlar to'plami" deb nomlanadi. Ilk bayozlar ikki va undan ortiq mashhur shoirlarning lirik asarlaridan tuzilgan. Demak, mavlono Lutfiy o'z masnaviylarini "Zafarnoma" ning tarjimasida emas, alohida bayozda yozilganda bizgacha to'liq yetib kelishi mumkin edi. Shu kabi ma'lumotlarni o'qir ekanmiz, Navoiy o'z davrining filologik tadqiqotchis sifatida ham benazir bo'lganligini bot-bot tan olamiz.

"Navoiyning nigohi tushgan" nomli antalogiyaning maydonga kelishiga O'zbekiston xalq shoiri akademik G'afur G'ulomning so'zlari turtki bo'lganligini Begali Qosimov va Muhammad Ali tomonidan zikr etilgan kitobning so'zboshisida ta'kidlab o'tadilar.

1965-yilda Toshkentda bo'lib o'tgan yosh yozuvchilar seminarida shoir G'afur G'ulomning Navoiy haqida to'lib-toshib gapirgan so'zlari barcha yosh ijodkorlar qatorida professor Begali Qosimovning qalbida ham katta bir ilmiy izlanishlar olib borish niyatini uyg'otadi ...*"Alisher Navoiy o'zining ba'zi asarlarida o'zbek tilida ijod qiluvchi shoirlarning nomlarini, g'azallardan baytlarini keltirib o'tadi. Koshki edi shu shoirlarning she'rlarini to'plab, har biriga Navoiy so'zini keltirib, majmua tuzsak! Bu zo'r kitob bo'lardi... Fursat bo'lganda o'zim qoyillatib tashayman bu ishni..."*<sup>70</sup>.

*"...G'afur aka kamoli zavq bilan gapirdi. Zavq zaldagilarga ham o'tdi. Afsuski, fursat bo'lmadi, mash'um o'lim otaxon shoirimizni oramizdan olib ketdi. Ustozlarning orzu-armonlarni aro'yobga chiqarmoq biz shogirdlarning burchi. Biz ana shu burchni o'tamoq, ustoz orzusini amalga oshirmoq niyatida majmuani tuzishga kirishdik. " Navoiyning nigohi tushgan " shu tariqa dunyoga keldi..."*<sup>71</sup>

---

<sup>70</sup> Muhammad Ali, B.Qosimov, R.Nurmatova. "Navoiyning nigohi tushgan" .G'.G'ulom nomidagi "Adabiyot va san'at" nashriyoti, Toshkent 1986-yil 5-bet.

<sup>71</sup> "Ma'naviyat yulduzlari" , A.Qodiriy nomidagi "Xalq merosi" nashriyoti, Toshkent, 1999.



Darhaqiqat, Navoiy ijodini o'rganish, asarlarini tadqiq etish, birinchidan, mumtoz adabiyotimizning tadrijiy rivojlanish bosqichlarini o'rganishda muhim manbaa bo'lib xizmat qilsa,

ikkinchidan, badiiy adabiyotimizning yuksak namunasi sifatida nazm gulshanining bizga ma'lum bo'lmagan sir-u asrorlaridan voqif etadi.

### **Foydalanilgan adabiyotlar:**

1. A.Navoiy. "Majolis un-nafois". Alisher Navoiy nomidagi Til va Adabiyot instituti nashridan.
2. B.Qosimov, Muhammad Ali, R.Nurmatova. "Navoiyning nigohi tushgan" .G'.G'ulom nomidagi "Adabiyot va san'at" nashriyoti, Toshkent 1986-yil 5-bet.
3. "Ma'naviyat yulduzlari" , A.Qodiriy nomidagi "Xalq merosi" nashriyoti, Toshkent, 1999.
4. N.Rahmonov, O'zbek adabiyoti tarixi (o'quv qo'llanma), Toshkent, 2014.

**ФИО авторов:** Карамова Рената Булатовна, Хисамутдинова Эльмира Наилевна  
Казанский (Приволжский) федеральный университет, Казань, Россия

**Название публикации:** «ВНУТРЕННИЕ И ВНЕШНИЕ ФАКТОРЫ РИСКА  
ЭКОНОМИЧЕСКОЙ БЕЗОПАСНОСТИ ПРЕДПРИЯТИЯ»

**Аннотация:** для любого предприятия важно минимизировать внешнее и внутреннее негативное воздействие на него. В данной статье рассмотрена тема уменьшения рисков экономической безопасности предприятия и их оценка. Предоставлены статистические данные, проведён их анализ и даны рекомендации.

**Ключевые слова:** экономическая безопасность, предприятие, риски, оценка рисков.

Экономическая безопасность предприятия - это состояние наиболее эффективного использования корпоративных ресурсов для предотвращения угроз и обеспечения стабильного функционирования предприятия в настоящее время и в будущем. То есть, экономическая безопасность должна восприниматься руководством предприятия как стратегическое направление деятельности. Без формирования этой системы невозможно добиться успеха в будущем.

К финансовой составляющей экономической безопасности предприятия можно отнести два типа воздействия:

1) Осознанные рискованные действия людей или организаций некачественная работа сотрудников предприятия или его партнеров и прочие факторы внутренних рисков;

2) Воздействия, которые возникли из-за обстоятельств непреодолимой силы, не связанные напрямую с деятельностью предприятия - факторы внешних рисков.

Для системы экономической безопасности важную роль играет информационная безопасность. К информационной составляющей экономической безопасности предприятия также можно отнести две группы негативного воздействия:

1) Группы злоумышленных воздействий;

2) Группы незлоумышленных воздействий.

Подробнее необходимо остановиться на аспектах финансовой составляющей экономической безопасности предприятия, так как она является важнейшим фактором с позиции грамотной разработки стратегии формирования прогноза и обеспечения финансовой стабильности, что важно для базовой цели роста рыночной стоимости.

К внешним факторам рисков промышленного предприятия относятся:

- Общеэкономические (спад национального дохода и снижение объема промышленной продукции, рост инфляции, снижение курса национальной

денежной единицы, замедление платежного оборота, нестабильная налоговая система, рост безработицы)

- Рыночно-региональные (снижение емкости внутреннего рынка, замедление платежного оборота, рост безработицы, усиление монополии на рынке, высокие процентные ставки на кредитные ресурсы, недоступность рыночной информации)
- Прочие (политическая нестабильность, стихийные бедствия и природные катаклизмы, ухудшение криминогенной ситуации, неэффективное развитие конъюнктуры и инфраструктуры рынка)

К внутренним факторам относятся:

- Валютный риск
- Банковский риск (включает рыночный, операционный, кредитный риски при взаимодействии с банками)
- Страховой риск (измеряется объемом страховых выплат)
- Коммерческий риск (потери/убытки при торговых операциях)
- Кредитный риск (риск кредитного невозврата, риск левериджа)
- Риск финансовой устойчивости (риск структуры капиталы)
- Риск банкротства
- Портфельный риск (риск неправильного подбора активов, риск операций с ценными бумагами)

Все факторы риск-системы могут быть оценены. Обратимся к оценке значимости факторов риск-системы отраслей промышленности по регионам. Самым частым лидером по критериям оценивания внешних и внутренних рисков является Московская область, сюда относятся объем промышленной продукции - 420558, валютный риск - 1,3478, банковский риск - 109177,3, информационный риск - 4810,4, когда в остальных регионах расходы на ИКТ не превышают 1000 миллионов рублей.

В опросе “Барометр рисков Allianz – 2017” участвовало около 1200 экспертов из множества стран. Благодаря нему были определены наиболее важные риски для основной массы предприятий во всем мире. На первом месте на протяжении 7 лет находится “перерыв в производстве”, а в России на первом месте - “изменения в законодательстве и регулировании”, данный риск отметило более 50% участников опроса. Риск “перерыв в производстве” в отношении Российской Федерации отметило около 30% опрошиваемых, таким образом, он оказался на третьем месте в списке рисков экономической безопасности. На втором месте был риск с макроэкономическими изменениями, что неудивительно, так как процент инфляции в Российской Федерации не мал, что обуславливает повышение цен на товары.

На основании всего сказанного, можно составить некоторые рекомендации по уменьшению рисков экономической безопасности предприятий в России:

- необходимо пересмотреть меры наказания за нарушения и преступления в области финансовой безопасности, что значительно

сократит преступления, истреблять коррупцию и теневой сектор экономики, выходу из которой могут поспособствовать субсидии и дотации для малого и среднего бизнеса;

- необходимо разработать помощь в грамотном подходе к управлению, правильному распределению ресурсов, что сократит перерывы в производстве, следить за качеством оборудования и сырья, уровнем профессионального развития сотрудников, постоянно повышая его;
- со стороны государства необходимо обеспечить безопасность предприятиям от воздействия иностранных государств, оказывать помощь как материальную, так и психологическую, так как на данный момент это одна из актуальных проблем человечества;
- необходимо увеличить количество проверок воздействия природных явлений на предприятия, например, пожарная безопасность, также ужесточить проверки способов сохранения сырья и их сроков годности;
- самая актуальная рекомендация - необходимо заняться информационной безопасностью каждого предприятия, так как киберпреступность сейчас активно развивается. Увеличить защиту серверов, установить сложные пароли и двухфакторные аутентификации на рабочие аккаунты и сайты, также необходимо ужесточить прием сотрудников на работу со стороны проверки их на шпионаж.

На основании всего вышесказанного можно сделать вывод, что уменьшение негативных рисков экономической безопасности - действительно актуальная проблема любого бизнеса, так как при грамотном отношении к данному вопросу, можно грамотно развиваться, избегая проблем. Любой риск в предпринимательской деятельности должен быть оправдан, но никак не влиять на него негативно, для обеспечения этого нужно составить правильную систему и структуру управления, что поможет избежать недопониманий и позволит развивать предприятие в новых направлениях, которые принесут ему лишь выгоду. Грамотное руководство должно уметь быстро и правильно реагировать в экстренных ситуациях, а также успевать её анализировать. Постоянная переоценка рисков также играет важную роль в их минимизации, так как это способствует увеличению эффективности и надежности функционирования предприятия.

### **Литература**

1. Азарская М. А. Учетно-аналитическое обеспечение аудита экономической безопасности предприятия / М. А. Азарская, В. Л. Поздеев // Аудиторские ведомости. 2017. № 1-2. С. 24-38.
2. Поздеев В. Л. О понятии «экономическая безопасность предприятия»: аналитический аспект / В. Л. Поздеев // Вестник СамГУПС. 2015. № 2-2 (28). С. 113-116.

**ФИО авторов:** Рустам Шарипов

Тошкент давлат шарқшунослик университетининг “Таржимашунослик ва халқаро журналистика” кафедраси доценти, филология фанлари номзоди

Шахзода Ҳасанова

Тошкент давлат шарқшунослик университетининг “Таржимашунослик ва халқаро журналистика” кафедраси ўқитувчиси

**Название публикации:** «ЖАДИДЧИЛИК ҲАРАКАТИНИНГ ҒОЯВИЙ АСОСЛАРИ»

### **Аннотация**

Ушбу мақола билан жадидчиликнинг уммон сингари кенг ва чуқур ҳодиса эканлиги янада ойдинлашди ҳамда бу ҳодисани номзодлик ва докторлик диссертациялари шаклида ҳам ўрганиш зарурати туғилди. Масаланинг бу томони шу билан диққатга сазоворки, одатда номзодлик ва докторлик диссертациялари устида ёш олимлар иш олиб борганлари ва олиб бораётганлари учун, биринчидан, масалага ёшларга хос янги кўз ва янги тафаккур билан қараш имкони туғилса, иккинчидан, улар жадидчиликнинг истиқболли мавзулари устида кейинчалик ҳам тадқиқот ишларини олиб боришлари мумкин. Шунинг учун ҳам жадидчилик ҳаракати ва жадид адабиёти муаммоларини диссертация шаклида ўрганиш ишига алоҳида эътибор бериш мақсадга мувофиқдир.

**Калит сўз:** Туркистон, маърифатпарварлик ғояси, Мулла Икром, жадидлар, жадид адабиёти, театр.

Инсон доимо борлиқни билиш истаги билан яшайди. Билишгина эмас, балки олинган билим ва тажриба асосида уни ўзгартиришга интилиш жамият ҳаётидаги (ижтимоий, сиёсий, иқтисодий, илмий-техникавий, маънавий соҳалардаги) инқилобларга замин яратганининг гувоҳи бўламиз. Демак, инсоният таракқиётининг бош омили – борлиқни билишга интилиш, уни чуқур таҳлил ва идрок этиш, олинган билимлар замирида ҳаётбахш хулосалар яшаш ва кашф этилган ғояларни ҳаётга тадбиқ этишдан иборатдир. Бас, шундай экан, ер юзидаги ҳаётнинг бош омили маърифат бўлган ва бўлиб қолади.

Ўзбек халқи тарихида жадидчилик ўзига хос ва серқирра ҳодиса сифатида эътироф этилади. XIX аср охири – XX аср бошларида вужудга келиб, шаклланиш босқичларини бошидан кечирган жадидчилик ҳаракати ўша даврда Туркистонда ҳукм сурган сиёсий, ижтимоий, иқтисодий ва маънавий вазият ҳосиласи сифатида дунёга келган эди. Бир томондан чор Россияси босқини, иккинчи томондан эса маҳаллий амалдорларнинг зулми мамлакатда иқтисодий танглик, маърифий қашшоқлик ва миллий нифокни келтириб чиқарган эди. Бу зиддиятли ва қалтис даврда мамлакатни ғафлат ва маърифатсизлик ботқоғидан олиб чиқиб кетиш йўлларини биринчи навбатда ўз даврининг пешқадам вакиллари –

маърифатпарвар зиёлилар Маҳмудхўжа Бехбудий, Чўлпон, Фитрат, Мунаввар қори Абдурашидхонов, Абдулла Авлоний, Сўфизода, Тавалло ва уларнинг мўътабар сафдошлари излаган эдилар. Бунинг асосий сабаби - улар ўқимишли, ҳаётнинг баланд-пастини тушунган, диний ва дунёвий илмлардан боҳабар, дунё кўриб, эл таниб, вазиятни қиёслаган ҳолда хулоса чиқаришга қодир бўлган одамлар бўлишган. Эл тақдири, халқ истикболи улар учун қуруқ сўз эмас, балки виждон амри эди. Улар тарихий вазиятни объектив баҳолаган ҳолда мамлакатни ночорлик ва ғафлат ботқоғидан фақат маърифат олиб чиқиб кетишини ич-ичларидан ҳис қилганлар.

Маърифатгина инсонларни ўз ҳақ-ҳуқуқларини таниб, мамлакатда чинакам миллий демократик-ҳуқуқий давлат қуриш йўлига бошлашига ишонганлар. Ишонбгина қолмай, замондошларига, айниқса, оддий кишиларга бунинг йўл-йўриғини кўрсатишга ҳаракат қилганлар. Бунинг учун улар адабиёт минбаридан унумли фойдаланганлар; маориф соҳасидаги ислохотларга қўл урганлар; мамлакат келажаги бўлмиш ёшларни чет элларга юбориб ўқитганлар; ўзлари чет мамлакатларга чиқиб, эл таниганлар; асарлари воситасида жаҳон тамаддуни ютуқлари, илмий-техник ривожланиш натижалари билан таништирганлар; ўша даврда ҳукм сурган сиёсий-ғоявий курашда фаол иштирок этганлар, мамлакатда янги демократик жамият қуриш борасида кўп ўйлаганлар; янги сиёсий партияларнинг дастур ва ҳужжатларини яратишда фаол иштирок этганлар; қолаверса, ўзлари ҳам янги жамиятни бошқаришга қодир бўлганлар...

Кўрганимиздек, жадидчилик ҳаракати намоёндаларининг фаолиятлари ғоят серқирра. Шу сабабдан бугунги кунда уларнинг ҳаёти ва фаолияти, фожеали тақдири тарихчи, адабиётшунос, сиёсатшунос, файласуф ва бошқа соҳа вакиллари томонидан теран идрок этишга ҳаракат қилинмоқда. Собиқ шўролар даврида жадидчилик ҳаракати тадқиқи йўлида жиддий ғовлар бўлиб, бу ҳаракат намоёндалари ҳақида бирёқлама фикрлар мавжуд бўлиб, уларнинг номлари миллатчи ва халқ душмани сифатида тамғаланган эди.

Ўтган асрнинг 90-йилларидагина жадидчилик ходисасига муносабат ўзгарди. Мамлакатимиз ўз мустақиллигини қўлга киритганидан кейингина ҳақиқий миллий тарихимиз тиклана бошлади, бу каби “оқ доғлар” эса илм-фаннинг жиддий тадқиқот объектига айланди. Натижада, О.Шарафиддинов, Н.Каримов, Б.Қосимов, Б.Назаров, У.Норматов, Ҳ.Болтабоев, С.Мирвалиев, А.Алиев, Э.Каримов, С.Қосимов, П.Мирзааҳмедова, Н.Раҳимжонов, Ш.Юсупов, С.Аҳмедов, У.Долимов, Б.Дўстқораев, А.Жалолов, Б.Каримов, Ш.Ризаев, И.Тўлақов, И.Фаниев, Д.Қуронов, Д.Алимова, Р.Шамсиддинов, С.Аъзамхўжаев ва бошқа бир қатор олимларимизнинг жадид ёзувчиларининг ҳаёти ва ижоди, бадий маҳорати, ғоявий йўналиши, сиёсий курашдаги ўрни каби масалалар тадқиқига бағишланган асарлари дунёга келди.

Дарҳақиқат, жадидчилик ҳаракати ниҳоятда серқирра ва мураккаб жараён. У тафаккуримизнинг тарихий, бадий-эстетик, фалсафий ва сиёсий-ижтимоий қатламларини ўзида қамраб олади. Фикримизча, жадид ёзувчиларининг ижодий ва сиёсий-ижтимоий фаолиятини узвий боғлиқликда кузатиш, уларнинг дунёқарашида акс этган сиёсий, фалсафий ва ҳаттоки ҳуқуқий қарашлари илдизларини юракларининг қат-қатларида пайдо бўлиб, бадий умумлашма даражасигача шаклланиб, дунё юзини кўрган образлар силсиласида, уларнинг

асосий бадий концепциясида акс этганини кўрсатиб бериш, уларнинг кейинги сиёсий фаолиятлари, янги давлат ва жамият қурилиши ҳақидаги назарий ва амалий ҳаракатлари замирида ётган бадий-эстетик жараёнларни кузатиш, воқеликни том маънодаги мураккабликда тадқиқ этиш, хуллас, фан соҳалари ўртасидаги интеграциялашувини амалга ошириш вақти етди, деб ўйлаймиз.

Бир томондан, XVI-XIX асрларда Туркистонда ҳукм сурган ижтимоий тузум – феодал давлатнинг инқирозга юз тутиши, жамият тараққиётида турғунлик ҳолатининг юзага келиши, иккинчи томондан, Туркистоннинг Чор кўшинлари томонидан босиб олинishi ва мустамлакага айлантирилиши натижасида ўлкада шундай бир мудҳиш шароит вужудга келган эдики, муайян ижтимоий, иқтисодий, маданий ва маърифий заминсиз халқни уйғотувчи, жамиятни силкитиб, ларзага келтирувчи бирон-бир ҳаракатнинг пайдо бўлиши маҳол эди. Шунинг учун ҳам XIX аср охири – XX аср бошларида Туркистонда жадиличлик ҳаракатининг майдонга келиши ва халқни ўз ғоялари йўлида етаклашга қодир бўлган куч сифатида фаолият кўрсатиши ниҳоятда аҳамиятлидир.

Агар жадиличлик ҳаракатининг юзага келиши учун Туркистоннинг ўзида зарур ижтимоий ва маданий замин (ички шароит) бўлмаганида ўзбек жадиличлик ҳаракатининг пайдо бўлиш ва шаклланиш жараёни бу қадар интенсив тус олмаган бўларди. Бундай замин бўлиб эса Сатторхон Абдуғаффоров, Фулом Ҳасан Орифжонов каби маърифатпарвар кишиларнинг саъй-ҳаракатлари, Муқимий, Фуркат, Дилшод Барно, Аҳмад Дониш сингари шоир ва ёзувчиларнинг ижодлари хизмат қилди.

Дарҳақиқат, жаид маърифатпарварларининг қизиқиш ва фаолият доираси ғоят кенг бўлиб, уларнинг асосий мақсади халқни маърифат йўли билан мустақилликка олиб чиқиш эди. Чунки, маърифатсиз, ўз тарихи ва инсоний ҳақ-ҳуқуқлари ҳақида ҳеч нарса билмай, мустамлакачилик шароитида яшаш халқнинг иродасини букиб ташлаган эди. Шунинг учун ҳам улар янги усулдаги мактаблар очиб, тез суръатларда халқ оммасининг саводини чиқариш чораларини кўрдилар; илк бор матбуотга асос солиб, газета ва журналлар чоп этишди; янги давр ғояларини тарғиб этувчи, халқнинг басир кўзини очишга қаратилган асарлар яратдилар. Натижада, жаид адабиёти майдонга келди ва театр труппалари пайдо бўлди. “Падаркуш”, “Тўй”, “Эски мактаб, янги мактаб”, “Жувонбоз”, “Кўкнори” сингари асарларнинг саҳнага қўйилиши билан миллий театр санъати ўз тарихини бошлади.

Жаидлар ўзларининг тараққийпарвар ғояларини мактаб-маърифат, адабиёт ва театр ёрдамида халқ оммасига етказа бошладилар. Чўлпоннинг “Уйғониш”, “Булоқлар”, “Тонг сирлари” тўпламлари, “Ёркиной” драмаси, Эжен Потье ва Робиндранат Тагордан қилинган таржималар, Фитратнинг “Мунозара”, “Ҳинд сайёҳи баёноти” асарлари, эл дарди билан тўлиб-тошган шеърлари, “Абулфайзхон” драмаси, бир қатор публицистик асарлари, Бехбудийнинг “Саёҳат хотиралари” асари, “Рисолаи асбоби савод”, “Рисолаи жуғрофияи умроний”, “Китобат ул-атфол”, “Амалиёти ислом” китоблари, бир қатор публицистик асарлари, Мунаввар қори Абдурашидхоновнинг “Адибус-соний”, “Ер юзи” рисоалари, шеърлари, ҳикоялари, публицистик мақолалари, сиёсий нутқлари, шу билан бирга кўплаб жаид ижодкорларининг ёрқин асарлари юзага келди. Аммо,

улар назарида, бу мафкура ва маънавият майдонлари мамлакатнинг мустақилликка эришиши йўлида бир восита эди, холос.

Ўша даврда ҳукм сурган маҳаллий истибдод ва зобит Россиянинг зўравонлиги, баъзи зиддиятлардан қатъий назар, бир-бирини қувватлаб, бир-бирини тўлдириб, халқни юпунлаштириш, замонни омонатлаштириш сари етаклаётганини сезиш қийин эмас. Жадидлар ана шу хатарнинг йўлини тўсиш учун бел боғлаб чиққан заҳматкашлардир. Улар мамлакатни билимдон инсонлар ўз замонларига муносиб адолатли Қонунларга таяниб бошқаришларини, ёш ҳам, кекса ҳам шу Қонунларга бирдай ҳурмат кўргизиб умргузаронлик қилишини, Қонун олдида ҳамма тенг бўлишини давр талаби деб билганлар. Бу эса, ўз навбатида, кейинги йиллардаги ижтимоий фанлар тили билан айтганда, Туркистон ўлкасини феодализм ботқоғидан олиб чиқиб, тараққиётнинг янги поғонасига қон тўкмасдан кўтариш демақдир. Борди-ю, Россиядаги декабристлар, народниклар ёки большевикларнинг радикал мафкураси билан қиёсланадиган бўлса, жадидчилик, ўз даврининг маҳсули сифатида, ғоят маданий ва илғор ҳаракат бўлганидан далолат беради. Айни вақтда жадидлар яшаб, ижод қилган муҳитни ҳаққоний ва адолат билан кўрсатиб беришни истасак, XIX аср охири ва XX аср бошларидаги Туркистон учун хос бўлган шароит, жумладан, тахт талашувлари ва бу жараёндаги хунхўрликлар, ўлкада эсер унсурлари, айниқса, қуроолланган сўл эсер гуруҳлари пайдо бўлгани, шунингдек, мактаб ва маориф деб аталган жабҳа умуман давлат томонидан бекаров, ҳар кимларнинг орқа ҳовлиларида зўрға нафас олиб фаолият кўрсатаётгани, қолаверса, талабаларнинг атроф-олам ҳақидаги тасаввури нари борса "Минг бир кеча" эртаклари даражасида экани ҳақида гапириб ўтмай иложимиз йўқ.

Туркистон жадидчилик ҳаракатининг шаклланишида халқаро алоқалар ҳам муҳим аҳамиятга молик бўлди. Бехбудийнинг Яқин Шарқ мамлакатларига қилган сафари, Қозон, Нижний Новгород, Москва, Петербург сингари Россиянинг марказий шаҳарларига бориши, Фитратнинг Туркияда бир неча йил бўлиши нафақат бу ёзувчилар, балки умуман ўзбек жадидлари ижтимоий-сиёсий, маърифий ва адабий қарашларининг шаклланишига катта таъсир кўрсатди. Айниқса, Фитратнинг Туркияда ёзган "Мунозара" ва "Ҳинд сайёҳи баёоти" асарлари ўзбек жадидларининг ғоя ва эътиқодларини акс эттириб, кўпчилик учун узоқ йиллар мобайнида ғоявий дастур вазифасини бажарди.

Жадидларнинг туркистонлик ёшларни чет элга ўқиш учун юбориш бўйича олиб борган фаолияти ҳам алоҳида аҳамиятга моликдир. Ўзбек ёшларини чет элларга билим олиш учун йўллаш ғояси, бир жиҳатдан, Туркистон ўлкасининг ўша пайтлардаги чуқур илмли, жаҳонни кўрган файласуф, дипломат ва сиёсатчи кадрларга эҳтиёжидан туғилган десак хато бўлмайди. Буни жадидлар хушёрлик билан сезиб, идрок этиб олган эдилар ва, энг муҳими, ана шу муаммони ҳал этиш бўйича амалий чоралар кўришга киришган эдилар. Фалсафа илми шарқ мамлакатларида асосан диний пойдеворга қурилгани сабабли янги муллаваччаларнинг йўли Турк – Форс – Араб давлатлари орқали ўтишга мажбур эди.

Узоқ ва яқин Европа мамлакатларига талаба жўнатиш заруратини эса Ўрта Осиёга темир йўл келиши муносабати билан маҳаллий халқ ҳаётида рўй берган янги бурилиш юзага келтириб чиқарди. Ўзбекистонда пахта экиладиган



майдонлар тобора кенгайиб, унинг толаси Русия бозорини ҳам ўраб-чирмаб олаётган, "Московчи бой" каби иқтисодга оид атамалар туғилаётган давр айтишга йилларга тўғри келади. Чўлпон жадидларнинг бу ғоясини доктор Муҳаммадиёр тилидан шундай ифодалаган эди: "Халқ ўз фойдасини англаса, миллий мактаб ва мадрасалар очса, Оврупо дорилфунунларига болаларини юборса, доктор, адвокат, муҳаррир ва хунарманд, савдогар ва муҳандислар чиқса, буларнинг ҳар бири ўз вазифаларида туриб, ишларини тартиб ила юргизсалар, халқимизнинг фойдасини кўргазсалар нақадар олий ва нақадар гўзал бўлур эди."

Жадид арбобларимиз чет элга билим олиш учун отланаётган ёшлар сафарининг йўналишини белгилаётганда, ўз юртлигини тезроқ машиналашган мамлакатга айлантиришни, бу мақсад эса юқорида тилга олинган ёшлар кўли билан амалиётга айланажagini назарда тутганлар, албатта. Хулоса қилиб айтиш мумкинки, уларнинг фаолияти фақат бадиий асарлар ва публицистик мақолалар, сиёсий-ижтимоий-ҳуқуқий дастурлар яратиш билан чегараланмаган: улар халқ ҳўжалигини замонавий усулда ташкил этиш ва юритишга, қонун ва билим асосида қайта қурилган давлатни бошқариб кетишга ҳам қобил инсонлар эди. Дарвоқе, жадидларнинг кўпчилиги қаламқаш экани уларнинг ташкилотчилик қобилиятларига нисбатан шубҳа уйғотмаслиги керак. Тарихдан биламиз: Хусайн Бойқаро, Нодирабегим, кейинроқ Муҳаммад Раҳимхон Феруз каби арбоблар бир кўллари билан қалам тебратган бўлсалар, яна бир кўллари билан юртни тебратганлар, халқ дилида шундай муҳрланиб қолганлар.

Агар ўзбек жадидчилиги ўз тарихининг биринчи босқичида асосан маърифий оқим сифатида намоён бўлган ва бу даврда жадидларнинг таълим ислоҳоти билан боғлиқ қарашлари тўла шаклланган бўлса, кейинги даврда уларнинг маърифий ғоялари миллий тараққиётнинг бошқа муҳим ва долзарб масалалари билан бойиди.

Жадидлар ўлканинг миллий тараққиёт йўлидан дадил бориши учун фақат маърифатнинг ўзи камлик қилишини сездилар. "Туркистон Эски дунёнинг Америкасидур. Пахта, маъдан, ғалла, хулоса, ҳар нимарса бор. Туркистон олтиндур"<sup>72</sup>. М.Бехбудийнинг бу сўзлари тагида катта маъно бор эди. Туркистоннинг миллий бойлигидан фойдаланиш - ер ости бойликларини илм-фан ёрдамида қазиб олиш, қайта ишлаш ва уни маҳсулот сифатида сотиш, бир томондан, тижоратнинг ривожланишига, миллий сармоядорларнинг кўпайишига имконият туғдирса, иккинчи томондан, ўлканинг миллий тараққиёт йўлидан боришига кенг йўл очган, шарт-шароитларни яратган бўларди. Ана шу тарзда маърифат, хусусан бадиий ижод, миллий тараққиётнинг ўзак масалаларини ҳам ўз камровига ола бошлади.

Биринчи жаҳон уруши арафасида Туркистонда янги темир йўлларнинг қурила бошлаши билан ернинг нархи кўтарилди. Ўртаҳол деҳқонлар ерларини арзон-гаровга сота бошладилар. Шундай вақтда "Садои Туркистон" газетаси Убайдулла Хўжаев ва Чўлпоннинг мақолалари ёрдамида халққа ернинг қадр-қимматини тушунтирувчи мақолалар билан чиқди. Пул ўткинчи, ер эса абадий қадрият эканини исботлаб берди. Уларнинг бундай чиқишлари халқ оммасини она

---

<sup>72</sup> Қаранг: Ватан ва миллат муқаддасдир (Миллий уйғониш даври ижодкорларининг эътирофлари). - Т.: 2000. - Б. 9.

Ватанга, Ватан ва авлодлар олдидаги бурч масалаларига ҳушёрлик билан қарашга ўргатди.

Жаҳон маданияти хазинасидан муносиб ўрин эгаллаган дурдона асарлар асрлар давомида юзлаб ва минглаб илмий тадқиқотларда маҳоратнинг энг юксак чўққиси сифатида таҳлил этилиб, ўз муносиб баҳосини олган бўлса, ўша асарлар муаллифларининг бир инсон, гражданин сифатида, фаол яратувчи ва адолат жангчиси сифатида, ижтимоий ҳаётга йўналиш берувчи ижодкор куч сифатидаги хизматлари ҳам ҳамма вақт илм-фанининг бош мавзуларидан бири бўлиб келган.

Ўзбек шеърятининг ёрқин юлдузлари деб ҳақли суратда улуғланган, ўзбек адабий тилининг бешигини тебратган ҳазрат Алишер Навоий ва Заҳириддин Муҳаммад Бобурга бағишланган тадқиқотларнинг қарийб ҳаммасида, қолаверса, уларнинг ҳаётига бағишлаб яратилган катта ёки кичик шеърӣй ва насрий бадий асарларнинг барчасида улуғ салафларимизнинг киёфаси давлат арбоби, ўз халқини ёруғ кунларга бошлаган амалиётчи сифатида ҳам ўз ёрқин ифодасини топган.

XIX аср охирига, янгиси эндигина кўз очаётган йилларга келиб, ижтимоий фикр оқимларининг шиддати маълум даражада ошди. Маҳмудхўжа Беҳбудий ва Абдурауф Фитрат, Зокиржон Фурқат ва Муҳаммад Аминхўжа Муқимий, Дилшод Барно ва Садриддин Айний, Ҳамза Ҳакимзода Ниёзий ва Абдулҳамид Чўлпон сингари кўплаб янгилик куйчиларини бирин-кетин етиштирган муҳит ўз тупроғимизда униб-ўсган Мунаввар қори Абдурашидхонов ва Сатторхон Абдуғаффоров, Мулла Икром ҳамда Абдулла Авлоний каби нур ва адолатга чанқоқ мутафаккирлар ёққан билим чироғи билан анчагина равшанлашиб қолган эди. Бу даврага шарқу ғарб, шимолу жанубдан Исмоилбей Гаспрати ва Абай Қўнонбоев, Мирза Фатали Охундов ва Чўқон Валихонов, Мустафо Чўқай ўғли ва Заки Валидий Тўғон каби ўз замонасининг фаол зиёлиларининг овози бемалол етиб келиб турарди. Бу туташ овозларни эса, эскироқ таъбир билан айтганда, мамлакатни феодализм ботқоғидан қутқариб олиб чиқиш ва янги изга солиб юбориш, ҳозир қулоқларимиз ўрганиб қолган ибора билан айтадиган бўлсак, халқларимиз яшаётган ҳудудда ҳукуқий давлат барпо этиш учун даъват деб бемалол аташ мумкин.

#### Адабиётлар рўйхати:

1. Мўминов И. Ўзбекистон ижтимоий-фалсафӣй тафаккури тарихидан. – Тошкент, 1960. – Б. 245-270.
2. Жадидчилик: ислоҳот, янгилашиш, мустақиллик ва тараққиёт учун кураш. Даврий тўплам. № 1. – Тошкент: Университет, 1999. – Б. 47-48.
3. Жамият ва бошқарув (журнал), 1997, 2-3-сонлар.
4. Зиёев Ҳ. "Туркмстонда Россия тажовузи...", 362 б.
5. ЎзР МДА. 3-фонд, 2-тавсиф, 30-иш, 19-вараё.

6. Марказий Осиё XX аср бошида: ислохотлар, янгиланиш, тараққиёт ва мустақиллик учун кураш (жадидчилик, мухториятчилик, истиқлолчилик). Халқаро конференция материаллари. - Т., 2001. -Б.23.
7. Раҳим Гулшан Муҳиддин қизи. Абдурауф Фитрат ва жадид адабиёти. Номз. дисс. Т., 1998;
8. Фаниев И. Фитрат драмалари поэтикаси. Докт. дисс. Т., 1998;
9. Довурбоева Н.А. Фитрат драмаларида миллий озодлиқ {оясининг талқини. Номз. дисс. Т., 1999;
10. Козаков Т.К. Общественно-политическое положение в Ферганской долине и джадидское движение в начале XX века. Канд. дисс. Т.. 2001;
11. Вахидова К.А. Исхакхан Джунайдуллаходжа Ибрат и его научно-историческое наследие. Канд. дисс. Т., 2002;
12. Эргашева М.З. Абдурауф Фитратнинг сиёсий ва ҳуқуқий қарашлари. Номз. дисс. Т. 2002 ва бошқалар.
13. Жадидчилик: ислохот, янгиланиш, мустақиллик ва тараққиёт учун кураш. Даврий тўплам. № 1. – Тошкент: Университет, 1999. – Б. 47-48.
14. Марказий Осиё XX аср бошида: ислохотлар, янгиланиш, тараққиёт ва мустақиллик учун кураш (жадидчилик, мухториятчилик, истиқлолчилик). Халқаро конференция материаллари. - Т., 2001. -Б.23.

**ФИО автора:** Savurova Sh.A

1st year master of Jizzakh State Pedagogical Institute

**ФИО научного руководителя:** Murtazaev M.Z

Associate Professor of Jizzakh State Pedagogical Institute

**Название публикации:** «SOME ISSUES OF THE USE OF ADVANCED (MODERN) PEDAGOGICAL TECHNOLOGIES IN TEACHING TECHNOLOGY EDUCATION»

**Annotation:** This scientific-methodical work considers some issues of the use of advanced (modern) pedagogical technologies in the training of future teachers of technology education.

**Keywords:** Pedagogical technology, technology, modern, form, method, tool, education, human, knowledge, higher education, taxonomy, B.Blum taxonomy, Kratvol taxonomy, teaching technology.

What we mean by pedagogical technology is that we first need to know the meaning of the word technology.

- "Technology" is derived from the Greek words *techne* and *logos*, meaning skill, art and word, doctrine. Typically, the technology has been applied to manufacturing. Technology refers to the ways and means of processing or processing raw materials, semi-finished products for the production of products. Due to the development of science and technology, technology has also improved.

Educational scientists and practitioners also try to "technologicalize" the learning process in terms of production technology, that is, to turn the learning outcome into a guaranteed technological process. As a result, a new direction in pedagogy has emerged - pedagogical technology, in particular, the technology of teaching and education.

Pedagogical technology is a form of teaching, methods, tools, approaches to it, systems, concepts, trends, which are used to increase the effectiveness of education and are interrelated with all areas of pedagogical theory and practice. means that the verses are interdisciplinary and expressed as a single complex.

The concept of pedagogical technology is defined by UNESCO as follows:

**"Pedagogical technology** is a systematic way of creating, applying and defining the process of teaching and learning, taking into account human and technical resources and their interactions to optimize forms of education."

According to the Russian psychologist NF Talizina, the reason for the emergence of the term pedagogical technology in the education system is:

- 1) didactic rules are not widely popular in all countries, especially in the United States;
- 2) its rules are not very constructive and lag behind the requirements of the time;
- 3) the introduction of technology-teaching machines in the education system in the 60s of the century.

An example of an American educator, W. Schramm, on programmed learning is:

- 1) through logically interconnected, short steps;
- 2) almost without making a mistake;
- 3) sends the correct answer and he;
- 4) as a result of on-site evaluation and consolidation;
- 5) consistently approximate the specific answers that define the learning objectives.

So, it can be concluded that the teacher's personality is completely denied in the educational process. Therefore, despite the fact that programmed education was a modern form of setting specific goals of teaching at that time, it did not develop in science and pedagogical practice.

The journal "Pedagogical Technology" was published in the United States in 1961. Also in England, "Pedagogical Technology and the Educational Process" (since 1964), in Japan, "Pedagogical Technology" (since 1965), in Italy, a similar magazine (since 1971). Since 1971, UNESCO has been publishing the Bulletin of the International Bureau for Education, Pedagogical Technologies. In the Russian Federation, the magazine "School Technology" was founded in 1997.

It should be noted that "pedagogical technology" should not be equated with the concept of "teaching technology". This is because in pedagogical technology, the process is designed from the definition of the defined learning objectives of the learning process to the control over the achievement of the final learning outcomes. Since the concept of 'style' was not constructive, E. Frene proposed the concept of 'technology' instead. Thus, learning technologies (problem-based learning, developmental learning, modular learning, the use of didactic games, etc.) are

manifested as different didactic constructions of the implementation of the projected educational process on pedagogical technology .

The advantage of pedagogical technology over previous methods is, firstly, that it considers the educational process as a whole, the purpose of education, its content, methods and means of teaching, design the stages of education, monitoring the learning process and evaluating learning outcomes. in drafting it, leading to an interdependent system.

The second is that it is not focused on students memorizing the knowledge they have been given, but on doing practical work at the end of the teaching and learning process.

Any teacher of science-based, well-designed pedagogical technology will teach a good lesson, even if it is not excellent. Because pedagogical technology is created by pedagogical scientist, methodologist or advanced experienced teachers, their pedagogical skills will be reflected in the project of pedagogical process.

The technological approach is derived from production, in which thousands of technological processes are designed. They are a guarantee of achieving the desired results in production. During the application of these technologies, the desired product will be produced, even if the region and their executor change. Pedagogical technology has been developed to achieve this in the educational process.

The essence of pedagogical technology is to move away from the traditional oral method of teaching and encourage students to learn more independently. In this case, the teacher acts as a manager of student learning activities, a consultant, a person who leads to the final result.

The effectiveness of pedagogical technology is that different teachers have the opportunity to achieve the same (almost identical) end result in a particular subject. Pedagogical technology has been gradually evolving for almost half a century and has reached its current level. During this period, teaching was replaced by the sequence "oral - audiovisual - programming - multimedia - hypermedia".

The period of recognition of pedagogical technology can be divided into four stages.

**The first period. Recognition of pedagogical technology as an object of study.** In the 1930s, audiovisual education programs began to be introduced into the U.S. education system. He laid the foundation not only for the technological revolution in education, but also for a new science - pedagogical technology.

In 1946, an audiovisual curriculum was introduced at Indiana University in the United States (by L. Larson).

The first period (early and mid-50s) was characterized by the emergence of "audiovisual means", in other words, the technical means of providing information in educational institutions, the recording and reproduction of sound. Initially, each lesson develops the goals and objectives of teaching and learning in the subject. In this case, there is a similarity between the production manager and the educator. At all stages of the educational process, the main technological aspect of the whole system was to achieve the training of personnel with excellent knowledge, which is the end result of the educational process.

**The second period (mid-50s-60s) is characterized by the introduction of a technological approach to the teaching process.** The theoretical basis of this approach is the idea of programmed learning. Its technological basis consists of audiovisual devices (feedback devices, electronic classrooms, language rooms, simulators) specially designed for educational purposes. During this period, educational technology began to be understood as a scientific description (a set of tools and methods) of the pedagogical process, which inevitably leads to a pre-planned outcome.

During this period, the recognition of pedagogical technology as a professional category, the idea of programmed teaching (1954) was substantiated (author B. F. Skinner) and this led to a change in the priorities of pedagogical technology.

**The third period is the recognition of pedagogical technology as a network of theoretical knowledge in pedagogy.** The 70s are characterized by the expansion of the base of pedagogical technology.

In creating the basis of pedagogical technology was based on the achievements of computer science, telecommunication theory, pedagogy, systems analysis. The methodological basis of pedagogical technology has changed. The transition from oral teaching to audiovisual teaching. In particular, the creation of the first personal computer APPLE (authors) in 1976 (authors: Steve Jobs and Steve Uoznik) led to significant changes in education.

**The fourth phase of recognition of pedagogical technology is currently underway.** Today, pedagogical technology is recognized as a process of interdisciplinary communication.

The Declaration of the World Conference on Higher Education in the 21st Century: Approaches and Practices, organized by UNESCO in 1998, called for an

unprecedented growth in demand for higher education in the new century. he noted that the acquisition of new knowledge, ideas and skills, the desire to understand more broadly its crucial role in socio-cultural and economic development.

Pedagogical technology is essentially on a par with other technologies. Because each technology has its own field, methods and tools. Deals with certain "material". However, pedagogical technology is related to human consciousness. Education is distinguished from production, biology, information and other technologies in that it represents a complex and incomprehensible pedagogical process as a field of education. Its main peculiarity, its "material" is man. • **1 It is no coincidence that the concepts of pedagogical technology and investment in human capital have come to life almost simultaneously.** Because both of them are able to think independently, to assess the situation correctly, to distinguish the most effective option, to show the objective need to have the necessary skills in their chosen specialty. are key concepts. The essence of pedagogical technology, the organization of the teaching process based on it, has been the subject of scientific debate for at least half a century. The content and outcome of these discussions were reflected in the descriptions of the pedagogical commissions and associations of the authors. While one group of authors considers pedagogical technology as a set of modern means of teaching, others consider the communication process, the third group as a whole of the teaching process and tools.

In order to describe the level of knowledge, the American educator Benjamin Blum published in 1956 in the book "Taxonomy of educational Objectives" Chast 1. "Taxonomy of Educational Objectives: Handbook 1: Cognitive Domain" developed strictly defined criteria. It can be used to plan the purpose of the lesson, to conduct practical work in the classroom or to prepare questions for tests, tests. "Taxonomy" (Greek taxis - location, content, order and nomos - law) is a theory of classification and systematization of reality with a complex structure, which means a hierarchical description and systematization of things according to their natural relationship and properties. From the 60s and 70s of the twentieth century, hierarchical objects began to be seen as a doctrine of a system of taxonomic categories, taxonomic objects, which are subordinate to each other.

According to B. Bloom, the level of knowledge (cognitive) is located in a certain hierarchy, and each stage is more complex than the previous one and includes the previous stage. That is, as knowledge rises to each new level, it is necessary to repeat the previous stage. They are:

In addition to Blum's taxonomy, Kratvol's taxonomy is used. Nowadays, the student, especially the students. Behavioral assessment in vocational education is of great importance. In this regard, D. Kratvol's taxonomy is recognized and means that



in world pedagogy, students' performance is evaluated in an effective way. Kravol's taxonomy is studied in pedagogy and psychology.

**lot. cognito - in the sense of knowledge.**

The methods in the course process include the following qualities, depending on the possibilities of application:

1. Methods of providing knowledge, perception, mastery, belief. This group includes lectures, independent work of students, work on independent study, observation of production processes, advice, guidance, media, comprehension of programmed materials, etc.

enters.

2. Methods of application and consolidation of knowledge, formation of skills and abilities, deepening of faith. This group includes seminars, practical, laboratory classes, supervision, classes in programmed classrooms, internships.

3. Methods of formation of knowledge, beliefs, determination of professional readiness of students. This includes ratings of the educational process, colloquia, interviews, course and graduate work, evaluation of the results of state certification, etc.

The United States, Japan, and other countries began to study the secrets of this, and eventually began to reform the education system in their countries. In the former Soviet Union, administrative authoritarian rule in the education system, strict party dictatorship, and a number of other shortcomings also led to the stagnation of the education system and the loss of leadership. Advances in science and technology have necessitated radical changes in the education system. As a result, a new trend in pedagogy - educational technology, interactive teaching methods - has been developed, and great importance has been attached to its use in the teaching process.

In particular, the term "teaching technology" was first used by the American scientist B. Skinner. He described "teaching technology as the application of the achievements of psychology in pedagogical practice."

**List of used literature:**

1. Sh.M.Mirziyoyev. We will resolutely continue our path of national development and take it to a new level (Vol. 1). - Tashkent: Uzbekistan. NMIU, 2017. 592 p.

**2.** Sh.M.Mirziyoyev. We will build our great future together with our brave and noble people. - Tashkent .: Uzbekistan. 2017. - 488 pages.

**3.** Resolution of the President of the Republic of Uzbekistan dated August 14, 2018 "On measures to bring up young people spiritually, morally and physically harmoniously, to raise the system of education to a qualitatively new level" -3907 Resolution.

**4.** Karimov I.A. High spirituality is an invincible force. - Tashkent, "Uzbekistan", 2008. - 176 pages.

**5.** M.Z.Murtozayev. The scientific and methodological basis for providing a wide range of skills to future technology education teachers. Jizzax. 2020. 130 pages.

**6.** Sh.S.Sharipov. Methodical manual for laboratory classes on the subject of methods of vocational education. –T.:TDPU, 2007. 147 pages.

**7.** M.Z.Murtozayev. Methodological and pedagogical bases of improving the practical level of the process of teacher training in technology education. 2017, 120 pages. T .: "Science and technology".

**8.** Azizxo'jayeva N.N. Pedagogical technology and pedagogical skills - Tashkent, Tashkent State Pedagogical University, 2003.- 174 p.

**9.** Makarenko A.S. Some conclusions from the educational experience.- T .: Teacher, 1988.- 139 p.

**10.** Pharoah Abu Nasr. City of noble people - T .: A. Kadiri National Heritage Publishing House, 1993. - 187 p.

**ФИО автора:** Mo`minov S.Q

1st year master of Jizzakh State Pedagogical Institute

**ФИО научного руководителя:** Murtazaev M.Z

Associate Professor of Jizzakh State Pedagogical Institute

**Название публикации:** «FUNDAMENTALS OF COORDINATION OF ORGANIZATIONAL METHODOLOGY OF TEACHING TECHNOLOGY IN SECONDARY SCHOOLS»

**Annotation:** This article discusses the organizational methodology of teaching vocational education in secondary schools in accordance with the course of principles of coordination of the current state standards of education and curricular for each of grades 5-9 through the scientific and methodological analysis of didactic classes.

**Keywords:** Technology education, criterion, fundamental, service, construction.

In the development of the State Educational Standard (SES), curricula, textbooks and manuals in each area of technology in general secondary schools, the existing scientific and methodological based on the results of the analysis, it should be based on the criterion of effectiveness of teaching communication to students. The subject of labor education (referred to as technology education since 2017) taught in general secondary schools is the primary and basic bridge between science and technology and national economy, production activities. The science of technology is a practical part (applied physics, applied biology, applied mathematics, applied chemistry, etc.) aimed at applying the natural sciences to practice. Technology for students of grades 5-9 about materials (metals, wood, polymers, fabrics) and food products, tools, equipment, devices, devices, devices, mechanisms, machines, lathes, materials used in their processing, material and serves to provide basic and basic knowledge of technological methods of product processing, as well as the formation of basic basic skills and competencies.

The need to teach the younger generation in general secondary schools in accordance with the requirements of the intensity of development depends on how

scientifically methodologically sound it is. Unfortunately, this type of feedback has not received much attention for previous DTS, curricula, textbooks, and study guides. In particular, the adoption of the State Education Standards for Grades 5-9 in Technology Education does not focus on the criteria for the effectiveness of teaching communication to general secondary school students. Because the adopted State Education Standards for Technology Education are the most important for general secondary schools, science curricula will be created on the basis of this DTS, general secondary schools technology education teachers develop curriculum documents. Also, the textbooks on technology education that should be created in general secondary schools cannot deviate from the STS and science curricula. Any textbooks should be based on the relevant subject DTS and curricula, that is, the textbooks should be compiled in accordance with the information in the set of topics given in them. Textbooks can be created on the basis of SST and curricula of the relevant subject, with some deviations as necessary.

In the creation of DTS and curricula, textbooks and manuals on the subject of technology education, which must be taught in general secondary schools, it is necessary to take into account the natural sciences. must be taken into account. For example, it is important to remember that physics is taught from the 6th grade. Therefore, it is unreasonable and pointless to teach 5th graders in technology education about machines and lathes for processing materials and products, as well as cooking machine equipment. This framework should be taken into account in the development of SST and curricula, textbooks and manuals. In almost all textbooks, the compulsory fundamental natural sciences that should be taught in general secondary schools, which affect students' learning abilities, are not taken into account at all. It is not advisable to teach technology education in 5th grade about machines, lathes and cooking machines in all areas. In the 5th grade only about hand-made tools and equipment, in the 6th grade about the training machine, cooking machines, in the 7th grade, the training machine, the cooking machines with their improved production machines, the cooking machines it is advisable to teach about machine equipment.

Therefore, the developed DTS, curriculum and textbooks provide the basic technological basis for the creation of products by processing food products and materials in grades 5-7, in grades 10-11 based on these technological processes and its continuation, respectively. (light and food industries, wood and metal processing industries), the technological basis of the national folk crafts belonging to them, the basics of orientation to the professions involved in each production process in the national spirit and didactic sequence. must be able to teach in the classroom. This is because students need to continue the knowledge and skills they learned in grades 5-7 without being distracted in grades 8-9. To do this, of course, the teaching resources for grades 8-9 must have the basics of production based on advanced technology, which do not duplicate the teaching resources for grades 5-7 and do not directly interrupt the student's interest without interruption. The basic lesson should consist of materials. This criterion is common to all DTSs that are being developed in all areas of technology education, and it will be adopted accordingly in each area.

It is also necessary to consider in which classes to place the sources of cooking oils intended for teaching 7th graders in the Basics of Cooking section of the service area. In our opinion, it is appropriate to allocate some of the resources on these topics (vegetable oils) to grades 5-6 and the rest (animal fats) to grades 7.

Since 2017, the basics of technology education have been removed from the technology education and incorporated into biology. Surprisingly, the number of hours devoted to biology has not increased, no changes have been made to biology curricula, and no changes are possible, because biology is the study of the genes of plants, animals and humans. . Biology does not teach agronomic techniques, agricultural techniques, technologies for growing, storing and processing agricultural products. Unfortunately, without thinking, in a hurry, the teaching of agricultural labor to the younger generation was removed without any justification. Assume that young people who graduate from school are unaware of agricultural labor training skills (agricultural equipment, tools and techniques, and communication skills). Saving the younger generation in education is like destroying the future.

If the young generation of our country is fully equipped with primary and basic training skills through effective teaching of technology education, they will be able to become trained doctors, trained engineers, trained teachers, trained agronomists, trained service workers. It will be effective to train demonstrators, trained energy workers, trained transport specialists, trained managers who can set an example in management, and other highly qualified professionals.

It is known from the history of teaching technology education in general secondary schools that once in a while the teaching of technology education is stopped for a certain period of time, an illiterate young person who has completed general education in the country the formation of a generational team, most of whom had to work directly in the field of material production, for which it was necessary to equip the younger generation with general labor skills, to take urgent measures to correct this mistake, to the younger generation solving the whole problem of imparting labor education It should never be forgotten how well the tasks of labor education in each school are understood and how seriously they are approached.

Therefore, there is a need to teach the younger generation labor skills based on the intensity of development in the development of DTS, curricula and textbooks on technology education for grades 1-9 of secondary schools. zone must be taken into account. It is also important that the DTS of technology education teacher training, curricula, syllabi and textbooks developed accordingly are close to reality (the current one is sad, DTSs do not meet the requirements).

The following are some of the approximate DTS and curricula for general education for grades 5-9, based on the long-term experience of teachers of general secondary schools and JDPI, and some methodological considerations. .

The structure of the woodworking workshop in the department of woodworking technology (30 hours) in the direction of **5th grade "Technology and Design"** (68 hours), the role of wood in life and in the economy, wood appearance,

wood used in carpentry, carpentry tool, structure and types of hand tools, rules of their use, measuring and planning tools, preparation of tools for work and work with them.

It is not advisable to refer the machinery, equipment, tools and machines in this area to the 5th grade. Because in 5th grade, students are not yet taught science. As a result, students do not understand the laws of motion, work, power, and so on. That's why we think that machines, mechanisms, machines and equipment are better to pass in the 6th grade.

We also think it is worthwhile to teach about the technology of folk craftsmanship, combined with the production of details of carpentry, woodworking processes.

Information on polymer materials, polymers, stamps, pressing, products from polymer materials and household technology in the section Polymer materials processing technology (5 hours). (Learning how to make a soap dish from soap is a good idea.

**In the section Metalworking Technology** (12 hours) the structure of the metalworking workshop, the role of metal in life and the economy, structure, types, areas. It is advisable to study the appearance and characteristics of the metal, hand tools in metalworking, the structure and types of devices, functions, rules of use, measuring and planning tools for plumbing.

Metalworking technology, structural elements. Students will be required to teach folk craft technology that is integrated with the metalworking process. In addition to the circle can be obtained sculpture, degreasing, and casting, ganch carving and folk crafts.

It is advisable to devote the training hours for the Department of **Electrical Engineering** (10 hours) to small repairs in the field of manual labor.

Minor repairs to locks, door and frame locks It is advisable to teach minor repairs of locks, maintenance of lacquered and coated surfaces of furniture.

History and development of cooking in the field of "**Basics of cooking**" (18 hours). the nutritional value of tea, coffee, cocoa drinks will need to be taught.

Kitchen utensils used in cooking and their use, rules of labor safety and hygiene in the handling of utensils, tea, cocoa and coffee, technology of preparation of juices and dishes from fruits and vegetables, requirements for their quality and storage, taste of food It is advisable to teach how to decorate and serve, how to cook national dishes from vegetables. Admittedly, the STS and curricula developed here (apart from the equipment) are close to reality.

**In the section Fabric processing technology** (48 hours) to learn about textile fibers, the properties of natural fiber fabrics, types of sewing threads made of natural fibers and their properties, the right and reverse sides of fabrics, their longitudinal and transverse threads training will be satisfactory.

Manual work in the processing of fabrics and the equipment used in its implementation, the rules of manual work with them, the manufacture of stitches with manual tools, the preparation of rows and layers of irons, types, structure and use of irons, etc. The basic structure and mode of operation of a sewing machine. You will need to be taught how to work on a sewing machine. It will also be possible to teach the importance of clothes, parts of clothes and their tailoring and sewing, the importance of embroidery in the field of national folk handicrafts based on the processing of fabrics, sewing and sewing of clothes for preschool children.

**In the Department of Home Repair Technology** (2 hours) it is advisable to study the technology of repair of clothes and various other items of preschool children with broken seams, to teach the repair of cooking utensils. Mechanisms and machines for teaching for grades 5, simplified topics instead of the topics given to the departments of electrical work, it would be advisable to focus on these topics for grades 6-7.

In 6th grade, the 27-hour course in **technology and design** (68 hours) was devoted to the physical properties of wood, glue used in carpentry, wood planing tools,



saws, planers and drilling tools. structure, rules of use, pencil making, methods of processing wooden products, wood finishing, sawing, sanding, varnishing, framing.

In conclusion, we can say that in the above-mentioned order, the topics that should be taught for grades 7-9 on the basis of scientific analysis of the curriculum are placed according to the didactic requirements. It is necessary to replace the topics given in the basics of home economics, especially for grades 7-8-9, because these topics are related to cooking, they should be taught in the department of cooking technology, they or instead topics related to minor maintenance of equipment should be taught. It is also necessary to clarify the topics in the sections of folk craft technologies, it is desirable to regulate the didactic sequence of their teaching.

### **References**

1. PP of the President of the Republic of Uzbekistan dated August 14, 2018 "On measures to bring up young people spiritually, morally and physically harmoniously, to raise the system of education to a qualitatively new level" -3907 Resolution.

2. Shamsiyeva Z. Recommendations and calendar-thematic plans for the introduction of an integrated curriculum in labor education (grades 1-9). Tashkent, Sharq, 2010.

3. Davlatov K. Theory and methods of labor and labor education, upbringing and labor selection. - T .: "Teacher", 1992.

4. Muslimov N. and b. Methods of teaching labor education Textbook. –T .: 2009 427 p.

5. Murtazayev, M. (2020). Some issues of formation of knowledge, skills and abilities in students in technology education classes. Archive Nauchnyx Publications JSPI, 1-50

6. M.Z.Murtozayev. The scientific and methodological basis for providing a wide range of skills to future technology education teachers. Jizzax. 2020. 130 pages.

7. M.Z.Murtozayev. Methodological and pedagogical bases of raising the practical level of the process of teacher training in technology education. 2017, 120 pages. T.: "Science and technology".

8. Murtazayev, M. Z., & Yuldashev, M. Q. (2020). SOME ISSUES OF FORMATION OF KNOWLEDGE, SKILLS AND SKILLS IN STUDENTS IN TECHNOLOGY TEACHING CLASSES. Nauchnoe znanie sovremennosti, (4), 39-44.

**ФИО автора:** Kambarov Azamatjon Ergashaliyevich

O`zMU harbiy tayyorgarlik o`quv markazi katta o`qituvchisi, zaxiradagi podpolkovnik

**Название публикации:** «TUPROQNING BIOLOGIK FAOLLIGIDA MIKROORGANIZMLAR ROLI AZOTOBAKTERNING XUSUSIYATLARI»

### **ANNOTATSIYA**

*Maqolada tuproqlarda mikroorganizmlarning xillari faoliyati, tuproqning unumdorligini oshirishdagi roli, simbiotik munobatlar, azotofiksatsiya jarayoni.*

*Azotobakterlar va ularning xususiyatlari haqida ma'lumotlar berildi.*

**Kalit so'zlar:** Mikroorganizm, aeroblar, anaeroblar, saprofitlar, simbioz, mikoriza, azotofiksatsiya, azotobakter, bakteriya, aktinomitset.

### **ABSTRACT**

*The article deals with the activity of different types of microorganisms in soils, their role in increasing soil fertility, symbiotic relationships, the process of nitrogen fixation. Information on nitrogen bacteria and their properties was provided.*

**Keywords:** Microorganisms, aerobes, anaerobes, saprophytes, symbiosis, mycorrhiza, nitrogen fixation, azotobacteria, bacteria, actinomycetes.

Ma'lumki, yer yuzida turli tuman tirik organizmlar yashaydi va ularning har biri o'ziga xos xususiyatga ega bo'lib, biotsenozda o'z o'rniga ega, Bularning orasida mikroorganizmlarning ahamiyati beqiyosdir. Ularning xilma-xilligi, yashash tarzi va faoliyati o'rganilganda juda ko'plab xususiyatlarga ega ekanligi aniqlangan.

Jumladan, o'simliklarni eng muhim hisoblangan azot yoki fosfor bilan ta'minlash qobiliyati mavjud. O'simlik ildizlarida havodagi molekulyar azotni biologik azot (bioazot)ga aylantirib bera oladigan juda ko'plab bakteriyalar yashaydi. Ular umumiy nom bilan *azot o'zlashtiruvchi bakteriyalar* deb nomlanadi. Tuproqda bu bakteriyalar qanchalik ko'p bo'lsa tuproq shunchalik unumdor, hosildorlik shunchalik yuqori bo'ladi. Azot to'plovchi mikroorganizmlar, azotofiksatorlar – atmosferadagi

molekulyar azotni o'zlashtiruvchi va uni organik birikmalarga o'tkazuvchi mikroorganizmlar dukkakli o'simliklar bilan simbioz hayot kechiruvchi -Rhisobium turkumiga mansub bakteriyalar kiradi Dukkakli o'simliklar ildizida tugunak hosil qiluvchi aktinomitsetlar ham azot to'plovchi mikroorganizmlar hisoblanadi. Ba'zi azot to'plovchi bakteriyalar ayrim tropik o'simliklar bargi to'qimalarida o'simliklar bargi tugunaklar hosil qilib rivojlanadi Tuproqda va suv havzalarida erkin yashovchi sporeli anaerob bakteriya — klostridium, aerob sharoitdayashovchi mikroorganizm — azotobakter, oligonitrofenillar,(azotsiz oziqa muhitida yashovchi bakteriyalar) ham azot to'plovchi faol mikroorganizmlarga kiradi .Azot to'plovchi mikroorganizmlar tabiatda azotning aylanishida , xususan o'simlikni o'zlashtirish olishi mumkin bo'lgan azot bilan ta'minlashda, ya'ni atmosfera azotini o'simliklar foydalanadigan ko'rinishga keltirishda katta ahamiyatga ega. Azotfiksatorlardan eng muhimlardan biri - azotobakterdir Azotobakter bakteriyalarning bir turi bo'lib ular tuproqda yashaydilar va gazli azotni eriydigan shaklga aylantirish olishadi, bu faqat o'simliklar tomonidan assimilyatsiya qilinishi mumkin. Ushbu bakteriyalar turli sharoitlarda yashashga moslashgan bo'lib ular neytral va gidroksidli tuproqlarda yashaydilar. Ularning Poliar hududlarningtuproqlarining ekstremal sharoitlarida, Arktika va Antarktika hududlaridan ham mavjudligi aniqlangan . Ular toza suv havzalarida va sho'r suvli botqoqlarda yashaydilar. Va, albatta, azotfiksatsiyadagi mustaqilligiga qaramasdan, ular hali ham o'simliklar bilan simbiotik aloqani hosil qiladi va risosfarada yashaydi. Qizig'i shundaki, azotobakterlar uchun kislorod xavfli va zaharli hisoblanadi Faol nafas olishjarayonida kislorod to'plangan holda, ularning tanasini zaharlash o'rniga energiyaningbir qismini sarflaydi.. Bundan tashqari, azotobakterlar muhim nitrogenazni kislorod ta'siridan himoya qiluvchi maxsus proteinga ega.Azotobakterlar Tabiatda keng tarqalgan aerob mikroorganizmlar bo'lgan azotobakter; odatda katta, ba'zan biroz cho'zilgan, sferik bakteriyalar shaklida. Azotobakter- erkin atmosfera azotini assimilyatsiya qilish qobiliyatiga ega. Azotni assimilyatsiya qiluvchi anaerob bakteriyalardan farqli o'laroq, uglevodlarni yoki ularga yaqin moddalarni talab qiladigan yog'li fermentatsiya Azotobakter ko'plab organik moddalarni va boshqa narsalar qatorida murakkab organik

moddalarni parchalash mahsulotlari orasida topilgan oddiy birikmalardan foydalanishga qodir. Organik moddalarning assimilyatsiya qilinadigan azotga nisbatan iqtisodiy sarflanishi tufayli Azotobakter tabiatdagi azot aylanishida muhim rol o'ynaydi, atmosfera azotlari tufayli azotli birikmalar bilan tuproqni boyitadi. Azotobakter faqat kislotali va kambag'al ohak va fosforik kislota tuproqlarida topilmaydi. Bu tuproqlarning ohaktosh va fosforli o'g'itlarga ta'sirini aniqlash uchun ba'zi usullarga asoslanadi. Boshqa ushbu mahsulot ammiak bo'lib, ma'lum sharoitlarda aniqlanishi mumkin. Azotobakterlar o'simlik turida qat'iy nazar atmosfera erkin azotini aniqlash qobiliyati bilan xarakterlanadi. Shuning uchun xam tabiatda azotning aylanishida katta rol o'ynaydi Azotobakterning tabiatdan azotni yaxshiroq assimilyatsiya qilishi uchun ma'lum bir sharoitlar talab etiladi, Ushbu sharoitlarning eng muhimlari; Atrof muhitning reaksiyasi-nettral, yaxshi havo kirishi, organik moddalarning mavjudligi, Eruvchan mineral kalsiy tuzlari, fosfor va kaliy, etarli tuproq namligi. Qulay sharoit bo'lganda bu mikroorganizm gertariga 40-50 kg azot to'plashi mumkin Shu bilan birga Azotobakter o'simlikni o'sishini tezlashtiradigan va boshqa foydali mikroorganizmlarni faoliyatini kuchaytiradigan moddalarni sintezlaydi. Azotobakterning rivojlanishi va azotni mustahkamlash asosan fosfor muhitida mavjudligiga bog'liq. Fosfor manbai organik va mineral fosforli birikmalar sifatida xizmat qilishi mumkin. Azotobakterning fosfoga nisbatan yuqori sezuvchanligi fosforli o'g'itlarda tuproq ehtiyojini aniqlashning mikrobiologik usulini ishlab chiqishga imkon berdi. Sof bug'doy ekinlaridagi azotobakterlarning soni no'xatning sof ekinlariga qaraganda ancha past. Aralash ekinlarda azotobakterning kuchi faqat no'xat 40 va 50 kg/ga ekiladigan aralashmalarda bir necha marta ko'payadi. no'xat ekishning yuqori darajasi bilan-60 kg/ga azotobakter miqdori kamayadi, bu ehtimol azotobakter va nodul bakteriyalarning karbondidrat oziqlanishi shartlariga bog'liq Shunday qilib, tajribaning ikkita versiyasida havo azotini aniqlash kuchayadi va o'simliklarning azot oziqlanishi yaxshilanadi. Harorat bilan bog'liq ravishda, azotobakter odatda mezofil organizm bo'lib, 25-30 °S atrofida optimum rivojlanishi bo'ladi. Azotobacter faoliyatiga haroratining pasayishi ta'sir etmaydi. Shuning uchun qishda ham Shimoliy kengliklarda tuproqdagi hujayralar

soni sezilarli darajada kamaymaydi Afsuski, azotobakterning tuproqda faol ravishda ko'payishi va uning ko'p qirrali fazilatlarini namoyon qilish qobiliyati tuproqdagi osongina mavjud bo'lgan organik moddalarning yetishmasligi va atrof-muhit sharoitlariga mikroorganizmlarning yuqori talablari tufayli juda cheklangan. Shuning uchun azotobakterning ogohlantiruvchi ta'siri faqat unumdor tuproqlarda namoyon bo'ladi. Tuproqda Azotobacter o'sishi uchun qulay shart- sharoitlar mavjud bo'lsa, u yaxshi rivojlanadi va sharoitlar noqulay bo'lsa, uning o'sishi va rivojlanishi sekinlashadi. Azotobakterning kaltsiyga, shuningdek, fosforgia nisbatan yuqori sezuvchanligi ohakning tuproq ehtiyojini aniqlash uchun ishlatiladi Azotobakterning rivojlanishiga katta ta'sir tuproq namligi bilan bog'liq. Azotobacter hujayralari zamburug' va aktinomiset hujayralariga qaraganda kamroq ozmotik bosimga ega; namlikka bo'lgan ehtiyoj yuqori o'simliklarning ehtiyojlariga o'xshash. Azotobakter toza suv havzalarida, loylarda, suv ostida qolgan guruch maydonlarida, kanalizatsiya, kuchli namlangan tuproqlarda, suv havzalarida va suv omborlarida suv o'simliklarida keng tarqalgan. Bu uning yuqori darajadagi hidrofilligini ko'rsatadi. Azotobakterning tuproq shakllarining namligiga bo'lgan yuqori ehtiyojga asoslanib, ba'zi dengiz va tuproqli Azotobacter turlarining ajdodlari keng tarqalgan bo'lishi mumkin deb taxmin qilinadi. Azotobakter metabolizmasida kaltsiy muhim rol o'ynaydi. Ushbu element azotobakterga molekulyar va ammoniy azot bilan oziqlantirishda kerak. O'rtadagi kaltsiy yetishmovchiligi hujayralarning kuchlivakuolizatsiyasiga va ularning shishishiga olib keladi.

Xulosa qilib aytganda azotni aniqlash tabiatdagi azot aylanishida katta rolo'ynaydi. Azotni aniqlash azotning eng muhim manbai bo'lib, Azotobakter jinsining vakillari tuproqning azot aylanishida muhim rol o'ynaydi va molekulyar azotni aniqlaydi. Shuningdek, jinsning vakillari ayrim biologik faol moddalarni, shu jumladan ayrim fitoxormonlarni, masalan, auksinni sintez qiladi, shu bilan o'simliklarning o'sishi va rivojlanishini rag'batlantiradi, o'simlik o'sishining biologik stimulyatori bo'lib, o'simlik o'sishi uchun zarur bo'lgan omillarni sintez qiladi. Jinsning exopolisakkaridlari tuproqdagi og'ir metallarni safarbar qilishga yordam beradi, bu esa kadmiy, simob va qo'rg'oshin kabi og'ir metallar bilan ifloslangan tuproqlarni o'z-

o'zini tozalashga yordam beradi. Azotobacter jinsining ayrim vakillari, ba'zi xlorli aromatik birikmalarning biodegradatsiyasiga qodir- ilgari ishlatilgan insektitsid, fungusid va herbisid, mutagenik va kanserogen ta'sirga ega va ksenobiotik va polyutant xossasiga ega

## REFERENCES

1. G.D. Mustakimov «O'simliklar fiziologiyasi va mikrobiologiya asoslari». T, 1995
2. Raupova N . Tohirov B . Ortiqova H . «Tuproq biologiyasi va mikrobiologiya »
3. M.F.Fyodorov . «Mikrobiologiya», T.1966.
4. N.Valker (V.V.Navinov tajrimasi) «Pochvennaya mikrobiologiya», M, 1979.
5. O'zME. Birinchi jild. Toshkent, 2000-yi
6. <https://qomus.info/encyclopedia/cat-a/azot-toplovchi-mikroorganizmlar-uz/>

**ФИО автора:** Dilbar Nurullayeva Umarovna

Buxoro viloyati G'ijduvon tuman 17-umumiy o'rta ta'lim maktabi amaliyotchi psixolog'i.

**Название публикации:** «YUQORI SINIF O'QUVCHILARNI KASB-HUNARGA YO'NALTIRISH»

***Annatsiya:** Mazkur maqola, Yuqori sinf o'quvchilarni kasb-hunarga yo'naltirish va ularga zarur bo'lgan yo'nalish qisqacha talqinda keltirilgan.*

***Kalit so'zlar:** Pedagogik-psixologik bilimlar, axborot texnologiyalari, diagnostik suhbatlar, texnologik jarayonlar.*

**Kirish:** Fanni o'qitishdan maqsad - talabalarni har tomonlama barkamol rivojlangan, hozirgi zamon ruhida tarbiyalangan, bozor iqtisodiyoti davrida ta'lim-tarbiya ishini tashkil etish va uni amalga oshirishga oid dolzarb muammolarni ijobiy hal eta oladigan, milliy istiqloq g'oyasi, milliy va umuminsoniy qadriyatlarimizni chuqur his etib, ularni ta'lim-tarbiya mazmuniga singdira oladigan shaxs - mehnat ta'limi o'qituvchi sifatida umumiy o'rta ta'lim maktablarida o'quvchilarni kasb tanlashga yo'llash ishlarini amalga oshirishni shakllantirishdir. Fanning vazifasi - talabalarga pedagogik-psixologik bilimlar, kasb hunarga yo'naltirish ishlarini olib borish tashkil etish ko'nikmasi; mehnat ta'limi fanini o'qitish jarayonida kasb hunarga yo'naltirish ishini tashkil etish; pedagogik-psixologik bilimlar, bevosita tanlangan sohalarga va yangi pedagogik, axborot texnologiyalari asosida metodik muammolarni hal etish; mehnat ta'limini o'qitishni tashkil etish hamda uni amalga oshirish metodikasini (har bir kasbga o'rgatishning mazmuni va o'ziga xosligini mintaqaviy xususiyatlarini hisobga olgan holda) o'rgatishdan iborat.

**Asosiy qism:** "Kasb hunarga yo'naltirish" o'quv fanini o'zlashtirish jarayonida amalga oshiriladigan masalalar doirasida bakalavr:

- talim jarayonida turli usullar bilan o'quvchilarning xususiyatlarini o'rganish va ularni kuzatish, diagnostik suhbatlar, kasbga moslashish, professiogramma kabi



tushunchalarni chuqur anglab, ulami tadbiq etishga tayyor bo'lishlari zarur;

- kasb hunarga yo'naltirish jaryonida o'quv moddiy bazasini tashkil etish (kerakli anketalar, diagnostik savolnomalar, testlar va x.z.);
- davlat talim standartlarining ishlab chiqish mezonlari va unga qo'yiladigan talablar;
- kasbiy tanlov bo'yicha tashxis markazlarining faoliyati;
- ixtisoslik yo'nalishining istiqboldagi tarraqqiyoti va unga kasbiy jixatdan moslashib borish yo'llari to'g'risida bilisht kerak;
- mutaxassislik va yo'nalishlar bo'yicha Davlat ta'lim standartlari mazmunini;
- kasbiy tayyorgarligi boyicha o'quv rejasi va dasturlar mazmunini;
- kasb-hunar kollejarida o'quv jarayonini tashkil etish va boshqarish;
- o'zlashtirgan nazariy bilimlari asosida amalda kasbga yaroqlilikni, professional rejalarini to'g'ri tashkil etish ko'nikmalariga ega bo'lishi kerak;
- Qiziqish va qobiliyatlamini aniqlash
- kasb hunarga yo'naltirish ishlarini rejalashtirish;
- tarbiyaviy tadbirlarni o'tkazish;
- bandlik xizmati bilan ishlash;
- o'quvchilarning individual xususiyatlarini aniqlash bo'yicha anketalar, diagnostik-differensial savolnomalar va testlardan foydalanish;
- ota-onalar va jamoat tashkilotlari bilan ishlash malakalariga ega bo'lishi kerak.

Kasb hunarga yo'naltirish fani umumkasbiy fan hisoblanib, 7-semestrda o'qitiladi. Dasturni amalga oshirish o'quv rejasida rejalashtirilgan (malematika, yosh fiziologiyasi va gigiyenasi, iqtisodiyot nazariyasi va h.k.) umumkasbiy (umumiy pedagogika, umumiy psixologiya, mehnat ta'limini o'qitish metodikasi, uy-ro'zg'or asoslari, mehnat ta'limi praktikumi, texnik ijodkorlik va dizayn, xalq hunarmandchiligi, elektrotexnika robototexnika va elektronika, materialshunoslik, va h.k.) va ixtisoslik (texnologiya va dizayn, servis xizmati, qishloq xo'jaligi asoslari) fanlaridan yetarli bilim va ko'nikmalarga ega bo'lishlik talab etiladi.

Talabalar fanni o'zlashtirish jarayonida ishlab chiqarish bilan bog'liq bo'lgan barcha sohalar, ularda qo'llaniladigan texnologik jarayonlar hamda ishlab chiqarish munosabatlari to'g'risida to'liq tassavurga ega bo'ladilar. Umumiy o'rta ta'lim

maktablarida o'quvchilarni mehnat ta'limi tarkibida kasbga hunarga yo'naltirish ularning zamonaviy va milliy kasb hunarlarni o'zaro uyg'unligini ta'minlagan holda bilim, ko'nikma, malakalarni egallashlarini ta'minlaydi. Mazkur dastur bo'lajak mehnat ta'limi o'qituvchilariga kasb hunarga yo'naltirish ishlarini o'rgatishga xizmat qiladi.

### **Foydanilgan adabiyotlar ro'yxati.**

1. Jo'raev R.X., Tolipov O'.Q., Sharipov Sh.S. Uzluksiz ta'lim tizimida o'quvchilarni kasb-hunar yo'naltirishning ilmiy-pedagogik asoslari. Monografiya. -T.:FAN. 2004. 120 b.
2. O'zbekiston Respublikasida o'quvchi-yoshlarni kasb-hunarga yo'naltirish tizimini rivojlantirish konsepsiyasi. -Toshkent.: O'quvchilarni kasb-hunarga yo'naltirish va psixologik-pedagogik Respublika tashxis markazi. 2002.
3. Boltaboev S.A. Tolipov U. Umumiy o'rta ta'lim maktablari kasbga yo'naltirish o'quv-metodika kabineti faoliyatini tashkil qilish bo'yicha metodik tavsiyanoma. -Toshkent: 2000.
4. Tolipov O'.Q., Sharipov Sh.S., Xolmatov P.Q. Darsdan tashqari mashg'ulotlar jarayonida o'quvchilarni kasb-hunarga yo'llash texnologiyasi. -Toshkent: O'zPFITL. 2004. 32 b.

**ФИО автора:** Sodiqova Nilufar Soli qizi

G'ijduvon tumani 50-umumiy o'rta ta'lim maktabi psixolog`i.

**Название публикации:** «МАКТАВ YOSHIDAGI BOLALAR PSIXOLOGIYASI FANINING KELAJAK HAYOTINI QURISHDAGI ASOSLARI»

***Annatsiya:** Mazkur maqola bolalar psixologiyasi - psixologiya fanining alohida tarmog`i bo`lib, u turli yosh davriari bola psixik taraqqiyotining qonuniyatlarini, shuningdek, bir yosh bosqichidan boshqasiga o`tish qonuniyatlarini o`rganashi haqida.*

***Kalit so'zlar:** Bolalar psixologiyasi, konseptual apparati, metodologiyasi, fundamental tadqiqotlar.*

**Kirish:** Hozirgi kunda bolalar psixologiyasi fani predmetining kengayib borishi kuzatilmoqda. Bu hodisa bolaning homila davridagi rivojlanishini tobora chuqurroq o`rganish natijasida ro`y bermoqda. Bolalar psixologiyasi fanining yosh psixologiyasi tarkibidagi o`rni Bolalar psixologiyasi — yosh psixologiyasi fanining bo`limlaridan biridir. Yosh psixologiyasi, shu jumladan, bolalar psixologiyasining psixologiya fanidagi boshqa tarmoqlardan farqi shundaki, u psixik hodisalarning o`zini emas, balki rivojlanishi va yosh bilan bog`liq ravishda o`zgarishini tadqiq etadi. Yosh psixologiyasining bugungi kundagi eng muhim muammolari quyidagilardan iborat.

**Asosiy qism:** Bola rivojlanishining turli tomonlarini har xil fanlar — anatomiya, fiziologiya, oliy nerv faoliyati fiziologiyasi, gigiena, etnografiya va boshqalar o`rganadi. Tug`ilgandan etuklik davrigacha bola psixik taraqqiyotini o`rganish esa psixologik bilimlarning maxsus sohasi bolalar psixologiyasining zimmasidadir. Chunki bolalar psixologiyasi bola psixik taraqqiyoti qonuniyatlari, rivojlanishning turli bosqichlarida bola psixikasiga xos xususiyatlar haqidagi fandır. L.F. Obuxova ta`kidlaganidek, bolalar psixologiyasi fanining predmeti tarixan o`zgarib boigan. Bugungi kunda bolalar psixologiyasi fanining predmeti ontogenezdagi psixik taraqqiyotning umumiy qonuniyatlari, yosh davriari, bir yosh davridan

boshqasiga o'tish sabablarini aniqlashdan iborat. Agar pediater bolalarning jismoniy salomatligi bilan shug'ullansa, bolalar psixologi bola psixikasining qanchalik to'g'ri rivojlanayotgani va faoliyat ko'rsatayotganini, bardi-yu bu sohada kamchilik bo'lsa, uni nimaning hisobiga kompensatsiyalash mumkinligini o'rganadi.

a) turli psixofiziologik funksiyalarning yoshga oid me'yorlarini ilmiy jihatdan asoslab berish;

b) individ, shaxsning yetuklik mezonlari va namunalarini aniqlash;

c) hayotning turli bosqichlarida insonning real va potentsial imkoniyatlari qanday bo'lishini aniqlash;

d) inson hayotining dastlabki bosqichlari uning kelgusidagi taraqqiyotida qanday rol o'ynashini tushunish va ilmiy bashorat qilish. Ushbu muammolarni hal etish uchun inson hayotining har bir bosqichida — bolalik, o'spirinlik, yetuklik va qarilikda uning psixikasida ro'y bergan o'zgarishlarni chuqur o'rganish talab etiladi. Ayrim o'rinlarda bolalar psixologiyasiga sinonim sifatida "genetik psixologiya" tushunchasi ishlatilmoqda. Bu holatni to'g'ri deb baholash mumkin emas. Chunki genetik psixologiya psixik jarayonlarning paydo bo'lishi va rivojlanishini o'rganadi. Bolalar psixologiyasining predmeti esa faqat psixik jarayonlar taraqqiyoti bilangina cheklanib qolmaydi.

**Xulosa:** Psixologiya fani nazariyasi va amaliyoti ajralmas birlikni tashkil etadi. Albatta, ular o'rtasida muayyan farqlar mavjud. O'rtadagi farq ularning maqsadlari, konseptual apparati, metodologiyasi va ular doirasida amalga oshiriladigan chora-tadbirlarda yaqqol namoyon bo'ladi. Fundamental—nazariy tadqiqotlarning asosiy maqsadi amaliyot uchun bo'lgan ahamiyatidan qat'i nazar, psixik hodisalar haqidagi bilimlarni kengaytirib borishdan iborat. Amaliy psixologiya esa kundalik hayot bilan bog'liq konkret muammolarni hal etishga qaratilgan tadqiqotlarni o'tkazadi. Fundamental tadqiqotlarda tadqiqotchi shaxsining ta'sirisiz ham ilmiy metod o'z vazifalarini bajaradi. Ammo amaliy psixologiyada psixolog shaxsi metodning ajralmas qismi bo'lib hisoblanadi.

## **Foydanilgan adabiyotlar ro'yxati.**

1. O'zbekiston Yozuvchilar uyushmasi Adabiyot jamg'armasi nashriyoti, 700000, Toshkent,

2. Z. Nishanova, G. Alimova. Bolalar psixologiyasi va uni o'qitish metodikasi. O'quv qo'llanma. -T.: O'zbekiston Yozuvchilar uyushmasi Adabiyot jamg'armasi nashriyoti, 2006. 160 b

3. BOLALAR PSIXOLOGIYASI VA UNI O'QITISH METODIKASI p

**ФИО автора:** Sobirova Shoiri Uzakovna

Usbekische staatliche Universität für Körperkultur und Sport

**Название публикации:** «LEHRE DER DEUTSCHEN SPRACHE AN DER SPORT HOCHSCHULE»

## **ANMERKUNG**

*Der Beitrag konkretisiert die Relevanz und beleuchtet die Besonderheiten des Deutschunterrichts an einer Fachhochschule. Es erfolgt eine kurze Analyse der Argumente des sprachdidaktischen Curriculums an einer Sporthochschule. Es werden die Faktoren ermittelt, unter denen die Beherrschung der Fremdsprachenkenntnisse am erfolgreichsten sein kann. Der Autor konzentriert sich auf die theoretische Analyse der Grundprinzipien des Unterrichts, deren Vor- und Schwächen im Vergleich zu traditionellen Methoden und Prinzipien des Unterrichts.*

**Schlüsselwörter:** *deutsche Sprache, Ausbildung, kommunikative Kompetenz, interaktive Methoden, innovative Ressource, Prozess.*

## **EINLEITUNG**

Die deutsche Sprache ist berüchtigt dafür, dass sie schwer zu erlernen ist, und man kann sagen, dass dieser Ruf auf Tatsachen beruht. Wer jedoch keine tieferen Deutschkenntnisse hat, sollte die Details nicht so schnell falsch interpretieren.

Eine der ersten Regeln des Deutschen ist, dass Substantive immer groß geschrieben werden und drei Geschlechter haben, nicht nur zwei (männlich und weiblich), wie es beispielsweise bei romanischen Sprachen der Fall ist. Im Deutschen gibt es Maskulinum, Feminin und Neutrum, von denen jede ihre eigenen Variationen hat. Um die richtige Deklination zu kennen, muss man die vier Hauptfälle kennen: den Nominativ, den Akkusativ, den Dativ und den Genitiv. Der Unterschied zwischen diesen vier Fällen ist folgender: Im Nominativ wird nur das Nomen ohne Interaktion mit einem anderen Objekt benannt oder bezeichnet. Im Akkusativ weist es darauf hin, dass das Nomen an einer Aktion oder Bewegung beteiligt ist. Der Dativ bezieht sich

normalerweise auf den Ort des Objekts oder Subjekts. Schließlich bezieht sich der Genitiv auf Herkunft oder Besitz. Einige Verben erfordern die Verwendung eines Kasus, während andere die Verwendung eines anderen erfordern, und der einzige Weg, es zu lernen, ist das Auswendiglernen, sonst sind wir dazu verdammt, endlose Fehler zu machen.

## **DISKUSSION**

Je nach verwendeter Präposition oder Konstruktion kann es schwierig sein, sich an die umgekehrte Satzreihenfolge zu gewöhnen. Zum Beispiel würde „Diese sind die Freunde, die ich in Europa kennengelernt habe“ übersetzt mit „Das sind die Freunde, die ich in Europa kennengelernt habe“, wenn die Reihenfolge auf Deutsch gehalten wird.

Auch wenn eine Person die Sprache viele Jahre studiert und ein ausgezeichnetes Sprach- und Verständnisniveau erreicht, muss sie sich dennoch mit all den verschiedenen deutschen Dialekten (ganz zu schweigen von all den verschiedenen Akzenten) auseinandersetzen, die in jeder Region Deutschlands, Österreichs, Teilen der Schweiz und Italiens und sogar in ehemaligen deutschen Kolonien in Afrika. Der Unterschied zwischen einigen dieser Dialekte ist so extrem, dass viele deutsche Muttersprachler möglicherweise sogar Untertitel benötigen, um Fernsehprogramme aus ihrem eigenen Land zu verstehen, weil die Dialekte so unterschiedlich sind.

Deutsch zu lernen ist schwierig, aber nicht unmöglich. Es ist ein Spielplatz für diejenigen, die eine gute Herausforderung lieben. Und wer weder Zeit noch Mittel zum Studium hat, kann sich jederzeit auf die Unterstützung von Übersetzungsbüros verlassen, um mit Deutschsprachigen in Kontakt zu treten und ihre Kultur kennenzulernen. Die aktive Entwicklung der internationalen Beziehungen Usbekistans im politischen, wirtschaftlichen, kulturellen, wissenschaftlichen und anderen Bereich bestimmt die gesellschaftliche Ordnung für die Ausbildung qualifizierter Fachkräfte in zwei oder mehr Fremdsprachen (FL). Im Zusammenhang mit dem gesellschaftlichen Bedarf an Fachkräften, die eine Fremdsprache fließend beherrschen, sollte die

Hochschule der Ausbildung kommunikativer Kompetenz insbesondere im Unterricht im Fach „Fremdsprache“ besondere Aufmerksamkeit schenken. Die Motivation der Studierenden, Fremdsprachen zu lernen, weist auf die Notwendigkeit hin, wirksame Methoden und Unterrichtsformen einzusetzen, die zur Bildung kommunikativer Kompetenz beitragen. Die Ausbildung von kommunikativer Kompetenz, Motivation zum Erlernen einer Fremdsprache wird durch interaktive Lehrmethoden im Rahmen kommunikativer und kompetenzbasierter Ansätze gefördert.

Diese Ansätze des Fremdsprachenunterrichts charakterisieren den Bildungsprozess als Interaktion, Kooperation zwischen einem Lehrer und Schülern. Kommunikative und kompetenzbasierte Ansätze kombinieren traditionelle und interaktive Methoden und sport zur Organisation von Aktivitäten im Fremdsprachenunterricht [1]. Beim Fremdsprachenunterricht für Studierende einer Sporthochschulen ist es notwendig, die Profilbildung der Studierenden, die Besonderheiten ihres zukünftigen Berufs zu berücksichtigen. Studierende einer Fachhochschule studieren nach dem System der fortschreitenden Informationsverarbeitung, da sie Standardsprachprogramme, die Fragen zur Informationsaufnahme, Wortschatzarbeit und Analyse lexikalischer Einheiten enthalten, besser beherrschen. Um dieses Ziel zu erreichen, benötigen Sie didaktisches Material in Form von Tabellen, Grafiken, Diagrammen, Karten. Der Einsatz von didaktischen Handreichungen trägt dazu bei, den Schülern die Notwendigkeit eines ständigen Strebens nach Selbstverwirklichung, die Ausbildung von Fleiß, ein Verantwortungsbewusstsein für die Qualität des eigenen Wissens, der Fähigkeiten und Fertigkeiten, die Entwicklung der Denkklogik, die Fähigkeit, Informationen zu extrahieren und in der Praxis zu verwenden, insbesondere bei der Durchführung grammatikalischer Übungen.

## **ERGEBNIS**

Zu den Merkmalen des Fremdsprachenstudiums von Studierenden einer Technischen Universität gehören Genauigkeit, Konkretheit in der Verwendung lexikalischer Einheiten und die Einhaltung grammatikalischer Regeln. Die Schüler sind jedoch langsamer bei der Durchführung von Kontroll- und Schreibaufgaben, da sie mehr Zeit



zum Nachdenken und zum akribischen Abschließen von Aufgaben benötigen. Zu den interaktiven Methoden des Fremdsprachenunterrichts, die zur Bildung kommunikativer Kompetenz beitragen, gehören meiner Meinung nach Rollenspiele und Planspiele, Diskussionen, Dispute, Round Tables, Webinare, Mini-Konferenzen, Fallmethoden, Trainings, Sketche, „Aquarium " usw. usw. Im Hinblick auf die Schwierigkeiten von 150 Deutschlehrern bei der Durchführung des Unterrichts mit interaktiven Lehrmethoden ist folgendes festzustellen: fehlende thematische Entwicklung und zusätzliche sorgfältige Vorbereitung des Lehrers auf den Unterricht; unterschiedliches Niveau der Fremdsprachenkenntnisse bei den Schülern innerhalb einer Untergruppe, mangelnde Kenntnisse im Sprechen einer Fremdsprache bei einigen Schülern, die sich in einem Mangel an Wortschatz zum behandelten Thema äußern, Schwierigkeiten, Gedanken auszudrücken, infolgedessen - mangelnde Motivation seitens der Schüler zu lernen. Die Lehrkräfte weisen auch darauf hin, dass geringe Sprachkenntnisse zu einem geringen Selbstwertgefühl der Schüler führen, was sich darin äußert, dass sie berüchtigt sind und sich nicht an neuen Arbeitsformen beteiligen wollen. Manche Schüler schweigen lieber, da ihre aktiveren Mitschüler die Initiative ergreifen, und oft kommunizieren nur wenige aus der Gruppe miteinander, der Rest spielt die Rolle des passiven Zuhörers oder stimmt lieber der bereits geäußerten Meinung von Aktiveren und aktive Mitschüler. Laut T. S. Panina, L. N. Vavilova, interaktives Lernen wird als eine Art der Erkenntnis betrachtet, die in Form gemeinsamer Aktivitäten von Schülern durchgeführt wird [2].

Eine breitere Definition gibt S. B. Stupin. Der Autor weist darauf hin, dass interaktives Lernen auf der Interaktion des Schülers mit der Lernumgebung aufbaut, der Lernumgebung, die als Bereich der beherrschten Erfahrung dient; basierend auf der Psychologie der menschlichen Beziehungen und Interaktionen. Dies ist Lernen, verstanden als gemeinsamer Kognitionsprozess, bei dem Wissen in gemeinsamer Aktivität durch Dialog gewonnen wird, Polylog [3]. Der regelmäßige Einsatz der angegebenen interaktiven Methoden trägt zur Ausbildung kommunikativer Kompetenz bei, steigert die Motivation der Schüler zum Fremdsprachenlernen, steigert das

Interesse an Problem- und Diskussionsthemen, baut vertrauensvolle Beziehungen zwischen Lehrer und Schüler auf und setzt das Wissen der Schüler kreativ um und Fähigkeiten. Geisteswissenschaftliche Lehrende an Technischen Universitäten sind sich bewusst, dass das Wissen, das Studierende technischer Fachrichtungen zum Zeitpunkt ihrer Aufnahme an das Institut sowohl im Bereich der Mutter- als auch der Fremdsprachen haben, deutlich schlechter ist als das der Geisteswissenschaften. Aus diesem Grund ist der Prozess der Ausbildung von Ingenieurstudenten in Sprachdisziplinen viel schwieriger und seine Ergebnisse sind viel weniger aussagekräftig als die Ergebnisse von Studenten der humanitären Fakultäten. Im Allgemeinen kennen und beherrschen solche Studenten Sprachen aufgrund eines psychologischen Moments wie einer rein technischen Denkweise und eines Mangels an sprachlichem Instinkt, ohne den es schwierig ist, rein sprachliche Realitäten wahrzunehmen. In diesem Zusammenhang wird es relevant, gezielte Programme zu entwickeln, die darauf abzielen, die stillen Reserven von Hochschulstudenten zu aktivieren, um psychologische Barrieren beim Erlernen einer Fremdsprache zu überwinden.

## **FAZIT**

Es ist wichtig zu berücksichtigen, dass persönlich entwickelnde sporten eine innovative Ressource für das Management des menschlichen Wesens sind, die als Methode der Erkenntnis und Selbsterkenntnis einer Person, ihrer Entwicklung und Selbstentwicklung sowie der Selbsterkenntnis betrachtet werden kann. Realisierung und Selbsta Ausdruck von Potenzialen und realen Fähigkeiten.

## **REFERENZEN**

1. Bim I.L. Konzept des Lehrens einer zweiten Fremdsprache Deutsch auf der Grundlage von Englisch, TITULE, Moskau, 2001. 45 p.

2. Panina T. S., Vavilova L. N. Moderne Möglichkeiten, das Lernen zu verbessern. Moskau: Akademie, 2007.
3. Stupina S.B. Interaktive Lerntechnologien in der Hochschulbildung: Studienführer. Zuschuss. Saratow: Nauka, 2009.

**ФИО автора:** Рахимов Иброхимжон Рахматилла угли

ТАТУ 2-й курс, магистр в области организации  
и технологий почтовой связи

**Название публикации:** «РОЛЬ ТРАНСПОРТНЫХ СРЕДСТВ В ПРОЦЕССЕ  
МЕЖДУНАРОДНОГО ПОЧТОВОГО ОБМЕНА НА ПРЕДПРИЯТИЯХ  
ПОЧТОВОЙ СВЯЗИ»

**Аннотация:** Статья рассказывает содержание понятия «международное почтовое отправление», которое получает все более широкое распространение при развитии внешнеэкономических отношениях стран.

**Ключевые слова:** международное почтовое отправление, таможенное оформление, транспорт.

Международная почтовая связь занимает заметное место во внешнеэкономических отношениях страны, так как является неотъемлемой частью социальной инфраструктуры общества. Можно отметить следующие перспективы совершенствования и развития международной почтовой связи: увеличение доли рентабельных услуг международного почтового обмена; получение дополнительной прибыли предприятия; изучение и перенос опыта ведущих мировых компаний в области связи и логистики; осуществление социальной функции по оказанию почтовых услуг на международном уровне; расширение позиций Узбекистана в мировом товарообмене; развитие новых конкурентоспособных услуг на мировом рынке.

Международные почтовые отправления, перемещаемые с помощью почтовой связи и курьерских служб или транспортных компаний, включают в себя: письма, в том числе с объявленной ценностью; почтовые карточки; бандероли; секограммы; мелкие пакеты; все категории посылок; отправления международной ускоренной почты.

Существует запреты и ограничения при пересылке МПО, содержащих такие товары:

— запрещенные к ввозу на таможенную территорию Таможенного союза или вывозу с этой территории;

— запрещенные к пересылке в соответствии с актами Всемирного почтового союза;

К таким запретам, относятся запреты на пересылку следующих товаров:

— Любые виды оружия (и их составные части), патроны, схожие с гражданским и служебным оружием изделия

— Взрывчатые вещества, взрывные устройства

— Условно патогенные и патогенные организмы

— Товары, подвергающиеся быстрой порче

— Алкогольная продукция и этиловый спирт, пиво

— Любые виды табачных изделий и курительные смеси

— Растения в любом виде и состоянии, семена растений

— Драгоценные камни в любом виде и состоянии и природные алмазы (за исключением ювелирных изделий)

— Наркотические средства, психотропные вещества и их прекурсоры

— Озоноразрушающие вещества

— Опасные отходы

— Ядовитые вещества.

Запрещается пересылать предметы и вещества, которые по своему характеру или упаковке могут представлять опасность для почтовых работников, загрязнять или портить (повреждать) другие почтовые отправления и почтовое оборудование.

МПО по весу подразделяются на две основные категории:

— Посылки (свыше 2 кг)

— Мелкие пакеты (до 2 кг)

Так же МПО делятся на:

— Зарегистрированные (с возможностью отслеживания)

— Незарегистрированные (без возможности отслеживания)

Посылки, а также любые отправления через EMS (Express Mail Service международный сервис экспресс-доставки) — это всегда зарегистрированное отправление, а вот мелкие пакеты могут быть как зарегистрированными, так и не зарегистрированными.

Зарегистрированному МПО в стране отправления присваивается уникальный 13-значный номер для отслеживания, по которому можно контролировать перемещение МПО от отправителя до получателя, используя сервисы для отслеживания национальных почтовых операторов этих стран либо независимые сервисы для отслеживания.

Номер для отслеживания зарегистрированных мелких пакетов всегда начинается на букву R (Registered).

Соответственно, отслеживать движение МПО с использованием сервисов отслеживания возможно только для отправок EMS, посылок и зарегистрированных мелких пакетов, при условии, что Вам известен номер для отслеживания.

В целях обеспечения сохранности почтовых, курьерских отправок и работников связи, сопровождающих почту, наружные двери кладовых почтовых вагонов должны быть оборудованы запорными устройствами, исключающими их открывание посторонними лицами. Боковые двери почтовых вагонов должны быть оборудованы устройствами для ограничения перемещения двери при полном её открывании.

Внутренние двери кладовых должны закрываться на ключ и иметь приспособления для опломбирования. На окнах почтового вагона должны быть установлены защитные решетки, соответствующие размерам окон.

Для перевозки почты должны использоваться автомобили фургонного типа (кузов-фургон или кузов вагонного типа).

Техническое состояние автомобилей, используемых для перевозки почты, должно соответствовать требованиям Общего технического регламента «О безопасности конструкций автотранспортных средств по условиям эксплуатации».

Кузов автомобиля типа кузов-фургон должен быть полностью закрытым, прочным, оборудован открывающимися наружу или раздвижными дверьми, расположенными сзади или с правой стороны (по ходу движения) кузова.

Двери кузова-фургона должны иметь запорные устройства, не допускающие самопроизвольного открывания их при движении автомобиля, иметь уплотнители из резиновых профилей и приспособления для их опломбирования.

Двери кузова-фургона должны фиксироваться в открытом крайнем положении.

На автомобили, применяемые для перевозки почты, должны быть нанесены специальные знаки отличия, обладающие опознавательными-отличительными признаками, по которым определяется их ведомственная принадлежность.

Необходимость улучшения качества оказания услуг международного почтового обмена обосновывается также и экономической целесообразностью. Улучшение показателей качества доставки МПО, предусмотренных в нормативных актах Всемирного почтового союза, покрывается дополнительными выплатами в соответствии с порядком, предусмотренным Регламентами письменной корреспонденции и Регламентом посылочной почты Конвенции ВПС

#### **Литература:**

1. Артамонов Б.В. Рынок международных воздушных перевозок. - М.: Алфавит, 2015. – 202 с.
2. Афанасьев В.Г. Мировой воздушный транспорт: экономический аспект: Проблемы международных экономических отношений и регулирования в мировом воздушном транспорте / В.Г. Афанасьев М.: Международные отношения, 2010. – 272 с.
3. Аристов О.В . Управление качеством: Учебное пособие для вузов. - М.: ИНФРА-М, 2103

**ФИО автора:** Matsaidova Feruza Yaqubbayevna

Teacher, Urgench city Professional school No.2

**Название публикации:** «DIRECTIONS FOR THE DEVELOPMENT OF TOURISM IN UZBEKISTAN IN 2016-2020»

***Annotatsiya:** Maqolada O'zbekiston Respublikasida 2016-2020 yillarda turizm rivojlanish holati taxlil qilingan. Pandemiyaning turizm sohasiga ta'siri o'rganilib chiqilgan. Turizm sohasining pandemiya dan keyin qayta tiklanishi uchun yaratilgan imtiyoz va imkoniyatlar keltirilgan.*

***Аннотация:** В статье анализируется состояние развития туризма в Республике Узбекистан в 2016-2020 годах. Изучено влияние пандемии на туризм. Перечислены преимущества и возможности, созданные для восстановления индустрии туризма после пандемии.*

***Annotation:** The article analyzes the state of tourism development in the Republic of Uzbekistan in 2016-2020. The impact of the pandemic on tourism has been studied. The benefits and opportunities created for the recovery of the tourism industry after the pandemic are listed.*

***Kalit so'zlar:** turizm sanoati, milliy iqtisodiyot, xalqaro turist, global inqiroz, turoperator, turagent, turizm infratuzilmasi.*

***Ключевые слова:** туристическая отрасль, национальная экономика, международный туризм, мировой кризис, туроператор, турагент, туристическая инфраструктура.*

***Keywords:** tourism industry, national economy, international tourism, global crisis, tour operator, travel agent, tourism infrastructure.*

In 2016, the process of radical reform of the tourism industry in Uzbekistan began. Changes in tourism are one of the strategic directions of the national economy, which can ensure the rapid development of the regions. The analysis showed positive dynamics of key indicators in the industry. In particular, between 2016 and 2019, there



was a significant increase in the number of international tourists visiting Uzbekistan. For comparison, 2 million foreign tourists visited the country in 2016, while in 2019 their number increased 3.3 times to 6.7 million. In 2018, the number of foreign tourists increased by 98% compared to 2017, and the number of enterprises and organizations engaged in tourism increased by 131%. The increase in the number of tourists varies from region to region. For example, the number of visitors from Central Asian countries increased by an average of 22-25% per year, while the annual growth among citizens of foreign countries was 50%. At the same time, the results of domestic tourism were positive. Compared to 2016, the number of local tourists in 2019 almost doubled to 14.7 million.

#### *The impact of the pandemic on tourism*

According to the World Tourism and Tourism Council, the direct and indirect contribution of tourism and tourism to world GDP in 2019 was \$ 8.9 trillion (10.9 percent of world GDP). Every tenth person in the world has worked in the tourism industry. The tourism industry has suffered huge losses due to the restrictions imposed against the background of the coronavirus pandemic and the consequences of the resulting global crisis. In particular, the number of foreign tourists visiting Uzbekistan in 2020 will decrease by 96% to 1.5 million. fell to the ground. The volume of tourist services provided amounted to 261 mln. dollars. In particular, the starting point of the pandemic in 2019 is the total volume of tourist services provided to 1.5 billion. Exports reached 1.3 billion US dollars, accounting for 38.2% of total services exports.

#### *Rehabilitation of the tourism industry*

Taking into account the situation caused by the coronavirus pandemic, the project "Uzbekistan Safe travel" is developed. The project is designed for tourists and is a new system of sanitary-epidemiological safety based on world standards. Certification of tourism facilities and related infrastructure, tourist services in accordance with the new sanitary and hygienic requirements became mandatory for:

- all state border checkpoints;

- air, rail and bus stops;
- objects of material and cultural heritage, museums, theaters, etc.

In order to implement these measures, according to the Decree of the President of the Republic of Uzbekistan dated 19.06.2020 №4755, the initial payment of 20 billion soums from the Crisis Fund under the Ministry of Finance of the Safe Tourism Fund, as well as "Uzbekistan. Safe travel" is formed at the expense of payment of twice the basic calculation fee for voluntary certification, introduced under the system "GUARANTEED". In order to reduce the negative impact of the coronavirus pandemic, the participants of the tourism industry of Uzbekistan received a number of benefits and privileges. And so: - The fixed tax rate on the income of tour operators, travel agents and accommodation facilities has been reduced by 50%; - Tour operators, travel agents and accommodation facilities are exempt from land tax and property tax from legal entities; - The social tax rate is set at 1%; - the calculation and payment of tourist fees for tour operators, travel agents, as well as accommodation facilities has been suspended; - interest expenses of tourist organizations on loans previously issued by commercial banks for the construction of accommodation facilities were partially reimbursed; - The costs of updating, reconstruction and strengthening the material and technical base for the classification or modernization of hotels were partially reimbursed.

Decree of the President of the Republic of Uzbekistan dated May 28, 2020 "On urgent measures to support the tourism sector to reduce the negative impact of the coronavirus pandemic" from June 1, 2020 to March 1, 2021. It is planned to subsidize accommodation facilities in the amount of 10% of the cost of accommodation services (hotel services). In total, the head of state noted in a video conference that 1,750 entities were provided with benefits in the amount of about 60 billion soums in property taxes, land and social taxes.

### *Review of tourism legislation*

During this period, in order to create favorable conditions for domestic and foreign visitors, diversify the range of tourism products and, most importantly, improve the

legal framework of the industry, increase its investment attractiveness by adopting more than 60 regulations in the following areas: results obtained: Simplification of visa requirements. Simplification of visa regime between countries, along with ensuring the mobility of citizens, will reduce the cost of registration and increase the flow of foreign tourists. In 2018, a visa-free regime was introduced in Uzbekistan for citizens of 9 countries, in 2019, visa requirements were abolished for citizens of 47 countries, in 2020 - 20, and in 2021 - 5 more. As of April 15, 2021, the number of countries whose citizens are visa-free in the Republic of Uzbekistan is 90. In addition, citizens of about 80 countries have the opportunity to apply for an e-visa under the simplified procedure. Five new types of visas have been introduced for certain types of foreign citizens: "Citizen", "Student", "Academic", "Medicine" and "Visit". According to the Ministry of Tourism and Sports of the Republic of Uzbekistan, visa facilitation has shown positive results. In 2019, the increase in the number of foreign tourists averaged 26 percent, while the growth rate among countries where the visa-free regime was introduced reached 58 percent.

#### *Development of tourism infrastructure*

In order to meet the demand caused by the sharp increase in the number of tourists, the government has taken comprehensive measures to increase the number of accommodation. First, 22 types of redundancy requirements governing the activities of hostels belonging to the type of affordable accommodation were abolished. In particular, the procedure for mandatory certification of hotel services provided by hostels has been abolished, and the practice of operating with a single register of guest houses and hostels has been introduced.

Second, in order to increase the number of small hotels in the country, 8 types of pilot projects of up to 50 small hotels based on the experience of Turkey and South Korea were provided to entrepreneurs free of charge. It is estimated that the total cost of the distributed projects is \$ 60 billion. more than UZS.

Third, in order to attract more foreign investment in tourism, a number of incentives have been introduced for the construction of hotels on the basis of public-private partnerships. According to him, 30 million rubles will be allocated from the state budget for each room of 3-star hotels and 40 million rubles for 4-star hotels. UZS compensation has been set. At the same time, the practice of partially reimbursing the royalties of hotels that attract world-famous hotel brands has been introduced. According to him, each room in a 3-star hotel will cost \$ 200, and in a 4-star hotel - \$ 400.

As a result, the number of placement tools has increased dramatically. In particular, between 2016 and 2020, their number increased from 750 to 1,308, and the number of available seats increased from 34,000 to 62,000. Also, during 2018-2020, the number of guest houses increased 13 times to 1,386.

#### **REFERENCES:**

1. Norchaev A., Nurfayzieva M. Regional tourism. Curriculum.- T .: TSU 2020. - 185 b.
2. О.А. Шилина «Менеджмент в туристской индустрии» Учебно-методическое пособие-2017
3. <http://lex.uz>– Legislation of the Republic of Uzbekistan
4. [www.ziyonet.uz](http://www.ziyonet.uz) - educational portal
5. [www.unwto.org](http://www.unwto.org). Official website of the World Tourism Organization.
6. [www.uzbekturism.uz](http://www.uzbekturism.uz) Official site of the Ministry of Tourism and Sports.

**ФИО автора:** Рихсиева Насиба

Магистр 2-курса

Национальный институт художеств и дизайна

имени Камолиддина Бехзода

**Название публикации:** «АНАЛИЗ СТИЛЕЙ ДЕТСКОЙ ОДЕЖДЫ СОЗДАННАЯ ДЛЯ КЛИМАТИЧЕСКИХ УСЛОВИЙ УЗБЕКИСТАНА»

**Аннотация:** Развитие детской одежды происходит в русле общих тенденций моды. Однако в современной промышленности при проектировании детской одежды большое внимание уделяется психологическим и физиологическим особенностям ребенка.

**Ключевые слова:** детская одежда, дизайн, проектирование, костюм, требования к одежде.

Современная отрасль детской одежды является серьезной составляющей общемировой модной индустрии. При этом огромно и ее воспитательное значение. Удобная и красивая одежда позволяет создать хорошее настроение, развивает художественно-эстетический вкус ребенка с ранних лет жизни, приучает его к чистоплотности и аккуратности. Это помогает ребёнку в будущем выработать уверенность в себе, правильную самооценку и умение лучше понимать других людей.

Детская мода в Узбекистане сегодня процветает и причиной этому является желание родителей, которые следуют основным тенденциям в моде, чтобы их дети соответствовали новым направлениям в модной индустрии. В модной индустрии можно выделить несколько направлений. Это и ультрамодный, так полюбившийся стиль casual. Он очень практичен, удобен и актуален, особенно для детей, которые необыкновенно активны. Это гламур – одежда для торжественных случаев. Это классика – традиционное решение в выборе одежды. Также остается актуальным стиль, который можно назвать эклектикой. Это смешение основных направлений в модных линиях, сочетание

одежды разных стилевых решений. В зависимости от особенностей образа жизни в одежде детей получили развитие преимущественно два стиля – романтический и спортивный. Спортивный стиль отличается удобством, практичностью, простыми формами, функциональностью. Одежда спортивного стиля для детей комфортна и неприхотлива в носке, поэтому из спортивного назначения она постепенно перешла в повседневную. Основу такого костюма составляют длинные или короткие брюки спортивного стиля из высококачественных материалов с преобладанием натуральных волокон и хлопчатобумажные футболки.

Если для мальчиков данная форма одежды оправдана, то к гардеробу девочек надо подходить более осторожно. Привыкнув в детстве к такой одежде и обуви, им очень сложно будет приучаться к женственности и элегантности. В целях разрешения этой проблемы дизайнерами предлагаются различные варианты одежды в стиле *casuel*. Они могут быть выполнены так же практично и удобно, но несколько оригинально и даже женственно. При этом допускается использование красивых принтов, вышивок и других видов декора. Но сохраняются и «спортивные» элементы: шнурки, замки, кнопки.

Детская одежда романтического стиля предполагает праздничное и торжественное настроение, а также подходит для спокойного отдыха. Она часто схожа с одеждой для взрослых. В данном стиле для мальчиков выполняются классические брючные костюмы, сорочки. Для девочек – платья, юбки и блузки, плащи и пальто, в крое которых акцентируются контуры фигуры, линии талии. Линии силуэта мягкие, легкие, плавные.

Современное производство детской одежды учитывает множество нюансов – от психологического восприятия цвета до особенностей возрастной анатомии. Одежда должна быть не столько модной, сколько комфортной, так как модно не всегда означает удобно. Она не должна препятствовать физическому развитию ребенка и должна соответствовать требованиям эргономики. Поэтому, проектируя детскую одежду, целесообразно соизмерять

расположение функциональных элементов с пропорциями фигур и особенностями телосложения детей.

В моделировании любых видов детской одежды учитывается его основное правило: взаимосвязь силуэта, формы одежды и возрастных особенностей телосложения. Достаточно важным фактором в определении длины, формы и силуэта одежды является соотношение длины торса, рук и ног и степень выявленности естественного положения линии талии. Для современного промышленного проектирования важным является детальный анализ пропорций по возрастным группам, т.е., поиск критериев соразмерности частей тела ребенка. Пропорциональные особенности детской фигуры необходимо рассматривать в первую очередь с точки зрения ее антропометрических данных, учитывая при этом и удобство, и художественно-эстетические факторы костюма. Важное внимание уделяется также анализу особенности формы, цвета и декора в детской одежде.

Одно из главных мест в процессе проектирования одежды занимает понятие формы. Устанавливая критерии и признаки формы, нужно рассматривать ее в трех аспектах: форма, характеризующая определенный образ человека (индивидуальный стиль); форма, выражающая основную идею изделий; форма как базовая основа, характеризующая обобщенную идею времени (универсальный стиль, мода).

Так же и ткани для детской одежды необходимо выбрать с интересными тематическими рисунками. Уместно выбирать знакомые ребенку мотивы, например, из сказок или мультяшек. Они позволяют детям развивать творчество, фантазию и любознательность. К орнаментированным тканям предъявляются следующие требования:

- композиция должна быть простой и понятной;
- рисунок должен легко читаться на общем фоне;
- формы орнаментов должны иметь четкий и понятный контур и интересную внутреннюю разработку.

При этом любые виды детской одежды должны отвечать определенному комплексу современных требований художественного, утилитарно-практического и гигиенического характера. Утилитарно-практические требования к одежде для детей заключаются в том, что она должна быть полезной, удобной, практичной. Экономическая сторона детской одежды важна в связи с тем, что дети быстро изнашивают одежду и быстро из нее вырастают. Поэтому целесообразно использовать недорогие ткани и отделочные материалы.

Гигиенические свойства детской одежды могут быть обеспечены применением теплопроводных, гигроскопичных, воздухопроницаемых, легких материалов, а также совершенной ее конструкцией. Теплопроводность одежды достигается благодаря воздушной прослойке, находящейся между волокнами ткани. От объема этой прослойки зависят теплозащитные свойства одежды. Также важно, чтобы слой воздуха, соприкасающийся с телом, равномерно вентилировался, иначе тело ребенка будет влажным, что способен вызвать заболевание. Поэтому воздухопроницаемость и гигроскопичность обязательные свойства ткани, предназначенной для детской одежды. Также необходимо, чтобы ткани, из которых шьют детскую одежду, были мягкими и приятными для кожи ребенка.

Не менее важны покрой одежды и ее форма. В конструкции не должно быть элементов, мешающих ребенку, раздражать его, сковывать свободу движений, дыхания, кровообращения. Не рекомендуются разного рода тугие пояса и резинки, стягивающие тело, высокие тугие воротники, подпирающие шею и мешающие нормальному кровообращению. Одежда должна быть легкой и держаться главным образом на плечах. Важным требованием гигиены является также чистота одежды; поэтому необходимо, чтобы она легко стиралась и гладилась.

Эстетические требования, предъявляемые к детской одежде, определяются совершенством композиционного и цветового решения модели, гармонией, соразмерностью частей и целого, пластичной выразительностью



формы, стилистической связью с предметным миром, новизной модели и конструкции, товарным видом.

Таким образом, развитие одежды для детей всегда проходило в русле общих эстетических требований к костюму. Общие изменения в костюме, происшедшие к XX в. отразились и на формировании детской одежды. Она все больше стала соответствовать фазам роста ребенка, приобретать свое художественно-образное выражение. Перед современной швейной промышленностью, занимающейся производством детской одежды стоит двойная задача. С одной стороны, современные дети хотят выглядеть красиво и модно, с другой стороны, модное и красивое должно быть еще и удобно и безопасно для растущего и развивающегося организма. Поэтому в Узбекистане к производству детской одежды предъявляется ряд специфических требований, которые необходимо учитывать уже на стадии проектирования.

### Литература

1. История одежды, история костюма [Электронный ресурс]. – Режим доступа <http://petrovna-td.ru/istoriyaodezhdy-istoriya-kostyuma/>, свободный.
2. Бескоровайная, Г.П. Проектирование детской одежды, Г.П.Бескоровайная, С.В.Куренова. – М.: Академия, Мастерство, 2002. – 96 с
3. Моделирование и художественное оформление детской одежды [Электронный ресурс]. – Режим доступа [http://www.piknad.ru/teormod14\\_1.php](http://www.piknad.ru/teormod14_1.php), свободный.
4. Муртазина, С.А. Полимерный текстиль как основа для декора современной одежды / С.А.Муртазина // Вестник Казан. технол. ун-та. – 2014. – Т.17. – № 3 – С. 50 – 52.
5. Андросова, Э.М. Основы художественного проектирования костюма: Учебное пособие / Э.М.Андросова. – Челябинск: Медиа-Принт, 2004. – 184 с.

**ФИО автора:** Ametova Bibixan Abdullaevna

Qoraqalpog'iston Respublikasi, Qo'ng'iroq tumani

46-sonli maktab fizika fani o'qituvchisi

**Название публикации:** «FIZIKANI O'QITISHDA INNOVATSION  
TEKNOLOGIYALARDAN FOYDALANISH»

**Annotatsiya:** Fizikani o'qitishda innovatsion texnologiyalar – pedagogik fanlardan biri bo'lib, uning paydo bo'lishi va rivojlanishida ilmiy-nazariy ma'lumotlarni innovatsion metodlardan foydalangan holda o'quvchilarga yetkazib berishdir.

**Kalit so'zlar:** fizik hodisalar, o'lchash asbobi, taraqqiyot, ta'lim tizimi, daars jarayoni, ko'nikma, fan usslubi, metodika, pedagogik mahurat.

Bugungi kunda texnika rivojlanishi, taraqqiyotni olg'a yurishi bilan fizika fanining o'rni va ahamiyati tobora ortib bormoqda. Fanni o'qitilishi, uning mazmun mohiyatini o'quvchilarga yetkazishda ham bir qator yengilliklar yaratilib kelinmoqda. O'quvchilarni fanga qiziqishlari va bu fanni o'rganishga intilishlarini ortib borishi biz o'qituvchilarni ham tobora ruhlantirmoqda. Shunga qaramay, barcha o'quvchilarni darsga to'liq jalb etish, ularni fanga qiziqтира olish borasida bir qancha oqsoqlanishlar kuzatilmoqda. Fizika fanini o'qitishda bir qancha metodlar yaratilganki, biz ulardan oqilona foydalanib, o'z o'rnida qo'llab, o'quvchilarni fanga qiziqтира olish va ularni to'liq darslarda ishtirokini ta'minlamog'imiz darkor. Fizika fanini o'qitish uslubini qanchalik murakkabligini faqat shu fan o'qituvchilarigina bilishadi deb o'ylayman. Tashqaridan qaralganda faqatgina boshqa fanlar qatori bir oddiy fan sifatida ko'rinsada, uning o'tilishidagi murakkablik tobora kengayib bormoqda. Sababi, bugungi kunda ma'lumot almashinuvi tezligi va o'quvchini egallashi kerak bo'lgan bilimlar ko'pligidir. Fizika fanini o'rgatishda qanday yondashish kerak. O'quvchilar fanni yaxshi bilishi uchun nimalarni bilishi zarur. Bizga ma'lumki, fizika fani tabiatdagi hodisa va jarayonlarni o'rganuvchi fan hisoblanadi. Shu nuqtai nazardan o'quvchi, avvalo:

- O'rganilayotgan hodisaning nomini;

- O‘rganilayotgan hodisaning va jarayonni qanday harf bilan belgilanishini;
- O‘rganilayotgan hodisa va jarayonni ifodalovchi kattalikni birliklarini (asosiy va hosilaviy);
- O‘rganilayotgan hodisa va jarayonni o‘lchash asbobini;
- Formulasini;
- Hodisani tushuntiruvchi qoida va ta’riflarini;
- Formulalardan foydalanib masalalar yecha olishni;
- Fizik doimiylar qiymatini yodda saqlay olishi;
- O‘rganilayotgan hodisa va jarayonni laboratoriya sharoitida bajara olishi va
- hisob ishlari asosida qonuniyatni isbotlay olishi;
- Matematik savodxonligi, boshqa fanlar bilan bog‘liqligini bilishi darkor.

Fizika fanini o‘qitishda innovatsion metodikalar:

Metodika ta’lim-tarbiyaning turli xususiy masalalarini hal qilish zarurati natijasida kelib chiqqan va ta’lim-tarbiya metodikasi asosida ijodkor o‘qituvchilarning ilg‘or tajribalariga asoslanib rivojlanadi.

Innovatsiya esa zamonaviy texnologiyalar asosida fanni o‘qitish va rivojlantirish tushuniladi. Fizika fani aniq fan va aniq hisob-kitoblarlarga asoslangan, isbot talab qilinadigan fan bo‘lganligi sababli ilg‘or pedagogik texnologiyaning yaratilgan ba’zi metodlarini qo‘llash biroz qiyinchilik tug‘diradi. Shunday bo‘lsa-da, “Aqliy hujum”, “Kichik guruhlarda ishlash”, BBB-metodi, “Klaster”, “Baliq skaleti”, “To‘pcha” metodi kabilar darslarni qiziqarli o‘tishiga yordam bermoqda. Bulardan tashqari, o‘quvchilar bilimini mustahkamlashda masalalar yechish metodi asosiy rolni o‘ynaydi.

Zamonaviy AKTlar bugungi kunda fizika darsini o‘quvchilarga tushuntirishda eng ommabop va qulay usuli hisoblanadi. Mana shu AKT lardagi ba’zi yaratilgan dasturlar orqali amalda ko‘rsatishimiz qiyin bo‘lgan va bola tasavvur etishi mushkul bo‘lgan hodisa va jarayonlarni, laboratoriya ishlarini tushuntirib berishimiz juda qulay bo‘lmoqda. Jumladan, yarim o‘tkazgichlar, ularda toklar harakati, elektr, optika bo‘limlarida buni yaqqol ko‘rishimiz mumkin. Elektr asboblarini bir-biriga ulash, ulardan turli xildagi toklarni o‘tkazib ko‘rishimiz tajribalarni yaxshi o‘zlashtirishga

yordam beradi. Xususan, “Yarim o‘tkazgichli asboblardan foydalanish to‘g‘risida fikr yuritsak. Dastlab, “Corel Draw10” dasturidan foydalanib, yarimo‘tkazgichli diod va tranzistor sxemasida elektron-teshiklar animatsiyasi yo‘li bilan harakatga keltiriladi. Diod va tranzistordagi elektron va teshiklar harakati rangli tasvirda ko‘rsatiladi. Bular orqali laboratoriya ishini ham bajara olishimiz sxematik tarzda keltiriladi. Sxemada laboratoriya ishi uchun kerakli jihozlar, masalan, qarshilik, ampermetr, diod, batareya, ulash simlari aks etgan. Bu

jihozlardan o‘quvchilar mustaqil yana sxema yaratib shu asosida zanjir tuzib tugmalar orqali turli natijalarni qayd etishlari mumkin. Har bir laboratoriya ishi uchun shunday animatsiyalarni yaratishimiz va uni sinflar kesimida o‘quv rejaga moslab tartiblagan holda xar bir maktab fizika o‘qituvchisiga yetkazish kerak deb o‘ylayman. Bizga ma‘lumki ta‘limda AKTdan foydalanish o‘quvchilarning intellektual salohiyatini, ijodkorlik hususiyatini, bilimlarni mustaqil egallash hamda xar hil axborot manbalari bilan ishlash kabi sifatlarlarini rivojlanishiga olib keladi. Bugungi kunda olib borilayotgan onlayn darslarda yanada o‘quvchilar qiziqishini oshirish yuzasidan kompyuter o‘yinlari misolida olsak, kompyuter o‘yinlariga qiziqmagan o‘quvchi yo‘q.

Kompyuter o‘yinlari kabi ochko yig‘ib borish o‘yini tashkil qilish kerakki, savollar oddiydan murakkablik tomon borishiga qarab ochkolar orta borishi kerak. Avtomobilning yangi versiyalaridan bir nechtasini tanlash imkonini berib o‘quvchi ekranning bir tomoniga soat va koordinata o‘qi bilan bog‘liq holda masofani ko‘rsatib turuvchi asboblarni natijalariga qarab o‘quvchi o‘z tezligini hisoblay olishi zarur. O‘quvchilar avtomobillarni boshqarishga qiziqishi orqali masala yechish ko‘nikmasi ham AKT orqali rivojlantiriladi. Optika bo‘limida ham o‘quvchilar chiziqlar yordamida linzalarda tasvir yasay olish programmasini tuzib, turli linzalar namunalari va ularda tasvir yasay olishliklari mumkin bo‘ladi.

Fanga chuqur va mustahkam qiziqish uyg‘otish uchun o‘quvchilarning fikrlash qobiliyatlarini va diqqatni faollashtiruvchi, ilmiy-texnika revolyutsiyasi sharoitida bilimning ahamiyatini tushunishga yordam beruvchi usullarni qo‘llash lozim. O‘quvchilarning fanga qiziqishlarini tarbiyalash ko‘pgina texnik masalalarni hal

qilishlariga yordam beradi. O‘quvchilarni fizikaga qiziqishlarini uyg‘otishdagi asosiy manba –o‘qituvchining darsdagi faoliyati, uning shaxsiy sifati va o‘quvchilarning bilish faoliyatlarini bilish faoliyatlarini tashkil qila olishidir. O‘quvchilarga ilmiy bilimlar berish bilan birga ularni amaliy xarakterdagi mahorat va malaka bilan ham qurollantirib borish lozim. U yoki bu amalni bajarish mahoratini shakllantirish uchun avval o‘quvchining o‘zi o‘sha amalni tahlil qilishi va u qanday elementlardan topishini aniq tasavvur qilishi lozim.

#### **Foydalanilgan adabiyotlar ro‘yxati:**

1. X.I.Ibragimov, U.A.Yo‘ldoshev, X.Bobomirzayev „Pedagogik Psixologiya” - O‘zbekiston faylasuflar milliy jamiyati nashriyoti Toshkent 2007-y 20-b
2. “Kadrlar tayyorlash milliy dasturi” me‘yoriy xujjatlar to‘plami – T.:Sharq nashriyoti-matbaa aksiyadorlik kompaniyasi Bosh taxriryati. 2001 30-34b
3. P. Habibullayev va boshqalar. Fizika: umumiy o‘rta ta’lim maktablari 8-sinfi uchun darslik. — T.: “O‘qituvchi”,2019. — 176 b.
4. Nurillaev B.N., Tillaboev A.M., M.Yu.Ataeva., S.S.Jumanazararov. Fizika fanini o‘qitishda zamonaviy yondashuvlar va innovatsiyalar moduli bo‘yicha o‘quv uslubiy majmua // T.: 2017. - 95.